



АКТУАЛЬНЫЕ ИССЛЕДОВАНИЯ

МЕЖДУНАРОДНЫЙ НАУЧНЫЙ ЖУРНАЛ

ЧИТАЙТЕ В НОМЕРЕ

Роль Правительства Российской Федерации в системе органов государственного управления

Методика обучения планирующей подаче в волейболе для студентов

Формирование знаний о безопасном поведении у детей старшего дошкольного возраста посредством проектной деятельности

Истоки термина «идентичность» и специфика его использования в психолого-педагогических исследованиях

#37(64)

16+

Актуальные исследования

Международный научный журнал
2021 • № 37 (64)

Издается с ноября 2019 года

Выходит еженедельно

ISSN 2713-1513

Главный редактор: Ткачев Александр Анатольевич, канд. социол. наук

Ответственный редактор: Ткачева Екатерина Петровна

Статьи, поступающие в редакцию, рецензируются.

За достоверность сведений, изложенных в статьях, ответственность несут авторы.

Мнение редакции может не совпадать с мнением авторов статей.

При использовании и заимствовании материалов ссылка на издание обязательна.

Материалы публикуются в авторской редакции.

РЕДАКЦИОННАЯ КОЛЛЕГИЯ

Абидова Гулмира Шухратовна, доктор технических наук, доцент (Ташкентский государственный транспортный университет)

Альборад Ахмед Абуди Хусейн, преподаватель, PhD, Член Иракской Ассоциации спортивных наук (Университет Куфы, Ирак)

Аль-бутбахак Башшар Абуд Фадхиль, преподаватель, PhD, Член Иракской Ассоциации спортивных наук (Университет Куфы, Ирак)

Альхаким Ахмед Кадим Абдуалкарем Мухаммед, PhD, доцент, Член Иракской Ассоциации спортивных наук (Университет Куфы, Ирак)

Асаналиев Мелис Казыкеевич, доктор педагогических наук, профессор, академик МАНПО РФ (Кыргызский государственный технический университет)

Атаев Загир Вагитович, кандидат географических наук, проректор по научной работе, профессор, директор НИИ биогеографии и ландшафтной экологии (Дагестанский государственный педагогический университет)

Гаврилин Александр Васильевич, доктор педагогических наук, профессор, Почетный работник образования (Владимирский институт развития образования имени Л.И. Новиковой)

Галузо Василий Николаевич, кандидат юридических наук, старший научный сотрудник (Научно-исследовательский институт образования и науки)

Григорьев Михаил Федосеевич, кандидат сельскохозяйственных наук, доцент (Арктический государственный агротехнологический университет)

Губайдуллина Гаян Нурахметовна, кандидат педагогических наук, доцент, член-корреспондент Международной Академии педагогического образования (Восточно-Казахстанский государственный университет им. С. Аманжолова)

Ежкова Нина Сергеевна, доктор педагогических наук, профессор кафедры психологии и педагогики (Тульский государственный педагогический университет им. Л.Н. Толстого)

Жилина Наталья Юрьевна, кандидат юридических наук, доцент (Белгородский государственный национальный исследовательский университет)

Ильина Екатерина Александровна, кандидат архитектуры, доцент (Государственный университет по землеустройству)

Карпович Виктор Францевич, кандидат экономических наук, доцент (Белорусский национальный технический университет)

Кожевников Олег Альбертович, кандидат юридических наук, доцент, Почетный адвокат России (Уральский государственный юридический университет)

Колесников Александр Сергеевич, кандидат технических наук, доцент (Южно-Казахстанский университет им. М. Ауэзова)

Копалкина Евгения Геннадьевна, кандидат философских наук, доцент (Иркутский национальный исследовательский технический университет)

Красовский Андрей Николаевич, доктор физико-математических наук, профессор, член-корреспондент РАЕН и АИН (Уральский технический институт связи и информатики)

Кузнецов Игорь Анатольевич, кандидат медицинских наук, доцент, академик международной академии фундаментального образования (МАФО), доктор медицинских наук РАГПН, профессор, почетный доктор наук РАЕ, член-корр. Российской академии медико-технических наук (РАМТН) (Астраханский государственный технический университет)

Литвинова Жанна Борисовна, кандидат педагогических наук (Российский государственный университет правосудия)

Мамедова Наталья Александровна, кандидат экономических наук, доцент (Российский экономический университет им. Г.В. Плеханова)

Мукий Юлия Викторовна, кандидат биологических наук, доцент (Санкт-Петербургская академия ветеринарной медицины)

Никова Марина Александровна, кандидат социологических наук, доцент (Московский государственный областной университет (МГОУ))

Насакаева Бакыт Ермекбайкызы, кандидат экономических наук, доцент, член экспертного Совета МОН РК (Карагандинский государственный технический университет)

Олешкевич Кирилл Игоревич, кандидат педагогических наук, доцент (Московский государственный институт культуры)

Попов Дмитрий Владимирович, PhD по филологическим наукам, доцент (Андижанский государственный университет)

Пятаева Ольга Алексеевна, кандидат экономических наук, доцент (Российская государственная академия интеллектуальной собственности)

Редкоус Владимир Михайлович, доктор юридических наук, профессор (Институт государства и права РАН)

Самович Александр Леонидович, доктор исторических наук, доцент (ОО «Белорусское общество архивистов»)

Сидикова Тахира Далиевна, PhD, доцент (Ташкентский государственный транспортный университет)

Таджибоев Шарифджон Гайбуллоевич, кандидат филологических наук, доцент (Худжандский государственный университет им. академика Бободжона Гафурова)

Тихомирова Евгения Ивановна, доктор педагогических наук, профессор, Почётный работник ВПО РФ, академик МААН, академик РАЕ (Самарский государственный социально-педагогический университет)

Хаитова Олмахон Саидовна, кандидат исторических наук, доцент, Почетный академик Академии наук «Турон» (Навоийский государственный горный институт)

Цуриков Александр Николаевич, кандидат технических наук, доцент (Ростовский государственный университет путей сообщения (РГУПС))

Чернышев Виктор Петрович, кандидат педагогических наук, профессор, Заслуженный тренер РФ (Тихоокеанский государственный университет)

Шаповал Жанна Александровна, кандидат социологических наук, доцент (Белгородский государственный национальный исследовательский университет)

Шошин Сергей Владимирович, кандидат юридических наук, доцент (Саратовский национальный исследовательский государственный университет имени Н.Г. Чернышевского)

Яхшиева Зухра Зиятовна, доктор химических наук, доцент (Джиззакский государственный педагогический институт)

СОДЕРЖАНИЕ

ЭНЕРГЕТИКА

Mohammed A.M.

MODELING THE STRUCTURE OF A SOLAR CELL BASED ON PEROVSKITE

CH₃NH₃PbI₃.....6

МАШИНОСТРОЕНИЕ

Бутолин С.В.

ТИПЫ ПРИМЕНЯЕМЫХ ФИЛЬТРОВ В ГИДРОСИСТЕМАХ

ЛЕСОЗАГОТОВИТЕЛЬНЫХ МАШИН..... 11

МЕДИЦИНА, ФАРМАЦИЯ

Berro Fouad George

ON THE CLASSIFICATION OF DENTAL IMPLANTS 15

ФАКТОРЫ ПАТОГЕНЕЗА И РАЗВИТИЯ РАССТРОЙСТВ ПИЩЕВОГО

ПОВЕДЕНИЯ..... 27

Пустовалова А.Д., Фазлыева И.И., Мухьярова Г.А.

ЗАВИСИМОСТЬ ОБРАЩЕНИЯ НАСЕЛЕНИЯ ЗА МЕДИЦИНСКОЙ ПОМОЩЬЮ

ОТ УРОВНЯ ДОХОДА..... 33

ФИЛОСОФИЯ

Чанкаев М.Х., Бобокалонов С.Д., Тарывердиев Т.М.О.

ЭТИЧЕСКАЯ ОЦЕНКА ЭВТАНАЗИИ..... 37

ЮРИСПРУДЕНЦИЯ

Зиновьева К.М.

ОДНОСТОРОННИЙ ОТКАЗ ИСПОЛНИТЕЛЯ-ФИТНЕС УСЛУГ ОТ ДОГОВОРА

НА ОКАЗАНИЕ ФИТНЕС-УСЛУГ 40

Нечипоренко О.А.

ПРИНЦИП ДОБРОСОВЕСТНОСТИ И СПРАВЕДЛИВОСТИ В ГРАЖДАНСКОМ

ПРАВЕ 43

ГОСУДАРСТВЕННОЕ И МУНИЦИПАЛЬНОЕ УПРАВЛЕНИЕ

Шувалова О.Ю.

РОЛЬ ПРАВИТЕЛЬСТВА РОССИЙСКОЙ ФЕДЕРАЦИИ В СИСТЕМЕ ОРГАНОВ ГОСУДАРСТВЕННОГО УПРАВЛЕНИЯ.....	46
---	----

ОБРАЗОВАНИЕ, ПЕДАГОГИКА

Бикетова И.Н., Гладкова Н.С., Бускина Н.А.

ФОРМИРОВАНИЕ ЗНАНИЙ О БЕЗОПАСНОМ ПОВЕДЕНИИ У ДЕТЕЙ СТАРШЕГО ДОШКОЛЬНОГО ВОЗРАСТА ПОСРЕДСТВОМ ПРОЕКТНОЙ ДЕЯТЕЛЬНОСТИ.....	50
---	----

Журавлёва В.И., Ряднова С.В.

ПРОБЛЕМЫ РАЗВИТИЯ ИНИЦИАТИВНОСТИ И САМОСТОЯТЕЛЬНОСТИ РЕБЕНКА В ПОЗНАВАТЕЛЬНО-ИССЛЕДОВАТЕЛЬСКОЙ ДЕЯТЕЛЬНОСТИ	55
--	----

Ибрагимова А.И.

ИССЛЕДОВАНИЕ УСПЕШНЫХ ПРАКТИК СОЗДАНИЯ ПРЕДПРИНИМАТЕЛЬСКИХ УНИВЕРСИТЕТОВ	59
---	----

Мишурова Г.В., Погореленко А.П., Никулина И.А.

ФОРМИРОВАНИЕ КОММУНИКАТИВНЫХ УМЕНИЙ И НАВЫКОВ У ДЕТЕЙ С ОНР	63
--	----

Соколова В.Б.

ПЕДАГОГИЧЕСКИЕ УСЛОВИЯ ПОДДЕРЖКИ ДЕТСКОЙ ИНИЦИАТИВЫ В МУЗЫКАЛЬНОЙ ДЕЯТЕЛЬНОСТИ ДОШКОЛЬНИКОВ	66
--	----

Тюрин М.Н.

ИСТОКИ ТЕРМИНА «ИДЕНТИЧНОСТЬ» И СПЕЦИФИКА ЕГО ИСПОЛЬЗОВАНИЯ В ПСИХОЛОГО-ПЕДАГОГИЧЕСКИХ ИССЛЕДОВАНИЯХ	69
---	----

ПСИХОЛОГИЯ

Тимофеева Д.Д.

ПРИЧИНЫ И СПОСОБЫ УРЕГУЛИРОВАНИЯ МЕЖЛИЧНОСТНЫХ КОНФЛИКТОВ В ПОДРОСТКОВОМ ВОЗРАСТЕ.....	74
---	----

ФИЗИЧЕСКАЯ КУЛЬТУРА И СПОРТ

Кокухина А.А.

БЕГ КАК ФАКТОР ВЛИЯНИЯ НА ПРОДОЛЖИТЕЛЬНОСТЬ ЖИЗНИ.....	81
--	----

Швидкий А.В.

МЕТОДИКА ОБУЧЕНИЯ ПЛАНИРУЮЩЕЙ ПОДАЧЕ В ВОЛЕЙБОЛЕ ДЛЯ СТУДЕНТОВ	84
---	----

ЭНЕРГЕТИКА

МОHAMMED Abduljabbar Mohammed
Electronics Faculty Photonics Department,
Saint Petersburg Electrotechnical University,
Russia, Saint Petersburg

MODELING THE STRUCTURE OF A SOLAR CELL BASED ON PEROVSKITE $\text{CH}_3\text{NH}_3\text{PbI}_3$

Abstract. Perovskite solar cells are becoming a hot topic in the solar energy field devices. With 10 years from development, energy conversion efficiency has seen a significant improvement from 2.2% to More than 22%, and it still has great potential for further improvement. Digital simulation and programing it is a critical technology in a deep understanding of the operational mechanisms of solar cells and in Predict the maximum value of a solar cell with a controlled design. This technique can give instructions on optimizing the chassis for different devices. In this paper, make explanation of what is pervoskite solar cell and how it is work and we make understanding how to make simulation for pervoskite solar cell by using (AFORS HET) by using the structure of glass/ITO/TiO₂/Anp/CH₃NH₃PbI₃/AlGs/Ag and from this we found the result of efficiency and in which thickness of pervoskite layer would be the efficiency better than the other and we made discussion about the electrical and optical properties foe this structure.

Keywords: pervoskite solar cell, AFORS-HET modeling, fabrication.

Introduction

The terms "perovskite" is usually used interchangeably. Technically speaking, a Perovskite is a type of mineral that was the first discovered In the Urals in Russia by Gustav Rose in 1839 and named after the Russian mineralogist and geographical Lev Pervski [1]. Perovskite solar cells have shown remarkable progress in recent years with significant increases in power conversion efficiency (Pce) according to reports of about 3% in 2006 to over 24% in 2019. This very high PCE is related to the excellent photo electronic properties of this material such as: direct band gap, broad absorption spectra, and high mobility of charge carriers. While perovskite solar cells have become highly efficient in a very short time and low cost, perovskite solar cells have attracted extensive attention from researchers worldwide and have developed rapidly in recent years. In other hands, a number of challenges remain before they can become a competitive commercial technology [2]. A photovoltaic perovskite is a A substance that has the same crystal structure as the titanium oxide and the mineral calcium (CaTiO₃) compound, which has the

general molecular structure of the type ABX₃, where it represents the "A" and "B" cations and X is Anion binds to cations A and B. In perovskites, the 'A' cation is much larger than the 'B' cation. Perovskites have a cubic crystal Structure [1, 3, 4].

Structure that we work on it, will be connected with semiconductor materials Aluminium gallium indium phosphide like electron transport layer and Aluminum gallium arsenide hole transport layer with different thickness and TiO₂, ITO, Ag like transparent electrode layer and this is different from the other work who made the structure with spiro ometad and another semiconductor layers and we get efficiency 24.88% with FF 85.87% and we had optical and electrical properties that we satisfied for us.

1.1. The working principle of pervoskite solar cell

When the sun hit the solar cell, the perovskite layer in first absorbs photons to produce electron-hole pairs. Because the difference of exciton binding energy between several of perovskite materials, these excitons can form free electrons and holes to create a current.

Due to the low carrier recombination probabilities of $\text{CH}_3\text{NH}_3\text{PbI}_3$ and other perovskite materials and the higher carrier mobility, the diffusion distance and lifetime of the carrier so long [5].

The longer diffusion distance and lifetime of carriers are the source of the outstanding of perovskite solar cells performance. Then, these free electrons and holes are collected by the electron transport material (ETM) and the whole transport material (HTM). Electrons are transferred from the perovskite material to TiO_2 , which is used for the ETM layers and finally collected by FTO. In the same time the holes are transferred to the HTM layer and collected by the metal electrode. Finally, the FTO and metal electrode are connected and the photocurrent is generated in the outer circuit [6].

The electron-hole pairs separated at the two heterojunction interfaces of TiO_2 /perovskite and Spiro-OMeTAD/perovskite, followed by electrons injecting into TiO_2 :

Stage 1: holes injecting into HTM.

Stage 2: achieving charges transport.

Stage 3: photoluminescence, or nonradiative recombination, as well as reverse transmission of electrons and holes.

Stage 4, 5, and 6: recombination at the TiO_2 /HTM interface will occurs [7].

The transport processes for the electrons and holes in the HTM/perovskite/ TiO_2 cell are shown in figure 1.

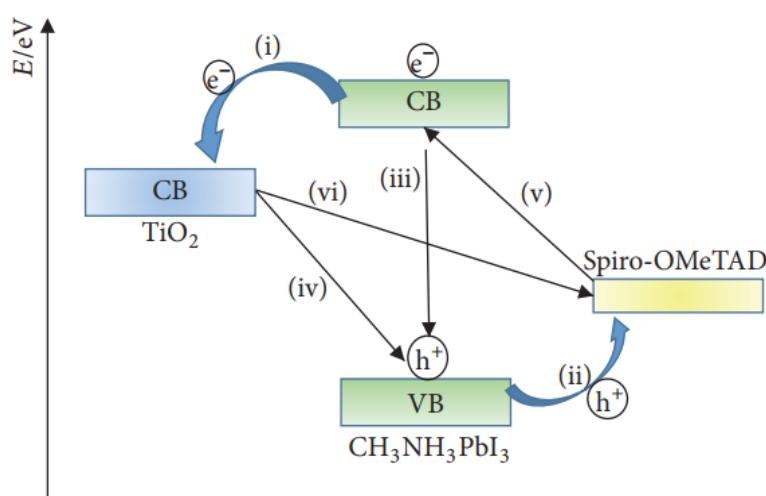

Fig. 1. Schematic diagram of energy levels and transport processes for the electrons and holes in a HTM/ perovskite/ TiO_2 cell [8]

1.2. Simulation method and structure

In order to investigate (thin film) hetero junction solar cells, a lot of different electrical measurement methods are used, ranging from standard solar cell characterization techniques like current-voltage (I-V) or quantum efficiency (EQE, IQE) to more advanced characterization techniques like for example surface photo voltage (SPV), photo- or electroluminescence (PL, EL), capacitance-voltage (C-V), capacitance-temperature C-T, impedance (IMP), or intensity modulated photocurrent spectroscopy (IMPS). We therefore developed a numerical simulation tool [10, 11].

AFORS-HET, automat for simulation of hetero structures), which allows to simulate the output of different measurement techniques for an arbitrary sequence of semiconducting layers and interfaces,

with an arbitrary number of defects distributed within the different band gaps.

A user-friendly interface allows to perform multidimensional parameter variations and to visualize and analyses the corresponding results see) Different numerical modules allow treating different experimental situations, like the choice of a metal/semiconductor or a metal /insulator /semiconductor front contact [12].

1.3. Structure of pervoskit

Structure that we work on it, will be connected with semiconductor materials Aluminium gallium indium phosphide like electron transport layer and Aluminum gallium arsenide hole transport layer with different thickness and TiO_2 , ITO, Ag like transparent electrode layer.

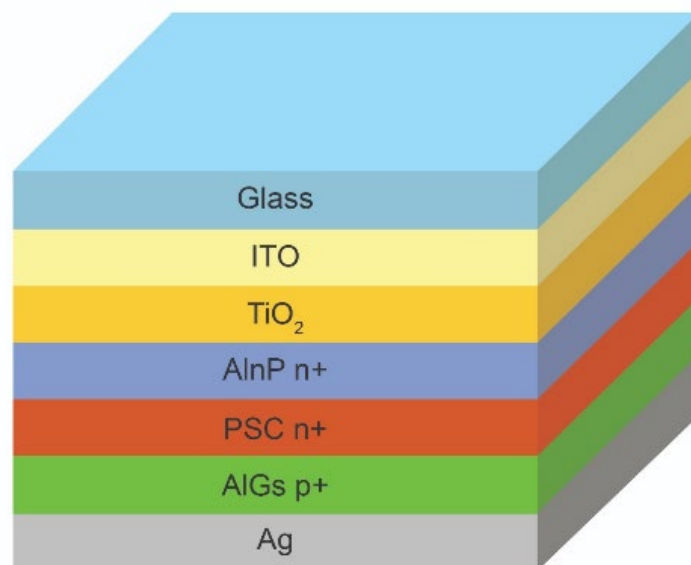

Fig. 2. The structure of Pervoskite

The structure dimensions would be like the simple as we explain it and for our work we will make the dimensions of ITO and Tio2 constants it would be 100 nm for both of them and for the Ag it would be 10 nm and it would be constant too but

for the other layers we will change it to see in which thickness is batter efficiency with the change of the thickness of pervoskite. For the other layers table 1 will contain all information about it:

Table 1

Parameters that are used in our simulation

Parameters	Alnp n+	PSC n+	AlGs p+
Dk -	11.9	20.07	11.9
Chi [ev]	3.78	4.1	3.5
Eg[ev]	2.35	1.5	2.09
EgOp [ev]	2.35	1.5	2.09
Nc[cm ⁻³]	2x10 ¹⁹	2.5x10 ¹⁸	2x10 ¹⁹
Nv[cm ⁻³]	2x10 ¹⁹	2.5x10 ¹⁸	2x10 ¹⁹
Me(n)[cm ² /Vs]	100	50	100
Mh(np)[cm ² /Vs]	50	50	50
Na[cm ⁻³]	0	0	2x10 ¹⁸
Nd[cm ⁻³]	2x10 ¹⁷	2x10 ¹⁷	0
Ve[cm/s]	1x10 ⁷	4.4x10 ⁷	1x10 ⁷
Vh[cm/s]	1x10 ⁷	1.8x10 ⁷	1x10 ⁷
Rho[g*cm ⁻³]	2.328	5.32	2.328
Rah[cm ⁶ /s]	3x10 ⁻³⁰	1x10 ⁻³⁰	3x10 ⁻³⁰
Rbb[cm ³ /s]	1x10 ⁻¹⁰	1x10 ⁻³⁰	1x10 ⁻³⁰

And as we saw the work on the AFORS program we should make the structure the same with our work and we will add all the parameters and we should be sure from the (n,k) file that we will put it for pervoskite and it would be n=2.5 and k=0.7 and it is too muvh important constants and without it the program would be crashed [13, 14, 15].

1.4. Results and Discussion

We have the parameters that we used it in table (1-1) and as the structure that we made it we will make simulation for this structure and we will calculate the best efficiency that we can get it from this structure and we will change just the thickness of layers then we will see the change in the efficiency and in any thickness and structure it would be batter, in table 2 we will see different thickness for PCS and the other layers

Table 2

Different thickness with different efficiency result

PSC thickness (Nm)	Voc (mv)	Jsc (mA/cm2)	FF %	η %
200	1144	15.3	87.01	15.24
300	1138	17.83	86.83	17.62
400	1133	19.29	86.57	18.92
500	1123	24.25	85.99	23.64
600	1128	23.21	85.79	22.47
700	1124	22.01	85.62	21.17

From this result we found that by changing the thickness of PCS layers and in thickness 500 Nm we will get the best efficiency from these layers and it would be 23.64 % and it is acceptable from it

and we can see all the different in efficiency due to change of the thickness of pervoskite layers in figure 3.

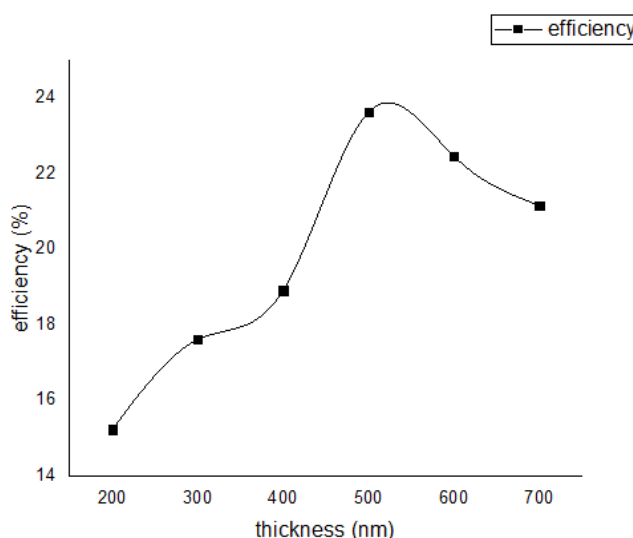

Fig. 3. The efficiency of the structure in different thickness of pervoskite layers

And we found when we change the thickness of ALnp and make it by different thickness we found

that the efficiency would be change by keeping the thickness of PCS in 500Nm as we see in table 3.

Table 3

Change on the thickness of ALnp n+

ALnp n+ (Nm)	Voc (mv)	Jsc (mA/cm2)	FF %	η %
50	1135	25.52	85.87	24.88
100	1133	24.25	85.99	23.64
200	1131	22.66	86.09	22.07

From this we found that the best structure that we can get on it the best efficiency it would be when we have thickness of PCS 500Nm and the thickness of the ALnp 50 Nm and the efficiency would be 24.88%. And if we will make the

simulation for laboratory situations for the same structure, we will get results would be more batter than we get it in spectra situations as we see in table 4 just we should make the order like monochromatic

Table 4

Result of simulation for laboratory state

ALnp n+ (Nm)	Voc (mv)	Jsc (mA/cm2)	FF %	η %
100	1143	34.64	85.44	33.84
200	1136	26.97	85.38	26.31

Conclusion

In this project a theoretical back grounds have been considered, we covered some concepts in theoretical background relating to the optical properties of solar cell thin film materials, then we make understanding how we can make pervoskite layer worked with semiconductors layers and we considered some information about each layer that we used it and what is the goal and benefits from each one, we make understanding for advantage and dis advantage of pervoskite solar cell and how it would be the futures materials if we will get it by best quality and minimum cost with too much good efficiency and more stability.

We used simulation software program (AFORS-HET), collected information of efficiency and results of reflection and transmission the structure that we had the result for simulation of it was this structure which was prepared to be (glass/ITO/TiO₂/Alnp/CH₃NH₃PbI₃/AlGs/Ag) and we made simulations for different thickness for pervoskite solar cell and we change the thickness for Alnp because we saw how much it can change the efficiency on the structure and we make understanding that not all layers have huge effect on the structure of pervoskite solar cell.

We made changed the structure thickness to see how it would be the effect of the thickness on the efficiency and the other parameters to make understanding for this structure and how it is work

As a result we found that there is different structures can be worked with different results and we found that the best structures was when we made the thickness of pervoskite solar cell 500nm and the thickness of Alnp was 50 nm and we get efficiency arrived to be 24.88% and it was too much good for this results and we saw the quantum efficiency from wave length (300-900 nm) and it was acceptable, and we saw (I-V) curve in voltage 1.2 v and in range 20 steps and we found with it the efficiency.

References

1. Ossila enabling material science, "Perovskites and Perovskite Solar Cells: An Introduction", <https://www.ossila.com/pages/perovskites-and-perovskite-solar-cells-an-introduction>
2. Office energy efficiency and renewable energy, "Perovskite Solar Cells" <https://www.energy.gov/eere/solar/perovskite-solar-cells>
3. Shenai-Khatkhate, D. V.; Goyette, R. J.; Di-Carlo, R. L. Jr.; Dripps, G. (2004). Environment,

health and safety issues of the sources used in the growth of MOVPE semiconductor composite conductors. *Journal of crystal growth*. 272 (1-4): 816-821.

4. Clean Energy Institute, "Perovskite Solar Cell", <https://www.cei.washington.edu/education/science-of-solar/perovskite-solar-cell/>
5. Perovskite-Based Solar Cells: Materials, Methods, and Future Perspectives, Tiantian Zhou, Yu Tian, Xiaolong Zhu, and Yafang Tu.
6. Perovskite Solar Cells: Stability, design architecture, photophysical properties, and morphology of the film in organometal halide Perovskite-based Photovoltaics, René M Williams, University of Amsterdam
7. Kinetics of Epitaxial Growth: Surface Diffusion and Nucleation. (n.d): 1-10.
8. Stangl R., Kriegel M., Schmidt M. AFORS-HET, Version 2.2, a numerical computers simulations programs for simulations of hetero junction solar cells and measurements // Proc. of the IEEE 4th World Conf. on Photovolt. Energy Conv. Hawaii, USA, 2006. Vol 2. P. 1350-1353.
9. Pietro P. Altermatt. Models for numerical device simulations of crystalline silicon solar cells review. *J. Comput. Electron.*, 10(3):314-330, July 2011.
10. Mari Onodera, Kei Ogiya, Ai Suzuki, Hideyuki Tsuboi, Nozomu Hatakeyama, Akira Endou, Hiromitsu Takaba, Momoji Kubo, and Akira Miyamoto. Mod-eling of Dye Sensitized of Solar Cell Based on TiO₂Electrode Structure Model. *Jpn. J. Appl. Phys.*, 49(4):04DP10, 2010.
11. Zhou, Y., & Gray-Weale, A. (2016). A numerical model for charge transport and energy conversion of perovskite solar cells. *Physical Chemistry Chemical Physics*, 18(6), 4476- 4486.
12. Selberherr, Analysis and the simulation of Semiconductors Devices, Springer Verlag Wien, 1984.
13. Qin, P., Tanaka, S., Ito, S., Tetreault, N. Manabe, K., Nishino, H., ... & Grätzel, M. (2014). Inorganic hole conductor based perovskite lead halide solar cells with 12.4% conversion efficiency. *Nature communications*, 5, 3834.
14. Kinetics of Epitaxial Growth: Surface Diffusion and Nucleation. (n.d): 1-10.
15. Basore, P. A. (1990). Numerical modeling of textured silicon solar cells using PC-1D. *IEEE Transactions on electron devices*, 37(2), 337-343.

МАШИНОСТРОЕНИЕ

БУТОЛИН Сергей Владимирович

студент,

Поволжский государственный технологический университет,
Россия, г. Йошкар-Ола

ТИПЫ ПРИМЕНЯЕМЫХ ФИЛЬТРОВ В ГИДРОСИСТЕМАХ ЛЕСОЗАГОТОВИТЕЛЬНЫХ МАШИН

Аннотация. В работе перечислены основные типы применяемых фильтров в гидросистемах лесозаготовительных машин. Описаны конструкции сетчатого и пластинчатого фильтра, приведены достоинства и недостатки центробежного и гравитационного фильтров.

Ключевые слова: рабочая жидкость, гидроцилиндр, фильтроэлемент, сетчатый фильтр, пластинчатый фильтр, центробежный фильтр, гравитационный фильтр.

Рабочие жидкости, выпускаемые нефтеперерабатывающими заводами, обычно имеют степень загрязнённости в допустимых пределах. Далее в процессе транспортировки содержание загрязнений увеличивается (в среднем в 2-4 раза, а непосредственно при доливе рабочей жидкости в гидросистему машины ее загрязнение увеличивается до 8 раз. Причиной таких показателей являются механические примеси, продукты коррозии, накапливающиеся в резервуарах и ёмкостях для хранения жидкости. В работе [1] отмечено, что основное загрязнение рабочей жидкости происходит во время эксплуатации. Так, загрязнения при производстве рабочих жидкостей составляют 2–4 %, при транспортировании – 14 %, хранении – 21 % по отношению к загрязнениям, поступающим в них при эксплуатации. Причиной такой статистики загрязнений может являться некорректная работа грязесъёмников штоков гидроцилиндров, плохое качество материала

уплотнений, отложение частиц внутреннего слоя лакокрасочного покрытия. Анализ состава загрязнений жидкостей в гидросистеме показывает, что 30–40 % по массе составляют металлы, 4–29 % – краски и лаки, 18–50 % – резины. Таким образом, накопление загрязнений происходит на всех этапах применения рабочей жидкости, что делает актуальной проблему фильтрации гидросистем.

Для улавливания и удерживания загрязняющих частиц применяются фильтры в гидросистеме. Принцип работы заключается в пропускании жидкости через пористую перегородку или через силовые поля (сепараторы).

Процесс фильтрации является сложным: направление движения фильтрата не всегда совпадает с силой тяжести, т.е. может быть как противоположно, так и перпендикулярно направлено, что, естественно, влияет на изучение процесса и закономерность фильтрации (рис. 1).



Рис. 1. Схема процесса фильтрации и взаимные действия силы тяжести и движения фильтрата: а – направления совпадают; б – направления противоположны; в – направления перпендикулярны; сплошные стрелки – направление действия силы тяжести; пунктирные стрелки – направления движения фильтрата; 1 – фильтровальная перегородка; 2 – осадок; 3 – суспензия; 4 – фильтрат; 5 – чистая жидкость

Сетчатые фильтры в основном устанавливают на всасывающих и сливных гидролиниях, а также в заливочные отверстия гидробаков. В качестве фильтрующего материала выступает металлическая проволочная сетка, изготовленная путём кручения, плетения, сварки и т.п. Тонкость фильтрации может быть увеличена за

счёт установки пакета (двух и более слоёв сетки). Также с увеличением слоёв может уменьшаться размер ячеек фильтроэлемента. Негативным эффектом увеличения степени очистки является увеличение сопротивления фильтрующего элемента.

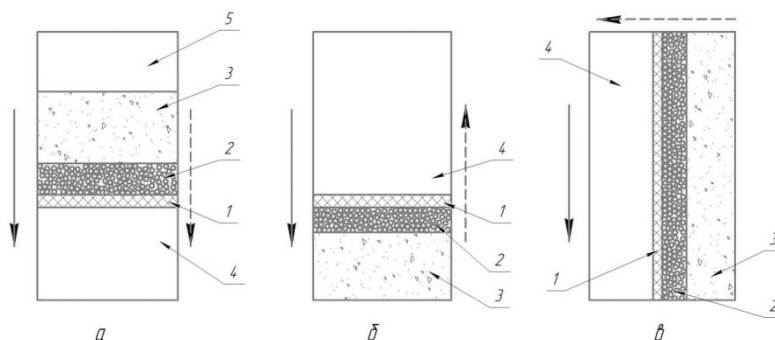
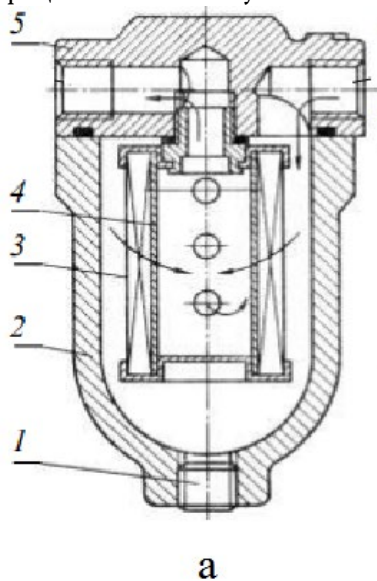

а

б

Рис. 2. а) сетчатый фильтр; 1 – сливная пробка; 2 – стакан; 3 – фильтрующий элемент; 4 – стержень; 5 – крышка; б) сетчатый фильтрующий элемент

Следующий тип фильтров – пластинчатые. В основном их устанавливают на напорных и сливных гидролиниях гидросистем. Тонкость фильтрации таких фильтров достигает 160 мкм. Фильтрующий элемент представляет собой пакет промежуточных пластин, имеющих

вырезы, сквозь которые протекает рабочая жидкость. Загрязнённые частицы удерживаются на стыке пластин. Следовательно, тонкость очистки определяется размером образуемой щели между пластинами (рис. 3).



Рис. 3. Пластинчатый фильтр:

1 – сливная пробка; 2 – корпус; 3 – пластины; 4 – прокладки; 5 – крышка; 6 – рукоятка

В процессе эксплуатации пластины заиливаются. Их регенерация возможна с помощью скребка, помещённого между промежуточных пластин. Такой простой способ очистки – достоинство пластинчатых фильтров.

В гидросистемах машин лесной промышленности применяют войлочные фильтры для тонкой очистки. Конструкция фильтров схожа с предыдущими. Во время эксплуатации рабочая жидкость поступает в корпус и проникает сквозь войлок, который удерживает загрязнённые частицы. Загрязнённые фильтроэлементы промывают в керосине или заменяют новыми. Аналогичную конструкцию имеют тканевые и картонные фильтры, отличающиеся лишь материалом фильтроэлемента.

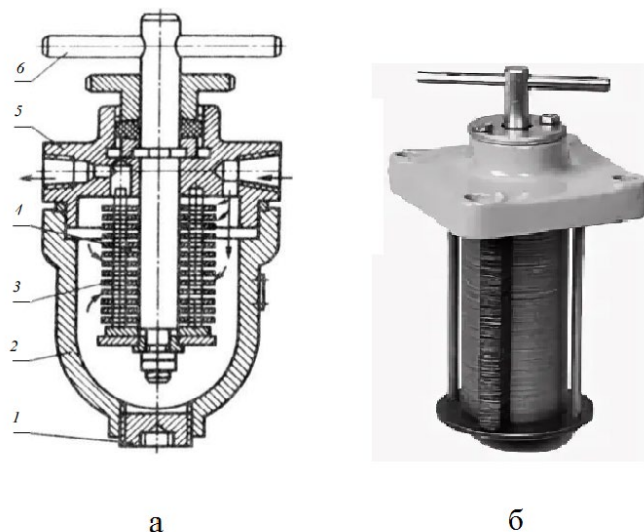
В центробежных фильтрах ключевую роль играет центробежная сила. Именно она отделяет взвешенные загрязнённые частицы от рабочей жидкости. Тонкость фильтрации достигает 15 мкм.

Гравитационные фильтры представлены отстойником или масляным баком, в которых под силой тяжести со временем отстаиваются

твёрдые частицы. Такая фильтрация самая малоэффективная, поскольку осаждаются только крупные частицы или мелкие, но с большой плотностью. В то же время за счёт перемешивания рабочей жидкости в баке осевшие частицы могут снова попасть в поток. Достоинствами являются тонкость очистки и простота обслуживания, так как не требуется замена фильтрующего элемента.

Таким образом, надёжность работы и срок службы гидроагрегатов во многом зависит от качества очистки рабочей жидкости и от содержащихся в ней примесей.

Литература

1. Лебедев Н.И. Гидропривод машин лесной промышленности, М., «Лесная промышленность», 1978, 304 с.
2. Юшков А.Н. Повышение Эффективности работы гидропривода лесных машин / А. Н. Юшков ; Сыкт. лесн. ин-т. – Сыктывкар : СЛИ, 2011. – 108 с.
3. Крауиньш П.Я. Гидравлика и гидропривод, учебное пособие, Томск.

BUTOLIN Sergey Vladimirovich
student, Volga State University of Technology,
Russia, Yoshkar-Ola

TYPES OF USED FILTERS IN LIGHTING MACHINE HYDRAULIC SYSTEMS

Abstract. *The paper lists the main types of filters used in the hydraulic systems of forestry machines. The design of the mesh and plate filter is described, the advantages and disadvantages of centrifugal and gravity filters are given.*

Keywords: *hydraulic fluid, a hydraulic cylinder, the filter element, mesh filter, plate filter, a centrifugal filter, a gravitational filter.*

МЕДИЦИНА, ФАРМАЦИЯ

BERRO Fouad George

Resident doctor of the Chair of maxillofacial surgery,
Pirogov Russian National Research Medical University,
Russia, Moscow

ON THE CLASSIFICATION OF DENTAL IMPLANTS

Abstract. In the article we will talk about the dental implants, its materials, parts, classifications, insertion, indications, contraindications and the complications.

Keywords: implant, titanium, surgery, bone, tissue, wound, healing.

Implants for rehabilitation and retention of dental and facial prostheses have graduated from a phase of wishful thinking to one of the most gratifying experiences for patients and treating fraternity alike. This magnificent journey began about 3000 years ago, when a copper stud was nailed into an Egyptian's mouth. This was documented by Dr and Mrs Popenoe, after their excavations in 1931 in Honduras. They found a mandible of Mayan skull with tooth shaped pieces of shells in the sockets of missing teeth. In the recent history Magiolo (1809), Edmunds (1886) and Harns (1887) attempted similar things using a variety of metals in different shapes after a certain period of post extraction healing.

Dahl (1940) proposed intramucosal implants or button implants. The subperiosteal implants were suggested in 1941.

There was a period of lull in the implant activity all over the world till 1952, when Bränemark demonstrated that under controlled conditions titanium could be. Structurally integrated into living bone with a high degree of predictability of success. Thereafter, the expedition moved to Linkow's bladevent implants (1967) followed by Robert and Roberts, ramus frame implants (1970). The first screw shaped implant, however, was placed in a patient in 1965.

Bränemark coined the term "**Osseointegration**" which has, probably been, derived from Latin 'Os' (meaning 'bone') and integration (meaning 'being contained').

Osseointegration as defined by Bränemark

and coworkers (1989) is "total integration of an implant in bone" specially after the bone is healing after trauma of implant placement in bone. **Osseointegration** logically, should be better known as **Osteointegration**. This phenomenon has also been called as "ankylosis bond".

Implant Materials

Many metals and non-metals have been used as implants materials. These could broadly be classified as:

Metal and alloys:

- Titanium (Pure) 100% pure (cpTi)
- Titanium alloy Titanium 90% Chromium 2%
- Molybdenum 7%, Chromium cobalt Cobalt 66% alloy Chromium 37%
- Stainless steel Iron 70% Chromium 18% Nickel 12%
- Tantalum 100% Pure
- Zirconium 100% Pure
- Gold 100% Pure
- Platinum 100% Pure

Inert ceramics

- Polycrystalline
- Single crystal
- Zirconium oxide ZrO₂ Zirconia
- Titanium oxide TiO₂

Bioactive and biodegradable ceramics:

- Hydroxyapatite Ca₁₀(PO₄)₆(OH)₂
- Tricalcium phosphate Ca₃(PO₄)₂
- Bioglass CaPO₄
- Calcium aluminates
- Carbon

- Carbon silicone
- Polycrystalline glassy carbon

Polymers:

- Polymethylmethacrylate
- Polytetra fluoroethylene
- Polyethylene
- Polyethylene terephthalate
- Polypropylene
- Siliconrubber
- Polysulfone

Out of the above, pure titanium is highly reactive, but when it comes in contact with air or body fluids, becomes 'titanium oxide', which is probably the most bio inert. Pure titanium, when exposed to environment, quickly undergoes oxidation and forms a thin layer (5 to 20 m thick) of titanium oxide, this titanium oxide is almost totally inert. Even this metal is considered to release some amount of titanium in the patient's body.

This titanium 'load' is considerably less (about 10,000 times as per rough estimates) than the total ingestion of titanium via various foods. Therefore, it will be seen that this 'release' appears to be non-significant. Furthermore, the biologic half life of titanium is 320 days far too short to accumulate in human body to any levels of clinical importance. Titanium, in its implanted, form offers considerable strength (both crushing and shearing) to withstand the occlusal or functional load, that would be put on the final prosthesis ultimately. This coupled with Osteointegration makes it, so far, the closest to ideal implants materials.

Titanium Implants

These are either 'plasma coated' or are surface 'etched' (by sand blasting or LASER) to further help in Osteointegration, but the rough surface of the implant, so prepared is unsuitable for soft tissue (gingival cuff) and leads to inflammation in the gingiva, much in the same way as the plaque and calculus on the natural teeth. To overcome this difficulty the neck of the implant (the portion which is above the alveolar crest of bone but is encompassed by the gingiva) is highly polished which obviates gingival irritation and ensures a healthy

interface between implants and the gingiva.

Classifications of Dental Implants

Based on Shape and Form

- Post or root form implants
- Solid tapering types
- Solid cylinder type
- Pin types
- Screw shaped implant type
- Basket design
- Hollow cylinder design

Blade implants

- Conventional blade design
- Vented blade design

Based on Surface Characteristics

- Titanium plasma – Sprayed coating
- Sand blasting – Surface etching
- Laser induced surface roughening
- Hydroxyapatite coating

Based on Implant Tissue Interface

- Osseointegration
- Fibrointegration

Based on Foundation

- Implant supported
- Implant assisted

Based on Mode of Retention of Prosthesis

- Removable
- Fixed
- Screw retained
- Cement retained

Based on Various Systems

- Branemark implant system (Nobel Biocare System)
- International Team for oral Implant (ITI) System
- Implant Innovations system d. Astra Dental Implant System
- IMZ implant system (InterporeIMZ)
- Corevents system
- Sterri-OssSystem
- Endosteal Hollow BasketSystem

Immediate Implants

Immediate implants are those which are inserted into the freshly extracted teeth sockets.

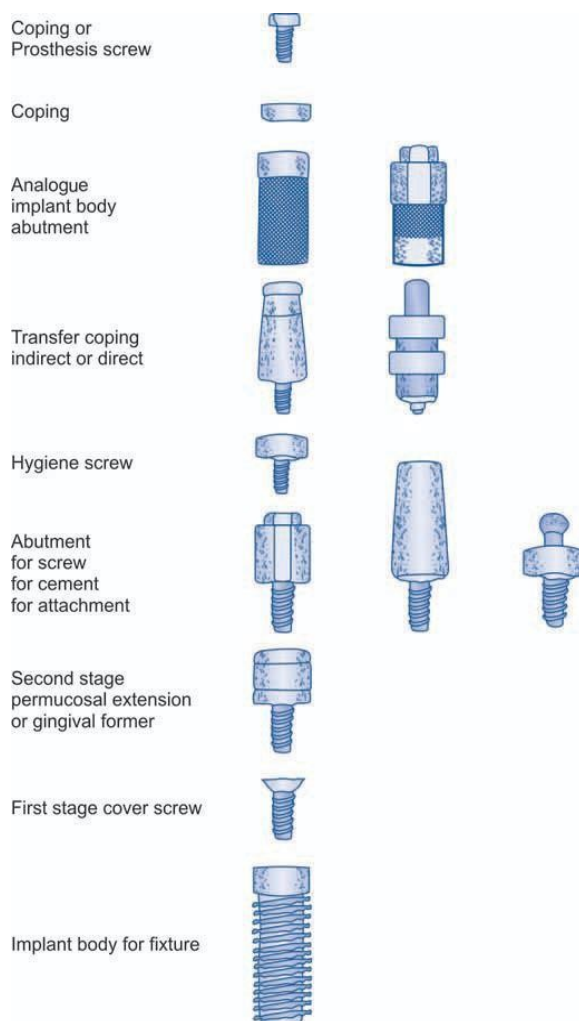

Fig. 1. Schematic diagram of generic implant components and terminology developed by C.E. Misch and C.M. Misch

Transient Implants for Immediate Loading.

As the name suggests these are temporary and are suitable to carry prostheses during the period of Osteointegration of regular Implants.

Parts of Implant

A generic language for endosteal implants has been developed by Misch and Misch. It is presented in an order following the chronology of insertion and restoration. In formulating the terminology, five commonly used systems were referenced.

The endosteal implants have segmented portions placed in different phases. At the time of insertion of the implant body or first stage surgery, a cover is placed into the top of implant to prevent bone, soft tissue, or debris from invading the abutment connection area during healing. If the first stage cover is screwed into place, the term *cover screw* is used (fig. 1). After a prescribed healing period sufficient to allow a supporting interface to develop, a second stage procedure may be performed to expose the implants and / or attach a transepithelial portion. This transepithelial

portion is termed as *permucosal extension* or *gingival former*, because it extends the implant above the soft tissue and results in the development of a permucosal seal around the implant. This implant component is also called a healing cap. Another name given to this implant component is healing abutment, because in stage II to uncover implant, often this device is used for initial soft tissue healing.

The *abutment* is the portion of the implant that supports and/ or retains prosthesis or implant superstructure. A *superstructure* is defined as a metal framework that fits the implant abutment (s) and provides retention for a fixed prosthesis. Three main categories of implant abutment are described, according to the method by which the prosthesis or superstructure is retained to the abutment.

1. An abutment for screw retention uses a screw to retain the prosthesis or superstructure.
2. An abutment for cement retention uses dental cement to retain the prosthesis or superstructure.

3. An abutment for attachment uses an attachment device to retain a removable prosthesis. The prosthesis may be classified as fixed, whenever cement retains the prostheses, fixed/ removable when screws retain a fixed prosthesis and removable when the prosthesis is removed by the patient. Each of the three abutment types may be further classified as straight or angled abutments, describing the axial relationship between the implant body and the abutment (fig. 2-3). An abutment for screw retention uses a hygiene cover screw placed over the abutment to prevent debris and calculus from invading the internally threaded portion of the abutment during prosthesis fabrication. An

impression is necessary to transfer the position and design of the implant or abutment to a master cast for prosthesis fabrication. A *transfer coping* is used in traditional prosthesis to position a *die* in air impression. Most implant manufactures use the terms transfer and/ or coping to describe the component used for the final impression. Therefore a transfer coping is used to position an analogue in an impression and is defined by the portion of the implant it transfers to the master cast, either the implant body transfer coping or the abutment transfer coping. Two basic implant restorative techniques are used to make a master impression and each uses a different.



Fig. 2. (1) Different forms and shapes of implant, (2) One stage implant, (3) Two stage implant, (4) External Hex implant, (5) Internal Hex implant, (6) Ball and socket implant, (7) External straight Hex abutment, (8) Internal straight Hex abutment, (9) Internal angulated hex abutment, (10) Abutment for ball and socket implant



Fig. 3. Different forms of abutments: (A and B) Screw abutment (C) External hexagon abutment (D and E)

Angulated abutment design transfer coping, based on the transfer technique performed. An indirect transfer coping uses the impression material requiring elastic properties. The indirect transfer coping is screwed into the abutment or implant body and remains in place when the set impression is removed from the mouth. The indirect transfer coping is parallel-sided or slightly tapered to allow ease in removal of the impression and often has flat sides or smooth undercuts to facilitate reorientation in the impression after it is removed. A direct transfer coping usually consists of a hollow transfer component, often square, and a long central screw to secure it to the abutment of implant

body. After the impression material is set, the direct transfer coping screw is unthreaded to allow removal of the impression from the mouth. Direct transfer coping takes advantage of impression materials having rigid properties and eliminates the error of permanent deformation because it remains within the impression until the master model is poured and separated. An analogue is something that is analogous or similar to something else. An implant analogue is used in the fabrication of the master cast to replicate the retentive portion of the implant body or abutment (implant body analogue, implant abutment analogue). After the master cast obtained, the corresponding

analogue (e.g. implant body, abutment for screw) is attached to the transfer coping and the assembly is poured in stone to fabricate the master cast. A prosthetic coping is a thin covering, usually design to fit the implant abutment for screw retention and serve as the connection between the abutment and the prosthesis as superstructure. A prefabricated coping is a metal component machined precisely to fit the abutment.

Biologic Parameters for Implants Acceptance

The parameters that are considered for evaluation of Implant viz a viz its success:

Material Biocompatibility

The implant material should be biocompatible (as discussed earlier) and in this category titanium screws score over all other materials for making an implant.

Implant Design

Various designs have been employed with varying degrees of success. We already know that at present the most suitable design is that of a cylinder. This has further been improved to make it a screw and then on to tapering screw implant. But then there is yet another cylindrical implant which has small spheroids attached to the surface, which not only facilitates Osteointegration by making it rough, but also increases the surface area of bone to implant contact. This is classically seen in 'endopore' implants. These implants are screwed into the drill hole in the bone but have to be tapped into it for tight fit.

Of the screw type cylindrical implants the bone has to be either 'tapped' prior to implant insertion or the other variety are self-tapping types, which cut the thread in the bone as it is inserted into the bone.

Implant Surface

The surface (that part which is in the bone) has to be made 'rough' by either plasma spraying or surface etching also spheroids can be attached on to the surface as mentioned above. That part of implant which is above the bone level but within the soft tissue is also known as neck of the implant and therefore has to be highly polished to prevent soft tissue inflammation, so as to promote water tight gingival cuff.

Host Site

The host site plays an important role in the ultimate success of implant as quality of bone is of paramount importance for Osteointegration, e.g. if the bone is dense, then primary stability of implant would be achieved but long-term stability (achieved by Osteointegration) may not be

forthcoming easily and may take longer time.

Indications and Contraindications

The implants have a very wide range of indications to their use. They may be employed to provide and retain

single tooth replacements to a few teeth as implant supported bridges as also for providing complete denture prostheses in either or both the jaws. Apart from this, the titanium implants have also been used for other applications like craniofacial implants (for retaining maxillofacial prosthesis) and in orthodontic treatment for skeletal anchorage (micro or mini implants). As regards contraindications, it can be safely said that there are no specific absolute contraindications. The implants may be inserted in any jaw except the patient who is still in growing stages (i.e. prepuberty) but then it is a relative contraindication. It would be prudent, in debilitating systemic disease, to control the condition and maintain the patient in as optimal health as is possible, a good example would be diabetes mellitus.

However, the radiated bone for cancer treatment would not be a good site for implant success.

The shape and type of jaw bones, their relationship with inferior alveolar nerve as in severely atrophied, alveolar ridges, where the inferior dental canal becomes very close to the alveolar crest; similarly in maxillary arch, the proximity of maxillary sinus and also in some cases the relative height of alveolus in relation to pyriform fossa should be kept in mind. In all such cases appropriate implant sizes (length) should be used. Sometimes, in these cases procedures like 'sinus lift for maxilla; or alveolar bone graft for the mandible may be undertaken. Lately bone alternatives like hydroxyapatite and lyophilized bone may be considered, but autogenous bone graft still remains the choice of graft material. When selecting a small length of implant, it is advisable to select an implant of widest circumference that the recipient bone would accept. Thereby increasing the so important surface area contact of bone to implant. The *rule of thumb* is to select the largest implant size that would be suitable for the particular region in that patient.

Pre-surgical Investigations

1. To assess the general health of the patient, routine blood tests and tests for HbSag and HIV may be asked for to rule out hepatitis B and HIV-AIDS (even though they are no contraindications)
2. Study dental casts
3. Imaging:

- Intraoral periapical X-rays of the concerned region to assess the bone quality viz aviz density, quantity and also ruling out of any residual pathology.

- *Orthopantomogram (OPG)*: It gives a general view of both jaws and bone condition, therein as also the jaw relationship, the location of inferior dental canal, mental foramen, maxillary sinus and nasal floor. It is helpful in establishing the length of implant that can be used. However, this does not give information regarding the width of the bone.

Computerised tomogram (CT)/denta scan: This imaging enables differentiation and quantification of both soft and hard tissues in all three dimensions. Dentascan visualises true cross-section of mandible and maxilla there by allowing visualization of body structures preoperatively and is therefore a tremendous help in deciding location, size and angulation if any of implants.

4. 3D reconstruction and StereoLithoGraphic Models, is newer facility to locate anatomical

structures, but needs SIMPLANT software, for optimal utilization, therefore is expensive.

Anaesthesia

Most implants can be very conveniently placed under local analgesia suitable for the region. Regional nerve blocks are often frowned upon as they take away the initial information of pain when drilling in close vicinity of the nerve and moreover the local infiltration provides enough analgesia for implant placements. In some cases, on surgeon’s or patient’s choice general anaesthesia may be employed.

Insertion of Implant

The patient should be so prepared and draped, that it would facilitate aseptic technique with complete sterility of equipment. The implant is provided by the manufacturers in a double sealed sterile container and is sterile. Each manufacturer provides its own surgical kit containing drills, ratchets, depth gauge, etc. (fig. 4-6).



Fig. 4. ‘Innova’ implant kit



Fig. 5. ITI implant kit by Straumann



Fig. 6. Antrogyr implant kit

Insertion

Implants are provided in sterile pre-packed container with an implant carrier, which is gently taken to the drilled site and hand twisted to engage a few threads and then a special ratchet is used to screw the implant up to its required depth. The implant carrier is removed at this stage and the ‘healing cap’ or ‘cover screw is screwed on to the visible implant top.

Irrigation

It is one of the most important steps during the entire drilling process to keep the local bone temperature at surgical steps.

The surgical site is thoroughly cleansed and painted with 1% povidone iodine solution to bring down the bacterial colony count in the mouth.

It is worth while to note that mouth or oral cavity cannot be made sterile.

Incision

Standard trapezoidal incision or any other suitable incision as in case of Bränemark system buccal incision is made midway between the crest and depth of the vestibule and then flap is reflected lingually so that the implant, after insertion, is completely covered by mucoperiosteum to prevent leakage of oral fluid on to the implant site (fig. 7).

Drilling into Bone

The manufacturer gives a guide to the sequence of drills (sizes) to be used in order to make proper sized drill hole for a particular implant (fig. 8 and 9). Drilling is better than under, as it prevents crushing of bone ‘apical’ to implant.

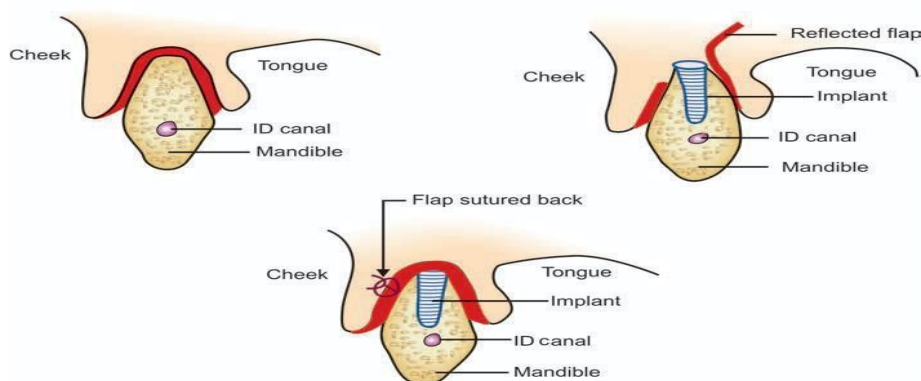

Fig. 7. Diagrammatic representation of flap reflection for Bränemark implants

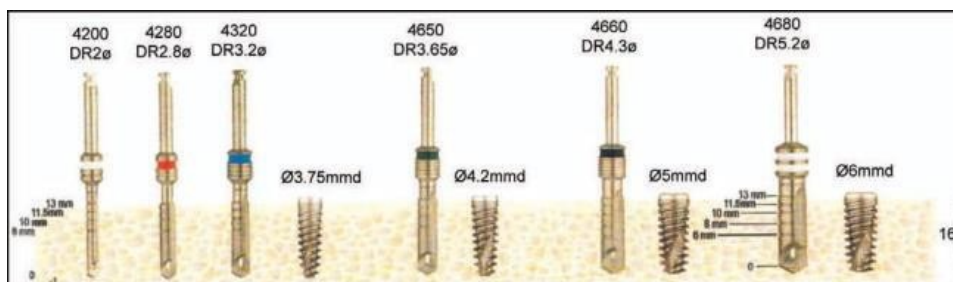

Fig. 8. Schematic representation of sequence in implant placement

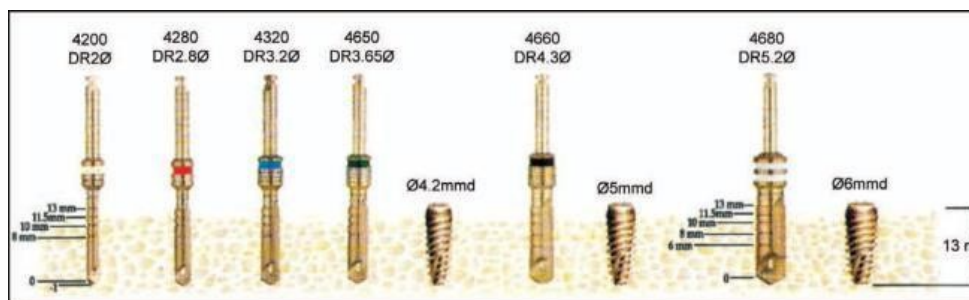

Fig. 9. Schematic representation of sequence in implant placement

Drilling

The first drill invariably is the round one, to perforate the cortex at crest thereafter the drills are used in ascending order of thickness (diameter).

Drilling Speed

Bone must be drilled at a low speed. Generally a speed less than 800 rpm is recommended. The slower the better, as higher speed tends to raise the local temperature in bone and may be detrimental for the bone to remain viable and creep into the implant surface (roughened by plasma spraying or etching) to ultimately bring about osteointegration

The drills are marked for depth (fig. 8-9) to guide the surgeon as to how deep is the hole. Finally when the required depth is reached it is checked by the provided depth gauge. A little (1 mm or so) over normal body temperature and also to flush out the bone debris from the drill hole. Normal saline at room temperature is ideal for this purpose. **‘Very cold’** saline should be avoided as this might cause **‘Thermal shock’** in the local area in a restricted sense and it may be injurious to bone. Various types of ‘Physio dispensers’ are available commercially’ generally the manufacturer either provides one of their own or recommends a particular model (fig. 10 and 11).



Fig. 10. Piezo ultrasonic physiodispenser unit mouth rinses

Closing the Wound

3’0 black silk is the preferred suture material with atraumatic curved needle. Interrupted sutures are placed and are removed 5-7 days postoperatively. Suitable antibiotics and non-steroid al

analogues are prescribed for 3-7 postoperative days. Chlorhexidine 0.2% w/ v mouth wash is added to the prescription at least 3-6 times daily for 7-20 days or **even longer. This may be alternated with warm saline.**



Fig. 11. Diagrammatic representation of sequence in implant placement

Complications

Intraoperative

- Tear of flap
- Lack of irrigation or in-sufficient irrigation
- Perforation of buccal or lingual cortex
- Implant / drill impinges on the inferior dental nerve
- Implant/ drill impinges on the neighbouring tooth root
- Perforation of maxillary sinus
- Perforation of pyriform fossa base
- Lack of primary stability of implants
- Rarely fracture of implant.

Immediate postoperative

- Pain (Unusual)
- Haemorrhage (rarely)
- Swelling
- Nerveinjuries.

Delayed

- Infection
- Secondary hemorrhage
- Nerve injury
- Loosening of implant

- Loss of implant.

Ailing v/s Failing Implant

Ailing implant is where there a radiolucent line like the period ontal ligament shadow in normal tooth (radiologically, best seen in intraoral periapical X-rays), this implant is likely to fail, but has a chance to survive if remedial measures are undertaken in time like local curettage to remove soft tissue from in between the implant and host bone (fig. 12).

A failing implant is one with the above along with 1° or 2° mobility. The chances of salvaging such an implant are bleak (fig. 12).

Healing Period

A period of 12-16 weeks is allowed of Osteointegration to take place. Only after this period has lapsed and the implant does not show any sign of ailing/ failing should the loading be undertaken.

Impressions for Loading

In single stage implant (where no second surgery is required to remove the healing caps), the healing cap is unscrewed and gingival former is screwed in and left for 7 to 17 days for gingival cuff to form around the future abutment.

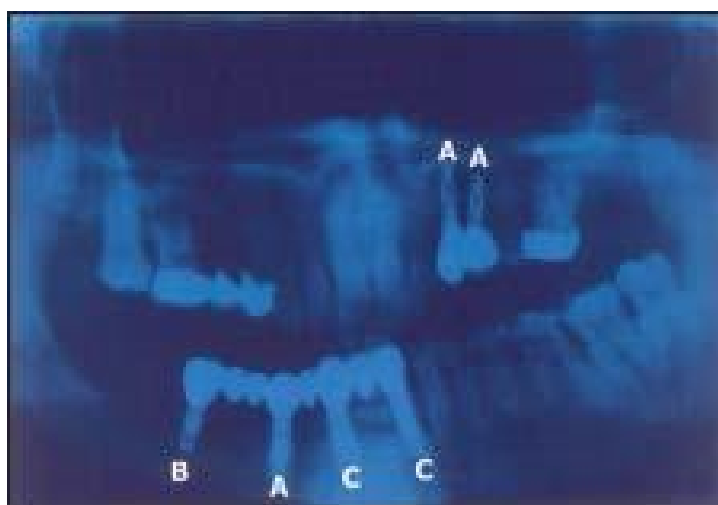

Fig. 12. (A) Ailing implant (B) Failing implant (C) Healthy (osteointegrated) implant

In two stages implants, second surgery is undertaken to remove the cover screw and put gingival former. After the requisite period, the provided impression posts (coping) are put onto the implant

and impression is taken.

Then implant analogue is fixed on to the impression posts (coping) and the impression is poured in die stone. Once the plaster is set the post

is removed and abutments are placed. The cast can then be sent to the laboratory for fabrication of prosthesis (crown). The abutment is taken off the cast leaving the implant analogue in the cast. This abutment can now be transferred and screwed

onto the implant and prosthesis affixed to it (either cemented or screwed to the abutment).

Occlusal adjustment is undertaken if required (fig. 13 and 14).

Clinical Photographs

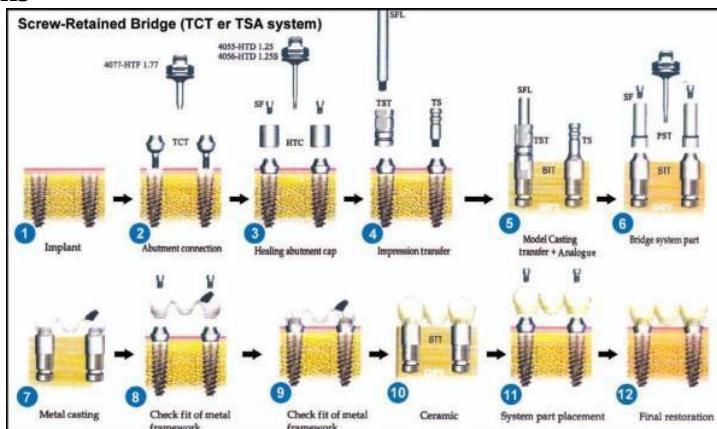

Fig. 13. Schematic representation of stages of screw retained prosthesis

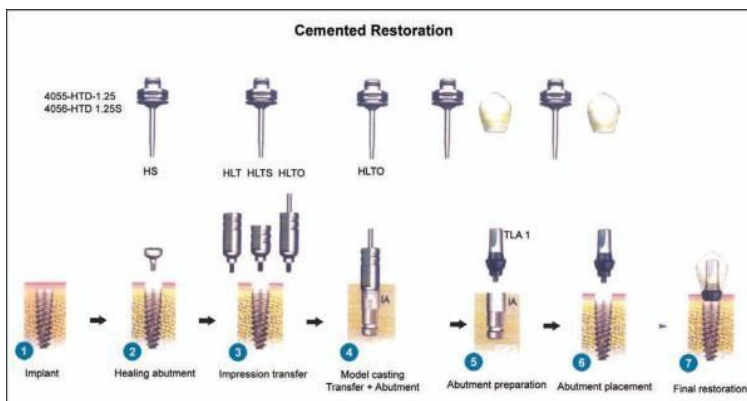

Fig. 14. Schematic representation of stages of cemented restorations

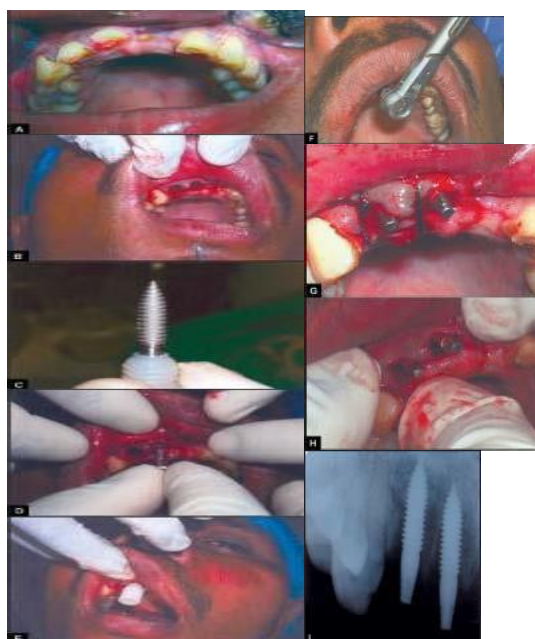

Fig. 15. (A) Preoperative intraoral view (B) Socket of freshly extracted teeth (C) Implant with carrier (D) Implant being hand tapped (E) Implant in the socket with its carrier (F) Implant being screwed in with ratchet (G) Implants in place and wound sutured (H) After suture removal (I) Intraoral periapical X-rays showing osteointegration

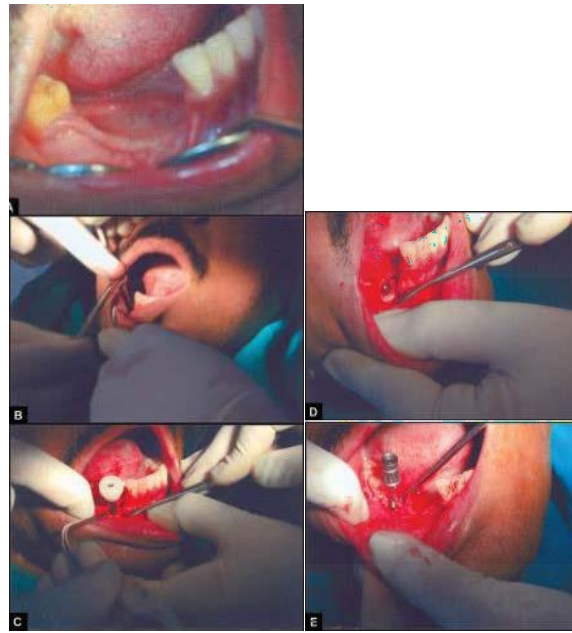

Fig. 16. (A) Preoperative intraoral view showing edentulous ridge (B) Drilled hole being tapped (C) Implant with implant carrier, being placed in the drilled hole (D) Implant placed (E)



Fig. 17. (A) Preoperative intraoral view (B) Implants with cover screws in place (C) Healing of the wound



Fig. 18. (A) A 72-year-old male patient could not retain his lower denture, requested for implant supported denture. Preoperative frontal view, (B) Frontal view of the same patient, after the delivery of upper normal full denture and lower implant supported



Fig. 19. (C) Pre denture delivery profile, (D) Post denture delivery profile



Fig. 20. (E) Two implants seen in mandibular canine region bilaterally, (F) Lower denture inner aspect – implant sockets in position

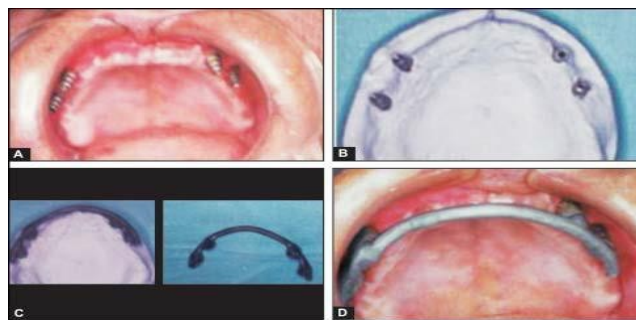

Fig. 21. (A) Four implants in place in maxillary edentulous ridge, (B) Plaster model with implant analogues (C) Castable doolder bar pattern prepared on the model, (D) Checking for the fit of the older bar in the mouth before the final finish

References

1. Implant surface treatment using biomimetic agents, G.Avila, et al; Implant Dentistry, 2009, 18(1).
2. Contemporary oral and maxillofacial

surgery, James R. HUPP, Edward ELLIS III, Mayron R.Tucker. 2014.

3. Textbook of Oral and Maxillofacial Surgery Third Edition, Prof. Dr Neelima Anil Malik 2012.

ВАЛЛИС Ингеборг

канд. психол. наук, Россия, г. Москва

ФАКТОРЫ ПАТОГЕНЕЗА И РАЗВИТИЯ РАССТРОЙСТВ ПИЩЕВОГО ПОВЕДЕНИЯ

Аннотация. *Расстройства пищевого поведения – это многофакторные заболевания, имеющие сложную структуру. В данной обзорной статье рассмотрены основные факторы, включенные в патогенез данных заболеваний.*

Ключевые слова: *расстройства пищевого поведения, факторы, нервная анорексия, нервная булимия.*

Введение

Расстройства пищевого поведения рассматриваются как группа клинических состояний, главной особенностью которых является нездоровый прием пищи и отношение к нему пациентов, приводящие к ухудшению психического и физического состояния. В настоящее время при диагностике выявляются следующие группы патологий: нервная анорексия, нервная булимия, расстройство переедания, расстройство избегания-ограничения приема пищи, расстройство руминации. Данные формы расстройств пищевого поведения варьируются среди мужчин и женщин. В виду того, что патогенез расстройств пищевого поведения еще недостаточно изучен, существует проблема в выборе подходящего способа лечения, а вопрос, касающийся факторов развития данных патологий, остается дискуссионным [1].

В качестве примера неопределенности в решении данного вопроса можно привести расстройство переедания. Пристрастие к еде как психическое расстройство до сих пор остается дискуссионным. Однако ряд исследователей указывают на то, что если внешние стимулы способны запускать дезадаптивные формы поведения, осуществляемые вопреки чувству насыщения и приводящие к негативным изменениям и проблемам со здоровьем, то речь идет о формировании привычки и компульсии. Таким образом, расстройства пищевого поведения могут быть сопоставимы с пристрастием к психоактивным веществам [2]. В том числе появляется все больше данных о том, что нарушения пищевого поведения можно отнести к гетерогенным расстройствам, имеющим сложную многофакторную этиологию, которая заключается в сложных взаимодействиях наследственности и окружающей среды, в

особенности социальных, культурных и многих других факторов [3]. Также предыдущие исследования показали, что расстройства пищевого поведения в значительной степени коморбидны с другими психическими расстройствами [33].

Генетические факторы

Существующие исследования подтверждают то, что расстройства пищевого поведения имеют генетическую природу, которая напрямую связана с вариабельностью данных состояний. В настоящее время появляется все больше данных о генетической предрасположенности к расстройствам пищевого поведения. При исследовании данных факторов задействованы биометрические, а также семейные и близнецовые методы, направленные на изучение роли генов и окружающей среды [4].

Два исследования, посвященные изучению аспектов неудовлетворенности телом и стремления к худобе, показали более низкие оценки наследуемости для мужчин, чем для женщин [5].

Также исследователи выделяют общий латентный фактор, который ответственен за генетические воздействия на неупорядоченное питание у женщин, в частности за аспекты расторможенности (т. е. потеря контроля, связанная с употреблением пищи в ответ на различные сигналы) и голода [6].

Обобщая результаты предыдущих исследований, стоит отметить, что большинство из них указывают на более низкие оценки наследуемости для мужчин по сравнению с женщинами, однако данные, касающиеся влияния окружающей среды все еще противоречивы. Некоторые исследования показывают, что на мужчин оказывают влияние как генетические, так и внешние факторы, в то время как другие

исследователи в оценке выделяют только внешнюю среду. Исследования также показывают сходные оценки наследуемости у мужчин и женщин при передаении.

Эпигенетические факторы

Эпигенетика относится к области знаний, которая занимается изучением различных биохимических механизмов, вызывающих изменения в регуляции генов, которые либо наследуются, либо характеризуются длительной стабильностью [7]. В настоящее время происходит активный поиск взаимосвязи расстройств пищевого поведения и эпигенетического характера наследования и связанных с ними признаков, и сопутствующих факторов. Несмотря на то, что изучение эпигенетических механизмов пищевого поведения началось не так давно, эта отрасль знания стремительно развивается, предоставляя много новых данных.

Большое количество доказательств подтверждает, что состав диеты может оказывать влияние на эпигенетический профиль человека [8].

Исследования, посвященные эпигенетическим механизмам при расстройствах пищевого поведения сообщают об измененном метилировании генов, регулирующих экспрессию альфа-синуклеина (участвующего в высвобождении нейромедиаторов [9], дофамина (участвующего в регуляции настроения, контроле импульсов, чувствительности к вознаграждению и передаении) [10], окситоцина (связанного с социальной привязанностью) [11], гистондеацетилазы (широко влияющей на экспрессию генов) [12] и лептина (ингибирующего голод) [13].

Таким образом, представленные данные позволяют предположить, что эпигенетические процессы вовлечены в этиологию расстройств пищевого поведения.

Травма детства и расстройства пищевого поведения

В настоящий момент появляется все больше данных о том, что у людей, перенесших травму в детстве, психические расстройства развиваются с более высокими темпами в сравнении с теми, кто ее не пережил. На данный момент известно, что жестокое обращение с детьми связано с расстройствами настроения, тревожными расстройствами, посттравматическим стрессовым расстройством (ПТСР), расстройствами, связанными с употреблением психоактивных веществ, и расстройствами личности на протяжении всей жизни [14]. Это же может

быть применимо и к расстройствам пищевого поведения.

Например, в исследовании Бекера и Грило 2011 года было выявлено, что среди женщин с расстройством пищевого поведения (передавание) 52% пережили эмоциональное насилие, 28% – физическое насилие, 31% – сексуальное насилие, 68% – эмоциональное пренебрежение и 48% – физическое пренебрежение [15]. Однако эти данные можно назвать ограниченными, так как они фиксируют только самые тяжелые случаи расстройств пищевого поведения и переживания жестокого обращения в детстве.

Другое перекрестное исследование выявило положительную связь между тяжестью детского физического и сексуального насилия и наличием пищевой зависимости у взрослых женщин [16]. Было обнаружено, что жестокое обращение с детьми значительно коррелирует с риском развития таких заболеваний как ожирение, включая гипертонию, диабет II типа и сердечно-сосудистых заболеваний.

Исходя из этих популяционных данных, можно сделать вывод, что сексуальное насилие и физическое насилие в детстве связаны с повышенной вероятностью возникновения расстройств пищевого поведения или их симптоматики [17]. Однако данные о том, как именно эпизоды жестокого обращения с детьми связаны конкретно с каждым расстройством пищевого поведения среди мужчин и женщин в общей популяции и их различия в зависимости от пола, все еще ограничены. Это представляет большую основу для будущих исследований и расширения понимания того, как именно травмы детства связаны с нарушениями пищевого поведения.

Нейробиологические факторы

За последние годы были выявлены нейробиологические факторы изменения ЦНС у пациентов, страдающих расстройством пищевого поведения. Были суммированы данные, полученные в исследованиях фМРТ при РПП, а также зафиксированы изменения в нейросетях, являющихся общими для всех пациентов. У пациентов с расстройствами пищевого поведения наблюдалась измененная чувствительность к пищевым стимулам в стриатальных областях и подавление гипоталамических входов нисходящими эмоционально-когнитивными областями контроля [18]

В других исследованиях были выявлены дефициты в объемах серого и белого веществ у

пациентов с нервной анорексией. Объем серого вещества был снижен на 3,7% у взрослых и на 7,6% у подростков с нервной анорексией. Объем белого вещества был снижен в среднем на 2,2% у взрослых пациентов и на 3,2% у подростков. Однако данные изменения обратимы у взрослых после длительного восстановления. Кроме того, были продемонстрированы изменения ГАМК-рецепторов в сером веществе и потеря астроцитов как в сером, так и в белом веществах [19].

Полученные данные свидетельствуют о возможном дефиците эстрогенов в ходе развития заболевания. Из этого следует, что эти изменения ЦНС могут частично объяснить основные клинические симптомы нервной анорексии.

Большинство исследований в области нейробиологии РПП выявили степень воздействия нарушений пищевого поведения на структуру мозга и его пути вознаграждения, вовлеченные в изменение активности мозговых структур у пациентов с расстройствами пищевого поведения. Собранные данные являются перспективной мишенью для разработки методов лечения.

Эндокринные факторы

Исследователи также выделяют различные эндокринные изменения при расстройствах пищевого поведения, особенно при недостаточном весе пациентов.

Были выявлены специфические гормоны (например, грелин, ССК, GLP-1, PYY, лептин, окситоцин, кортизол), нарушение работы которых наблюдается при расстройствах пищевого поведения. Они также могут указывать на прогрессирование заболевания и закрепление симптоматики (ограничение питания, передание). Такие гормоны как грелин и кортизол также могут быть связаны с нарушением пищевого поведения в связи с психологическим стрессом пациентов [20].

Окситоцин как гипоталамический нейропептид признан регулятором репродуктивного поведения. Однако недавние исследования на людях выявили, что помимо этой функции он обладает мощным модулирующим воздействием на психосоциальную область, в том числе и на пищевое поведение. Эти данные лежат в основе разработки его нового фармакологического профиля, направленного на интеграцию социальных и метаболических аспектов у пациентов с РПП [21].

Однако наиболее достоверным доказательством связи гормональных нарушений и РПП

является исследование, посвященное гормонам яичников, так как изменения в данных гормонах можно рассматривать в качестве маркеров генетических и фенотипических изменений, возникающих в результате нарушения пищевого поведения [22].

Несмотря на вышеуказанные данные, информация, посвященная роли гормональных факторов в этиологии расстройств пищевого поведения остается неполной, так как появившиеся эндокринные изменения часто нормализуются с восстановлением веса, и неясно, влияют ли они конкретно на мозг и поведение пациентов с расстройством пищевого поведения.

Микробиотические факторы

Исследование микробиома также является важным аспектом при изучении расстройств пищевого поведения, начиная с области диетологии и ожирения и заканчивая областью психического здоровья [23].

Кишечная микробиота представляет собой сообщество микроорганизмов, включая бактерии, археи, грибы, паразиты и вирусы, обитающие в желудочно-кишечном тракте человека [24]. Специфический набор микроорганизмов уникален для каждого человека, а состав кишечной микробиоты определяется множеством факторов хозяина, включая генетику, диету, состояние здоровья, возраст, пол, географическое положение и прием лекарств. В организме человека осуществляется двунаправленный путь коммуникации по оси микробиом-кишечник-мозг. Восходящие сигнальные пути влияют на здоровье посредством различных путей и оказывают влияние на поведение, активность мозга, участвуют в регуляции уровней нейромедиаторов, рецепторов и нейротрофических факторов [25].

Таким образом, существуют исследования, доказывающие связь кишечной микробиоты кишечника с расстройствами пищевого поведения, которые по своим нейробиологическим характеристикам схоже с алкогольной зависимостью (изменения в активности орбитофронтальной и префронтальной коры головного мозга, сниженное торможение и самоконтроль) [26].

Было обнаружено, что у пациентов с нервной анорексией наблюдается гораздо более сниженный общий уровень кишечных бактерий и высокое количество бактериальных штаммов, что может служить маркером

измененной метаболической активности в связи с расстройством [27].

Кишечная микробиота играет специфическую роль в выборе определенных продуктов, а также участвует в возникновении дисфории, связанной с усиленной мотивацией к приему пищи [28].

Уменьшение микробного разнообразия может быть связано с нездоровым питанием, приводящем к сильной потере веса, что наблюдается у пациентов с нервной анорексией [28].

Культурные факторы

В социальном дискурсе одним из способов достижения женщиной личностного счастья и гармонии с собой становится приближение к "идеальному" телу, т.е. социально-приемлемому в данной культуре или "конвенциональному". Современные критерии оценки красоты, закрепленные на уровне масс-медиа, диктуют определенные параметры внешнего вида человека. По результатам исследований, если речь идет об обычных государственных медиа, данный образ складывается из следующих категорий: женщинам приписывается образ здоровой девушки, нацеленной на поддержание своего веса путем правильного питания и физических упражнений. Подобная модель становится маркером успешности. Другим важным фактором оказывается противоположность этому (по большей части со стороны модной индустрии): очень худые девушки на грани анорексии [31]. Социальные сети как посредники становления "визуальной идентичности" служат своеобразной площадкой закрепления данных о телесной "нормальности", а также обменом опыта (на примере похудения) и личной выработки видения своего тела. И именно там происходит приписывание чрезмерно худым телам моделей и актрис положительных социальных, психологических и когнитивных характеристик [32]. Таким образом, наблюдается прямая связь с общественными ожиданиями и правилами, а повышенное внимание женщин к их телам становится культурно и социально приемлемым. Это приводит к тому, что женщина вынуждена стремиться к определенным, порой труднодостижимым, стандартам красоты. Подобная неудовлетворенность может приводить к установлению нездорового пищевого поведения, а впоследствии перерасти в психические расстройства, в том числе и расстройства пищевого поведения.

Психологические факторы расстройства

пищевого поведения

Пациенты с расстройствами пищевого поведения часто демонстрируют социально-эмоциональные затруднения. Новые данные о социально-эмоциональных проблемах у людей с расстройствами пищевого поведения предполагают разработку дополнительных методов лечения, ориентированных на коррекцию этих трудностей, к ним относятся когнитивная ремедиация и тренинг эмоциональных навыков, а также модификация когнитивных предубеждений [29].

Люди с РПП сталкиваются со следующими психологическими трудностями: неспособностью самостоятельно принимать решения, сложностями с перенесением одиночества, ощущением опустошенности или беспомощности, легкой ранимостью, подверженности малейшей критике или неодобрению со стороны. Как правило, случаи компульсивного переедания происходят в одиночестве, что приводит к последующим ощущениям отвращения к себе, вины, подавленности, так называемой "потери контроля". Это сказывается на психологическом состоянии: пациенты ощущают несамостоятельность, отсутствие воли при принятии жизненно-важных решений. Когда же прием пищи оказывается в сжатых рамках, пациенты с РПП испытывают сильный дистресс, оборачивающийся мрачной раздражительностью, чувством неприязни к окружающим [30].

Наличие уже нескольких из этих факторов при клинической диагностике является поводом для оказания своевременной психологической помощи и поддержки пациенту, столкнувшемуся с данным расстройством.

Заключение

На сегодняшний день наблюдается недостаточное количество данных о патогенезе и развитии расстройств пищевого поведения. Исследование данных расстройств в областях генетики, эпигенетики, нейробиологии, эндокринологии, психологии и многих других областях могут помочь выявить механизмы, связанные с патофизиологией мозга, которые активно влияют на пищевое поведение данных пациентов. Появление новых данных и выявление все новых биологических маркеров будет активно способствовать более индивидуализированному и точному медицинскому терапевтическому подходу в лечении расстройств пищевого поведения в будущем.

Литература

1. Treasure J. Eating disorders / J. Treasure, T. A. Duarte, U. Schmidt // *Lancet*. – 2020. -№ 395. - P. 899-911.
2. Nasser M. Cultures in Transition : Eating Disorders as a Global Marker Hove: Brunner / M. Nasser, M. Katzman, R Gordon // *Routledge*. – 2000. - P. 186-197.
3. Friborg O. Personality disorders in eating disorder not otherwise specified and binge eating disorder : a meta-analysis of comorbidity studies / O. Friborg, M. Martinussen, S. Kaiser, KT. Overgård, EW. Martinsen, P. Schmierer, JH. Rosenvinge // *J Nerv Ment Dis*. – 2014. -№ 202. - P. 125-199.
4. Thornton LM. The heritability of eating disorders : methods and current findings / LM. Thornton, SE. Mazzeo, CM. Bulik // *Curr Top Behav Neurosci*. – 2011. -№ 6. - P. 141-156.
5. Keski-Rahkonen A. Body dissatisfaction and drive for thinness in young adult twins / A. Keski-Rahkonen, CM. Bulik, BM. Neale, RJ. Rose, A. Rissanen, J. Kaprio // *Int J Eat Disord*. – 2005. - №37. - P. 188-199.
6. Neale BM. A twin study of dietary restraint, disinhibition and hunger : an examination of the eating inventory (three factor eating questionnaire) / BM. Neale, SE. Mazzeo, CM. Bulik // *Twin Res*. – 2003. -№ 6. - P. 471-478.
7. Integrative analysis of 111 reference human epigenomes / EC. Roadmap, A. Kundaje, W. Meuleman and other // *Nature*. – 2015. -№ 518. - P. 317-330.
8. Anderson OS. Nutrition and epigenetics : an interplay of dietary methyl donors, one-carbon metabolism and DNA methylation / OS. Anderson, KE. Sant, DC. Dolinoy // *J Nutr Biochem*. – 2012. - № 23. - P. 853-859.
9. Frieeling H. Global DNA hypomethylation and DNA hypermethylation of the alpha synuclein promoter in females with anorexia nervosa / H. Frieeling, A. Gozner, KD. Römer, B. Lenz, D. Bönsch, J. Wilhelm, T. Hillemacher, M. Zwaan, J. Kornhuber, S. Bleich // *Mol Psychiatry*. – 2007. - № 12. - P. 229-230.
10. Frieeling H. Epigenetic dysregulation of dopaminergic genes in eating disorders / H. Frieeling, KD. Römer, S. Scholz, F. Mittelbach, J. Wilhelm, M. Zwaan, GE. Jacoby, J. Kornhuber, T. Hillemacher, S. Bleich // *Int J Eat Disord*. – 2010. -№ 43. - P. 577-583.
11. Thaler L. Methylation of the OXTR gene in women with anorexia nervosa : Relationship to social behavior / L. Thaler, S. Brassard, L. Booij, E. Kahan, K. McGregor, A. Labbe, M. Israel, H. Steiger // *Eur Eat Disord Rev*. – 2020. - № 28. - P. 79-86.
12. Subramanian S. Investigation of differential HDAC4 methylation patterns in eating disorders / S. Subramanian, PR. Braun, S. Han, JB. Potash // *Psychiatr Genet*. – 2018. -№ 28. - P. 12-15.
13. Neyazi A. Association of Leptin Gene DNA Methylation With Diagnosis and Treatment Outcome of Anorexia Nervosa / A. Neyazi, V. Buchholz, A. Burkert, and other // *Front Psychiatry*. – 2019. - P. 191-197.
14. Afifi TO. Child abuse and mental disorders in Canada / TO. Afifi, HL. MacMillan, M. Boyle and other // *CMAJ*. – 2014. -№ 186. - P. 324-332.
15. Becker DF. Childhood maltreatment in women with binge-eating disorder : associations with psychiatric comorbidity, psychological functioning, and eating pathology / DF. Becker, CM. Grilo // *Weight Disord*. – 2011. - № 16. - P. 113-120.
16. Mason SM. Abuse victimization in childhood or adolescence and risk of food addiction in adult women / SM. Mason, AJ. Flint, AE. Field and other // *Obesity (Silver Spring)*. – 2013. -№ 21. - P. 775-781.
17. Micali N. Lifetime and 12-month prevalence of eating disorders amongst women in mid-life : A population-based study of diagnoses and risk factors / N. Micali, M. G. Martini, J. J. Thomas and other // *BMC Medicine*. – 2017. - № 15. - P. 135-139.
18. Steward T. Neural Network Alterations Across Eating Disorders : A Narrative Review of fMRI Studies / T. Steward, JM. Menchon, S. Jiménez-Murcia and other // *Curr Neuropharmacol*. – 2018. -№ 16. - P. 1150-1663.
19. Seitz J. Extend, Pathomechanism and Clinical Consequences of Brain Volume Changes in Anorexia Nervosa / J. Seitz, K. Konrad, B. Herpertz-Dahlmann // *Curr Neuropharmacol*. – 2018. -№ 16. - P. 1164-1173.
20. Culbert KM. Hormonal Factors and Disturbances in Eating Disorders / KM. Culbert, SE. Racine, KL. Klump // *Curr Psychiatry Rep*. – 2016. -№ 18. - P. 61-65.
21. Giel K. Oxytocin and Eating Disorders : A Narrative Review on Emerging Findings and Perspectives / K. Giel, S. Zipfel, M. Hallschmid // *Curr Neuropharmacol*. – 2018. -№ 16. - P. 1111-1121.
22. Culbert KM. Hormonal Factors and Disturbances in Eating Disorders / KM. Culbert, SE. Racine, KL. Klump // *Curr Psychiatry Rep*. – 2016. -№ 18. - P. 65-68.
23. Bruce-Keller AJ. Harnessing Gut Microbes

for Mental Health : Getting From Here to There / AJ. Bruce-Keller, JM. Salbaum, HR. Berthoud // Biol Psychiatry. – 2018. -№ 83. - P. 214-223.

24. Proctor LM. The National Institutes of Health Human Microbiome Project / LM. Proctor // Semin Fetal Neonatal Med. – 2016. -№ 21. - P. 368-372.

25. Forsythe P. Voices from within : gut microbes and the CNS / P. Forsythe, WA. Kunze // Cell Mol Life Sci. – 2013. -№ 70. - P. 55-69.

26. Schreiber LR. The overlap between binge eating disorder and substance use disorders : Diagnosis and neurobiology / LR. Schreiber, BL. Odlaug, JE. Grant // J Behav Addict. – 2013. -№ 2. - P. 191-198.

27. Morita C. Gut Dysbiosis in Patients with Anorexia Nervosa / C. Morita, H. Tsuji, T. Hata, M. Gondo, S. Takakura, K. Kawai, K. Yoshihara, K. Ogata, K. Nomoto, K. Miyazaki, N. Sudo // PLoS One. – 2015. -№ 10. - P. 135-138.

28. Alcock J. Is eating behavior manipulated by the gastrointestinal microbiota? Evolutionary pressures and potential mechanisms / J. Alcock,

CC. Maley, CA. Aktipis // Bioessays. – 2014. -№ 36. - P. 940-949.

29. Cardi V. Premorbid and Illness-related Social Difficulties in Eating Disorders : An Overview of the Literature and Treatment Developments / V. Cardi, K. Tchanturia, J. Treasure // Curr Neuropharmacol. – 2018. -№ 16. - P. 1122-1130.

30. Салмина-Хвостова О. И. Психологические особенности женщин с расстройствами пищевого поведения / О. И. Салмина-Хвостова, И. С. Салмина // Медицинская сестра. – 2009. - № 4. - С. 35-39.

31. Наратова Н. А. В тени тела / Н. А. Наратов, Е. Л. Омельченко. – Ульяновск : издательство, УГУ, 2008. – 208 с.

32. Крупец Я. Н. "Худой значит нормальный" : управление телом в среде городской молодежи / Я. Крупец, Нартова Н. А // Журнал исследований социальной политики. – 2014. - № 12. – С. 523-538.

33. Стал С. М. Основы психофармакологии. Теория и практика / С. М. Стал. – Москва : издательство ГЭОТАР-Медиа, 2020. – 652 с.

VALLIS Ingeborg

cand. psychol. science, Russia, Moscow

FACTORS OF PATHOGENESIS AND DEVELOPMENT OF EATING DISORDERS

Abstract. *Eating disorders are multifactorial diseases that have a complex structure. In this review article, the main factors included in the pathogenesis of these diseases are considered.*

Keywords: *eating disorders, factors, anorexia nervosa, bulimia nervosa.*

ПУСТОВАЛОВА Анастасия Дмитриевна

студентка кафедры общественного здоровья и здравоохранения,
Ижевская государственная медицинская академия, Россия, г. Ижевск

ФАЗЛЫЕВА Илиза Ильнуровна

студентка кафедры общественного здоровья и здравоохранения,
Ижевская государственная медицинская академия, Россия, г. Ижевск

МУХЪЯРОВА Гузалия Азатовна

студентка кафедры общественного здоровья и здравоохранения,
Ижевская государственная медицинская академия, Россия, г. Ижевск

*Научный руководитель – профессор кафедры общественного здоровья и здравоохранения
Ижевской государственной медицинской академии, доктор медицинских наук
Савельев Владимир Никифорович*

ЗАВИСИМОСТЬ ОБРАЩЕНИЯ НАСЕЛЕНИЯ ЗА МЕДИЦИНСКОЙ ПОМОЩЬЮ ОТ УРОВНЯ ДОХОДА

Аннотация. В данной статье исследуется доступность пациентов в платную и общественную поликлинику, а также влияние дохода пациентов на обращение в медицинское учреждение. Доступность медицинской помощи – это реальная возможность получения населением необходимой медицинской помощи вне зависимости от социального статуса, уровня благосостояния и места проживания. В Удмуртской Республике была зафиксирована тенденция снижения доступности бесплатной помощи в медицинских учреждениях и ее замещение платными услугами, что существенно меняет работу здравоохранения.

Ключевые слова: доступность, медицинское страхование, частная клиника.

Фактическая доступность медицинской помощи заключается в вероятности получить медицинскую помощь разного вида и качества. Существует два основных фактора, оказывающих влияние на доступность медицинского обслуживания: финансовая составляющая и качество медицинского обслуживания. Важно, чтобы все люди, нуждающиеся в услугах здравоохранения, получали высококачественную помощь, не испытывая при этом финансовых трудностей. В медицину все больше проникает упрощение процесса потребления, вследствие этого основными ценностями для пациента становятся экономия времени, высокий уровень комфорта и удовлетворенность при получении услуг. На сегодняшний день система ОМС – важный гарант государства, инструмент социальной защиты и снижения социальной напряженности. Однако система обязательного медицинского страхования находится в кризисном состоянии, поскольку

перестает удовлетворять потребности населения в получении доступной медицинской помощи. Из-за того, что перечень по ОМС с каждым годом сужается, идет отток в направлении ДМС и обслуживания за наличный расчет. Государство сокращает специалистов по времени и объему оказываемых услуг. В связи с этим люди вынуждены идти в частные клиники.

Цель работы: изучить и проанализировать влияние дохода на доступность пациентов в платное и общественное медицинское учреждение.

Материалы и методы: сбор информации о доступности пациентов в платную и общественную поликлинику, проводился методом социологического опроса по анкете «Доступность пациентов в платную и общественную поликлинику среди населения Удмуртской Республики и Республике Татарстан», которая включала в себя 12 вопросов. Анкета была

составлена в электронном формате с помощью сервиса Google Forms (Гугл-формы).

Задачи:

- 1) Провести опрос среди жителей Удмуртской Республики и Республики Татарстан.
- 2) Провести статистический анализ данных опроса.
- 3) Сделать предварительные выводы по работе.

В исследовании приняло участие 300 человек. Из них: 150 жителей Удмуртской Республики и 150 жителей Республики Татарстан.

По результатам опроса рассчитывалась:

1. Структура людей, прошедших опрос, по возрасту, полу, социальному статусу (%).
2. Количество людей с минимальным уровнем дохода (%).
3. Обращаемость в медицинскую организацию (%).
4. Зависимость обращения в медицинское учреждение от бюджета опрашиваемых (%).

Результаты исследования и их обсуждение:

1. В нашем опросе приняло участие 300 человек. По возрастной структуре основную долю опрошенных составили лица в возрасте 18-45 лет (72%), несколько меньше лиц среднего возраста (16%), старше 60 лет (11%). Среди опрошенных преобладали респонденты женского пола (67,3%), доля мужчин составила 32,7%. По социальному статусу респонденты распределились следующим образом: учащиеся (48%), работающие (40%) и пенсионеры (10,7%).

2. Прожиточный минимум большинства опрошенных составил более 13 тысяч рублей (63,3%), меньше 13 тысяч (25,3%), 13 тысяч ровно (11,3%).

3. Исходя из полученных данных в государственную организацию здравоохранения

обращаются 40,7 % опрошенных, в платную медицинскую организацию 31,3%, а 28% респондентов предпочитают лечиться самостоятельно. Несмотря на это, в процентном соотношении показатели приблизительно равны, в государственную поликлинику обращается большее количество людей, что может быть связано с возрастом опрошенных, потому что большую их часть составляют студенты, достаток которых не позволяет оплатить обращение в платную медицинскую организацию. Обращение пациентов в платную или общественную организацию зависит от качества обслуживания, в настоящее время государственные медицинские организации начали обслуживать пациентов на уровне платных клиник, данный фактор повлиял на увеличение процентного соотношения обращений в государственную поликлинику.

4. На вопрос зависит ли обращения в медицинское учреждения от бюджета пациентов 64% опрошенных ответили «Да». Данный ответ можно связать с зависимостью от прожиточного минимума. Хотелось бы отметить, что данный вопрос является индивидуальным для каждого. Но все же большее количество людей считают, что медицинские услуги должны быть бесплатными вне зависимости от их дохода.

Таким образом, в ходе анкетирования мы пришли к выводам, о том, что большинство жителей Удмуртской Республики и Республике Татарстан обращаются за бесплатной медицинской помощью (что составляет 42% от общего количества), из-за ряда причин:

1. Немаловажную роль играет возраст опрошенных.
2. Не позволяет бюджет (рис.1).



Рис. 1. Прожиточный минимум опрошенных

3. Многие люди считают, что медицина должна быть бесплатная.

Также можно заметить, что респонденты почти в равном количестве обращаются в

платную медицинскую организацию, а чуть меньшая часть предпочитают лечиться самостоятельно (рис. 2).

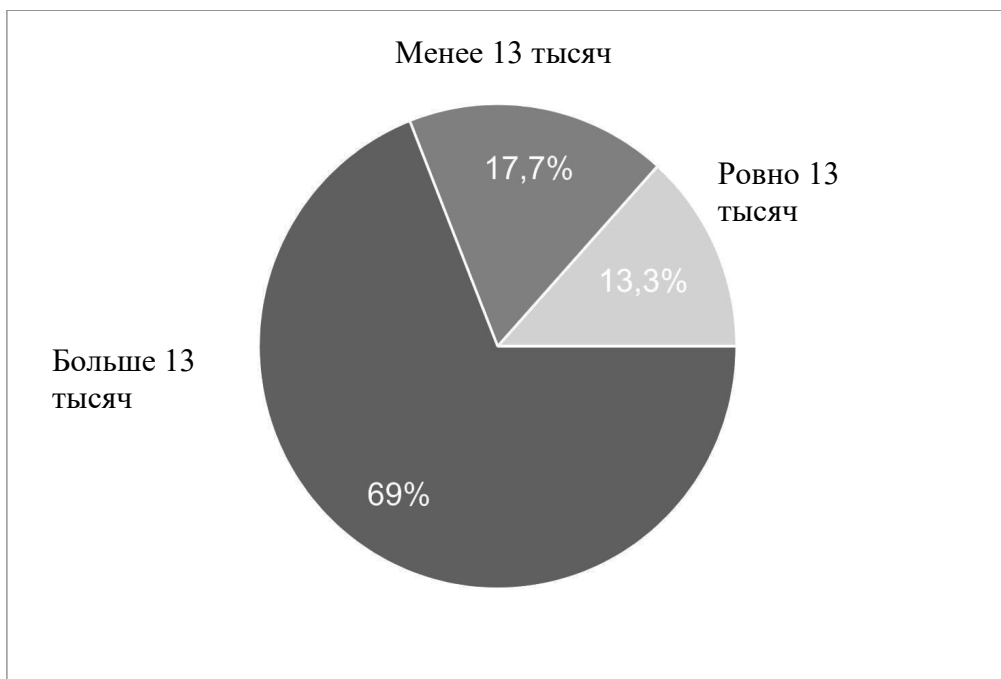

Рис. 2. Обращаемость в медицинскую организацию

Литература

1. Лисицын, Ю.П. Общественное здоровье и здравоохранение: учебник / Ю.П. Лисицын. – 2-е изд. – М.: Гэотар-Медиа, 2007.
2. Павлов В.В., Орлов А.Е., Анализ удовлетворенности пациентов многопрофильного

стационара качеством медицинской помощи // Известия Самарского научного центра российской академии наук – 2014. - №5(4) – С.1527

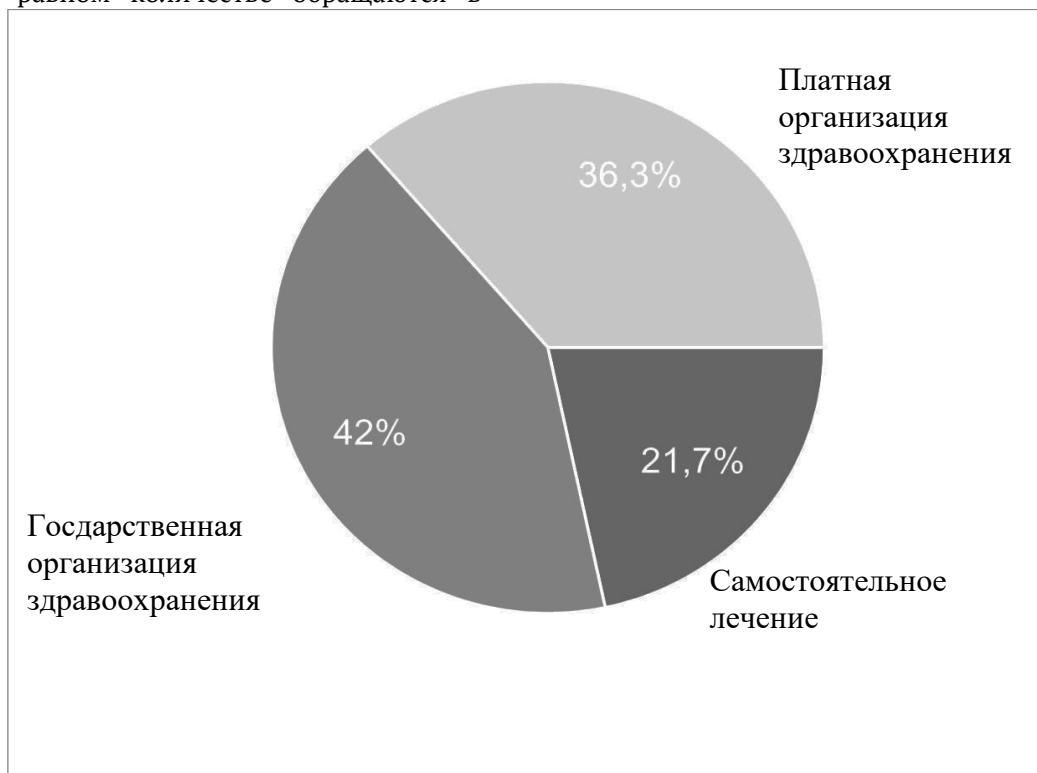
3. Полунин Н.В. Общественное здоровье и здравоохранение: учебник. - М.: Издательство

"Медицинское информационное агентство", 2010. - 544с.: ил.

4. Решетников А.В., Ефименко С.А. Проведение медико-социологического мониторинга: учебно-методическое пособие. – М.: Гэотар-Медиа, 2007. – 87 с.

5. Чумарева И.С., Лазуткина А.В., сост.; под ред. проф. Савельева В.Н. Алгоритм решения задач по медицинской статистике: А 456уч.-метод, пособие. - Ижевск, 2010. - 40 с.

6. Федеральный закон от 21.11.2011 N 323-ФЗ "Об основах охраны здоровья граждан в Российской Федерации".

PUSTOVALOVA Anastasia Dmitrievna

Student of the Department of Public Health and Public Health,
Izhevsk State Medical Academy, Russia, Izhevsk

FAZLYEVA Iliza Ilnurovna

Student of the Department of Public Health and Public Health,
Izhevsk State Medical Academy, Russia, Izhevsk

MUKHYAROVA Guzaliya Azatovna

Student of the Department of Public Health and Public Health,
Izhevsk State Medical Academy, Russia, Izhevsk

*Scientific supervisor – Professor of the Department of Public Health and Health of the
Izhevsk State Medical Academy, Doctor of Medical Sciences Saveliev Vladimir Nikiforovich*

**DEPENDENCE OF THE POPULATION'S TREATMENT
FOR MEDICAL CARE ON THE LEVEL OF INCOME**

Abstract. *This article examines the availability of patients to paid and public polyclinics, as well as the impact of patients' income on applying to a medical institution. The availability of medical care is a real opportunity for the population to receive the necessary medical care, regardless of their social status, level of well-being and place of residence. In the Udmurt Republic, there was a tendency to reduce the availability of free care in medical institutions and its replacement with paid services, which significantly changes the work of healthcare.*

Keywords: *accessibility, medical insurance, private clinic.*

ФИЛОСОФИЯ

ЧАНКАЕВ Магомедмустафа Хайдарбегович

студент, Северный государственный медицинский университет,
Россия, г. Архангельск

БОБОКАЛОНОВ Санджар Джураевич

студент, Северный государственный медицинский университет,
Россия, г. Архангельск

ТАРЫВЕРДИЕВ Таджаддин Мезаим Оглы

студент, Северный государственный медицинский университет,
Россия, г. Архангельск

ЭТИЧЕСКАЯ ОЦЕНКА ЭВТАНАЗИИ

Аннотация. В статье отражается проблема, связанная с гуманностью применения эвтаназии. Для постановки данного вопроса приводятся различные исследования и рассматривается современное состояние проблемы.

Ключевые слова: эвтаназия, страдания пациента, смерть.

Эвтаназия, также называемая, как «милосердное убийство», используется в медицинской этике для практики прекращения жизни человека, страдающего неизлечимым заболеванием и испытывающего вследствие этого заболевания невыносимые страдания. Харис Д. дает определение эвтаназии как «преднамеренное вмешательство, предпринятое с явным намерением положить конец жизни, чтобы облегчить невыносимые страдания» (2001).

Вопрос об эвтаназии всегда оставался спорным и до сих пор не получил юридической и конституционной поддержки в большинстве стран мира. Самоубийство в любой форме и любыми средствами наказывается или не одобряется обществом. Например, в исламе не допускается практика самоубийства, поэтому эвтаназия никогда не может быть частью мусульманского права в исламском мире.

Еще в 400 году до н. э. Гиппократом была сформулирована клятва, все еще принимаемая выпускниками медицинских вузов, в которой говорится: «Я не дам никому просимого у меня смертельного средства и не покажу пути для подобного замысла». Также в 19 веке

американское законодательство провозгласило, что если самоубийство совершается по совету другого человека, то советник будет виновен в убийстве. В начале 20-го века Верховный суд пересмотрел свои решения и сосредоточился на том, как лучше обеспечить право выбора о решении "конца жизни" со значительными изменениями в законодательстве здравоохранения. В 1920 году была опубликована книга "Permitting the Destruction of Life not Worthy of Life", в которой автор Гоше выступал за то, чтобы помощь в смерти оказывалась в контролируемых условиях. В 1935 году в Англии было создано общество эвтаназии для поддержки милосердного убийства. С 1995 по 2008 год эвтаназия была легализована в таких странах, как Австралия, Нидерланды, Бельгия и несколько штатов Соединенных Штатов Америки.

Выделяют несколько форм или видов эвтаназии, каждая из которых имеет определенные этические проблемы.

Активная эвтаназия-это та, которая вызывает немедленную смерть пациента, прямым и преднамеренным действием врача. Например, когда пациенту дается смертельная инъекция

или передозировка обезболивающего и врач знает о последствиях такой дозы.

Пассивная эвтаназия предполагает непря- мое действие врача, обрекающего пациента на смерть. Она включает в себя отказ или удержа- ние в необходимом лечении. Например, вы- ключение аппарата жизнеобеспечения или не выполнение необходимых хирургических про- цедур, которые могут сохранить жизнь чело- века даже на короткий срок.

Также выделяют добровольную и недобро- вольную эвтаназию. В первом случае – по же- ланию пациента, во втором – больной нахо- дится без сознания в течении длительного вре- мени.

Наиболее распространенным аргументом, приводимым сторонниками эвтаназии, явля- ется ее эффективный способ облегчения мучи- тельной боли. К данному аргументу представ- лены два контраргумента. Во-первых, успехи, достигнутые сегодня в области медицины, осо- бенно в области обезболивания, ослабляют обоснованность эвтаназии. Во-вторых, иссле- дования показывают, что смертельно больные пациенты выбирают самоубийство не из-за физической боли, а из-за депрессии, что под- тверждает исследование неизлечимо больных пациентов, опубликованное в журнале «American Journal of Psychiatry» в 1986 году, а именно: «Поразительная особенность резуль- татов состоит в том, что все пациенты, которые либо желали преждевременной смерти, либо намеревались покончить с собой, были при- знаны страдающими клинической депрессией; то есть ни один из тех пациентов, у которых не было клинической депрессии, не имел мыслей о самоубийстве или не хотел, чтобы смерть наступила раньше».

Ученые считают, что человеку с диагнозом "смертельная болезнь" необходимо время и поддержка, чтобы пройти через пять стадий принятия неизбежного – Отрицание, Гнев, Торг, Депрессия и Принятие. А смерть таких пациентов, прежде чем они придут к согласию с ситуацией, – это не что иное, как убийство.

Исследование «Boston Globe» 1991 года по- казывает, что пациенты с неизлечимыми забо- леваниями, которые рассматривают самоубий- ство как вариант, в основном не являются теми, кто устал от боли или ограниченного об- раза жизни, а скорее чувствует себя бременем для своей семьи.

Если мы посмотрим на эвтаназию с другой стороны, то право умирать дает кому-то право

убивать. Право, предоставленное врачам и род- ственникам человека на умышленное прекра- щение его жизни. Необходимо проводить раз- личие между самоубийством и убийством. Са- моубийство – это индивидуальный акт, тогда как эвтаназия нет. Она включает в себя реше- ние человека или его родственников и дей- ствия врача. Поэтому ее можно отнести к пуб- личному убийству, чем к самоубийству.

В обществе должно быть осознание того, что если все формы лечения потерпят неудачу или станут неэффективными и продолжение любой медицинской процедуры увеличит боль, а не облегчит ее, страдающей человеку должна быть оказана поддержка всеми возможными способами, и все усилия должны быть направ- лены на то, чтобы свести к минимуму его аго- нию.

Достаточно важно понимать суть таких тер- минов, как боль, страдание и агония. Действи- тельно для каждого человека боль воспринимает- ся по-разному. Она зависит от уровня терпи- мости пациента, который, конечно, варьиру- ется.

Абсолютно любой человек имеет право на жизнь. Каждая жизнь важна и только такая си- стема ценностей может быть основой челове- ческого общества, в котором поддерживается святость жизни. Эвтаназия в любой из своих форм предполагает намерение убить живого человека, дающее ложное представление о том, что смерть – единственное решение для всех болей и мучений. Вследствие этого упускаются другие возможности для борьбы с заболева- нием.

Литература

1. Акопов В.И. Этические, правовые и ме- дицинские проблемы эвтаназии // Медицин- ское право и этика. 2000. № 1. С. 51–52.
2. Быкова С., Юдин Б., Ясная Л. Эвтаназия: мнение врачей // Человек. 1994. № 2. С. 147–151.
3. Бито Л. Эвтаназия? Эвтелия! Счастли- вая жизнь – благая смерть / пер. с венг. М., 2006 : [электронный ресурс]. URL: <https://public.wikireading.ru/133202> (Дата обращения 02.09.2021).
4. Симонян Р.З. Правовые аспекты эвта- назии в России // Успехи современного есте- ствознания. 2015. № 1, ч. 6. С. 1061–1062.
5. Федеральный закон №323 от 21.11.2011 «Об основах охраны здоровья граждан в Рос- сийской Федерации». Ст. 45.

6. Акопов В.И., Бова А.А. Отказ от медицинского вмешательства и проблемы эвтаназии в медицинском праве РФ // Общество – медицина – закон : Первая междунар. конф. (Май, 1999) : сб. докл. / Кисловод. ин-т экономики и права. Кисловодск, 1999. С. 5–6.

7. Антоний (Блум А.Б.; митроп. Суражский). Жизнь. Болезнь. Смерть. М.: Зачатьев. монастырь, 1995. 115, [1] с.

8. Зильбер А.П. Трактат об эвтаназии, содержащий рассуждения о легкой безмятежной смерти, обдуманно и написанные автором в часы, свободные от забот по продлению жизни. Петрозаводск : Изд-во Петрозавод. гос. ун-та, 1998. 463 с. : ил., портр.

9. Низова А.В. Проблема смерти в биоэтике и Православной традиции : автореф. дис. ... канд. филос. наук. Тула, 2007. 22 с.

CHANKAEV Magomedmustafa Haidarbegovich

student, Northern State Medical University,
Russia, Arkhangelsk

BOBOKALONOV Sanjar Juraevich

student, Northern State Medical University,
Russia, Arkhangelsk

TARYVERDIYEV Tajaddin Mezaim Oglu

Northern State Medical University,
Russia, Arkhangelsk

ETHICAL ASSESSMENT OF EUTHANASIA

***Abstract.** The article reflects the problem associated with the humanity of the use of euthanasia. To raise this question, various studies are given and the current state of the problem is considered.*

***Keywords:** euthanasia, patient suffering, death.*

ЮРИСПРУДЕНЦИЯ

ЗИНОВЬЕВА Калиса Михайловна

студентка кафедры предпринимательского и энергетического права,
Казанский (Приволжский) федеральный университет, Россия, г. Казань

ОДНОСТОРОННИЙ ОТКАЗ ИСПОЛНИТЕЛЯ-ФИТНЕС УСЛУГ ОТ ДОГОВОРА НА ОКАЗАНИЕ ФИТНЕС-УСЛУГ

***Аннотация.** В статье рассматривается правовая природа договора на оказание фитнес-услуг, возможность исполнителя фитнес-услуг реализовать право на односторонний отказ.*

***Ключевые слова:** договор на оказание фитнес-услуг, потребитель, исполнитель фитнес-услуг, односторонний отказ от исполнения договора.*

На сегодняшний день спортивная индустрия завоевала огромную популярность в России и стала неотъемлемой частью общественной жизни. Приобретение абонементов в фитнес-клубы для занятия спортом, сопряженное с посещением бассейна, сауны, является благоприятным вложением в физическое развитие и укрепление здоровья.

Стремительное развитие фитнес-индустрии повлекла за собой необходимость надлежащего правового оформления отношений, возникающих между потребителями и исполнителями фитнес-услуг, поскольку, учитывая сущность и специфику фитнеса, пробел в правовом регулировании названных отношений может привести к серьезным негативным последствиям. Однако, несмотря на их огромную значимость, должного правового регулирования общественные отношения в сфере фитнес-услуг так и не получили.

Центральное место в правовом регулировании общественных отношений в сфере фитнес-услуг занимает договор на оказание фитнес-услуг.

В соответствии со статьей 719 Гражданского кодекса Российской Федерации, по договору возмездного оказания услуг исполнитель обязуется по заданию заказчика оказать услуги (совершить определенные действия или осуществить определенную деятельность), а заказчик обязуется оплатить эти услуги.

По своей юридической природе договор на оказание фитнес-услуг является

консенсуальным, двухсторонним, возмездным. В то же время договор на оказание фитнес-услуг является публичным, договором присоединения.

По смыслу статьи 426 Гражданского кодекса Российской Федерации, исполнитель фитнес-услуг обязан заключить договор на оказание фитнес-услуг с каждым, кто к нему обратиться и не вправе оказывать предпочтение одному лицу перед другим лицом в отношении заключения договора, за исключением случаев, предусмотренных законом или иными правовыми актами.

Публичный характер договора на оказание фитнес-услуг не предполагает возможности использования индивидуальной формы договора. Как следствие, договор на оказание фитнес-услуг заключается путем присоединения потребителя к формулярам и стандартным формам исполнителя фитнес-услуг.

В силу пункта 3 статьи 426 Гражданского кодекса Российской Федерации, отказ исполнителя фитнес-услуг от заключения договора с потребителем допускается только в случае, если у него отсутствует возможность надлежащим образом оказать фитнес-услуги.

В соответствии с пунктом 21 Постановления Пленума Верховного Суда РФ от 25 декабря 2018 г. «О некоторых вопросах применения общих положений Гражданского кодекса Российской Федерации о заключении и толковании договора» односторонний отказ от исполнения публичного договора, связанный с

нарушением со стороны потребителя, допускается, если право на такой отказ предусмотрено законом для договоров данного вида.

При этом для договоров возмездного оказания фитнес-услуг такого рода отказ не предусмотрен.

На практике фитнес-клубов часто возникают ситуации, когда клиенты – потребители фитнес-услуг нарушают общественный порядок, в т.ч., но не ограничиваясь, находятся в состоянии алкогольного и наркотического опьянения, создают угрозу общественной безопасности клиентов, сотрудников фитнес-клуба, что, в свою очередь, является причиной многочисленных жалоб иных добросовестных клиентов в адрес фитнес-клуба.

Одним из вариантов защиты интересов исполнителя фитнес-услуг является вызов правоохранительных органов. Однако, при системном девиантном поведении клиентов, указанный способ защиты интересов не представляется целесообразным.

При осуществлении анализа судебной практики по вопросу «может ли исполнитель фитнес-услуг в случае нарушения потребителем установленных на территории клуба правил расторгнуть с последним договор на оказание фитнес-услуг», мною были сделаны выводы о том, что, как правило, суды становятся на сторону потребителей, предпочитая защищать их интересы (например, Апелляционное определение СК по гражданским делам Московского областного суда от 27 марта 2019 г. по делу №33-7963/2019, решение Арбитражного суда Ростовской области от 23 декабря 2016 г. по делу №А53-29817/2016).

Правовому определенность в данном вопросе внес Верховный Суд Российской Федерации в Определении от 20 апреля 2021 года по делу №78-КГ21-12-К3.

Поводом к судебному разбирательству стал конфликт между клиентом и кассиром фитнес-клуба, которая выдавала кассовые чеки по договору только после ее настойчивой просьбы. Указанные обстоятельства стали причиной обмена язвительными комментариями между сторонами в социальных сетях. Как следствие, договор на оказание фитнес-услуг был расторгнут фитнес-клубом в одностороннем порядке в связи с нарушениями клиентом правил клуба, а именно – распространение ложных сведений, порочащие деловую репутацию клуба.

Не согласившись с решением клуба, клиентка обратилась с иском о признании

недействительным одностороннего расторжения и обязанности фитнес-клуба возобновить действие договора на оказание фитнес-услуг в суд.

Приморский районный суд города Санкт-Петербурга (решение Приморского районного суда г. Санкт-Петербурга от 2 октября 2019 г.), а также в последующем судебная коллегия по гражданским делам Санкт-Петербургского городского суда (апелляционное определение судебной коллегии по гражданским делам Санкт-Петербургского городского суда от 3 марта 2020 г.), судебная коллегия по гражданским делам Третьего кассационного суда общей юрисдикции (определение судебной коллегии по гражданским делам Третьего кассационного суда общей юрисдикции), не удовлетворили предъявленные потребителем требования к фитнес-клубу, ссылаясь на то, что:

- спорный договор на оказание фитнес-услуг не является публичным, поскольку по его условиям заключить договор с фитнес-клубом может только лицо, не имеющее противопоказаний к занятиям спортом;

- отказ фитнес-клуба от договора возможен на основании пункта 2 статьи 782 Гражданского кодекса Российской Федерации.

Настоящие выводы стали предметом критики Верховного суда Российской Федерации.

В части юридической природы договора на оказание фитнес-услуг Верховный суд Российской Федерации указал, что спорный договор является публичным в виду того, что соответствует условиям, определенным в статье 426 Гражданского кодекса Российской Федерации. Объективные критерии об отсутствии противопоказаний к занятиям спортом по состоянию здоровья являются признаком того, что фитнес-клуб обязан заключить договор с каждым, кто соответствует указанным критериям. Так как он является публичным, для него действует запрет на односторонний отказ от договора.

Кроме того, судом было определено, что юридически значимым обстоятельством для разрешения спора о праве фитнес-клуба на односторонний отказ от договора оказания фитнес-услуг является установление либо отсутствие факта нарушения клиентом договора и правил клуба.

Настоящее определение Верховного Суда Российской Федерации от 20 апреля 2021 года по делу №78-КГ21-12-К3 имеет особую ценность для исполнителей фитнес-услуг. Выводы суда позволят защищать интересы исполнительницы фитнес-услуг, поскольку

сформировавшийся на законодательном уровне и в судебной практике приоритет защиты прав потребителей на сегодняшний день приводит к многочисленным случаям злоупотребления правом последними. С точки зрения правоприменения, названное определение также позволит сформировать единообразную судебную практику, тогда как на сегодняшний день она является разрозненной.

Литература

1. Гражданский кодекс Российской Федерации (часть 2) от 26 января 1996г. № 14-ФЗ (в актуальной редакции) // Собрание законодательства РФ. 1996. № 5. 410 с.
2. Гражданский кодекс Российской Федерации (часть 1) от 30 ноября 1994г. № 51-ФЗ (в актуальной редакции) // Российская газета. 1994. 08 декабря. с. 3301.
3. Апелляционное определение СК по гражданским делам Московского областного суда от 27 марта 2019 г. по делу №33-7963/2019
4. // Неофициальный источник: Справочная система «Гарант».
5. Решение Арбитражного суда Ростовской области от 23 декабря 2016 г. по делу №А53-29817/2016 // Неофициальный источник: Справочная система «Гарант».
6. Определение Верховного Суда Российской Федерации от 20 апреля 2021 г. по делу №78-КГ21-12-К3 // Неофициальный источник: Справочная система «Гарант».
7. Решение Приморского районного суда г. Санкт-Петербурга от 2 октября 2019 г. // Неофициальный источник: Справочная система «Гарант».
8. Апелляционное определение судебной коллегии по гражданским делам Санкт-Петербургского городского суда от 3 марта 2020 г. // Неофициальный источник: Справочная система «Гарант».
9. Определение судебной коллегии по гражданским делам Третьего кассационного суда общей юрисдикции // Неофициальный источник: Справочная система «Гарант».

ZINOVIEVA Kalisa Mikhaylovna

Student of the Department of Business and Energy Law,
Kazan Federal University, Russia, Kazan

UNILATERAL REFUSAL OF THE FITNESS SERVICE PROVIDER FROM THE FITNESS SERVICE CONTRACT

Abstract. *The article examines the legal nature of the contract for the provision of fitness services, the ability of the fitness service provider to exercise the right to unilateral refusal.*

Keywords: *contract for the provision of fitness services, consumer, provider of fitness services, unilateral refusal to fulfill the contract.*

НЕЧИПОРЕНКО Олеся Александровна

студентка, Московский финансово-промышленный университет «Синергия»,
Россия, г. Благовещенск

ПРИНЦИП ДОБРОСОВЕЩНОСТИ И СПРАВЕДЛИВОСТИ В ГРАЖДАНСКОМ ПРАВЕ

***Аннотация.** Статья посвящена анализу содержания и значения принципов добросовестности и справедливости в гражданском праве России. Анализируются некоторые проблемные вопросы, исследуемых институтов: отсутствие понятийного аппарата, затрагивается проблема использования понятия справедливости применительно к принципам гражданского права.*

***Ключевые слова:** принципы права, добросовестность, справедливость.*

В течение нескольких лет многие положения ГК РФ [1], в основном первая часть, были радикально реформированы. Его совершенствование будет продолжаться и дальше, но самые масштабные изменения, которые буквально преобразили ГК РФ, уже произошли, и поэтому необходим анализ тенденций развития гражданского права.

Прежде всего, на первый план вышли принципы, которые ранее занимали довольно скромное место в системе принципов российского гражданского права: добросовестность, справедливость, солидарность. В какой-то степени указанные принципы отодвинули на второй план принципы, перечисленные в пункте 1 статьи 1 ГК РФ.

Совсем недавно само существование этих принципов как гражданско-правовых подвергалось сомнению. Так, по мнению многих ученых они относились к морально-этическим [4].

Некоторые авторы принцип справедливости вообще не рассматривали в числе общих принципов права [5]. Актуализируют выбранную тему множество причин, основной из которых является тот факт, что определение принципов добросовестности и справедливости законодательно не закреплены ни российским законодателем, ни законодателем зарубежных стран. Данный факт предоставляет правоприменителю возможность по-разному трактовать вышеуказанные принципы, что приводит к вынесению решений противоречащим данным принципам.

В настоящее время вышеуказанные принципы регламентированы в ГК РФ и являются равноценными и значимыми.

Значение принципов добросовестности и справедливости заключается в том, что указанные принципы определяют и регулируют поведение субъектов гражданских правоотношений. При рассмотрении данных принципов следует обратить внимание на то, что целью их реализации будет являться соответствие нормам права правомерного поведения.

Нормативная регламентация принципа добросовестности позволяет нам отличить его от принципа справедливости, придать ему самостоятельный смысл.

Согласно законодательным нормам при установлении, осуществлении и защите гражданских прав и при исполнении гражданских обязанностей участники гражданских правоотношений должны действовать добросовестно. Никто не вправе извлекать преимущество из своего незаконного или недобросовестного поведения. Кажется, этого вполне достаточно, чтобы охватить все возможные грани любых гражданских правоотношений. Однако это не так. Принцип добросовестности нашел отражение во многих нормах ГК РФ. Так, введение данного принципа в ст. 10 ГК РФ расширило понятие злоупотребления правом, поскольку как таковое в настоящее время является и заведомо недобросовестное осуществление участниками гражданских правоотношений своих субъективных прав. Об отрицательных последствиях недобросовестного поведения говорится во многих нормах ГК РФ: в статьях 53, 53.1, 60, 60.1, п. 5 ст. 166, п. 1 ст. 167, статьях 302, 307, 431.1, 431.2, 432, 434.1, 450, 450.1 и др.

Таким образом, требование добросовестного поведения, адресованное всем участникам гражданских правоотношений, буквально

пронизывает Гражданский кодекс Российской Федерации. Этот принцип будет стимулировать участников гражданских правоотношений к поведению, которое признается в обществе добросовестным, и следовательно, в гражданском праве появилась еще одна функция – воспитательная.

Понятие справедливости относится к наиболее значимым оценочным понятиям в праве и, в частности, в гражданском праве. Это понятие является принципом гражданского законодательства. Концепция справедливости выступает не только в качестве важного ориентира при разрешении конкретной ситуации, но и становится основным вектором в процессе совершенствования законодательства, восполнения пробелов и определения ориентиров для дальнейшего развития гражданского права. Проблема толкования и применения понятия справедливости, а также проблема его практического использования остаются наиболее важными на этапе реформирования гражданского законодательства.

Мнения ученых при формулировании понятия справедливости различны. Так, согласно суждению Д.И. Рябых, «справедливость – это в первую очередь порядок, который приведет индивида и общество к процветанию. Этот порядок можно выразить в ряде принципов – юридическое равенство, всеобщность... и соблюдение прав и свобод человека» [7].

Согласно суждения О.И. Мягкова «принцип справедливости – это баланс интересов, выражающий качество равновесности и соразмерности» [6].

При рассмотрении и разрешении гражданских дел суды играют важную роль в определении и установлении справедливости. Поэтому изучение справедливости в российском гражданском праве невозможно без анализа применения этого принципа в современной судебной практике.

Так, в Шимановский районный суд Амурской области с иском заявлением к С. А. В. о взыскании материального вреда, причинённого жизни и здоровью и расходов в размере 3 334 рублей 96 копеек, компенсации морального вреда в размере 50 000 рублей обратилась Ш. А. Е. По результатам рассмотрения данного дела суд в своем решении указывает «При определении размера компенсации должны учитываться требования разумности и справедливости» [2].

В решении Благовещенского городского суда по рассмотрению гражданского дела по исковому заявлению Ш. В. Н. к Некоммерческой организации «Фонд капитального ремонта многоквартирных домов Амурской области» о возмещении ущерба от залива квартиры, судебных расходов, штрафа, суд указывает «размер подлежащих возмещению убытков определяется судом с учетом всех обстоятельств дела, исходя из принципов справедливости и соразмерности допущенному нарушению» [3].

Правоприменительная практика показывает нам, что обращение судов к понятию «справедливость» является стабильным, что говорит о том, что значимость изучаемого принципа растет. Следует обратить внимание, что нормативно определение данного принципа не закреплено, что является недоработкой законодателя и предлагаем дополнить ст.1 ГК РФ пунктом следующего содержания «Гражданское законодательство основывается на соблюдении справедливости, которая заключается в признании равенства участников регулируемых им отношений, недопустимости произвольного вмешательства в частные дела, необходимости беспрепятственного осуществления гражданских прав, обеспечения восстановления нарушенных прав, их судебной защиты».

Итак, в заключении хочется отметить, что принцип справедливости тесно взаимодействует с принципом добросовестности, обеспечивая добросовестное выполнение обязательств. Оба они тесно связаны с принципом разумности, поскольку дополняют друг друга. Принципы справедливости, добросовестности и разумности в гражданских правоотношениях, имеющие субсидиарное значение в гражданском праве, отражены не только в случаях, прямо предусмотренных гражданскими кодексами, но и во всех других случаях, когда гражданско-правовая норма допускает усмотрение участников этих правоотношений.

Литература

1. Гражданский кодекс Российской Федерации (часть первая) от 30.11.1994 № 51-ФЗ (ред. от 01.07.2021) // Российская газета. – 1994. – № 238-239.
2. Решение Шимановского районного суда Амурской области от 7 октября 2020 г. по делу № 2-289/2020 // Архив Шимановского районного суда Амурской области, 2020.

3. Решение Благовещенского городского суда Амурской области от 13 ноября 2020 г. по делу № 2-4840/2020 // Архив Благовещенского городского суда Амурской области, 2020.

4. Кузнецова О.А. Нормы-принципы российского гражданского права. – М., 2006. – С. 79 - 80.

5. Курбатов А.Я. Справедливость в гражданском праве: подмена понятий, субъективизм и неопределенность // Вопросы правоведения. – 2012. – № 3. – С. 45- 58.

6. Мягкова О.И. Несправедливые договорные условия в российском гражданском праве / [Электронный ресурс] – Режим доступа. – URL: <http://xn----7sbaj7auwnffhk.xn--p1ai/article/24208> (Дата обращения: 18.07.2021).

7. Рябых Д. И. Принцип справедливости в налоговом праве / [Электронный ресурс] – Режим доступа. – URL: <http://xn----7sbaj7auwnffhk.xn--p1ai/article/28004> (Дата обращения: 18.07.2021).

NECHIPORENKO Olesya Aleksandrovna
student, Moscow University of Finance and Industry «Synergy»,
Russia, Blagoveshchensk

THE PRINCIPLE OF GOOD FAITH AND JUSTICE IN CIVIL LAW

Abstract. *The article is devoted to the analysis of the content and significance of the principles of good faith and justice in the civil law of Russia. Some problematic issues of the studied institutions are analyzed: the lack of a conceptual apparatus, the problem of using the concept of justice in relation to the principles of civil law is touched upon*

Keywords: *principles of law, integrity, justice.*

ГОСУДАРСТВЕННОЕ И МУНИЦИПАЛЬНОЕ УПРАВЛЕНИЕ

ШУВАЛОВА Оксана Юрьевна

студентка второго курса магистратуры,
Институт государственной службы и управления РАНХиГС,
Россия, г. Москва

РОЛЬ ПРАВИТЕЛЬСТВА РОССИЙСКОЙ ФЕДЕРАЦИИ В СИСТЕМЕ ОРГАНОВ ГОСУДАРСТВЕННОГО УПРАВЛЕНИЯ

***Аннотация.** Рассмотрен конституционно-правовой статус Правительства РФ. Выделены особенности Правительства РФ в системе органов государственного управления, уточнены сферы его ответственности. Как орган исполнительной власти Правительство РФ поддерживает целостность и взаимосвязи федеральных органов исполнительной власти и органов власти субъектов РФ; является органом контроля и регулирования исполнительной власти в сферах своей ответственности; субъектом администрирования деятельности органов исполнительной власти.*

***Ключевые слова:** государственное управление, исполнительная власть, Правительство, функции Правительства, конституционно-правовой статус, федеральные органы исполнительной власти.*

Правительство является необходимым институтом, участвующим в государственном управлении при всех формах организации власти и территориального Современный этап развития системы государственного управления во многих странах мира характеризуется изменением роли национальных Правительств. В условиях масштабных внешних экономических и общественных изменений у Правительства появляются новые обязанности, при этом не всегда есть ресурсы и потенциал для эффективного управления. Другой характерной чертой является возрастающая роль Правительства в периоды социально-экономических кризисов [9]. В некоторых исследованиях указывается, что Правительства теряют некоторую власть, приобретают и внедряют ее в других областях, берут на себя новые управленческие роли [8].

Появляется необходимость уточнения места Правительства в системе органов государственного управления.

В Российской Федерации начался процесс уточнения места и роли Правительства: в 2020 г. был обновлен базовый закон «О Правительстве Российской Федерации» [2].

Согласно статье 110 Конституции РФ, Правительство является органом исполнительной власти, который функционирует под общим руководством Президента России [1]. В ФКЗ уточняется, что субъекты исполнительной власти России – Правительство, федеральные органы исполнительной власти, и органы власти субъектов Российской Федерации [2].

Ключевая задача Правительства по Конституции РФ: «руководить деятельностью федеральных органов исполнительной власти», которые не находятся в подчинении Президента России [1]. В законе «О Правительстве Российской Федерации» задача исследуемого органа власти определена через уточнение направленности («социально ориентированная») государственной политики реализацию, которой обеспечивает Правительство. Исследуемый орган власти отвечает за осуществление политики государства в сфере экономики, социального обеспечения граждан, здравоохранения, культуры, науки, образования, экологии [2]. Следовательно, остальные направления деятельности государства находятся в сфере прямого управления Президента России.

Таким образом, исходя из рассмотренных конституционно-правовых документов, Правительство РФ – это один из основных органов государственной власти, выполняющий исполнительные функции в сфере реализации социально ориентированной и финансово-денежной политики государства. Сферы ответственности Правительства в целом определены. Обращает на себя внимание подчеркивание социально-экономической роли исследуемого органа власти.

Следующая особенность Правительства России заключается в том, что это коллегиальный орган, подчиненный президенту. Относительно главенства Правительства России в системе исполнительных органов власти в Конституции и законе «О Правительстве Российской Федерации» нет прямого указания. Можно предполагать, что Правительство России возглавляет единую систему исполнительной власти государства совместно с Президентом («под общим руководством Президента РФ»). При таком подходе Правительство отвечает за административную деятельность в стране.

Правительство состоит из институтов, ответственных за принятие коллективных решений для общества. В более узком смысле Правительство относится к высшему политическому уровню в рамках таких институтов. Правительство формирует административную основу для осуществления государственного управления в стране. То есть исследуемой институтом регулирует все операции, которые выполняют или обеспечивают выполнение целей в рамках государственной политики (социально ориентированной). При таком подходе государственное управление напрямую связано с деятельностью Правительства. Исполнительные органы власти – это «инструмент», который использует Правительство для выполнения основных функций, которые на него возложены. В России Правительство играет решающую роль в определении реального уровня жизни населения, качества образования и здравоохранения, социальной политики. Административная деятельность Правительства заключается в перераспределении доходов в пользу менее обеспеченных слоев, определении общих направлений социально-экономического развития страны.

Если принять за факт роль Правительства России как главного органа исполнительной власти страны, тогда его деятельность заключается в поддержании целостности и

взаимосвязи федеральных органов исполнительной власти и органов власти субъектов.

Регулирующая роль Правительства России заключается в утверждении структуры и направлений работы федеральных органов исполнительной власти, деятельность которых оно контролирует; издании правовых актов (Постановлений и Распоряжений), которые выполняют функцию руководящих документов в работе органов исполнительной власти и подведомственных им структур. Правительство реализует свою власть через раздачу поручений руководителям органов исполнительно власти, определение порядка создания и организации деятельности территориальных органов исполнительной власти и подведомственных субъектов. Правительство имеет право отменять нормативные акты федеральных органов исполнительной власти, а также разрешать споры и ликвидировать противоречия, складывающиеся в системе органов исполнительной власти.

При таком подходе Правительство России взаимодействует и вступает в разные формы управленческих взаимоотношений с федеральными органами исполнительной власти, которыми она управляет и которыми руководит Президент, а также органам власти субъектов Федерации. Соответственно, в отношениях с первыми – Правительство России исполняет функции главного субъекта исполнительной власти; в отношениях со вторыми – является посредником, а с третьими – действует на основе договора о распределении предметов ведения и полномочий.

Результатом двойного подчинения органов исполнительной власти является формирование особых аппаратов при Правительстве и Администрации Президента России, системы консультативных советов и комиссий. В подобной системе определение места и роли Правительства осложняется.

В системе исполнительной власти Правительство России не имеет полной самостоятельности. Президент совместно с Государственной Думой формируют состав Правительства, в том числе назначает председателя. Постановления и распоряжения Правительства могут быть отменены Президентом, он принимает его отставку. Государственная Дума имеет правовые инструменты для инициирования отставки Правительства.

Смена Правительства может быть иницирована Президентом при разных условиях, в том числе, при смене стратегии политического

или экономического развития. Например, современное Правительство России было сформировано менее чем через неделю после того, как В.В. Путин объявил о масштабной реформе политической системы, которая привела к отставке Дмитрия Медведева с поста премьер-министра вместе со всем Правительством.

Президент России руководит исполнительной властью в стране: формирует Правительство, определение общего курса государственной политики, которого придерживается Правительство, подтверждает структуру федеральных органов исполнительной власти, осуществляет контроль за их деятельностью совместно с силовым блоком. То есть Правительство можно рассматривать, как «инструмент» с помощью, которого Президент реализует свои властные полномочия в определенных сферах (социально-экономическое направление деятельности исполнительной власти).

Таким образом, Правительство России сохраняет заметное место и играет важнейшую роль в системе исполнительной власти. Правительство имеет ограниченную самостоятельность и сферу ответственности, еще не выработаны четкие границы функционирования Правительства в системе органов государственной власти.

В системе государственного управления Российской Федерации Правительство России одновременно выступает в разных ролях: орган контроля и регулирования исполнительной власти в сферах своей ответственности (социально-экономический блок); посредник, осуществляющий взаимодействие с федеральными органами исполнительной власти, которыми руководит Президент; субъект администрирования деятельности органов исполнительной власти субъектов Российской Федерации.

Литература

1. Конституция РФ (с комментариями Конституционного Суда РФ). – Москва: Проспект. – 2021. – 120 с.
2. О Правительстве Российской Федерации : Федеральный конституционный закон от 6 ноября 2020 г. № 4-ФКЗ // Собрание законодательства Российской Федерации от 9 ноября 2020 г. – № 45. – Ст. 7061.
3. О системе и структуре федеральных органов исполнительной власти: Указ Президента Российской Федерации от 09.03.2004 г. № 341 // Собрание законодательства Российской Федерации. – 2016 г. – № 11. – Ст. 945.
4. Об общих принципах организации законодательных (представительных) и исполнительных органов государственной власти субъектов Российской Федерации : Федеральный закон от 06.10.1999 № 184-ФЗ (в ред. ФЗ от 26 мая 2021 года №155-ФЗ) // Собрание законодательства Российской Федерации от 18 октября 1999 г. – № 42. – Ст. 5005.
5. Кашкин С. Ю. Право Европейского союза. – Москва: Юрайт, 2019. – 172 с.
6. Югов А.А. Государственное устройство России. – Казань. ООО «Бук». – 2020. – 314 с.
7. Нарутто С.В. Конституция, федерализм и единство государственно-правовой системы России // Lex Russica. – 2018. – №11. – С. 83-90.
8. Kourula Arno, Moon Jeremy New Roles of Government in the Governance of Business Conduct: Implications for Management and Organizational Research // SAGE Journals. – Vol. 40. – № 8. 2019. – P. 1101-1123.
9. Wasim Al-Habil Governance and government in public administration // Journal of Public Administration and Policy Research. – Vol. 3(5). 2011. – pp. 123-128.

SHUVALOVA Oksana Yurievna
second-year master's student,
RANEPA Institute of Public Service and Management,
Russia, Moscow

THE ROLE OF THE GOVERNMENT OF THE RUSSIAN FEDERATION IN THE SYSTEM OF PUBLIC ADMINISTRATION

Abstract. *The constitutional and legal status of the Government of the Russian Federation is considered. The special features of the Government of the Russian Federation in the system of public administration bodies are highlighted, the spheres of its responsibility are clarified. As an executive authority, the Government of the Russian Federation supports the integrity and interrelationships of the federal executive authorities and the authorities of the constituent entities of the Russian Federation; it is a body of control and regulation of the executive power in its areas of responsibility; it is a subject of administration of the activities of executive authorities.*

Keywords: *public administration, executive power, Government, Government functions, constitutional and legal status, federal executive authorities.*

ОБРАЗОВАНИЕ, ПЕДАГОГИКА

БИКЕТОВА Ирина Николаевна

воспитатель, Детский сад № 4 «Калинка» комбинированного вида,
Россия, г. Валуйки

ГЛАДКОВА Наталья Сергеевна

воспитатель первой квалификационной категории,
Детский сад № 4 «Калинка» комбинированного вида, Россия, г. Валуйки

БУСКИНА Надежда Александровна

воспитатель, Детский сад № 4 «Калинка» комбинированного вида,
Россия, г. Валуйки

ФОРМИРОВАНИЕ ЗНАНИЙ О БЕЗОПАСНОМ ПОВЕДЕНИИ У ДЕТЕЙ СТАРШЕГО ДОШКОЛЬНОГО ВОЗРАСТА ПОСРЕДСТВОМ ПРОЕКТНОЙ ДЕЯТЕЛЬНОСТИ

Аннотация. В статье рассматривается проблема формирования знаний о безопасном поведении у детей старшего дошкольного возраста посредством проектной деятельности.

Ключевые слова: безопасное поведение, дошкольники, проектная деятельность, детское проектирование, программа дошкольного образования.

Современная парадигма развития общества предъявляет повышение требований к обеспечению безопасности личности, включая не только взрослых людей, но и подрастающее поколение. Так, одной из главных стратегических задач Российской Федерации выступает проблема сохранения здоровья детей, где категория безопасность является основополагающей. Анализ и решение данной проблемы регламентируется такими нормативно-правовыми документами, как Закон РФ «Об образовании» (ст. 51) [12], распоряжение Правительства РФ «Об утверждении Концепции государственной семейной политики в Российской Федерации на период до 2025 года» [8], Конституцией РФ [4], Конвенцией о правах ребёнка [3] и др.

Таким образом, начальный этап формирования знаний о безопасном поведении у детей закладывается в период дошкольного обучения. Анализ педагогического и практического опыта свидетельствует о том, что данная проблема обусловлена увеличением источников

опасности в окружающем мире и отсутствием навыков поведения в различных угрожающих и чрезвычайных ситуациях.

В последние годы в нашей стране значительно увеличилось количество пожаров, которые произошли по вине человека, часто из-за шалости детей с огнем. Родители подходят к этой проблеме недостаточно серьезно: не проводят разъяснительную работу с детьми, оставляют их без присмотра, оставляют в доступных местах пожароопасные предметы (спички, зажигалки, бытовые предметы).

Вместе с тем у детей дошкольного возраста отсутствует защитная психологическая реакция на противопожарную обстановку. Желание открывать что-то новое, детская непосредственность, их любопытство – ставят ребенка перед реальной опасностью пожара. Для того, чтобы сделать отношение человека к этой проблеме осознанным, необходимо уже с детского возраста знакомиться с вопросами пожарной безопасности. Данная работа должна быть

целенаправленной, систематической и интересной для детей.

Логика построения образовательного процесса в дошкольном образовательном учреждении (далее – ДОО) должна определяться условиями формирования знаний о безопасном поведении, а также возрастными особенностями детей. Знания и умения детей зависят от возраста и усложняются в каждой возрастной группе.

Примерная программа дошкольного образования предполагает проектирование социальных ситуаций развития ребенка и развивающей предметно-пространственной среды, обеспечивающих позитивную социализацию, мотивацию и поддержку индивидуальности детей через общение, игру, познавательную деятельность и другие формы активности [5]. Это дает основание для использования в воспитательно-образовательной работе детского проектирования.

Для того чтобы дети не просто помнили правила безопасности, но и научились применять их в своей практике, необходимо сформировать у их понимание значимости и последствий выполнения или нарушения этих правил.

Кроме того, родители недостаточно уделяют времени обучению ребенка правилам безопасности, чаще ограничиваются запретами, а это, наоборот, вызывает у ребенка ещё больший интерес к опасным ситуациям.

Имеется большое количество вариативных и парциальных программ дошкольного образования, таких как: «Детство», «От рождения до школы», «Радуга», «Мозаика» и другие, в которых по-разному рассматривается направление на обеспечение здоровья и безопасности детей.

В условиях ФГОС ДОО не существует единой модели формирования работы педагогов по решению данной проблемы, поскольку важно учитывать индивидуальный опыт детей, подбирать и использовать педагогические технологии в соответствии возрастным особенностям и целям развития.

Формирование знаний о безопасном поведении является педагогической составляющей процесса формирования адаптивной личности, поэтому понятие «безопасное поведение» может быть положено в основу построения интегрированного образовательного процесса в детском саду и нацелено на проведение проектов, направленных на формирование у воспитанников готовности к предупреждению и преодолению опасных ситуаций.

Формирование знаний о безопасном поведении в программе Л.В. Коломийченко по социально-коммуникативному развитию и социальному воспитанию дошкольников «Дорогой добра» рассматривается как направление процесса приобщения детей к социальной культуре. В разделе программы правила безопасного поведения делятся на три блока опасностей, каждый из которых имеет ряд вопросов. Реализация цели осуществляется в процессе социального воспитания, посредством решения задач, представленных по трём сферам: когнитивной, эмоционально-чувственной, поведенческой [2].

Программа дошкольного образования «Открытия» под редакцией Е.Г. Юдиной предусматривает использование детского проектирования, основана на практике образования, учитывающего развитие каждого ребёнка, что позволяет большинству детей развиваться и учиться, полностью используя свой потенциал [6]. Важнейшими средствами развития дошкольников выступают содержание и технологии обучения. Данные средства оказывают наиболее плодотворное развивающее влияние на личность ребёнка лишь в том случае, если он сам принимает участие в их конструировании, когда содержание является личностно значимым. Этим обуславливается актуальность и необходимость использования детского проектирования в методике работы с детьми.

В программе «От рождения до школы» под ред. Н.Е. Вераксы раздел «формирование основ безопасности» по направлениям расписан на каждый возрастной период для детей от 2 до 7 лет, включая: безопасное поведение в природе, безопасность на дорогах, безопасность собственной жизнедеятельности. Формирование знаний в программе идёт с усложнением на каждый возраст [7].

В программе «Успех» под ред. Н.В. Феединой в разделе «Безопасность» рассматриваются две основные задачи: формирование основ безопасности собственной жизнедеятельности детей; формирование основ безопасности окружающего мира природы [11]. Принципиальным отличием программы от большинства типовых и вариативных программ является исключение из образовательного процесса учебной деятельности как не соответствующей закономерностям развития ребёнка на этапе дошкольного детства. Ведущим видом деятельности является игра. В качестве адекватных возрасту форм работы можно назвать

экспериментирование, беседы с детьми, наблюдение, решение проблемных ситуаций. В программу включён принцип интеграции.

В программе «Мозаика», раздел «Овладение основами собственной безопасности и безопасности окружающего мира» рассматривается по пяти блокам на каждый возрастной период. В Программе прописаны показатели развития детей в соответствии с возрастом, где представлены конкретные умения детей, которыми ребёнок начинает владеть в процессе обучения в конце года, но отсутствие методики обучения определённым знаниям детей, даёт основания считать приобретённые знания условными.

Организуя прогулку с детьми на участке детского сада и за его пределами, необходимо вспоминать с детьми основные правила безопасного поведения и источники опасности на участке детского сада и в условиях социума.

Для того, чтобы дети помнили определённые правила безопасности и применяли их в своей практике, необходимо их не просто знакомить, а учить понимать значимость и последствия опасных ситуаций, используя объективные формы и методы работы.

Исследователи в области дошкольного образования считают, что предупреждение бытового детского травматизма основывается на соблюдении двух принципов – создание безопасного дома для ребенка и на специальных занятиях, беседах, играх (С. Мартынов): на взаимодействии педагогов, родителей и детей в процессе совместного рассматривания и обсуждения рисунков, изображающих опасные ситуации (Л. Григорович), на проведении занятий, целевых прогулок, бесед, игр, театрализованных представлений (К. Белая, В. Зимонина) [1].

В настоящее время детское проектирование всё более широко применяется для совершенствования воспитательно-образовательной практики, которое можно применить и в процессе формирования знаний о безопасном поведении у детей старшего дошкольного возраста.

На этапе становления новых типов ДОУ, актуальным становится проектирование детских видов деятельности как особой формы развития детей и организации целостного педагогического процесса.

Выполнение проекта предлагает формирование оригинального замысла, умение фиксировать его с помощью доступной системы средств, определять этапы его реализации, следовать задуманному плану и т.д.

Ребенок не в любом возрасте способен разработать свой проект, но дети старшего дошкольного возраста уже в состоянии составить и разработать свой проект на интересующую тему, досуг детей в условиях детского сада становится более разнообразным, дошкольники проявляют интерес к игровой деятельности, посредством которой реализовываются проектные технологии. Помимо пребывания в ДОУ, в условиях семьи ребенок проявляет активность в усвоении знаний и закреплении их на практике. Видя это, родители проявляют большую активность в воспитании безопасности поведения ребенка, вследствие чего в семье развиваются родительско-детские отношения [9].

Эффективность использования метода проектов (как и ряда других технологий) оказывает развивающее влияние в том случае, когда ребенок сам участвует в процессе, проявляет самостоятельность в проектировании, где средства обучения являются доступными для ребенка.

Рассмотрим пошаговую реализацию проекта в детском саду:

Шаг 1. Педагог подбирает похожие темы одной тематики, для того чтобы дети могли выбрать одну из предложенных (воспитатель).

Шаг 2. Планирование темы и проектов.

1. Выявление известных детям фактов и сведений по определённым темам (о чём, на что направлены, для чего, что дают), (воспитатель и дети).

2. Определение ключевого содержания.

3. Постановка образовательных задач (воспитатель).

4. Составление пошагового плана проекта («паутинка»), (воспитатель и ребёнок).

5. Выбор проектов (ребёнок, в затруднении – воспитатель).

6. Продумывание проектов и видов деятельности, (ребёнок и воспитатель).

7. Составление письма родителям, (ребёнок и воспитатель).

8. Подбор средств и материалов, (воспитатель).

Шаг 3. Реализация проектов, (ребёнок, воспитатель, родитель).

Шаг 4. Завершение темы. Презентация проектов, (ребёнок, родитель).

Участвуя в проектной деятельности, дети сами определяют проблему, которую необходимо разрешить, сами предлагают возможные решения, проверяют их, делают выводы, а потом обобщения.

Для того чтобы обезопасить детей данного дошкольного возраста от всевозрастающих опасностей окружающего мира, опираясь на уже имеющиеся возрастные данные, можно использовать «Детское проектирование» как наиболее доступный и интересный детям вид приобретения необходимых знаний.

1. Первоначальные знания дети получают от источников информации, ими могут быть как любой взрослый, так и средства массовой информации (книги, интернет, и т.д.). В системе образования источником информации может быть воспитатель, который даёт представление детям, создаёт проблемную ситуацию и пытается найти для неё решение любыми средствами. Понимание проблемы и возможное её решение – это то, к чему стремится педагог: направить детей, давая им первоначальные знания.

2. Использование в обучении дифференцированный подход, включающий создание разнообразных условий обучения для различных образовательных учреждений, групп с целью учета особенностей их контингента. Дифференцированный подход имеет смысл как способ эффективной помощи ребенку в совершенствовании его личности и занимает промежуточное положение между воспитательной работой со всем коллективом и индивидуальной работой с каждым воспитанником. Новизна этого подхода в том, что в условиях современного ДОУ дифференцированный подход – это создание наиболее благоприятных условий для развития личности воспитанника как индивидуальности [10].

3. Обобщение знаний детей о предметах и явлениях осуществляется в процессе познавательной активной деятельности и закрепляется в употреблении детьми слов, обозначающих обобщающие понятия (группы предметов).

Планирование проектной деятельности с детьми может включать в себя целый комплекс мероприятий, например:

- изготовление альбома «Правила пожарной безопасности»;
- изготовление книжки – малышки «Спички – детям не игрушка»;
- составление рассказов на темы «Как стать пожарным», «Что делать при возникновении пожара»;
- драматизация отрывка из сказки С. Маршака «Кошкин дом»;
- чтение художественной литературы;

- эвакуационное мероприятие «Внимание, всем!»
- детский проект «Как справиться с огнём?»

– инсценирование проблемных ситуаций «Детские шалости с огнём

- разработка и проведение дидактических игр: «Раз, два, три, что может быть опасно – найди»; «Что нужно пожарному для работы».

Таким образом, проанализировав нормативно-правовые документы, вариативные образовательные программы ДОУ, психолого-педагогическую литературу, проведя анкетирование среди педагогов МДОУ «Детский сад №4 «Калинка»» комбинированного вида по проблеме детского проектирования и безопасности, мы пришли к выводу, что в нормативно-правовых документах и программах ДОУ имеются разработки в области формирования знаний детей о безопасном поведении и детского проектирования как вида детской проектной деятельности. Исходя из результатов анкетирования педагогов ДОУ, детское проектирование как метод формирования знаний о безопасном поведении выпадает из образовательной деятельности. Многие опрашиваемые педагоги считают использование в работе детского проектирования показателем высокого мастерства, однако мало осведомлены о методике его проведения, поэтому не используют его в своей практике. Применяя проектную деятельность, педагог может эффективно формировать знания детей в любой области. Благодаря проектной деятельности дети с интересом решают задачи в области формирования знаний о безопасном поведении.

Литература

1. Гейль О.Г. Формирование основ безопасного поведения в быту у детей младшего возраста через игровую деятельность // Молодой ученый. 2016. № 12.6 (116.6). С. 26-28.
2. Коломийченко Л.В. Дорогою добра: Концепция и программа социально-коммуникативного развития и социального воспитания дошкольников. М.: ТЦ Сфера, 2015. 160 с.
3. Конвенция о правах ребенка (одобрена Генеральной Ассамблеей ООН 20.11.1989) (вступила в силу для СССР 15.09.1990). URL: http://www.consultant.ru/document/cons_doc_LAW_9959/ (дата обращения: 04.09.2021).
4. Конституция Российской Федерации (принята всенародным голосованием 12.12.1993 с изменениями, одобренными в ходе

общероссийского голосования 01.07.2020). URL: http://www.consultant.ru/document/cons_doc_LAW_28399/ (дата обращения: 07.09.2021).

5. Навигатор образовательных программ дошкольного образования. URL: <https://firo.ranepa.ru/obrazovanie/fgos/184-obrazovatelniye-programmi-doshkolnogo-obrazovaniya> (дата обращения: 12.09.2021).

6. Открытия: примерная основная образовательная программа дошкольного образования (пилотный вариант) / Под ред. Е.Г. Юдиной. М.: МОЗАИКА-СИНТЕЗ, 2015. 160 с.

7. От рождения до школы: примерная общеобразовательная программа дошкольного образования (пилотный вариант) / Под ред. Н. Е. Вераксы, Т. С. Комаровой, М. А. Васильевой. М.: МОЗАИКА-СИНТЕЗ, 2014. 368 с.

8. Распоряжение Правительства РФ от 25.08.2014 N 1618-р «Об утверждении Концепции государственной семейной политики в Российской Федерации на период до 2025 года». URL: http://www.consultant.ru/document/cons_doc_LAW_167897/1ae3172271088ff17d13f732abf826846524ab91/ (дата обращения: 02.09.2021).

9. Рогозина А.О., Кириллова А.В. Формирование знаний о безопасном поведении на дороге у детей старшего дошкольного возраста посредством проектной деятельности // Современные образовательные технологии в мировом учебно-воспитательном пространстве. 2016. №4. С.97-103.

10. Савенков И.А. Маленький исследователь. Как научить дошкольника самостоятельно приобретать знания: библиотека журнала Исследователь / И.А. Савенков. 2-е изд., доп. и перераб. М.: Национальный книжный центр, 2017. 240 с.

11. Успех: примерная основная образовательная программа дошкольного образования. Проект. / С.Н. Гамова, Е.Н. Герасимова, В.А. Деркунская [и др.]; под рук. Н.В. Фебина. М.: Просвещение, 2015. 235 с.

12. Федеральный закон от 29.12.2012 N 273-ФЗ (ред. от 02.07.2021) «Об образовании в Российской Федерации» (с изм. и доп., вступ. в силу с 01.09.2021). URL: http://www.consultant.ru/document/cons_doc_LAW_140174/ (дата обращения: 05.09.2021).

BIKETOVA Irina Nikolaevna

educator, Kindergarten №4 «Kalinka» combined type,
Russia, Valuiki

GLADKOVA Natalia Sergeevna

teacher of the first qualification category, Kindergarten №4 «Kalinka» combined type,
Russia, Valuiki

BUSKINA Nadezhda Aleksandrovna

educator, Kindergarten №4 «Kalinka» combined type,
Russia, Valuiki

FORMATION OF KNOWLEDGE ABOUT SAFE BEHAVIOR IN OLDER PRESCHOOL CHILDREN THROUGH PROJECT ACTIVITIES

Abstract. *The article deals with the problem of forming knowledge about safe behavior in older preschool children through project activities.*

Keywords: *safe behavior, preschoolers, project activities, children's design, preschool education program.*

ЖУРАВЛЁВА Валентина Ильинична

воспитатель, Айдарская средняя общеобразовательная школа имени Героя Советского Союза Бориса Григорьевича Кандыбина Ровеньского района Белгородской области, Россия, с. Айдар

РЯДНОВА Светлана Викторовна

воспитатель, Айдарская средняя общеобразовательная школа имени Героя Советского Союза Бориса Григорьевича Кандыбина Ровеньского района Белгородской области, Россия, с. Айдар

ПРОБЛЕМЫ РАЗВИТИЯ ИНИЦИАТИВНОСТИ И САМОСТОЯТЕЛЬНОСТИ РЕБЕНКА В ПОЗНАВАТЕЛЬНО-ИССЛЕДОВАТЕЛЬСКОЙ ДЕЯТЕЛЬНОСТИ

Аннотация. *Статья рассказывает о некоторых технологиях организации познавательно-исследовательской деятельности, которые мотивируют детей на самостоятельное приобретение новых знаний, способствуют овладению способами познавательной деятельности и развитию умения использовать их в различных ситуациях, таким образом, обеспечивая развитие познавательной активности старших дошкольников.*

Ключевые слова: *самостоятельность, познавательная активность, познавательно-исследовательская деятельность, технология, детское исследование, коллекционирование.*

*«Хороший учитель даст ученику готовую истину,
а отличный поможет ему открыть её самому»
Ян Амос Каменский*

Современное дошкольное образование в соответствии с Федеральным государственным образовательным стандартом дошкольного образования, ориентировано не только на усвоение детьми определенной суммы знаний, но и на развитие личности, универсальных способностей дошкольника, позволяющих успешно адаптироваться в социуме в дальнейшем. А впереди у ребенка школа, одной из задач которой является подготовка самостоятельной, творческой личности, способной к непрерывному развитию и самообразованию. Поэтому развитие в детском саду самостоятельности, инициативности, любознательности актуально на современном этапе развития образования, тем более, что учителя начальной школы очень часто обращают внимание на то, что у первоклассников эти качества развиты недостаточно.

Проблема формирования у детей самостоятельности была и остается в современной педагогике одной из самых актуальных. Это свойство личности проявляется в стремлении к самостоятельному принятию решений, в умении планировать свою деятельность и

реализовывать задуманное, в рефлексии полученного результата и самоконтроле.

На наш взгляд развитие самостоятельности и инициативности дошкольников в наибольшей степени обеспечивает познавательно-исследовательская деятельность, так как она предполагает целенаправленную и трудоёмкую работу ребёнка в процессе поиска и решения познавательных задач, а движущей силой саморазвития ребенка является потребность в новых впечатлениях, новых знаниях. Н.Н. Подъяко отмечал, что детское экспериментирование, одна из форм организации познавательно-исследовательской деятельности дошкольников, «претендует на роль ведущей деятельности в период дошкольного развития ребёнка» и «...в деятельности экспериментирования ребенок выступает как своеобразный исследователь, самостоятельно воздействующий различными способами на окружающие его предметы и явления с целью более полного их познания и освоения».

В экспериментировании, направленном на самостоятельное познание объектов окружающего мира, активность ребенка проявляется

наиболее ярко. К сожалению, очень часто экспериментирование сводится воспитателями лишь к проведению опытов, где педагоги сами инструктируют детей, регламентируют деятельность, делают выводы и умозаключения. Такой подход встречается при организации и других форм познавательной деятельности. Но если мы хотим, чтобы наши дети стали более самостоятельными, инициативными, то должна быть другая система организации познавательно-исследовательской деятельности дошкольников. Она должна быть ориентирована на развитие познавательной активности дошкольников, мотивирована на самостоятельный поиск новых знаний в процессе активного взаимодействия с окружающим миром [1].

Поэтому для организации образовательной деятельности с дошкольниками мы ищем и используем такие технологии, формы и методы, которые бы ставили ребенка в позицию исследователя, испытывающего потребность в новых знаниях, впечатлениях. На наш взгляд, в этом случае очень эффективна технология организации исследовательской деятельности старших дошкольников А.И. Савенкова, которую можно использовать как при организации индивидуальной, так и совместной поисковой деятельности дошкольников.

Самое главное, помогая детям в исследовании – нужно предоставлять им больше самостоятельности, избегать прямых инструкций, не сдерживать инициативы дошкольников и не делать за них то, что они могут сделать сами. Чтобы познакомить детей с тем, как организовать исследование мы провели несколько фронтальных занятий, на которых продемонстрировали варианты выбора темы, сбора информации (методы исследования), фиксации, обобщения и презентации результатов. С помощью родителей для каждого ребенка была сделана «папка исследователя» – это лист картона с наклеенными кармашками, на каждом из которых изображен тот или иной метод исследования: подумай; спроси у другого человека; найди в книге; понаблюдай; обратись к компьютеру; проведи эксперимент. Затем дети

практически опробовали данные способы организации исследовательской деятельности, проведя в группе совместное самостоятельное исследование по теме «Вода». Необходимо было в течение занятия найти в группе нужную информацию по теме, используя все доступные на данный момент источники. Воспитатель лишь помогал тем, кто нуждался в помощи, выступал в роли консультанта. Вечером была проведена «конференция», где дети представили доклады о воде на основе результатов детских исследований.

Освоив данную технологию старшим дошкольникам легко организовать самостоятельную познавательно-исследовательскую деятельность в рамках изучения любой темы. Дети выполняют индивидуальные проекты, исходя из своих интересов, например, один из мальчиков во время шествия колонны бессмертного полка 9 мая спросил у родителей о том, а есть ли у них дедушка, который воевал. После этого ребенок с помощью мамы и папы провёл «расследование» и в группе своим друзьям рассказал о своем прадедушке, о войне, показал фотографии.

Таким образом, можно сказать, что у мальчика развиты самостоятельность, познавательная активность, т.к. у него есть потребность в приобретении новых знаний, он умеет пользоваться способами познавательной деятельности, представлять перед другими её результаты.

Детские исследования организуются в группе и в рамках реализации темы недели, проекта. Дети или все вместе собирают информацию о каком-либо объекте, или в рамках общего проекта осуществляют свои индивидуальные. Так, на первом этапе реализации проекта «Лекари-аптекари», после чтения экологической сказки «Спор цветов и растений», мы с детьми решили – для того, чтобы разрешить спор о том, кто самый полезный, нужно узнать побольше о лекарственных растениях нашего края. Для этого все желающие выбрали то или иное растение, результаты выбора были занесены в таблицу.

Таблица

Вариант индивидуального проекта	Имена детей								
	Саша	Миша	Ксюша	Оля	Вика	Данил	Алина	Маша	Артем
Подорожник		+							
Одуванчик					+				
Рябина	+								
Крапива				+					
Репейник						+			
Ромашка			+						
Липа									+
Календула							+		
Мята								+	

После организации коллективной и индивидуальной поисковой деятельности, представления докладов и презентаций, обсуждения всех результатов исследований. Мы пришли к выводу о том, что все растения полезны, но их используют для лечения или профилактики болезней, в зависимости от лечебных свойств.

В процессе познавательной-исследовательской деятельности дети сами искали ответы на вопросы, обнаруживали новые свойства объектов и явлений, сравнивали их, устанавливали взаимоотношения и взаимозависимости, что способствовало развитию познавательной активности старших дошкольников.

Еще одной из форм организации познавательной деятельности дошкольников, направленной на развитие самостоятельности, можно считать детское коллекционирование. Оно, как и детское исследование, предоставляет детям возможность самим выполнять поисковые действия, размышлять, исследовать, обобщать и систематизировать знания об окружающем мире и делиться ими со сверстниками. Н.А. Короткова отмечает, что материал для коллекций может быть реальный (ракушки, семена, машинки и т.д.) или образный – иллюстративные карточки-вырезки (изображения транспорта, овощей, домашних животных и т.д.), он должен легко поддаваться группировке по видам. Коллекционирование также как и исследование может быть коллективным, в котором принимают участие все дети группы, и индивидуальным.

Тематика коллекций может быть разнообразна, она определяется познавательными интересами детей. Кроме этого, коллекционирование очень эффективная форма организации образовательной деятельности по реализации тематических недель, проектов, так как создание коллекций осуществляется по тем же этапам. На первом этапе развиваем интерес к

предмету коллекции, мотивируем на дальнейшую деятельность. Второй этап – это этап планирования, индивидуально или совместно со взрослым дошкольником обдумывает, обсуждает содержание материалов, вид классификационных таблиц. На третьем, основном этапе собираются материалы коллекции (реальные или образные), дети накапливают знания об объектах коллекционирования, систематизируют информацию, создают коллекции реальных предметов или заполняют классификационные таблицы. На четвертом этапе организуется презентация, выставка коллекций.

Для организации детских исследований, коллекционирования необходима хорошо продуманная содержательная предметная среда. Детские энциклопедии, карты, атласы, глобусы, альбомы и папки с иллюстрациями, дидактические игры, художественная литература по разным тематическим направлениям предоставляют ребенку возможность самостоятельно добывать необходимые знания. Инструменты и оборудование для экспериментирования: микроскопы, лупы, весы, колбы, мерные стаканчики, пробирки, материалы для исследования и коллекционирования, модели и схемы опытов – всё это позволяет практически действовать с объектами. Также в уголке экспериментирования хранятся «папки исследователей», карточки с зарисовками детей, презентационные материалы по результатам исследования (доклады, альбомы, плакаты и т.д.), классификационные таблицы, карточки-иллюстрации и картинки-вырезки для создания коллекций, которые позволяют зафиксировать и обобщить результаты деятельности, обменяться информацией со сверстниками.

Иногда дети отказываются от собственного исследования или создания коллекции из-за боязни, что у них что-то не получится, проявляют нерешительность, скованность в

действиях. В этом случае, для того, чтобы поддержать ребенка, его исследовательскую активность, большое значение имеет правильное взаимодействие взрослого и детей. Педагог или родитель должен показать свою заинтересованность проблемой, желание помочь дошкольнику в открытии новых знаний. При этом не нужно давать готовых ответов. Взрослый задает проблемные вопросы, чтобы незаметно подвести ребенка к результату, сомневается, удивляется вместе с ним, участвует в обсуждении на правах равного партнера. Таким образом, он активизирует исследовательскую активность, инициативность детей, тем самым, развивая у них самостоятельность в познавательно-исследовательской деятельности. Кроме этого очень важно, чтобы результаты детского исследования становились, известны не только взрослому, но и другим детям, чтобы возникало совместное переживание, которое поможет объединить детей в стремлении познать окружающий мир.

Таким образом, образовательную деятельность в ДОУ необходимо организовывать так, чтобы дети почувствовали себя настоящими экспериментаторами и первооткрывателями и тогда к окончанию детского сада они станут любознательными, активными,

инициативными, смогут самостоятельно объяснять явления и события, происходящие в окружающем мире.

Литература

1. Ключева Е.В. Природа как средство формирования у старших дошкольников представлений о сенсорных эталонах // Детский сад: теория и практика. – 2013. – №12. – С. 60–66.
2. Короткова Н.А. Образовательный процесс в группах детей старшего дошкольного возраста. – М.: Линка-пресс, 2007. – 208 с.
3. Развитие познавательно-исследовательских умений у старших дошкольников. Авторы-составители: Михайлова З.А., Бабаева Т.И., Кларина Л.М., Серова З.А. – СПб.: ООО «Издательство «Детство-пресс», 2012. – 160с.
4. Троицкая И.Ю., Карпова О.В. Экологическое воспитание дошкольников в условиях реализации ФГОС ДО // ФГОС: опыт внедрения и анализ результатов освоения: материалы Всероссийской научно-практической конференции с международным участием, 24 мая 2018 г. – Арзамас: Арзамасский филиал ННГУ, 2018. – С. 82-86.
5. Федеральный государственный образовательный стандарт дошкольного образования. – М: УЦ Перспектива, 2014. – 32с.

ZHURAVLEVA Valentina Ilinichna

educator of the municipal,

Aidar secondary school named after Hero of the Soviet Union Boris Grigoryevich Kandybin
of the Rovensky district of the Belgorod region,
Russia, Aidar

RYADNOVA Svetlana Viktorovna

educator of the municipal,

Aidar secondary school named after Hero of the Soviet Union Boris Grigoryevich Kandybin
of the Rovensky district of the Belgorod region,
Russia, Aidar

PROBLEMS OF DEVELOPING INITIATIVE AND INDEPENDENCE OF THE CHILD IN COGNITIVE AND RESEARCH ACTIVITIES

Abstract. *The article tells about some technologies of organizing cognitive and research activities that motivate children to independently acquire new knowledge, contribute to mastering the methods of cognitive activity and developing the ability to use them in various situations, thus ensuring the development of cognitive activity of older preschoolers.*

Keywords: *independence, cognitive activity, cognitive research activity, technology, children's research, collecting.*

ИБРАГИМОВА Айзиля Ильбертовна

магистрант, Елабужский институт Казанского (Приволжского) федерального университета,
Россия, г. Елабуга

ИССЛЕДОВАНИЕ УСПЕШНЫХ ПРАКТИК СОЗДАНИЯ ПРЕДПРИНИМАТЕЛЬСКИХ УНИВЕРСИТЕТОВ

Аннотация. Созданию предпринимательских университетов в настоящее время уделяется особое внимание в связи с проведением реформ высшего образования, потребностью повышения конкурентоспособности высших учебных заведений и их международного рейтинга, коммерциализации научных разработок и необходимостью перехода к инновационной модели развития. Предпринимательские университеты совмещают преподавательские, научно-исследовательские и предпринимательские виды деятельности и получают от них доход, имея в своей структуре объекты инновационной инфраструктуры. Исследование успешных практик создания предпринимательских университетов показывает, что университет выстраивает модели подготовки специалистов, нацеленных на подготовку и выпуск поколений инноваторов, а также на производство инновационных идей и продуктов для различных экономических сфер.

Ключевые слова: предпринимательский университет, предпринимательство (бизнес), государство, социально-экономические факторы, концепция «тройной спирали», фундаментальные и поисковые исследования, инновационные проекты.

Предпринимательский университет – это организация, которая приняла «предпринимательский» способ управления и формирует внешние и внутренние связи при учете внутренних ресурсов для продолжения и развития уставной деятельности. То есть, получение предпринимательского дохода приветствуется, но основная задача заключается в развитии предпринимательской культуры [3, с. 89].

В XXI в. основной вектор мирового экономического развития направлен на инновационную экономику, в которой решающее значения имеют знания, а их производство превратилось в источник новых форм организации предпринимательской деятельности и

экономического роста. Предпринимательские университеты как один из компонентов новой инновационной модели развития представляют модели «тройной спирали» (Г. Ицковиц и Л. Лейдесдорф).

В отношении к инновационному развитию модель «тройной спирали» описывает межорганизационное взаимодействие трех институтов: наука (или университет) – государство – бизнес [4, с. 100].

Понятие «предпринимательский университет» в научный оборот ввел Б. Кларк (1998 г.) и к основным характеристикам предпринимательского университета относят следующие (рисунок 1).



Рис. 1. Основные характеристики предпринимательского университета

В настоящее время основой предпринимательских университетов США считается около 235 исследовательских университетов I и II категории, которые представляют основу американской системы высшего образования и центр фундаментальной научной сферы: Гарвардский университет, Йельский университет, Колумбийский университет, Массачусетский технологический институт и др., которые длительное время занимают мировое лидерство. Они обладают финансовыми и имущественными ресурсами на основании поддержки своих выпускников.

Примерами успешных практик создания предпринимательских университетов являются в основном американские университеты. Так, в Стэнфордском исследовательском парке (Силиконовая долина) представлено 150 компаний в сфере электроники, программного обеспечения и биотехнологий.

Другим ярким примером считается парк Исследовательский треугольник (штат Северной Каролины), который основан на трех университетах. Привлечение научного потенциала позволило превратить регион в один из самых развитых и образованных в США. Еще одним примером является технопарк «Бостонский маршрут 128» (3 вуза северо-восточных штатов США) – соединение университетской науки с производством, который стал крупнейшим НПЦ США. В настоящий период в развитых странах Западной Европы наблюдается процесс формирования предпринимательских университетов на принципе лидерства университета (Г. Ецковиц и Б. Кларк), которые не обладают мощной научной базой, как в США, но представляют одну из составляющих системы, включающую крупные НИИ, лаборатории и научные парки. В Великобритании классические университеты – Кембридж, университет Йорка и др. реализуют функции предпринимательских университетов. В Германии создание предпринимательских университетов определено региональными инновационными системами [5, с. 45]. К примеру, в Баден-Вюртенберг сосредоточено 14 исследовательских институтов, которые осуществляют фундаментальные и поисковые исследования, 14 институтов прикладных исследований, более 60 исследовательских центров

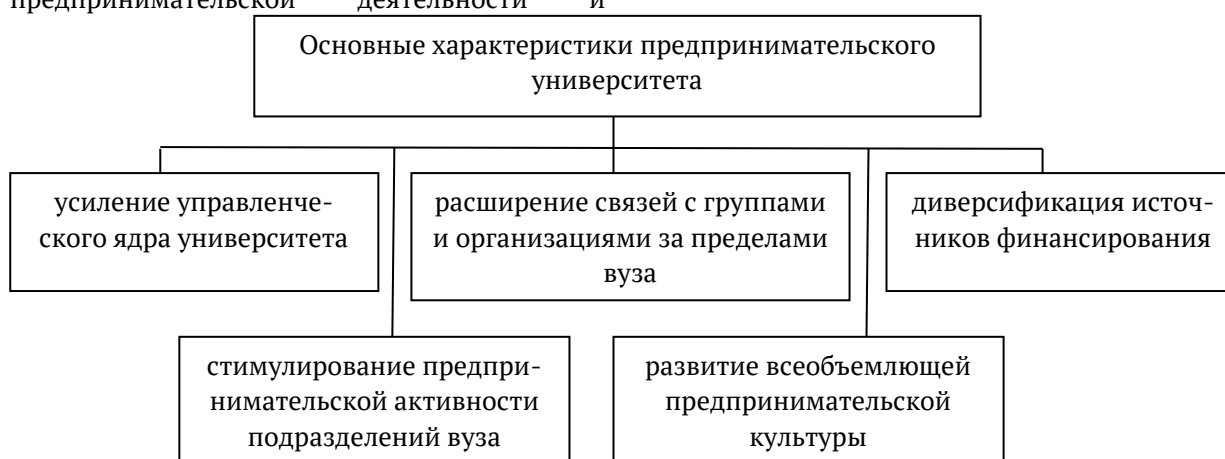
промышленных компаний, 9 университетов, 39 технических колледжей и пр. Инновационный комплекс земли Саар включает 2 университета, 8 специализированных учреждений и 5 центров, содействующих созданию новых и высокотехнологичных субъектов хозяйствования.

Примером успешного взаимодействия бизнеса, государства и образования по созданию предпринимательских университетов в виде «тройной спирали» является Швеция. Широкая поддержка крупного бизнеса развития предпринимательских университетов считается основным преимуществом и отличительной чертой шведской модели «тройной спирали» [1, с. 109].

Интенсивное развитие предпринимательских университетов в РФ началось с принятием программы по поддержке ведущих вузов, которая расширила систему высшего образования путем создания университетов, расширением их инновационной инфраструктуры и кооперации с производственными субъектами хозяйствования. К федеральным университетам относят: Северный (Арктический), Казанский (Приволжский), Уральский, Дальневосточный и Северо-Восточный.

В настоящий период российские вузы апробируют разнообразные формы и схемы учебной и научно-производственной интеграции: учебно-научно-инновационные комплексы (УНИК), научные парки и учебно-научно-производственные комплексы (УНПК). В структуру УНИК входят вузы, малые и средние инновационные субъекты хозяйствования, которые формируются в самих вузах, венчурный фонд для финансирования инноваций и бизнес – инкубаторы (студенческие инкубаторы и технологические инкубаторы), которые оказывают содействие в разработке инновационной продукции. В настоящий период формирование учебно-научно-инновационных комплексов активно производится во многих университетах РФ [2, с. 76].

Исследования успешных практик создания предпринимательских университетов показали, в чем заключается их эффективность (рисунки 2).



Рис. 2. Успешность предпринимательских университетов

Таким образом, опыт создания предпринимательских университетов говорит о том, что данный процесс тесно связан с экономическими потребностями конкретной страны и соответствует ее культурным и национальным традициям. При этом, в РФ процесс превращения традиционных вузов в предпринимательские только на стадии развития и охватывает в основном ведущие вузы, которые расположены в крупных городах. Для современного развития не оценим вклад предпринимательских университетов по концентрации высокотехнологичных и наукоемких хозяйствующих субъектов на одной территории и формированию исследовательских и технологических парков, которые объединяют потенциал университета, бизнеса и инвестиционных компаний. Результатом считается создание новых рабочих мест, новых областей промышленности и производство новых продуктов.

Литература

1. Бакиева, Г.Р. Изучение основ предпринимательской деятельности в рамках профессионального образования / Г.Р. Бакиева, Р.С. Саетгалина. URL: <https://moluch.ru/archive/293/66336/> (дата обращения: 12.02.2021).
2. Гельманова, З.С. Предпринимательский университет в контексте взаимодействия «тройной спирали» / З.С. Гельманова, А.Г. Бутрин, Н.А. Гарт // Международный журнал прикладных и фундаментальных исследований. – 2016. – № 7. – С. 444-445.
3. Носонов, А.М. Факторы формирования предпринимательских университетов в РФ // Современные проблемы науки и образования. – 2020. – № 4. – С.34-35.
4. Рубин, Ю. Б. Курс профессионального предпринимательства / Ю.Б. Рубин. – М.: Маркет ДС, 2019. – 400 с.

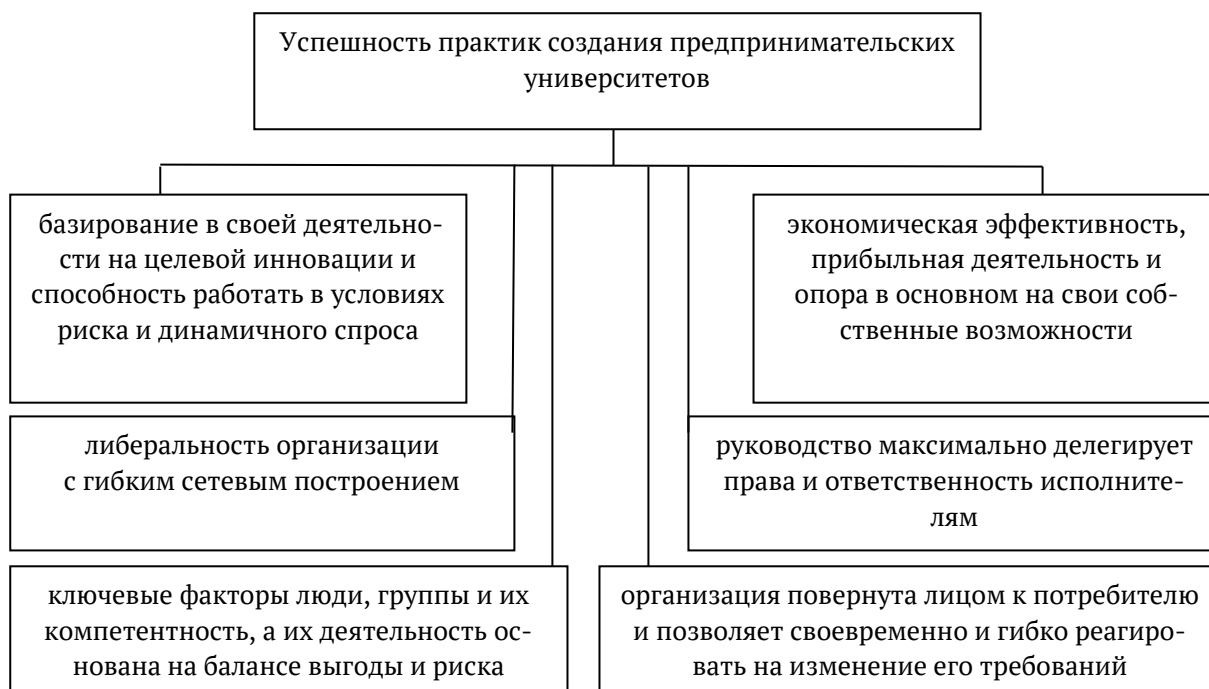
IBRAGIMOVA Aizilya Ilbertovna

master's student, Yelabuga Institute of Kazan (Volga Region) Federal University,
Russia, Elabuga

STUDY OF SUCCESSFUL PRACTICES OF CREATING ENTREPRENEURIAL UNIVERSITIES

Abstract. *The establishment of entrepreneurial universities is currently receiving special attention in connection with the reforms of higher education, the need to increase the competitiveness of higher education institutions and their international ranking, the commercialization of scientific developments and the need to move to an innovative development model. Entrepreneurial universities combine teaching, research and entrepreneurial activities and receive income from them, having in their structure the objects of innovative infrastructure. The study of successful practices of creating entrepreneurial universities shows that the university builds models for training specialists aimed at training and producing generations of innovators, as well as at producing innovative ideas and products for various economic spheres.*

Keywords: *entrepreneurial university, entrepreneurship (business), state, socio-economic factors, the concept of "triple helix", fundamental and exploratory research, innovative projects.*

МИШУРОВА Галина Викторовна

учитель-логопед, Детский сад № 19, Россия, г. Белгород

ПОГОРЕЛЕНКО Алина Петровна

учитель-логопед, Детский сад № 19, Россия, г. Белгород

НИКУЛИНА Ирина Александровна

учитель-логопед, Детский сад № 8, Россия, г. Белгород

ФОРМИРОВАНИЕ КОММУНИКАТИВНЫХ УМЕНИЙ И НАВЫКОВ У ДЕТЕЙ С ОНР

***Аннотация.** В статье рассматриваются особенности формирования у детей с общим недоразвитием речи коммуникативных умений и навыков.*

***Ключевые слова:** дети, коммуникация, общение, общее недоразвитие речи.*

Общее недоразвитие речи – различные сложные речевые расстройства, при которых у детей нарушено формирование всех компонентов речевой системы, относящихся к ее звуковой и смысловой стороне, при нормальном слухе и интеллекте.

В настоящее время достаточно хорошо изучены особенности развития мышления, восприятия, памяти, речи и психического развития дошкольников с недоразвитием речи [6, с.73].

В логопедической литературе указывается на факт наличия у детей с недоразвитием речи стойких нарушений общения, сопровождающихся незрелостью отдельных психических функций, эмоциональной неустойчивостью, тугоподвижностью когнитивных процессов. Несмотря на постоянный интерес к проблеме оптимизации логопедической работы с данной категорией детей, в настоящее время отсутствует целостное представление о закономерностях становления у них навыков общения.

Наряду с приоритетной значимостью рассмотрения теоретических аспектов данной проблемы имеется практическая необходимость в определении содержания коррекционного обучения, направленного на развитие коммуникативной культуры у детей старшего дошкольного возраста с недоразвитием речи. В связи с этим очевидна актуальность изучения особенностей общения детей с ОНР [2, с.24].

Связь между речевыми нарушениями и другими сторонами психического развития обуславливает специфические особенности

мышления. Дети отстают в развитии словесно-логического мышления, с трудом овладевают анализом и синтезом, сравнением и обобщением.

Выделяют три уровня речевого развития, отражающие состояние компонентов языка у детей дошкольного возраста с общим недоразвитием речи.

Первый уровень речевого развития. Речевые средства общения крайне ограничены. Активный словарь детей состоит из небольшого количества нечетко произносимых обиходных слов, звукоподражаний и звуковых комплексов. Широко используются указательные жесты, мимика. Дети пользуются одним и тем же комплексом для обозначения предметов, действий, качеств, интонацией и жестами, обозначая разницу знаний. Дифференцированное обозначение предметов и действий почти отсутствует. Характерна многозначность употребляемых слов. Небольшой запас слов отражает непосредственно воспринимаемые предметы и явления.

Пассивный словарь детей шире активного. При восприятии обращенной речи доминирующим оказывается лексическое значение.

Звуковая сторона речи характеризуется фонетической неопределенностью, отмечаются нестойкое фонетическое оформление. Произношение звуков носит диффузный характер, обусловленный неустойчивой артикуляцией и низкими возможностями их слухового распознавания. Число дефектных звуков может быть значительно большим, чем правильно

произносимых. Фонематическое развитие находится в зачаточном состоянии.

Задача выделения отдельных звуков для ребенка с лепетной речью в мотивационном и познавательном отношении непонятна и невыполнима.

Отличительной чертой речевого развития этого уровня является ограниченная способность восприятия и воспроизведения слоговой структуры слова [4, с.73].

Второй уровень речевого развития. Переход к нему характеризуется возросшей речевой активностью ребенка. Общение осуществляется посредством использования постоянного, хотя все еще искаженного и ограниченного запаса общеупотребительных слов.

Дифференцированно обозначаются названия предметов, действий, отдельных признаков. На этом уровне возможно пользование местоимениями, а иногда союзами, простыми предложениями в элементарных значениях. Дети могут ответить на вопросы по картине, связанные с семьей, знакомыми событиями окружающей жизни.

Речевая недостаточность отчетливо проявляется во всех компонентах. Дети пользуются только простыми предложениями, состоящими из 2-3, редко 4 слов. Словарный запас значительно отстает от возрастной нормы: выявляется незнание многих слов, обозначающих части тела, животных и их детенышей, одежды, мебели, профессий.

Отличаются ограниченные возможности использования предметного словаря, словаря действий, признаков. Дети не знают названий цвета предмета, его формы, размера, заменяют слова близкими по смыслу.

Много трудностей испытывают дети при пользовании предложенными конструкциями: часто предлоги опускаются вообще, а существительное при этом употребляется в исходной форме. Союзы и частицы употребляются редко.

Понимание обращенной речи на вопросы уровня значительно развивается за счет различения некоторых грамматических форм (в отличие от первого уровня), дети могут ориентироваться на морфологические элементы, которые приобретают для них смысловозначительное значение [3, с.45].

Это относится к различению и пониманию форм единственного и множественного числа существительных и глаголов (особенно с ударными окончаниями), форм мужского и

женского рода глаголов прошедшего времени. Затруднения остаются при понимании форм числа и рода прилагательных.

Фонетическая сторона речи характеризуется наличием многочисленных искажений звуков, замен и смешений. Проявляется диссоциацией между способностью правильно произносить звуки в изолированном положении и их употреблением в спонтанной речи. Типичными остаются и затруднения в усвоении звуко-слоговой структуры. Нередко при правильном воспроизведении контура слов нарушается звукозаполняемость: перестановка слогов, звуков, замена и уподобление слогов. У детей выявляется недостаточность фонематического восприятия, их неподготовленность к овладению звуковым анализом и синтезом.

Третий уровень речевого развития характеризуется наличием развернутой фразы речи с элементами лексико-грамматического и фонетико-фонематического недоразвития [5, с.51].

Отмечаются нестойкие замены, когда звук в разных словах произносится по-разному; смешение звуков, когда изолированно ребенок произносит определенные звуки верно, а в словах и предложениях их взаимозаменяет.

На фоне относительно развернутой речи наблюдается нечеткое употребление многих лексических значений. В активном словаре преобладают существительные и глаголы. Недостаточно слов, обозначающих качества, признаки, состояния предметов и действий. Неумение пользоваться способами словообразования создает трудности в использовании вариантов слов, образование новых слов с помощью суффиксов и приставок. Нередко они заменяют название части предмета названием целого предмета, нужное слово другим, сходным по значению.

В свободных высказываниях преобладают простые распространенные предложения, почти не употребляются сложные конструкции.

Понимание обращенной речи значительно развивается и приближается к норме. Отмечается недостаточное понимание изменений значения слов, выражаемых приставками, суффиксами; наблюдается трудности в различении морфологических элементов, выражающих значение числа и рода, понимание логико-грамматических структур, выражающих причинно-следственные, временные и пространственные отношения.

В процессе общения возникают более или менее устойчивые представления ребенка о

самом себе. Они выступают как непосредственное отражение в его сознании того, что о нем думают окружающие люди. Общение играет весьма существенную роль в становлении и развитии самосознания, и правильный образ “Я” складывается у ребенка лишь тогда, когда окружающие его люди в этом искренне заинтересованы.

Процесс собственного личностного развития ребенка под влиянием взаимоотношений, складывающихся с окружающими людьми, можно представить следующим образом. В доступных для ребенка видах деятельности образуются формы общения, в которых ребенком усваиваются правила и нормы человеческих отношений, развиваются потребности, формируются интересы и мотивы, которые, став побудительной основой личности, ведут к дальнейшему расширению сферы общения, и, следовательно, к появлению новых возможностей для развития личности. Выход ребенка в новую систему деятельности и общения, включение его в межличностные контакты новых людей, обращение к новым источникам информации фактически означают переход к следующей, более высокой ступени развития [1, с.19].

Можно сделать вывод о том, что у детей с ОНР в связи с трудностями формирования речи, замедляется развитие коммуникативной культуры, что влечет за собой нарушение других высших психических функций, таких как внимание, память, мышление, воображение.

Литература

1. Выготский Л.С. Педагогическая психология. М., 1996.
2. Леонтьев А.Н. Избранные психологические произведения: В 2 т. М. 1983.
3. Лисина М.И. Общение, личность и психика ребенка. – М.: Издательство «Институт практической психологии», Воронеж: НПО «МОДЕК», 1997.
4. Лисина М.И. Проблемы онтогенеза общения. М: Педагогика, 1986.
5. Матюхина М.В. Возрастная и педагогическая психология. М., 1984.
6. Филичева Т.Б., Чиркина Г.В. Психолого-педагогические основы коррекции ОНР у детей дошкольного возраста // Дефектология, - 1985. - № 4. – С. 72-78.

MISHUROVA Galina Viktorovna

teacher-speech therapist, Kindergarten No19, Russia, Belgorod

POGORELENKO Alina Petrovna

teacher-speech therapist, Kindergarten No19, Russia, Belgorod

NIKULINA Irina Aleksandrovna

teacher-speech therapist, Kindergarten No19, Russia, Belgorod

FORMATION OF COMMUNICATIVE SKILLS AND ABILITIES IN CHILDREN WITH GENERAL SPEECH UNDERDEVELOPMENT

Abstract. *The article discusses the features of the formation of communicative skills and abilities in children with general speech underdevelopment.*

Keywords: *children, communication, communication, general speech underdevelopment.*

СОКОЛОВА Валентина Борисовна

музыкальный руководитель,

Детский сад №11 комбинированного вида г. Валуйки Белгородской области,
Россия, г. Валуйки

ПЕДАГОГИЧЕСКИЕ УСЛОВИЯ ПОДДЕРЖКИ ДЕТСКОЙ ИНИЦИАТИВЫ В МУЗЫКАЛЬНОЙ ДЕЯТЕЛЬНОСТИ ДОШКОЛЬНИКОВ

***Аннотация.** В данной статье рассматриваются вопросы организации системы педагогических условий поддержки музыкальным руководителем детской инициативы в процессе музыкальной деятельности.*

***Ключевые слова:** музыкальная деятельности, инициатива, самостоятельность, творчество.*

Проблема развития и поддержки детской инициативы все чаще обозначается в документах, отражающих современные направления развития отечественного образования. В ФГОС ДО неоднократно упоминается это качество: «развитие инициативы и творческих способностей», «формирование инициативности, самостоятельности и ответственности». В рабоче-программы педагогов внесен специальный раздел, посвященный поддержке детской инициативы. Все это говорит о том, что развитие и поддержка детской инициативы становится одной из приоритетных задач для дошкольной педагогики.

Инициатива – это первый шаг в каком-либо деле, внутренне побуждение к новым формам деятельности, руководящая роль в каких-либо действиях. Инициативность показывает развитие деятельности и личности, особенно на ранних этапах развития, проявляется во всех видах деятельности, но ярче всего – в общении, предметной деятельности, игре, экспериментировании.

Теоретическое обоснование вопросов формирования, развития и поддержки детской инициативы занимались Коротаева Е.В., Святцева А.В., Васютина, О.А. Скоролупова и др. Анализ их работ позволяет сделать обобщенное определение инициативы как интегративного качества личности, характеризующегося мотивационной готовностью к выполнению той или иной деятельности, определенными знаниями (представлениями) о ходе выполнения ее, соответствующими как репродуктивными, так и продуктивными умениями, а также осознанным отношением к цели и результату деятельности. Это определение позволяет выделить основные составляющие компоненты

детской инициативы: мотивационный, когнитивный, поведенческий и рефлексивный.

Мотивационный компонент инициативы – мотивационная готовность что-либо сделать. Мотивация к деятельности может быть разной: желание попробовать что-то сделать, получить положительную оценку взрослых, желание самоутвердиться. Задача музыкального руководителя – повышать интерес к различным видам музыкальной деятельности в соответствии с возрастными особенностями воспитанников.

Когнитивный компонент инициативы – определенные знания о ходе выполнения задания, действия. Ребенок должен владеть определенным багажом знаний, быть научен основным приемам звукоизвлечения на детских шумовых инструментах, танцевальным движениям, элементам перестроений, знать основные понятия музыкального языка и т.д. Задача музыкального руководителя – расширять возможности музыкальной деятельности воспитанников.

Поведенческий компонент инициативы – самостоятельность, готовность к трудностям и их преодолению, настойчивость, доведение начатого до конца. Задача музыкального руководителя – создавать условия для возможности принимать самостоятельные решения и творческое начало в выполнении доступных по трудности задач, поощрять качества, актуальные для поведенческого компонента инициативы.

Рефлексивный компонент инициативы – умение сопоставлять результаты деятельности и обозначенную цель. Проявляется в целеполагании, установлении и регулировании адекватных требований к совершаемым действиям, планировании, самооценке и др. Задача

музыкального руководителя – предоставлять возможность воспитанникам осуществить самоконтроль, осознать и дать оценку собственным действиям.

Непосредственно музыкальной деятельности касается когнитивный компонент, остальные являются универсальными для любого вида детской активности.

На основе работы Коротаевой Е.В. и других авторов были выделены три возрастных периода развития детской инициативы.

Ребенок до 3-х лет инициативен по своей природе. Он совершает «первые шаги» во всем, по собственной инициативе осваивая окружающий мир. Для этого периода характерна высокая значимость мотивационного компонента, в котором преобладают личные мотивы. По мере взросления ребенка роль общественных мотивов возрастает. В этом возрастном периоде важно создать оптимальные условия для развития, побуждающие ребенка к музыкальной деятельности, и поддержать его инициативу. Это становится возможным через используемый репертуар понятный ребенку, вызывающий положительный эмоциональный отклик (детские песенки-танцы, носящие игровой характер). Музыкальные игрушки и инструменты – яркие, эстетичные, издающие приятные уху звуки, вызывающие желание играть и действовать с ними самостоятельно. Главная задача педагога состоит в том, чтобы сформировать у детей устойчивый интерес к музыкальной деятельности.

Детский возраст от 3-х до 5-и лет является сензитивным периодом для формирования основных компонентов инициативы. Кризис трех лет «Я сам» знаменует собой начало периода развития собственно инициативы. Инициатива детей в этом возрасте сама находит выход в различных играх и физической активности [2, с. 42]. Главное преимущество игры – её способность заинтересовать ребёнка, вызвать у него непроизвольное внимание. Игра даёт возможность совершенствовать разнообразные двигательные навыки, развивает самостоятельность движений, творческую инициативу. Главная задача педагога состоит в том, чтобы сформировать у воспитанников определенный багаж знаний, расширяющий возможности их самостоятельной музыкальной деятельности, и постепенно подводить детей к поиску самостоятельных индивидуальных решений задач в различных видах музыкальной деятельности (в

первую очередь музыкальных играх и игре на детских музыкальных инструментах).

Старший дошкольный возраст – период, когда инициатива наиболее ярко развивается в процессе музыкального творчества детей. Творческие задания предоставляют широкие возможности для проявления инициативы, активизируют музыкальные способности детей, что помогает воспитанникам более успешно усваивать программные умения и навыки.

Опираясь на теоретическое обоснование, можно сформулировать основные условия, обеспечивающие поддержку детской инициативы в процессе организации музыкальной деятельности воспитанников:

- опора на индивидуальные особенности ребенка, выражающаяся в подборе соответствующих приемов, методов, которые способствуют поддержке инициативы (проблемность заданий, сильная креативность и т.д.);
- создание специально организованной развивающей предметно-пространственной среды, обеспечивающей повышение непосредственного интереса к самостоятельности, активности, инициативности в различных видах музыкальной деятельности;
- опора на системно-деятельностный подход, в основе которого лежит активизация самостоятельной деятельности и инициативности ребенка (знания не даются в готовом виде, ребенку предоставляется возможность проявить свою активность и самостоятельность в различных видах музыкальной деятельности в соответствии с его возрастными возможностями);
- установление доверительных и открытых отношений между музыкальным руководителем и воспитанником; поддержка ребенка через создание ситуации успеха, предвосхищающую положительную оценку и т.п.;
- Обеспечение эмоционального благополучия ребенка через непосредственное общение с каждым воспитанником;
- систематичность и последовательность (а не эпизодичность) в развитии и поддержке инициативы у детей дошкольного возраста, что является, самым важным условием [4, с.3].

Комплексное применение системы условий поддержки детской инициативы положительно влияет на музыкальное развитие воспитанников. Дети становятся более раскрепощенными, коммуникативными, умеющими не только подражать другому, но и проявить себя в различных видах музыкальной деятельности.

Качество владения основными музыкальными умениями и навыками улучшается. Уровень эмоциональной отзывчивости повышается: дети определяют характер, настроение музыки, эмоционально на неё откликаются, имеют любимые произведения, песни, игры, танцы. Таким образом, предложенная система условий поддержки детской инициативы позволит повысить качество музыкального развития воспитанников ДОУ.

Литература

1. Ветлугина Н.А. Музыкальное воспитание в детском саду [Текст] / Н.А. Ветлугина, И.Л. Дзержинская, Л.Н. Комиссарова и др.; Под

ред. Н.А. Ветлугиной. – 3-е изд., испр. и доп. – М.: Просвещение, 1989. – 270 с.: нот.

2. Васютина И.В., Попова Е.В., Фоломеева Л.Н. Формирование самостоятельности и инициативы детей через физическое развитие и музыку в условиях ДОУ [Текст] // Актуальные задачи педагогики: материалы VII Междунар. науч. конф. (г. Чита, апрель 2016 г.). – Чита: Издательство Молодой ученый, 2016. – С. 41-43.

3. Коротаяева Е.В., Святцева А.В. Подходы к развитию инициативности детей старшего дошкольного возраста // Современные проблемы науки и образования. – 2016. – № 2.

4. <https://nsportal.ru/detskiy-sad/raznoe/2019/05/25/podderzhka-detskoj-initsiativy-v-muzykalnoy-deyatnosti>

SOKOLOVA Valentina Borisovna

Music Director,

Kindergarten №11 combined view Valuiki Belgorod region,
Russia, Valuiki

PEDAGOGICAL CONDITIONS FOR SUPPORTING CHILDREN'S INITIATIVE IN THE MUSICAL ACTIVITY OF PRESCHOOLERS

Abstract. *This article deals with the organization of a system of pedagogical conditions for the support of the musical director of the children's initiative in the process of musical activity.*

Keywords: *musical activity, initiative, independence, creativity.*

ТЮРИН Марк Николаевич
студент, Московский городской педагогический университет,
Россия, г. Москва

ИСТОКИ ТЕРМИНА «ИДЕНТИЧНОСТЬ» И СПЕЦИФИКА ЕГО ИСПОЛЬЗОВАНИЯ В ПСИХОЛОГО-ПЕДАГОГИЧЕСКИХ ИССЛЕДОВАНИЯХ

***Аннотация.** Статья посвящена обзору истоков термина «идентичность». Дается описание основных этапов эволюции в понимании идентичности с древности до начала научного использования этого термина. Цель статьи: через описание истоков понятия «идентичность» представить анализ исторически сложившихся особенностей в восприятии феномена идентичности, с одной стороны – препятствующих его точному определению, а с другой – обуславливающих возможность рассмотрения его как психолого-педагогической проблемы.*

***Ключевые слова:** идентичность, философия, психология, педагогика.*

В настоящее время термин «идентичность» получает все более широкое распространение в средствах массовой информации, публицистике. Едва ли мы ошибемся, предположив, что значительную роль в этом процессе играет влияние англо-американского социокультурного дискурса, где популярен соответствующий термин (англ. *identity*). Однако термин «идентичность», используется и в общественных науках – в психологии, социологии. В его основе лежит латинский корень *idem* означающий «то же самое» [7, с. 130]; в русском языке этому термину близки понятия «тождество», «тождественность», «самотождественность», «самость». Точного определения идентичности не существует, поскольку, как писал еще А. Лаланд в философском словаре: «Идентичный... одно из основных понятий мышления, потому не подлежащее дальнейшему определению» [14].

Введение термина в научный (психологический) оборот связывают с именами исследователей начала – середины XX века: З. Фрейда, А. Кардинера и Э. Эриксона [5, с. 26]; в отечественной психологии и философии – с трудами И. С. Кона [6]. Анализу идентичности посвящено множество работ, в том числе – крупные отечественные монографии [6, 8, 12 и др.]. При этом сам термин остается за рамками четкого гносеологического поля, которое так и «не сложилось потому, что по мере развития научного познания с основополагающим принципом объективности самость, собственное “Я” всемерно изгоняется из этого процесса, а идентичность становится психологическим

феноменом, ускользающим от четкого определения» [12, с. 14–15]. Существует множество приближений к пониманию этого термина, но целом, как указывает Л. Б. Шнейдер «общей для социальных наук является точка зрения, что идентичность есть результат активного процесса, отражающего представление субъекта о себе, собственном пути развития, и сопровождающийся ощущением собственной непрерывности, тождественности, качественной определенности, что дает возможность субъекту воспринимать свою жизнь как опыт продолжительности и единства сознания, целостности жизненных целей и повседневных поступков, действий и их значений, которые позволяют действовать последовательно» [12, с. 14–15].

Учитывая трудности выведения общего определения идентичности, мы попытались определить исторические причины этих трудностей, представить анализ исторически сложившихся особенностей в восприятии феномена идентичности, с одной стороны – препятствующих его точному определению, а с другой – обуславливающих возможность рассмотрения его как психолого-педагогической проблемы

В научной (психологической) литературе термин «идентичность» имеет полувековую историю употребления, однако истоки его восходят ко временам Древности – к учениям и идеям Сократа, Платона, Протагора и других античных мыслителей [12, с. 14–15]. В общих чертах идентичность у античных авторов – это некие признаки, делающие объект тем, что он есть то, что присуще ему как таковому, его

«самость». Для античной философии идентичность рассматривалась через призму соотношения постоянства и изменчивости [11, с. 37]; это касалось как бытия, так и мышления [11, с. 37]. Собственно «самость» у античных философов чаще всего связывалась именно с постоянством – тем, о чем уверенно можно было сказать, что оно есть (то есть обладает бытием). Древние авторы (Парменид, Сократ, Платон, Аристотель), полагали, что «самость» (самотождественность) является атрибутом всего сущего [2]; тождество, тождественность – то общее, что являет невидимое единство видимого многообразия [11, с. 37]. Обращаясь к деталям, отметим, что Парменид и элеаты, отождествляя бытие и мышление, считали бытие единым, неизменным, тождественным, а к небытию относили: многое, изменчивое, различное [11, с. 38]. Здесь идентичность, то есть тождественное себе, несет функции истинного, поскольку оно «не может ни изменяться, ни возникать и исчезать, ни двигаться, ни делиться на части – оно, может быть, и быть тождественным себе» [11, с. 38]. Соответственно, поскольку мир меняется, бытие поглощается небытием; и несмотря на свое знаменитое утверждение «бытие есть, а небытия нет», элеаты фактически постулируют реальность небытия [1]. Развитие идеи отождествления бытия и постоянства, «самости», прослеживается в «Диалогах» Платона. Учитывая общую изменчивость окружающего мира, Платон также, как и элеаты делал вывод, что «истинное бытие» лежит за гранью чувственного восприятия – в мире неких идей, сущностей, образов (др.-греч. εἶδος), постичь который можно лишь с помощью разума: посредством особого метода мышления – диалектики. Вместе с тем, Платон большее, чем элеаты, уделил внимание противоречивости бытийной «самости», указывая в диалогах «Софист» и «Парменид»: оно бытие одновременно едино и множественно, и вечно и преходяще, и неизменно и изменчиво, и покоится и движется [1, с. 38–39].

Таким образом, далеким прообразом понятия «идентичность» стала идея «самости» бытия. Изначально под это самостью понимались некие статичные свойства бытия, характеризующие в качестве того, чем оно и является. Однако еще элеаты и Платон, замечали условность этой самости.

Следующий этап в развитии представлений об идентичности связан с распространением этого понятия на человеческую природу, что

нашло воплощение в учении о душе. Предпосылки для рассмотрения персональной идентичности заложили Сократ и Платон, затрагивавшие вопрос о существовании бессмертной души. Эти воззрения развивались в русле уже устоявшихся античных традиций тождества бытия и мышления, а также идеальности мира истинного бытия. Развернуто учение о душе представлено у позднеримского неоплатоника Плотина, выдвинувшего концепцию идеальной души. В его учении душа воспринимается как эманация Единого божественного принципа, которая по окончании своего путешествия воссоединяется с Ним [11, с. 39]; предпосылкой самого понятия «идентичность» у него являлся термин «ипостась», который означал «осуществление», «проявление» [11, с. 40].

Таким образом, в античную эпоху зачатки понимания персональной идентичности опирались в основном на общее представление о тождестве бытия и сознания, о наличии неких идеальных образов мира, а конкретно персональная идентичность души – как эманация идеального божественного принципа.

Указанные особенности нашли продолжение и в Средневековье, характерный пример – учение Августина Блаженного «О граде земном» и «небесном». Однако к концу Средневековья, с наступлением эпохи Возрождения разрыв между идеальным (трансцендентным) и присущим этому миру (имманентным) сокращается; в частности это видно в пантеистическом учении Николая Кузанского, рассматривавшего видимый мир как проявление, эманацию Бога. Эта божественная природа отчасти присутствует и в человеке, прежде всего в его творчестве. Для философии эпохи Возрождения характерно рассмотрение идентичности человека через призму его творческой деятельности [2]; в частности, Пико дела Мирандола отождествлял творческую деятельность человека с божественной, указывая что Бог сотворил человека незавершённым, а завершить человека должен он сам своим свободным творчеством [4, с. 386]. «Каждый индивидуум мыслится уникальным, он создает собственный проект самого себя, своей социальной и этической конфигурации, закладывая основы того, что позднее назовут идентичностью» [4, с. 386].

В эпоху Нового времени проблема описания идентичности через противоречащих друг другу тождество и постоянство получает особую остроту. «В историко-философской традиции выработались два критерия выявления

тождества личности. Согласно первому критерию, необходимым и достаточным условием тождества личности является телесное тождество, согласно второму критерию – тождество состояний сознания» [3, с. 9]. В Новое время одним из первых эту проблему рассматривал Дж. Локк, который сводил отождествление личности к отождествлению сознания [3, с. 10]. Д. Юм, указывая на отсутствие чего-либо постоянного в мире, отрицает в своём «Трактате о человеческой природе» существование личности как некоего духовного единства, тождественного себе на протяжении человеческой жизни [3, с. 11].

Таким образом, в эпоху Нового времени (прежде всего в работах Локка и Юма) понятие идентичность стало рассматриваться как самотождественность – тела и состояний сознания.

В начале XX века термин «идентичность» начинает использоваться в научных трудах. Одним из первых в таком качестве использовал его основатель психоанализа З. Фрейд [10]. Идентичность по Фрейду – результат идентификации. Идентификация (от лат. *identificare* – «отождествлять», «устанавливать совпадение») – процесс отождествления одного человека (субъекта) с другим (объектом) [10]. Идентификация осуществляется на основе эмоциональной привязанности к другому лицу. Она сопровождается стремлением человека походить на другого, которого он любит, обожает, боготворит. Специфические свойства и качества другого человека, его выражение лица, манера вести разговор, походка, стиль поведения, образ жизни – все это копируется, воспроизводится тем, кто стремится походить на своего кумира [10]. В классическом психоанализе под идентификацией, отождествлением понимается самое раннее проявление эмоциональной связи с другим лицом. Ребенок привязывается к матери, отцу или замещающим их лицам. Он хочет быть похожим на своих родителей, хочет стать такими же, как они. Благодаря процессу идентификации с любимым человеком происходит формирование собственного Я по подобию другого, взятого за образец подражания. Окончательно устойчивое введение понятия идентичность в научный оборот активно вводится Э. Эриксеном в его работе «Идентичность: юность и кризис» [13, с. 208–209].

Суммируем сказанное.

Предпосылки термина «идентичность» появились в эпоху Древности, в учениях античных философов, пытавшихся выявить качества

истинного бытия. Именно тогда возникли общие представления о том, что идентичность по сути – те качества, которые присущи объекту как таковому, делают его таким какой он есть. Как правило эти качества воспринимались как абсолютные, идеальные, неизменные и именно такими качествами должно обладать истинное (идеальное) бытие (Парменид, элеаты). Вместе с тем, уже Платон в «Диалогах» указал на компонент изменчивости в неизменных по сути идеальных принципах, которые таким образом одновременно тождественны и нетождественны сами себе. Эти общие представления о бытии распространялись и на представление о душе человека, закладывая основы для изучения персональной идентичности. Противоречивость единства тождества и изменчивости идентичности стремились разрешить Дж. Локк и Д. Юм, сводившие персональную идентичность к категории личности и выдвигавшие критерии последней. Психоаналитическую трактовку идентичности дал З. Фрейд трактовавший ее как результат процесса идентификации.

Таким образом, идентичность – противоречивый феномен, заключающий в себе два противоположных начала – тождественность и изменчивость. При этом, феномен идентичности индивида – не всегда существующая данность: философы постмодернизма «заговорили и о нулевой идентичности [3, с. 15]. Всё чаще нам встречается «человек без свойств» (Р. Музиль), индивид с неразвитым сознанием и психикой, что нередко создаёт трудности для атрибуции конкретных людей [3, с. 15]. Как указывает П. С. Гуревич, «в наши дни люди, как выясняется, не хотят быть самими собой, а ищут другую расу, нацию, гендер». По мнению Ж. Бодрийера, «в современном мире отличия одного человека от другого, индивида от личности, мужчины от женщины подчиняются теперь законам рынка, согласуются со спросом и предложением. Теперь не так-то просто показать, чем отличается одна раса от другой. То, что, к примеру, Кант приписывал разности национальной специфики, нередко теряет свою определённую... Условным стало и понятие нищеты. Современный нищенствующий субъект мог бы показаться богачом людям минувших эпох» [цит. по: 3, с. 15]. Деформируются ценности, современную эпоху часто называют «эпохой без ценностей» [9, с. 203].

Анализ феномена идентичности – его истоков и современного состояния показывает, что

идентичность – не есть что-то постоянное, неизменяемое, данное. Возможно и отсутствие ее. Если не брать процесс стихийного формирования, то в остальных случаях идентичность человека – это психолого-педагогическая проблема. Не случайно исследователи указывают, например, на один из компонентов идентичности – на ценности как источник социального заказа для воспитательной практики [9, с. 205]. На наш взгляд, применительно к психолого-педагогическим исследованиям наиболее плодотворно рассмотрение идентичности как результата процесса – многовекторного и динамичного. В рамках такого понимания, возможно построение функциональной модели феномена без определения его самого. Такая функциональная модель подразумевает выявление структуры: тех самых векторов и динамических процессов, которые органично присутствуют в нем.

Литература

1. Барышников П.Н. Эхо диалектики в зеркале вселенной // Свободная мысль. 2016. № 1 (1655). С. 207–213.
2. Гатиатулина Э.Р. Идентичность как категория социальной философии: автореферат дис. ... кандидата философских наук. Нальчик, 2012. – 18 с.
3. Гуревич П.С. От Джона Локка – к Жану Бодрийяру (критические заметки об идентичности) // Философская антропология. 2016. №1. URL: <https://cyberleninka.ru/article/n/ot-dzhona-lokka-k-zhanu-bodriyyaru-kriticheskie-zametki-ob-identichnosti> (дата обращения: 23.05.2021).
4. Давыдов О. Б. Ренессансные истоки современного индивидуализма // МНКО. 2014. №4 (47). URL: <https://cyberleninka.ru/article/n/renessansnye-istoki-sovremennogo-individualizma> (дата обращения: 23.05.2021).
5. Драгунская Л.С. Идентичность попытка уточнения термина // Вестник РГГУ. Серия «Психология. Педагогика. Образование». – 2016. – №1 (3). – С. 26–35; URL: <https://cyberleninka.ru/article/n/identichnost-popytka-utochneniya-termina> (дата обращения: 02.01.2021).
6. Заковоротная М.В. Идентичность человека. Социально-философские аспекты. Ростов-на-Дону: Издательство Северо-Кавказского научного центра высшей школы, 1999. – 200 с.
7. Лысак И.В. Идентичность: сущность термина и история его формирования // Вестн. Том. гос. ун-та. Философия. Социология. Политология. 2017. №38. URL: <https://cyberleninka.ru/article/n/identichnost-suschnost-termina-i-istoriya-ego-formirovaniya> (дата обращения: 14.03.2021).
8. Патырбаева и др. Идентичность: социально-психологические и социально-философские аспекты. Пермь: Пермский государственный национальный исследовательский университет. – 2012. – 250 с.
9. Ситаров В.А. Ценностные трансформации современной студенческой молодежи // Знание. Понимание. Умение. 2017. №2. URL: <https://cyberleninka.ru/article/n/tsennostnye-transformatsii-sovremennoy-studencheskoy-molodezhi> (дата обращения: 23.05.2021).
10. Фрейд З. Массовая психология и анализ человеческого «Я» (1921) // Фрейд З. «Я» и «Оно». Труды разных лет. Кн. 1. – Тбилиси: Мериани, 1991. – С. 71–138.
11. Фролова Т.В. Философские категории как предпосылки понятия «идентичность» в период античности // Университетские чтения (Пятигорский государственный университет). – 2017. – Ч. 11. – С. 37–40.
12. Шнейдер Л.Б. Профессиональная идентичность: Монография. М.: МОРУ, 2001. – 272 с. (<http://psychlib.ru/mgppu/sh1/SH1-003-.htm#hid50>).
13. Erickson E.H. Identity, Youth and Crisis (1950). N. Y.: W. W. Norton & Company, 1994.
14. Lalande A. Vocabulaire technique et critique de la philosophie. P.: Presses Universitaires de France, 1972. Цит. по: Алби Ж.-М., Паше Ф. Психоаналитическая концепция мазохизма со времен Фрейда: превращение и идентичность // Энциклопедия глубинной психологии. – Т. 1. – М.: MGM-Interna, 1998. – С. 483–497.

TYURIN Mark Nikolaevich
student, Moscow City Pedagogical University,
Russia, Moscow

THE ORIGINS OF THE TERM «IDENTITY» AND THE SPECIFICS OF ITS USE IN PSYCHOLOGICAL AND PEDAGOGICAL RESEARCH

The article is devoted to the review of the origins of the term "identity". The description of the main stages of evolution in the understanding of identity from antiquity to the beginning of the scientific use of this term is given. The purpose of the article: through the description of the origins of the concept of "identity" to present an analysis of historically established features in the perception of the phenomenon of identity, on the one hand – preventing its exact definition, and on the other – making it possible to consider it as a psychological and pedagogical problem.

Keywords: *identity, philosophy, psychology, pedagogy.*

ПСИХОЛОГИЯ

ТИМОФЕЕВА Дарья Дмитриевна
студентка, Дальневосточный федеральный университет,
Россия, г. Владивосток

ПРИЧИНЫ И СПОСОБЫ УРЕГУЛИРОВАНИЯ МЕЖЛИЧНОСТНЫХ КОНФЛИКТОВ В ПОДРОСТКОВОМ ВОЗРАСТЕ

Аннотация. Цель работы заключается в выявлении основных причин и развёрнутом раскрытии особенностей регулирования межличностных конфликтов в подростковом возрасте. Основной метод исследования – теоретический (сбор информации по проблеме и обзор научных исследований по данной теме). В данной статье дано определение понятия «межличностный конфликт», представлены специфические виды межличностных конфликтов среди подростков, также определены причины межличностных конфликтов в подростковой среде. Были рассмотрены этапы управления межличностными конфликтами, технологии регулирования конфликтов, стратегии поведения в конфликте, способы урегулирования межличностных конфликтов в подростковой среде.

Ключевые слова: межличностный конфликт, подростковый возраст, виды межличностных конфликтов, причины возникновения межличностных конфликтов, этапы управления межличностными конфликтами, технологии регулирования конфликтов, стратегии поведения в конфликте, способы урегулирования межличностных конфликтов.

Одним из основных объектов изучения современной конфликтологии являются социальные конфликты, в частности конфликты межличностные. На сегодняшний день не существует единого определения понятия «межличностный конфликт». Это связано, прежде всего, с многогранностью данного феномена. Мы будем исходить из положения, что межличностный конфликт – это негативно переживаемое субъектами общения взаимодействие, возникающее в связи с восприятием действий друг друга, как представляющих угрозу удовлетворению их значимых потребностей [3, с. 118]. Важное замечание: исходя из вышеуказанного определения можно сделать вывод о том, что некоторое разногласие становится конфликтом только тогда, когда стороны сознательно воспринимают это столкновение как конфликт. Из этого рассуждения можно предположить, что дети младшего возраста не способны вступать в конфликтные межличностные отношения в силу своей недостаточной развитости. Другими словами, индивид приобретает способность конфликтовать не с момента рождения, а несколько позже, когда появляется

способность осознавать мир вокруг себя и людей, находящихся в нём.

Однако с течением времени конфликты становятся всё сложнее, а их структура приобретает всё новые и новые компоненты. В связи с этим наиболее любопытными для исследователя являются межличностные конфликты в подростковом возрасте. В этот период существенно меняются черты характера, личность претерпевает серьезные изменения, первоначальные базовые структуры перестраиваются в новые образования, начинает формироваться сознательное поведение. Эти преобразования происходят вследствие противоречий физиологического и психологического развития подростков на фоне духовного взросления [2, с. 16].

Определим виды межличностных конфликтов среди подростков в зависимости от субъектов конфликтного взаимодействия: подросток-подросток, подросток-учитель, подросток-родитель. В дальнейшем мы ещё вернёмся к этим видам, когда будем рассматривать причины межличностных конфликтов в подростковом возрасте.

Стоит также те факторы, которые оказывают непосредственное влияние на возникновение межличностных конфликтов среди подростков: стиль семейного воспитания, положение в группе сверстников и личностные особенности подростка [5, с. 116]. Разберём более подробно каждый из факторов и установим взаимосвязь с межличностными конфликтами в подростковой среде.

1. Стиль семейного воспитания.

А.Л. Венглер характеризует стиль семейного воспитания как степень контроля, опеки, заботы, внимания, теплотой эмоциональных

контактов с ребенком, наличием или отсутствием в воспитании запретов, контроля и наказаний [8, с. 223]. Мы воспользуемся классификацией Г. Крайг, которая взяла за основу своей классификации два фактора: родительский контроль и родительская теплота. Родительский контроль представляет собой ограничения и запреты, накладываемые на ребёнка, в то время как родительская теплота – это проявление заботы, любви и опеки. Ниже представлена классификация стилей семейного воспитания по Г. Крайг (рисунок).



Рис. Классификация стилей семейного воспитания (Г. Крайг): горизонтальная ось – родительский контроль, вертикальная ось – родительская теплота

По данным эмпирического исследования [10], в семьях с авторитарным, либеральным и индифферентным стилем семейного воспитания, которые характеризуются низким уровнем эмоционального принятия, контроля, и повышенной конфликтностью, склонность к девиантному поведению у подростков будет выше, тогда как в семьях с авторитетным стилем воспитания показатели склонности к девиантному поведению у подростков будут ниже.

Можно заключить, что стиль семейного воспитания непосредственно влияет на возникновение межличностных конфликтов среди подростков.

2. Положение в группе сверстников.

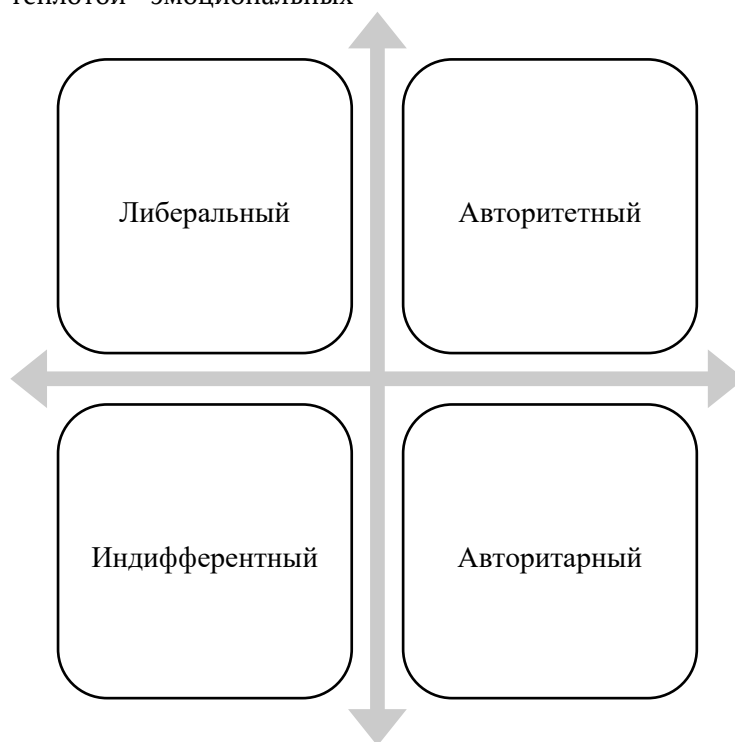
В среде сверстников между подростками проявляется борьба за желаемое положение в

группе. Как правило, соперничество происходит за лидерскую позицию, так как она подразумевает определённые привилегии. В межличностном конфликте взаимодействия подростки стремятся доказать свою правоту, добиться уважения, повысить свою самооценку.

3. Личностные особенности подростка.

Личностные особенности в самом широком смысле – это устойчивые черты личности, определяющие поведение человека в том числе и в конфликтном взаимодействии. Направленность личности, её уникальный жизненный опыт, тип темперамента и прочее во многом определяют динамику конфликта.

Теперь перейдём непосредственно к причинам возникновения межличностных конфликтов в подростковом возрасте. Как правило, причиной большинства конфликтов является

несоответствие жизненных ценностей. Однако есть несколько специфических причин возникновения конфликтов, характерных только для подросткового возраста.

Причины межличностных конфликтов в подростковой среде можно разделить на объективные и субъективные. Объективные причины не зависят от конфликтантов. Например, это могут быть физиологические изменения, обусловленные переходом от детства к взрослости. Что касается субъективных причин, то они находятся в непосредственной зависимости от личностных особенностей подростка.

В качестве примеров объективных причин возникновения межличностных конфликтов мы рассмотрим формирование так называемого «чувства взрослости», а также факт существования в обществе конфликтных индивидов.

1. Формирование «чувства взрослости».

«Чувство взрослости» – новообразование сознания у подростка, выражающееся стремлении подростка выглядеть как взрослые, приобрести их знания и умения, стать частью «взрослого сообщества». И хотя подросток ещё не может считаться взрослым в полной мере, это новообразование указывает на изменение жизненной позиции подростка, что в свою очередь свидетельствует об его развитии.

2. Существование конфликтных индивидов в обществе.

Подросток может быть абсолютно не способным начать конфликт самостоятельно. Это обстоятельство может натолкнуть на мысль, что такой индивид никогда в своей жизни не столкнётся с конфликтной ситуацией, однако это не так. Исходя из положения, что человек – биосоциальное существо и его полноценное развитие невозможно без присутствия других людей, можно сделать вывод о том, что в жизни нашего абсолютно неконфликтного подростка рано или поздно появится человек, несогласный с жизненными ценностями первого и готового отстаивать собственные интересы. В таком случае конфликта практически невозможно избежать.

К субъективным причинам межличностных конфликтов в подростковой среде относятся:

1. Стремление к уважению в группе сверстников.

Отметим, что далеко не все подростки стремятся быть уважаемыми в коллективе, однако

это скорее исключение, чем правило. Большинство же подростков стремятся быть почитаемыми в кругу сверстников, так как это способствует повышению их самооценки. Конфликт здесь может возникнуть на почве конкуренции за авторитет в группе.

2. Желание выделиться из толпы.

Желание выделиться из толпы возникает у подростков по разным причинам. Как правило, это вызвано стремлением к самовыражению или потребностью в одобрении референтной группы. Однако всегда найдутся люди, отвергающие тот или иной способ самовыражения, что в конечном счёте может спровоцировать конфликт.

Теперь рассмотрим причины конфликтов в подростковой среде по мнению авторитетных психологов. Так, например, Р. Бенедикт объясняет причину конфликтов в подростковом возрасте неразвитостью детских форм поведения [1, с. 2]. Взрослые, при выборе формы поведения в обществе, руководствуются социальными нормами – обычаями, традициями, нормами морали, нормами права, религиозными и эстетическими нормами. Кроме того, взрослый человек в достаточной мере осведомлён о санкциях, которые могут последовать за нарушение принятых в обществе социальных норм. Говоря о детях, в том числе и о подростках, можно с уверенностью сказать, что у них недостаточно знаний, жизненного опыта для того, чтобы соответствовать общепринятым стандартам. В конечном счёте разница в представлениях детей и взрослых об окружающем мире может привести к некоторым противоречиям, которые могут способствовать возникновению конфликта.

К. Левин причину конфликтного поведения подростков видел в отсутствии ясности: подросток не уверен в том, правильно ли он поступает, поскольку находится в незнакомом окружении. Эта неуверенность возрастает, если ребенка держали в неведении относительно взрослого мира [1, с. 2].

Основные причины нарушений в социальном поведении детей Л. Колберг видит в несформированности морального сознания [1, с. 2].

Мы переходим к представлениям самих подростков о причинах межличностных конфликтов. Результаты исследования на эту тему представлены в таблице 1 [7, с. 159]:

Таблица 1

Представления подростков о причинах межличностных конфликтов

№п/п	Причина конфликтов	Показатель, %
1	Несовпадение взглядов и точек зрения (как с родителями, так и со сверстниками)	59
2	Ограничение самостоятельности и притязаний «на взрослость» подростка со стороны взрослых (с родителями)	47
3	Взаимные оскорбления и обзывания (среди сверстников)	44
4	Притязание на лидерскую позицию в референтной группе	19
5	Ревность (между сиблингами)	17

Особое внимание хочется обратить на то, что подростки выделяют разные причины конфликтов в зависимости от субъекта конфликтного взаимодействия. Это говорит о том, что при выборе стратегии регулирования конфликта необходимо верно определить стороны конфликтного взаимодействия.

Как известно, конфликт – это сложное явление, проходящее в несколько этапов. Прежде

чем перейти к, непосредственно, способам урегулирования, мы предлагаем определиться с понятиями, которыми далее будем оперировать.

Емельянов С.М. выделяет следующие этапы управления межличностными конфликтами [4]:

Таблица 2

Управление межличностными конфликтами

№ п/п	Этап управления	Основное содержание
1	Прогнозирование конфликта	Изучение индивидуально-психологических особенностей индивида; знание и анализ ранних симптомов скрытого конфликта, на стадии возникновения конфликтной ситуации
2	Предупреждение конфликта	На основе углублённого анализа причин и факторов назревающего конфликта предпринять меры по их нейтрализации
3	Регулирование конфликта	Добиться признания конфликтующими реальности конфликта; напомнить конфликтующим о соблюдении корректности поведения во взаимоотношениях; использовать технологии регулирования конфликта
4	Разрешение конфликта	Исходя из оценки глубины конфликта предпринять один из способов разрешения конфликта

Как можно видеть из приведённой выше таблицы, термины «регулирование конфликта» и «разрешение конфликта» не являются тождественными. Также отметим, что регулирование конфликта не является профилактикой конфликта, так как в первом случае мы имеем дело с реально существующим, но ещё неосознанным конфликтом, а во втором случае речь идёт о предупреждении конфликта.

Мы будем понимать термин «Регулирование (урегулирование) конфликта» как процесс частичной нормализации отношений, направленный на установление временного перемирия. Соответственно, разрешение конфликта следует понимать как полную ликвидацию конфликтной ситуации с нейтрализацией центрального противоречия и прекращением активного противоборства сторон.

Перед тем, как переходить непосредственно к способам урегулирования межличностных конфликтов, выделим технологии регулирования конфликта, которые значительно облегчат процесс нормализации отношений между конфликтующими сторонами [4]:

1. Информационные – ликвидация дефицита информации в конфликте; исключение из информационного поля ложной, искажённой информации; устранение слухов и т.п.

2. Коммуникативные – организация общения между субъектами конфликтного взаимодействия и их сторонниками; обеспечение эффективного общения.

3. Социально-психологические – работа с неформальными лидерами и микрогруппами; снижение социальной напряжённости и укрепление социально-психологического климата в коллективе.

4. Организационные – изменение условий взаимодействия в коллективе и т.п.

Необходимо обозначить имеющиеся стратегии поведения индивида в конфликтной ситуации для того, чтобы выработать наиболее эффективные способы урегулирования межличностных конфликтов в подростковой среде. Мы

рассмотрим основные стратегии поведения в конфликтной ситуации: уклонение, приспособление, конкуренция, сотрудничество, компромисс. На основе исследования [9, с. 177] мы составили сравнительную таблицу стратегий поведения в конфликте в зависимости от субъектов конфликтного взаимодействия:

Таблица 3

Стратегии поведения в конфликте в зависимости от субъектов конфликтного взаимодействия

№ п/п	Стратегия поведения в конфликте	В семье (с родственниками)	В школе (с учителями)	Среди сверстников
1	Приспособление	34,5%	29,3%	36,2%
2	Сотрудничество	Данные не представлены	Данные не представлены	6,9%
3	Компромисс	Данные не представлены	20,7%	6,9%
4	Уклонение	Данные не представлены	Данные не представлены	Данные не представлены
5	Конкуренция	Данные не представлены	Данные не представлены	Данные не представлены

На основе полученных данных можно сделать вывод о том, что подростки в конфликте предпочитают стратегию приспособления, так как, вероятно, стремятся сохранить доброжелательные отношения как с родственниками, так и с учителями, со сверстниками.

Опираясь на данные эмпирического исследования, можно приступить к выработке наиболее эффективных способов урегулирования межличностных конфликтов в подростковой среде:

1. Процедура медиации.

Процедура медиации – это способ урегулирования споров при содействии медиатора на основе добровольного согласия сторон в целях достижения ими взаимоприемлемого решения [11]. В некоторых образовательных организациях на постоянной основе функционирует служба школьной медиации. Подросток может обратиться в службу школьной медиации, если у него проблемы с родителями, с учителями или со сверстниками. Это наиболее эффективный способ урегулирования межличностного конфликта, так как на законодательном уровне закреплено, что процедура медиации проводится при взаимном волеизъявлении сторон на основе принципов добровольности, конфиденциальности, сотрудничества и равноправия сторон, беспристрастности и независимости медиатора [11].

2. Переговорный процесс.

Переговоры – это набор тактических приёмов, направленных на поиск взаимоприемлемых решений для конфликтующих между собой сторон [6, с. 64]. Цель переговоров заключается в конструктивном обсуждении сторонами конфликта предмета спора для поиска такого решения, которое удовлетворяло бы интересы конфликтантов. Этот способ менее эффективен, чем процедура медиации, так как межличностные конфликты в подростковой среде отличаются высокой эмоциональностью, что затрудняет конструктивное взаимодействие между сторонами. Этот способ эффективен при конфликтном взаимодействии между сверстниками, так как в конфликте подростка с учителем или родственником стороны априори не равноправны между собой.

Мы предполагаем, что проблема конфликтных межличностных взаимоотношений в подростковом возрасте в ближайшем будущем будет изучаться всё более и более подробно. Это связано, прежде всего, с ежегодным увеличением случаев буллинга в образовательных учреждениях.

В следующей статье мы проведём эмпирическое исследование, направленное на выявление эффективных способов разрешения межличностных конфликтов в подростковом возрасте.

Литература

1. Ашихмина, Г. А. Влияние психологических характеристик личности подростков на условия протекания межличностных конфликтов со сверстниками / Г. А. Ашихмина, А. Л. Григорьевская // Актуальные проблемы науки и образования: Сборник статей по итогам научно-исследовательской и инновационной работы Социально-педагогического института ФГБОУ ВО Мичуринский ГАУ за 2017 год / Под общей редакцией В.Я. Никульшина. – Мичуринск: Мичуринский государственный аграрный университет, 2017. – С. 23–28.
2. Беженцева, А. Р. Межличностные конфликты в подростковой среде / А. Р. Беженцева // Студенческий электронный журнал СтРИЖ. – 2020. – № 6–1(35). – С. 16–19.
3. Дубовицкая, Т. Д. Микро- и макро-структура межличностного конфликта: практико-ориентированный подход / Т. Д. Дубовицкая // Психология обучения. – 2017. – № 1. – С. 116–123.
4. Емельянов, С. М. Конфликтология: учебник и практикум для вузов / С. М. Емельянов. – 4-е изд., испр. и доп. – Москва: Издательство Юрайт, 2020. – 322 с. – (Высшее образование). – ISBN 978-5-534-06003-4. – Текст: электронный // ЭБС Юрайт [сайт]. – URL: <https://urait.ru/bcode/453501> (дата обращения: 27.07.2021).
5. Жукова, А. В. Особенности поведения подростков в межличностных конфликтах со сверстниками / А. В. Жукова // Научные труды молодых учёных: сборник статей Всероссийской научно-практической конференции, Пенза, 23 февраля 2020 года. – Пенза: «Наука и Просвещение» (ИП Гуляев Г.Ю.), 2020. – С. 115–117.
6. Замедлина, Е. А. Конфликтология: учебное пособие / Е.А. Замедлина. – 2-е изд. – Москва: РИОР: ИНФРА-М, 2020. – 141 с. – (Высшее образование: Бакалавриат). – DOI: <https://doi.org/10.12737/19528>. – ISBN 978-5-369-01082-2. – Текст: электронный. – URL: <https://znanium.com/catalog/product/1062378> (дата обращения: 14.06.2021). – Режим доступа: по подписке.
7. Корзун, С. А. Представления подростков о причинах и содержании межличностных конфликтов / С. А. Корзун // Психологическое благополучие современного человека: Материалы Международной заочной научно-практической конференции, Екатеринбург, 20 марта 2019 года / Уральский государственный педагогический университет; ответственный редактор С. А. Водяха. – Екатеринбург: Уральский государственный педагогический университет, 2019. – С. 155–160.
8. Малеева, А. Я. К вопросу о проблемах классификации стилей семейного воспитания / А. Я. Малеева // Теория и практика современной науки: сборник статей IV Международной научно-практической конференции, Пенза, 20 января 2021 года. – Пенза: «Наука и Просвещение» (ИП Гуляев Г.Ю.), 2021. – С. 222–226.
9. Морозова, Н. Б. Взаимосвязь восприятия подростками стратегий семейного воспитания и особенностей их поведения в межличностных конфликтах / Н. Б. Морозова // Белорусский государственный университет. Научная конференция студентов и аспирантов: Сборник работ 74-й научной конференции студентов и аспирантов Белорусского государственного университета: в 3-х частях, Минск, 15–24 мая 2017 года. – Минск: Белорусский государственный университет, 2017. – С. 176–179.
10. Ткаченко, Н. С. Влияние стилей семейного воспитания на склонность подростков к девиантному поведению / Н. С. Ткаченко, О. В. Шеркевич // Коллекция гуманитарных исследований. – 2020. – № 4(25). – С.101–109. – DOI 10.21626/j-chr/2020–4(25)/13.
11. Федеральный закон от 27.07.2010 N 193-ФЗ «Об альтернативной процедуре урегулирования споров с участием посредника (процедуре медиации)» // СПС КонсультантПлюс.

TIMOFEEVA Daria Dmitrievna
student, Far Eastern Federal University,
Russia, Vladivostok

CAUSES AND METHODS OF RESOLVING INTERPERSONAL CONFLICTS IN ADOLESCENCE

Abstract. *The purpose of the work is to identify the main causes and a detailed disclosure of the features of the regulation of interpersonal conflicts in adolescence. The main research method is theoretical (collecting information on the problem and reviewing scientific research on this topic). This article provides a definition of the concept of "interpersonal conflict", presents specific types of interpersonal conflicts among adolescents, and identifies the causes of interpersonal conflicts in adolescents. The stages of management of interpersonal conflicts, technologies of conflict regulation, strategies of behavior in conflict, methods of resolving interpersonal conflicts in adolescents were considered.*

Keywords: *interpersonal conflict, adolescence, types of interpersonal conflicts, causes of interpersonal conflicts, stages of managing interpersonal conflicts, conflict management technologies, strategies of behavior in a conflict, ways of resolving interpersonal conflicts.*

ФИЗИЧЕСКАЯ КУЛЬТУРА И СПОРТ

КОКУХИНА Алёна Алексеевна

студентка, Кемеровский государственный университет,
Россия, г. Кемерово

БЕГ КАК ФАКТОР ВЛИЯНИЯ НА ПРОДОЛЖИТЕЛЬНОСТЬ ЖИЗНИ

***Аннотация.** Статья посвящена бегу как важному фактору роста качества жизни. В основе работы лежат данные исследований американских институций.*

***Ключевые слова:** бег, здоровье, продолжительность жизни, физические упражнения, полезные продукты.*

Бег является основой почти всех видов спорта, и включен в один из первых видов спорта, который зародился в древнем Риме.

Бег является самым простым и самым эффективным физическим упражнением. Во время занятия бегом задействованы почти все части связочного и мышечного аппарата, кроме того, полезную нагрузку получают и суставы человеческого тела. Бег повышает кровообращение, насыщает кислородом все органы ткани. Он тренирует сосудистую систему, тем самым сокращая риск инфаркта. Во время упражнений кровь начинает передвигаться по сосудам с высокой интенсивностью, через стенки сосудов в нее начинает поступать много переработанных веществ, которые выводятся через поры. При медленном продолжительном беге нормализуются обменные процессы организма. Большинство кровеносных сосудов расположены вертикально, а капиллярный кровоток в покое на один квадратный поперечного сечения в мышце открыт, приблизительно 30-80 капилляров. Во время бега, когда человек постоянно преодолевает земную гравитацию, подскакивая и опускаясь в вертикальном положении, кровоток также раскачивается входит в резонанс с телом. Это способствует открытию ранее спящих капилляров, такая микроциркуляция активизирует деятельность органов внутренней секреции, что приводит к повышению потока гормона и теперь он способен доходить до самых одолженных клеток и налаживать их работу, которая становится более слаженной и гармоничной, и сбалансированной. Так же при беге увеличивается гормон,

отвечающий за наше внутренне состояние и настроение-эндотрофен. В процессе тренировок уменьшается количество сердечных сокращений, сердце становится мощнее и работает более активно, в связи с тем, что при длительном ритмичном беге пульс становится 120-130 ударов в минуту. Еще бег тормозит процессы старения и активирует внутриклеточный биосинтез нормализует деятельность центральной нервной системы, укрепляет иммунную систему, повышает защитные силы организма. Процессы, происходящие во время физической активности, сопровождаются идентификацией обменных процессов, метаболизма.

Бег, хотя, и выглядит как самый простой вид нагрузки, но на самом деле он считается самым эффективным и может продлевать жизнь. Согласно обзорам исследований прошлых лет, люди, не занимающиеся бегом, живут в среднем на три года меньше бегунов, даже если те занимаются нерегулярно, бегают медленно, курят, употребляют алкоголь и имеют избыточный вес. Никакая другая форма физической активности не показала сравнимых результатов в вопросах продолжительности жизни.

Данные результаты стали началом большого исследования. Американские ученые исследовали данный факт и выяснили, собранные их коллегами из Cooper Institute в Далласе, и пришли к выводу, что даже ежедневная пятиминутная пробежка способна продлить жизнь. В обществе сразу возникло несколько вопросов: тех, кто не занимается бегом, интересовало, может ли ходьба быть столь же полезна, а бегунов – сколько времени или какую дистанцию

необходимо пробегать для того, чтобы жить дольше.

Принимая во внимание комментарии, доктор Дак Чул Ли, профессор Университета Айовы и руководитель исследования, вновь обратился к статистическим данным, а также исследованиям предыдущих лет в этой области. И выяснил, что ваше долголетие зависит только

времени занятия спортом и от техники бега. Бег не может сделать вас бессмертными, но он поможет вам продлить жизнь только на 6-8 лет. Так же выяснилось, что у бегунов уменьшается риск от заболеваний на 25-40%, преждевременной смерти на 30% и риск сердечного приступа на 25%. С данными исследования вы можете ознакомиться на графике (рис.) [1].



Рис. Данные исследования

Таким образом, ученые выяснили, что занятие бегом не только улучшает состояние организма, но и омолаживает его. Так же по исследованиям выяснились еще некоторые виды спорта, которые также влияют на наше «Долголетие». И этими видами спорта стала спортивная ходьба 1-2 часа в день и езда на велосипеде 2 часа.

Во всех статьях про бег пользу от него написано, что тот самый эффект вы получите только если будете бегать правильно! И многие, наверно, задались вопросом какой бег нужно считать правильным и как научиться так бегать?

Сейчас мы и приоткроем завесу тайны! И мы научимся получать пользу от бега.

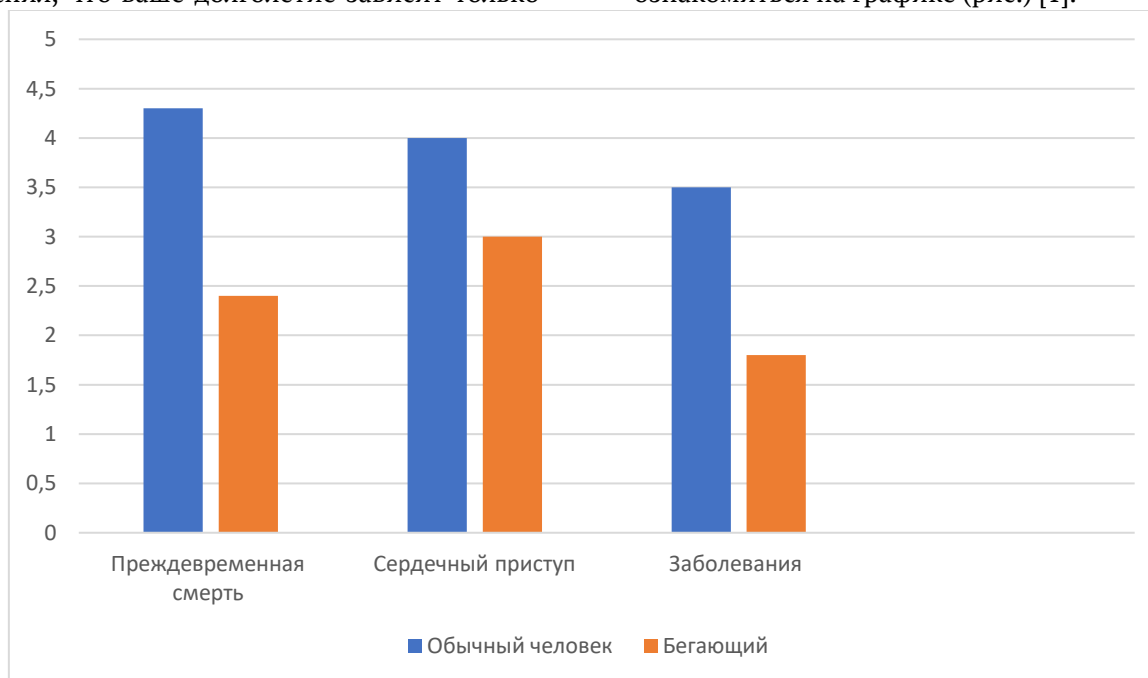
Вот несколько правил правильного бега:

1. Голова должна быть направлена прямо без каких-либо наклонов.
2. Плечи максимально расслаблены и направлены назад.
3. Руки согнуты в локтях на 90 градусов или чуть меньше. Кисти тоже расслаблены.

4. Корпус расположен строго вертикально, живот слегка втянут, перегибов в пояснице быть не должно.

5. Подъем ноги происходит за счет бедра, а не толчком, опускается вниз без выхода. При снятии с опоры стопа расслаблена. Приземление осуществляется мягко, ровно под центром тяжести на переднюю часть стопы, с последующим расслаблением и опусканием на пятку.

6. Получать удовольствие от бега!

Именно эти правила помогут нам сделать бег любимым занятием, который будет приносить не только физическое, но и эмоциональное счастье! Но польза от бега приходит не только от поднятой головы и расслабленных плеч, но также от вашего питания. Вот список продуктов:

1. Овсянка: содержит сложные углеводы, тем самым заряжает вас на целый день.

2. Бананы: прекрасно утоляют голод и ускоряют метаболизм, а содержащийся в них калий помогает регулировать сокращения мышц и положительно влияет на сердечно-сосудистую систему.

3. Цельнозерновой хлеб: в этих продуктах гораздо больше питательных веществ и клетчатки, нежели в обработанных хлебобулочных изделиях и макаронах из белой муки, поэтому можете смело добавлять в свое меню зерновые хлебцы или крекеры.

4. Лосось: богат омега-3 жирными кислотами, которые помогут вам успокоить боль в мышцах после тренировки.

5. Зеленый чай: прибавит вам выносливости и поможет избежать обезвоживания.

Однако, не перестарайтесь – перенасыщение организма жидкостями добавит нагрузку на почки, сосуды и сердце. Одного стакана за полчаса до тренировки будет вполне достаточно [2].

Литература

1. <https://runreview.org/chas-bega-prodlevaet-zhizn-chto-my-uznali-iz-svezhih-issledovanij/>
2. <https://run-studio.com/blog/pitanie-dlya-begunov>

KOKUKHINA Elena Alekseevna
student, Kemerovo State University,
Russia, Kemerovo

RUNNING AS A FACTOR OF INFLUENCE ON LIFE EXPECTANCY

Abstract. *The article is devoted to running as an important factor in the growth of the quality of life. The work is based on research data from American institutions.*

Keywords: *running, health, life expectancy, physical exercises, healthy foods.*

ШВИДКИЙ Аркадий Владиславович
старший преподаватель кафедры физической культуры,
Уральский федеральный университет имени первого Президента России Б.Н. Ельцина,
Россия, г. Екатеринбург

МЕТОДИКА ОБУЧЕНИЯ ПЛАНИРУЮЩЕЙ ПОДАЧЕ В ВОЛЕЙБОЛЕ ДЛЯ СТУДЕНТОВ

Аннотация. В работе рассматривается методика подготовки обучающегося для выполнения в игре в волейбол так называемой «планирующей подачи», именуемой еще «планером». Указывается и обоснуется, что такой вид подачи – снизу или сверху ввиду подачи мяча, исключая его вращения, остается эффективным и имеет некоторые преимущества перед «силовой подачей» в прыжке, особенно популярной у игроков (особенно мужчин) в настоящее время.

Ключевые слова: волейбол, мяч, планирующая подача (планер), нижняя и верхняя подача, траектория движения мяча без вращения.

Введение. Рассматривается и обосновывается некоторая методика тренировки в игре в волейбол *планирующей подачи* или *планера* [1, 2]. Рассматриваются два основных вида планирующей подачи *нижняя* и *верхняя*.

Порядок выполнения планирующей подачи. Выполнить подачу сможет каждый и для этого не обязательно быть высоким и мускулистым. Всё, что нужно – это практика, к тому же, для тренировки подачи не нужен партнёр, просто возьмите мячи станьте у *лицевой линии* и начинайте совершенствовать свою технику и мастерство. Обучение начинается с самой простой – *нижней подачи*, которую запросто выполняют даже дети. Затем нужно научиться

выполнять *верхнюю подачу*, ну, а следующим этапом станет *силовая*, с помощью которой можно зарабатывать много очков.

Итак, разберёмся с каждым видом подач отдельно.

Нижняя прямая подача. Подача снизу является первым типом подачи, которую человек изучает, когда начинает играть в волейбол. Выполнить такую подачу не сложно: в ней не нужно прикладывать много силы и подбрасывать высоко мяч, что значительно облегчает задачу.

Как выполнить *нижнюю прямую подачу*? (рис. 1).



Рис. 1. Нижняя прямая подача

Тренеры и учителя по физической культуре обычно объясняют выполнение данного технического элемента так – подойдите к лицевой линии, правша ставит левую ногу вперёд, правая чуть сзади – мяч в левой руке (для левши наоборот). Затем нужно подбросить мяч перед собой, чтобы он подлетел вверх примерно на 20-30 см, а в это время бьющая рука (в нашем случае права) выполняет движение вниз назад и обратным движением бьёт ладонью или кулаком по центру мяча

При выполнении нижней подачи новичкам рекомендуется слегка *подсесть*, чтобы не послать мяч в потолок (рис 1). Каждому ученику необходимо научиться рассчитывать силу

удара, дабы избежать не перебивания через сетку или направление игрового снаряда далеко за пределы поля. Зачастую, такой вид подачи позволяет начинающему волейболисту выполнить точную подачу, в то место, куда целился. Для меткого выстрела, сразу перед ударом, направляйте носок нерабочей ноги в место последующего адреса мяча.

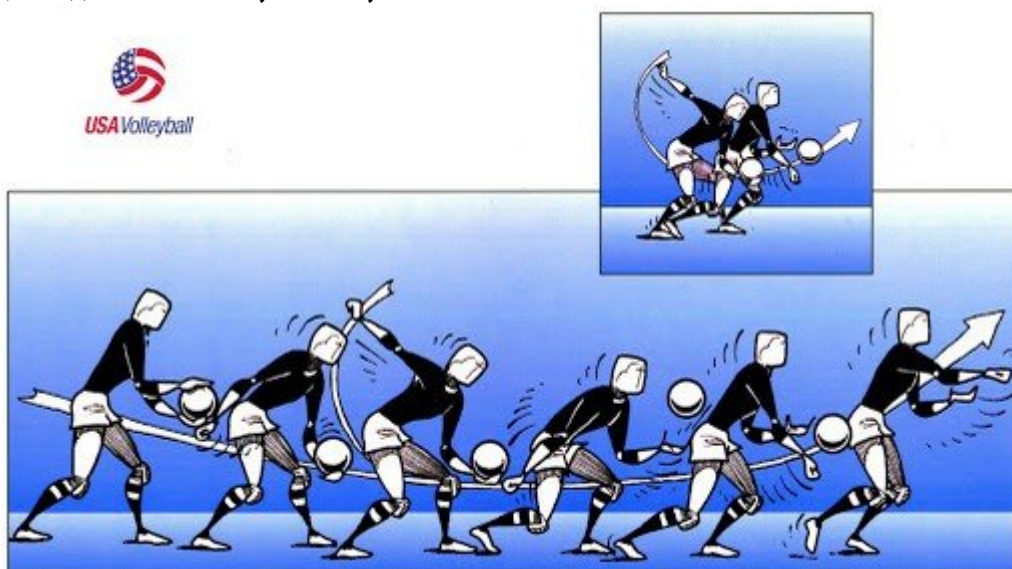
Нижнюю подачу не стоит недооценивать, ведь даже с её помощью можно забивать голы, направляя мяч в зоны, не защищённые противником.

Верхняя прямая планирующая подача. В начале нужно подбросить мяч и сделать замах (рис. 2).



Рис. 2. Верхняя планирующая подача

1. Мяч надо подбрасывать каждый раз в одну и ту же точку на небольшую высоту вперёд по направлению удара.

2. Мяч не должен вращаться.
3. Потом сделать удар по мячу (рис. 3).



Рис. 3. Удар по мячу

Движение руки должно быть естественное бьющее (небольшой шаг передней ногой помогает скорректировать позицию по отношению к мячу и «вложиться» в удар с большей силой).

Удар осуществляется основанием ладони без сопровождения мяча (удар должен быть коротким отрывистым).

Кисть в момент удара жёстко закреплена в запястье.

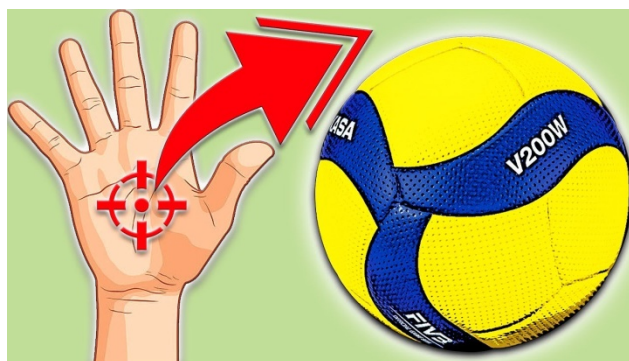
Удар наносится строго по центру мяча (рис. 3).

Необходим полный зрительный контроль за мячом.

Если подача выполнена правильно, *то мяч полетит практически без вращения и самое главное непредсказуемо.*

Типичные ошибки при подаче планера

- плохой зрительный контроль за мячом
- удар не по центру мяча
- кистевой акцент при ударе, что придает мячу вращательное движение.

Заключение. В работе рассмотрены основные виды *планирующих подач в волейболе*. Указанная методика опробована автором на занятиях физкультурой и тренировках студентов УрФУ в Екатеринбурге, занимающихся в специализированных группах волейболом.

Литература

1. Фетисова С.Л. Биомеханическое исследование подач в волейболе и методика их совершенствования. – Л., 1974.
2. https://www.google.com/search?rlz=1C1AVNE_

SHVIDKY Arkady Vladislavovich

Senior Lecturer of the Department of Physical Education,
Ural Federal University named after the first President of Russia B.N. Yeltsin,
Russia, Ekaterinburg

PLANNING DELIVERY TEACHING METHODOLOGY IN VOLLEYBALL FOR STUDENTS

Abstract. *The paper discusses the methodology of preparing a student to perform in a game of volleyball the so-called "planning serve", also called "glider". It is indicated and justified that this type of serve – from below or from above, due to the supply of the ball, excluding its rotation, remains effective and has some advantages over the "power serve" in a jump, which is especially popular among players (especially men) at the present time.*

Keywords: *volleyball, ball, planning serve (glider), bottom and top serve, ball trajectory without rotation.*

Актуальные исследования

Международный научный журнал

2021 • № 37 (64)

ISSN 2713-1513

Подготовка оригинал-макета: Орлова М.Г.

Подготовка обложки: Ткачева Е.П.

Учредитель и издатель: ООО «Агентство перспективных научных исследований»

Адрес редакции: 308000, г. Белгород, Народный бульвар, 70а

Email: info@apni.ru

Сайт: <https://apni.ru/>

Отпечатано в ООО «ЭПИЦЕНТР».

Номер подписан в печать 21.09.2021г. Формат 60×90/8. Тираж 500 экз. Цена свободная.
308010, г. Белгород, пр-т Б. Хмельницкого, 135, офис 1