



АКТУАЛЬНЫЕ ИССЛЕДОВАНИЯ

МЕЖДУНАРОДНЫЙ НАУЧНЫЙ ЖУРНАЛ

ISSN 2713-1513

#3 (133), 2023

1
ЧАСТЬ I

Актуальные исследования

Международный научный журнал
2023 • № 3 (133)

Часть I

Издается с ноября 2019 года

Выходит еженедельно

ISSN 2713-1513

Главный редактор: Ткачев Александр Анатольевич, канд. социол. наук

Ответственный редактор: Ткачева Екатерина Петровна

Статьи, поступающие в редакцию, рецензируются.
За достоверность сведений, изложенных в статьях, ответственность несут авторы.
Мнение редакции может не совпадать с мнением авторов статей.
При использовании и заимствовании материалов ссылка на издание обязательна.
Материалы публикуются в авторской редакции.

РЕДАКЦИОННАЯ КОЛЛЕГИЯ

Абидова Гулмира Шухратовна, доктор технических наук, доцент (Ташкентский государственный транспортный университет)

Альборад Ахмед Абуди Хусейн, преподаватель, PhD, Член Иракской Ассоциации спортивных наук (Университет Куфы, Ирак)

Аль-бутбахак Башшар Абуд Фадхиль, преподаватель, PhD, Член Иракской Ассоциации спортивных наук (Университет Куфы, Ирак)

Альхаким Ахмед Кадим Абдуалкарем Мухаммед, PhD, доцент, Член Иракской Ассоциации спортивных наук (Университет Куфы, Ирак)

Асаналиев Мелис Казыкеевич, доктор педагогических наук, профессор, академик МАНПО РФ (Кыргызский государственный технический университет)

Атаев Загир Вагитович, кандидат географических наук, проректор по научной работе, профессор, директор НИИ биогеографии и ландшафтной экологии (Дагестанский государственный педагогический университет)

Бафоев Феруз Муртазович, кандидат политических наук, доцент (Бухарский инженерно-технологический институт)

Гаврилин Александр Васильевич, доктор педагогических наук, профессор, Почетный работник образования (Владимирский институт развития образования имени Л.И. Новиковой)

Галузо Василий Николаевич, кандидат юридических наук, старший научный сотрудник (Научно-исследовательский институт образования и науки)

Григорьев Михаил Федосеевич, кандидат сельскохозяйственных наук, доцент (Арктический государственный агротехнологический университет)

Губайдуллина Гаян Нурахметовна, кандидат педагогических наук, доцент, член-корреспондент Международной Академии педагогического образования (Восточно-Казахстанский государственный университет им. С. Аманжолова)

Ежкова Нина Сергеевна, доктор педагогических наук, профессор кафедры психологии и педагогики (Тульский государственный педагогический университет им. Л.Н. Толстого)

Жилина Наталья Юрьевна, кандидат юридических наук, доцент (Белгородский государственный национальный исследовательский университет)

Ильина Екатерина Александровна, кандидат архитектуры, доцент (Государственный университет по землеустройству)

Каландаров Азиз Абдурахманович, PhD по физико-математическим наукам, доцент, декан факультета информационных технологий (Гулистанский государственный университет)

Карпович Виктор Францевич, кандидат экономических наук, доцент (Белорусский национальный технический университет)

Кожевников Олег Альбертович, кандидат юридических наук, доцент, Почетный адвокат России (Уральский государственный юридический университет)

Колесников Александр Сергеевич, кандидат технических наук, доцент (Южно-Казахстанский университет им. М. Ауэзова)

Копалкина Евгения Геннадьевна, кандидат философских наук, доцент (Иркутский национальный исследовательский технический университет)

Красовский Андрей Николаевич, доктор физико-математических наук, профессор, член-корреспондент РАЕН и АИН (Уральский технический институт связи и информатики)

Кузнецов Игорь Анатольевич, кандидат медицинских наук, доцент, академик международной академии фундаментального образования (МАФО), доктор медицинских наук РАГПН,

профессор, почетный доктор наук РАЕ, член-корр. Российской академии медико-технических наук (РАМТН) (Астраханский государственный технический университет)

Литвинова Жанна Борисовна, кандидат педагогических наук (Кубанский государственный университет)

Мамедова Наталья Александровна, кандидат экономических наук, доцент (Российский экономический университет им. Г.В. Плеханова)

Мукий Юлия Викторовна, кандидат биологических наук, доцент (Санкт-Петербургская академия ветеринарной медицины)

Никова Марина Александровна, кандидат социологических наук, доцент (Московский государственный областной университет (МГОУ))

Насакаева Бакыт Ермекбайкызы, кандидат экономических наук, доцент, член экспертного Совета МОН РК (Карагандинский государственный технический университет)

Олешкевич Кирилл Игоревич, кандидат педагогических наук, доцент (Московский государственный институт культуры)

Попов Дмитрий Владимирович, доктор филологических наук (DSc), доцент (Андижанский государственный институт иностранных языков)

Пятаева Ольга Алексеевна, кандидат экономических наук, доцент (Российская государственная академия интеллектуальной собственности)

Редкоус Владимир Михайлович, доктор юридических наук, профессор (Институт государства и права РАН)

Самович Александр Леонидович, доктор исторических наук, доцент (ОО «Белорусское общество архивистов»)

Сидикова Тахира Далиевна, PhD, доцент (Ташкентский государственный транспортный университет)

Таджибоев Шарифджон Гайбуллоевич, кандидат филологических наук, доцент (Худжандский государственный университет им. академика Бободжона Гафурова)

Тихомирова Евгения Ивановна, доктор педагогических наук, профессор, Почётный работник ВПО РФ, академик МААН, академик РАЕ (Самарский государственный социально-педагогический университет)

Хаитова Олмахон Саидовна, кандидат исторических наук, доцент, Почетный академик Академии наук «Турон» (Навоийский государственный горный институт)

Цуриков Александр Николаевич, кандидат технических наук, доцент (Ростовский государственный университет путей сообщения (РГУПС))

Чернышев Виктор Петрович, кандидат педагогических наук, профессор, Заслуженный тренер РФ (Тихоокеанский государственный университет)

Шаповал Жанна Александровна, кандидат социологических наук, доцент (Белгородский государственный национальный исследовательский университет)

Шошин Сергей Владимирович, кандидат юридических наук, доцент (Саратовский национальный исследовательский государственный университет имени Н.Г. Чернышевского)

Эшонкулова Нуржахон Абдужабборовна, PhD по философским наукам, доцент (Навоийский государственный горный институт)

Яхшиева Зухра Зиятовна, доктор химических наук, доцент (Джиззакский государственный педагогический институт)

СОДЕРЖАНИЕ

ХИМИЯ

- Морозова Е.А., Кузнецова У.Д., Петров Д.Р., Шаповалова А.М.**
ОБОСНОВАНИЕ ВЫБОРА МАТЕРИАЛА ДЛЯ ИЗГОТОВЛЕНИЯ СТОЛОВЫХ
ПРИБОРОВ И ПРИНАДЛЕЖНОСТЕЙ7

ТЕХНИЧЕСКИЕ НАУКИ

- Колядов А.Д., Арутюнян Д.Г.**
ТЕХНОЛОГИЯ ИЗГОТОВЛЕНИЯ ЛУЩЕНОГО ШПОНА 14
- Рогожина А.В.**
РЕАЛИЗАЦИЯ ПРОЕКТА РАЗВИТИЯ СУДОХОДНОЙ ЛИНИИ «АНТВЕРПЕН –
ГАМБУРГ – САНКТ-ПЕТЕРБУРГ» 17

ВОЕННОЕ ДЕЛО

- Дюнов В.А., Плотников Д.А.**
ПЕРСПЕКТИВЫ УСТАНОВКИ ГИДРОМЕХАНИЧЕСКОЙ ТРАНСМИССИИ
НА ГРУЗОВЫЕ АВТОМОБИЛИ.....21

ИНФОРМАЦИОННЫЕ ТЕХНОЛОГИИ

- Кропотов В.Л., Каминов К.Р.**
ОСОБЕННОСТИ ПРОЕКТИРОВАНИЯ КОМПЬЮТЕРНОЙ СЕТИ ДЛЯ ПРЕДПРИЯТИЙ
МАЛОГО БИЗНЕСА24

АРХИТЕКТУРА, СТРОИТЕЛЬСТВО

- Павлова А.А.**
ПРОЕКТИРОВАНИЕ КОМФОРТНОГО ДЛЯ ЖИЗНИ ПОСЁЛКА 27

СЕЛЬСКОЕ ХОЗЯЙСТВО

- Фадеев П.Д.**
РАЗРАБОТКА ТЕХНИЧЕСКИХ РЕШЕНИЙ ДЛЯ РЕАЛИЗАЦИИ УФ-ОБЛУЧЕНИЯ
СЕМЯН ПЕРЕД ПОСЕВОМ.....30

ПИЩЕВАЯ ПРОМЫШЛЕННОСТЬ

- Зубкова А.А.**
ПИЩЕВАЯ И БИОЛОГИЧЕСКАЯ ЦЕННОСТЬ ПАХТЫ34

МЕДИЦИНА, ФАРМАЦИЯ

Федорова А.А., Анцыферова В.А.

- ИЗУЧЕНИЕ КОСТЕЙ ЛИЦЕВОГО ОТДЕЛА ЧЕРЕПА В ИСТОРИЧЕСКОМ
ИЗЛОЖЕНИИ.....37

ФИЛОЛОГИЯ, ИНОСТРАННЫЕ ЯЗЫКИ, ЖУРНАЛИСТИКА

Ампикян А.Г.

- ПРЕДМЕТ, ЗАДАЧИ И ОСОБЕННОСТИ ПЕДАГОГИЧЕСКОГО ДИСКУРСА..... 40

Парешнева В.О.

- ПОЛИТИЧЕСКИЙ ДИСКУРС: КОДИРОВАНИЕ СМЫСЛА..... 45

Салимова Д.А., Козлова А.В.

- СТРУКТУРНО-СЕМАНТИЧЕСКИЙ АНАЛИЗ АНТРОПОНИМОВ В ПОВЕСТЯХ
ЧИНГИЗА АЙТМАТОВА..... 50

КУЛЬТУРОЛОГИЯ, ИСКУССТВОВЕДЕНИЕ, ДИЗАЙН

Заболотская Р.Г., Усенкова И.В., Бочарникова Т.И., Лунева Н.И.

- ЛИТЕРАТУРНАЯ КОМПОЗИЦИЯ «П.Я. БАРВИНСКИЙ – АКТЕР, РЕЖИССЕР,
ДРАМАТУРГ, ПРОЗАИК» 53

Колантаевская Е.А., Дмитриева А.В.

- РЕАЛИЗАЦИЯ ТУРИСТИЧЕСКОГО ПОТЕНЦИАЛА УЧРЕЖДЕНИЯ КУЛЬТУРЫ 57

Полякова С.А.

- МЕТОДЫ ПРОГНОЗИРОВАНИЯ МОДЫ 60

СОЦИОЛОГИЯ

Мулерова М.С.

- ОПЫТ СОЦИАЛЬНО-ТРУДОВОЙ АДАПТАЦИИ НА ПРИМЕРЕ ЗАРУБЕЖНЫХ
СТРАН..... 63

Мулерова М.С.

- ПОДДЕРЖИВАЕМОЕ ТРУДОУСТРОЙСТВО ЛЮДЕЙ С МЕНТАЛЬНОЙ
ИНВАЛИДНОСТЬЮ В РОССИИ 66

ЮРИСПРУДЕНЦИЯ

Аксакова Н.Е., Полева Е.К.

- НАЛОГОВОЕ РЕЗИДЕНТСТВО. РЕЗИДЕНТ «НИГДЕ» 69

Богомолова Е.М.

- ОСНОВНЫЕ АСПЕКТЫ ДОГОВОРА ЗАЙМА В РОССИЙСКОМ
ЗАКОНОДАТЕЛЬСТВЕ 73

Вайнбаум К.В.	
НОРМАТИВНО-ПРАВОВОЕ РЕГУЛИРОВАНИЕ, ОСУЩЕСТВЛЯЕМОЕ ОРГАНАМИ ИСПОЛНИТЕЛЬНОЙ ВЛАСТИ В РФ	79
Киселева А.Г.	
УГОЛОВНО-ПРАВОВАЯ ХАРАКТЕРИСТИКА НАКАЗАНИЙ, НЕ СВЯЗАННЫХ С ЛИШЕНИЕМ СВОБОДЫ: УГОЛОВНО-ПРАВОВОЙ И УГОЛОВНО- ИСПОЛНИТЕЛЬНЫЙ АСПЕКТ	82
Киселева А.Г.	
УГОЛОВНО-ПРАВОВАЯ ХАРАКТЕРИСТИКА НАКАЗАНИЙ, НЕ СВЯЗАННЫХ С ЛИШЕНИЕМ СВОБОДЫ: УГОЛОВНО-ПРАВОВОЙ И УГОЛОВНО- ИСПОЛНИТЕЛЬНЫЙ АСПЕКТ В СОВРЕМЕННОЙ РОССИИ	85
Мурзабеков Р.А.	
ОСНОВНЫЕ МОДЕЛИ ПРАВОВОГО РЕГУЛИРОВАНИЯ ЛОББИЗМА И ПРАКТИКА ЛОББИРОВАНИЯ В РАЗНЫХ СТРАНАХ.....	89
Носкова И.В.	
ПРАВОВАЯ ПРИРОДА ДОГОВОРА БРОНИРОВАНИЯ	94
Посполитак В.Б.	
ЗАВЕДОМОСТЬ КАК ПРИЗНАК СУБЪЕКТИВНОЙ СТОРОНЫ СОСТАВА ВОВЛЕЧЕНИЯ НЕСОВЕРШЕННОЛЕТНЕГО В СОВЕРШЕНИЕ ПРЕСТУПЛЕНИЯ	99
Приходько Д.Ю.	
ПРИНЦИП СОСТЯЗАТЕЛЬНОСТИ СТОРОН И РАВНОПРАВИА СТОРОН В РОССИЙСКОМ УГОЛОВНОМ ПРОЦЕССЕ.....	102
Тулуш Ч.О.	
ПРАВОВОЕ РЕГУЛИРОВАНИЕ ИНФОРМАЦИОННОЙ СФЕРЫ: ЧАСТНОПРАВОВЫЕ И ПУБЛИЧНО-ПРАВОВЫЕ АСПЕКТЫ.....	105
Хам Ю.А.	
ПРАВОВАЯ И АНТИКОРРУПЦИОННАЯ ЭКСПЕРТИЗА НОРМАТИВНЫХ ПРАВОВЫХ АКТОВ СУБЪЕКТОВ РОССИЙСКОЙ ФЕДЕРАЦИИ: ПРОБЛЕМЫ И ПУТИ СОВЕРШЕНСТВОВАНИЯ.....	108

ХИМИЯ

МОРОЗОВА Елена Александровна

старший педагог дополнительного образования ДНК им. Семенова,
канд. техн. наук, доцент,
Самарский государственный технический университет, Россия, г. Самара

КУЗНЕЦОВА Ульяна Дмитриевна

учащаяся ДНК им. Семенова,
Самарский государственный технический университет,
Россия, г. Самара

ПЕТРОВ Даниил Русланович

учащийся ДНК им. Семенова,
Самарский государственный технический университет,
Россия, г. Самара

ШАПОВАЛОВА Анастасия Михайловна

учащаяся ДНК им. Семенова,
Самарский государственный технический университет, Россия, г. Самара

ОБОСНОВАНИЕ ВЫБОРА МАТЕРИАЛА ДЛЯ ИЗГОТОВЛЕНИЯ СТОЛОВЫХ ПРИБОРОВ И ПРИНАДЛЕЖНОСТЕЙ

***Аннотация.** В статье рассматриваются основные металлы и сплавы, применяемые для производства столовых приборов и принадлежностей.*

***Ключевые слова:** столовые приборы, алюминий, углеродистая сталь, легированная сталь, мельхиор, нейзильбер, серебро.*

Наш авторский коллектив. Авторами данной статьи являются учащиеся 5 классов, занимающиеся по программе «Драгоценные металлы и минералы» в Доме научной коллаборации, созданного на базе Самарского технического университета. Задача созданного центра – как приобрести опыт работы над научными задачами совместно с преподавателями ВУЗа, но и самим внести вклад в проводимые исследования. В частности, эксперименты, представленные в данной работе, были проведены авторами статьи на кафедре «Материаловедения, порошковой металлургии и наноматериалов» под руководством к.т.н., доцента Морозовой Е.А.

Столовые приборы и принадлежности. Как часто мы слышим сочетание этих слов. Так что

же входит в эту группу? Ассортимент группы достаточно широк: это **ложки** (чайные, кофейные, столовые, десертные, детские, барные, ложки для абсента, икры, соли, кетчупа, устриц и т.д.), **вилки** (столовые, закусочные, рыбные, десертные, салатные, фруктовые, кокильные, для морепродуктов и устриц, креветок и раков, омаров, фондю, спагетти, пиццы, лимона, оливков, шпрот и т.д.), **щипцы** (кондитерские, для колки орехов, спаржи, льда, торта, сахара, омаров, спагетти), **лопатки** (икорные, прямоугольные, фигурные, для торта и т.д.), **штопоры**.

Тема выбора материала, применяемого для изготовления столовых приборов и принадлежностей, весьма актуальна, и студенты

СамГТУ в своих работах неоднократно делали краткий анализ используемого материала [1, 2].

Цель работы – всесторонне обосновать выбор материалов, применяемых при производстве столовых приборов с указанием их основных достоинств и недостатков, а также дать практические рекомендации при выборе продукции.

Пальма первенства среди столовых приборов принадлежит ложке. Можно по праву сказать, что это – одно из старейших человеческих изобретений. Так, первобытные люди применяли для употребления мягкой и жидкой еды морские раковины, половинки ореховой скорлупы или согнутые плотные листья растений, что являлось имитатором современных ложек. Позже их стали делать из глины, которую обжигали на костре. Вилка в жизнь людей вошла значительно позднее. Первые вилки были огромны и имели всего один острый зубец, позже – два. Древние римляне использовали их, чтобы извлекать из котла или жаровни куски мяса. Эти инструменты еще нельзя назвать вилками в нашем понимании, поскольку благородные патриции ели мясо руками, по которым до локтей стекал жир.

Однако, не вдаваясь в подробности быта древних людей, рассмотрим основные металлы и сплавы, применяемые при изготовлении

столовых приборов и принадлежностей жителями 21 века.

АЛЮМИНИЙ И ЕГО СПЛАВЫ. Сейчас трудно представить ассортимент современной кухонной утвари без такого уникального металла, как алюминий – это ложки, вилки, шумовки, кастрюли, сковородки и т.д. В настоящий момент его отличает дешевизна, доступность (стоимость обычной столовой ложки из алюминия составляет примерно 25-40 рублей.) Однако, история хранит и такие данные: на банкете Наполеона III (племянник великого Бонапарта) только люди, приближенные к королевской крови, использовали алюминиевые приборы, в то время как остальные гости пользовались золотыми и серебряными ложками, вилками. Так, алюминиевую посуду в русской армии ввели в **1895** году, и к началу первой мировой войны все войска снабжались ей (рис. 1), хотя алюминий в то время был достаточно дорогим металлом.

Долгое время алюминиевая посуда находила широкое применение в современном быту. Согласно ГОСТ Р 51016-97 [3] при производстве ложек и вилок использовались сплавы А0 (первичный алюминий технической чистоты), алюминиевые деформируемые сплавы АВ, АВМ, АВМ, АД1, АД1М, литейные сплавы АЛ22, АЛ23 с возможным анодированием и ряд других.



Рис. 1. Алюминиевая ложка периода первой мировой войны

Однако постановлением Главного государственного санитарного врача Российской Федерации от 23 июля 2008 г. в школах и детских садах запретили использовать алюминиевые ложки и вилки. Это связано с тем, что кислоты и щелочи, содержащиеся во многих продуктах, разрушают поверхностный защитный слой из оксида алюминия, в результате чего технический алюминий попадает в пищу и, соответственно, в организм человека, осажаясь на сосудах.

УГЛЕРОДИСТАЯ СТАЛЬ. Наиболее популярный материал для изготовления столовых приборов и принадлежностей - углеродистые стали марок У8А (углеродистая сталь, содержащая 0,8% углерода, высококачественная) и У10А (соответственно сталь, содержащая 1% углерода) с обязательным защитно-декоративным покрытием никелем – толщиной не менее 9 мкм или хромом – с толщиной покрытия не менее 3 мкм.

Столовые приборы и принадлежности из углеродистой стали, на наш взгляд, пользуются повышенным спросом у населения в силу их

невысокой стоимости и достаточно привлекательного внешнего вида за счет блестящего хромового покрытия.

ЛЕГИРОВАННАЯ СТАЛЬ. Если исключить наборы из серебра, то наилучший материал для изготовления столовых приборов и принадлежностей - нержавеющая коррозионностойкая сталь аустенитного класса. Благодаря высокому содержанию хрома и никеля, сталь долговечна, не подвержена коррозии, экологически чистая и безопасна для здоровья. ГОСТ Р 51687-2000 [4] допускает использование следующих марок: 12Х18Н9Т (сталь, содержащая 0,12% углерода, 18% хрома, 9% никеля, до 1,5% титана и основа сплава - железо), 12Х18Н9, 12Х18Н10, 12Х18Н10Т, 08Х18Н10, 17Х18Н9Т.

Вышеназванные марки имеют условное обозначение 18/10, где 18% - содержание хрома и 10% - соответственно никеля. Следует учитывать, что товарный знак предприятия и маркировка 18/10 наносится на тыльной стороне столовых приборов и принадлежностей, чтобы не нарушался внешний вид и дизайн (рис. 2).



Рис. 2. Маркировка 18/10 на ложке, изготовленной из коррозионностойкой стали

Авторы данной работы провели небольшой эксперимент по определению марки стали.

Объекты исследования:

1. Советская вилка с матовой поверхностью (дата изготовления примерно 1970 год) с маркировкой «Нерж» и знаком качества;
2. Современная вилка с хромовым покрытием с маркировкой 18/10;

3. Современная вилка с маркировкой «Нерж» (рис. 3).

Следует учитывать, что визуально, к качественным столовым приборам можно отнести объект 1 и 2, они не гнутся, достаточно весомые и отлично лежат в руке. Объект 3 отличается малым весом и даже при легком нажиме, быстро изменяет форму (рис.4).



Рис. 3. Объекты исследования



Рис. 4. Значительное изменение формы вилки при легкой степени деформации

В дальнейшем экспресс метод марочной оценки стали проводился по пробе на искру. Для этого использовался настольный шлифовальный заточной станок Packard Spence PSBG 250A. Метод основан на различии характеристик искровых потоков, вызываемых абразивным воздействием на образцы с разным химическим составом. Так, искровой поток, извлекаемый из взаимодействия шлифовального круга с объектом №1, ярко-желтого цвета (чем ярче искры, тем выше количество легирующих

элементов), удлиненный, с большим количеством звездочек на концах искр (рис.5,а). Искровой поток у объекта №3 – очень слабый, практически отсутствуют прямые линии, на концах которых небольшое количество раскаленных искр (рис. 5,б), что свидетельствует о малом содержании углерода (именно поэтому вилка так быстро изгибается при незначительном нажатии) и практически отсутствии легирующих элементов, что подтверждается бледно-желтой окраской.



Рис. 5. Искровой поток у объекта 1 (а) и объекта 3 (б)

Таким образом, нами выявлено, что простых обывателей достаточно часто ждет разочарование при приобретении того или иного товара. В частности, ложки, вилки, купленные нами как изделия, изготовленные из высококачественной стали (по заявлению производителя) на деле оказались низкосортными изделиями из малоуглеродистой стали, практически без наличия легирующих элементов.

МЕЛЬХИОР, НЕЙЗИЛЬБЕР. Если материалом для достаточно дешевых столовых приборов и принадлежностей, применяемых в быту ежедневно, являются сплавы алюминия, углеродистая и коррозионностойкая сталь, то для изготовления праздничных высококачественных ложек, вилок используют декоративные сплавы с красивым серебристым цветом, имитирующими серебро.

Основной материал, идущий на изготовление столовых приборов в этой группе – мельхиор марки **МН19** (сплав содержит 18-20% никеля, незначительные добавки железа, марганца, остальное – медь). Для снижения цены уменьшают количество дорогого никеля, заменяя его на цинк. Таким образом, нейзильбер **МНЦ15-20** – сплав меди примерно с 15% никеля и 20% цинка.

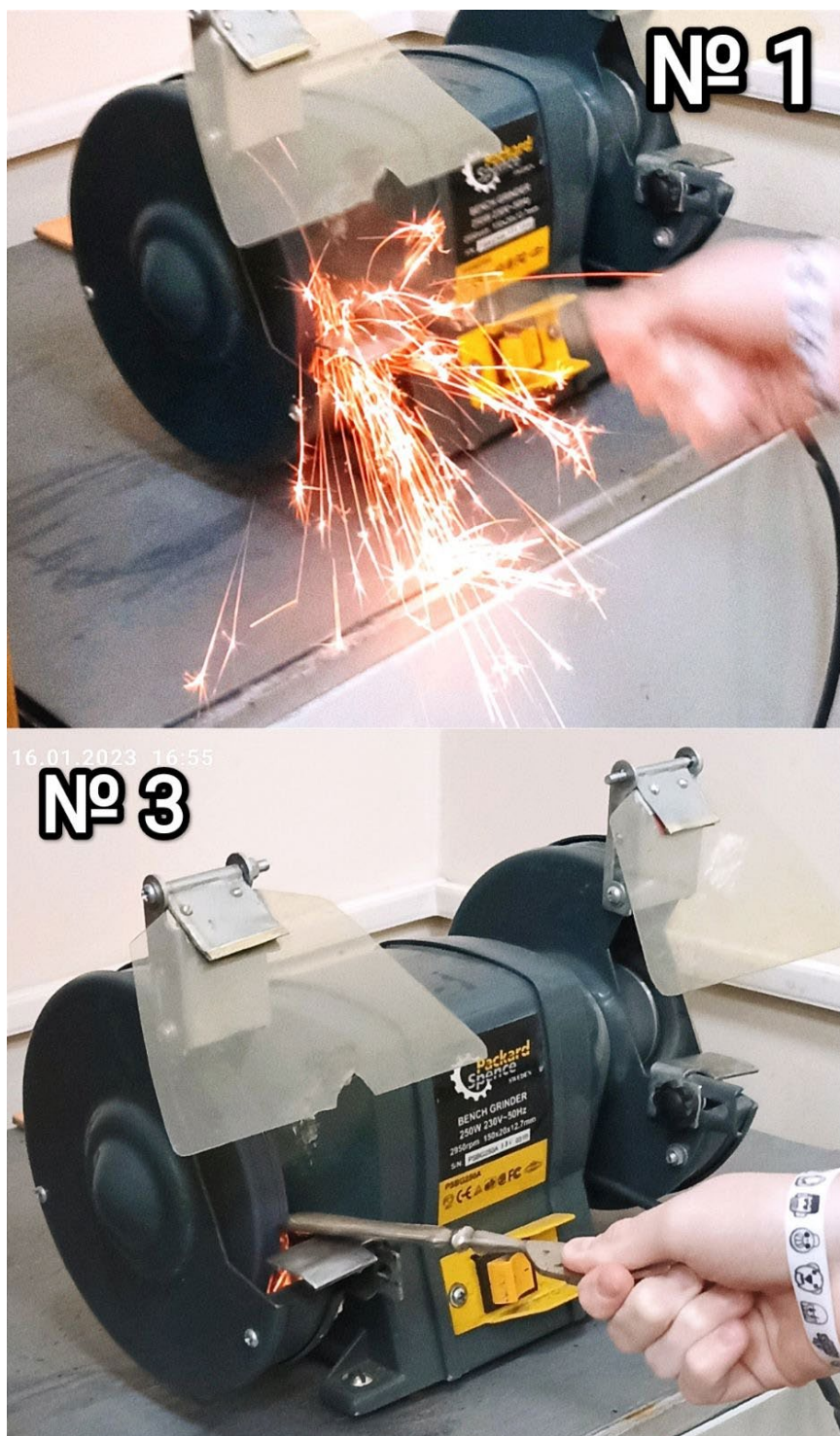
Для придания устойчивости против коррозии и красивого внешнего вида, медно-никелевые сплавы покрывают слоем серебра (до 24 мкм). Изделия из мельхиора и нейзильбера после серебрения имеют максимальную схожесть с изделиями из серебра.

СЕРЕБРО И ЕГО СПЛАВЫ. Безусловно, наиболее качественными и дорогими на сегодняшний день являются столовые приборы, изготовленные из серебра. У серебра мощные антимикробные свойства: серебряные ионы обладают противовирусными, бактерицидными, антисептическими, противогрибковыми свойствами. Серебро действует губительно на золотистый стафилококк, кишечную и синегнойную палочки. В отличие, например, от пластиковых ложек, вилок, серебро нетоксично. Если температура пищи достаточно высока, то при использовании пластиковой посуды, в нее выделяется мономер – частички пластмассы, которые весьма токсичны для организма. Серебро же является мощным антиоксидантом. Ведь недаром хранится многолетняя традиция дарить деткам «на зубок» ложечку именно из серебра.

Однако, приобретая серебряные столовые приборы, необходимо учитывать, что все

ювелирные изделия, выпускаемые на территории РФ для продажи, должны содержать 2 клейма:

1. Государственное пробирное клеймо, где содержится информация о пробе (на настоящий момент столовые приборы в основном изготавливают из сплавов 825, 925 пробы – для взрослых приборов и 925, 960 – для детских), знак пробирного удостоверения и шифр ГИПН.

2. Именник, который отражает информацию о дате выпуска, шифре ГИПН и знаке завода-изготовителя.

ЗОЛОТО. Как часто в магазинах в рекламных целях мы слышим фразы – купите 10..15..20 наименований, например, каких-то йогуртов (чаще всего просроченных), чая, кофе и мы вам подарим золотую ложечку. Ложечки из золота не производят! То, что нам обещают, выдавая за золотой сплав – нитрид титана TiN-ярко-желтого цвета, нанесенный, вероятнее всего, на изделия из углеродистой стали.

Слой золота в соответствии с требованиями ГОСТ 24320-2018 [5] наносится только на слой серебра или никеля. При этом толщина подслоя золота составляет примерно $1,0 \pm 0,15$ мкм. То есть, тонкий слой позолоты можно наблюдать на столовых приборах из нержавеющей стали, мельхиора, серебряных сплавов, что значительно улучшает эстетические показатели предметов.

Таким, образом, анализ материалов, применяемых при производстве столовых принадлежностей, показал, что оптимальными характеристиками, с нашей точки зрения, обладают приборы, изготовленные из коррозионностойкой стали. И на наш взгляд, после проведения экспертных исследований можно сделать вывод, что при покупке столовых аксессуаров стоит отдавать предпочтение известным премиальным брендам, которые, что очень важно, гарантируют качество, безопасность и долгий срок эксплуатации: Cutipol, Herdmar, Robert Welch, WMF, Zwilling.

Литература

1. Морозова Е. А., Трошина О.С., Голин Д.С. Изучение ассортимента и анализ столовых приборов и принадлежностей. Проблемы идентификации, качества и конкурентоспособности потребительских товаров: сборник статей 6-й Международной конференции в области товароведения и экспертизы товаров (29 ноября 2018 года); Юго-Зап. гос. ун-т., ЗАО

«Университетская книга», Курск, 2018, С. 375-377.

2. Морозова Е. А., Трошина О.С. Анализ сталей, применяемых при производстве столовых приборов и принадлежностей. Сборник научных трудов по материалам Международной научно-практической конференции «Глобальные вызовы развития естественных и технических наук» (г. Белгород, 29 ноября 2018 г.), С. 221-224.

3. ГОСТ Р 51016-97. Приборы столовые из углеродистой стали и алюминиевых сплавов. Общие технические условия. Вед. 1998-01-01. –

М.: Госстандарт России: Изд-во стандартов. 1987. - 12 с.

4. ГОСТ Р 51687-2000. Приборы столовые и принадлежности кухонные из коррозионно-стойкой стали. Общие технические условия. Вед. 2001-07-01. – М.: Госстандарт России: Изд-во стандартов. 1999. - 20 с.

5. ГОСТ 24320-2018. Посуда и приборы столовые из мельхиора и нейзильбера с серебряным или золотым покрытием. Общие технические условия. Вед. 2019-04-01. –М.: Госстандарт России: Изд-во стандартов. 2018. - 12 с.

MOROZOVA Elena Alexandrovna

Senior teacher of additional education of Department of Scientific Collaboration (DSC) named after Semenov, Candidate of Technical Sciences, Associate Professor, Samara State Technical University, Russia, Samara

KUZNETSOVA Ulyana Dmitrievna

Student of DSC named after Semenov, Samara State Technical University, Russia, Samara

PETROV Daniil Ruslanovich

Student of DSC named after Semenov, Samara State Technical University, Russia, Samara

SHAPOVALOVA Anastasiya Mikhailovna

Student of DSC named after Semenov, Samara State Technical University, Russia, Samara

SELECTION JUSTIFICATION OF MATERIAL FOR THE CUTLERY AND IMPLEMENTS PRODUCTION

Abstract. *The article discusses the base metals and alloys used for the production of cutlery and implements.*

Keywords: *cutlery, aluminium, carbon steel, alloy steel, cupronickel, argentan, silver.*

ТЕХНИЧЕСКИЕ НАУКИ

КОЛЯДОВ Александр Дмитриевич

магистрант кафедры древесиноведение и технологии деревообработки,
Мытищинский филиал Московского государственного технического университета
имени Н.Э. Баумана, Россия, г. Мытищи

АРУТЮНЯН Давид Гарегинович

магистрант кафедры древесиноведение и технологии деревообработки,
Мытищинский филиал Московского государственного технического университета
имени Н.Э. Баумана, Россия, г. Мытищи

ТЕХНОЛОГИЯ ИЗГОТОВЛЕНИЯ ЛУЩЕНОГО ШПОНА

Аннотация. В статье технология изготовления лущеного шпона рассматриваются способы изготовления, а также организация технологического процесса.

Ключевые слова: шпон, лущеный шпон, лущение, производство, технология.

Лущеный шпон представляет из себя тонко нарезанный лист древесины хвойной, либо лиственной породы, и является полуфабрикатом для производства клееной фанеры. Основным принцип получения лущеного шпона, это вращение окоренного чурака на специальном оборудовании, где с помощью острого ножа, срезают тонкий слой древесины, образующий на выходе непрерывную ленту. Толщина срезаемого слоя, она же толщина шпона, изменяется при изменении скорости вращения.

Используемое сырье для изготовления лущеного шпона:

Основные породы, используемые для производства лущеного шпона:

1. Хвойные: лиственница, сосна, ель;
2. Лиственные: осина, тополь, ольха, липа

и береза.

Использованное в производстве сырье должно соответствовать размерам и классификации, а также технологическим требованиям по ГОСТ 9463-2016 и ГОСТ 9462-2016, соответственно для хвойных и лиственных пород древесины.

Сырье поступает в виде отрезков хлыстов, которые кратны размеру (длине) чурака, и соответствуют 1, 2 и 3 сорту. Отрезки хлыста могут быть различного диаметра, но должны быть

не меньше 160 и 180 миллиметров, соответственно для лиственных и хвойных пород [1].

Операции технологического процесса изготовления (рис. 1) [2]:

1. Гидротермическая обработка древесины;
2. Раскряжёвка;
3. Лущение;
4. Форматный раскрой шпона;
5. Формирование пакета;
6. Сушка листов шпона;
7. Сортировка шпона;
8. Починка шпона;
9. Склеивание шпона;
10. Сборка листов шпона в пакеты;
11. Транспортировка на склад.

Для более ясной картины распишем каждую операцию подробнее:

1. Гидротермическая обработка – необходимая обработка древесины, способствующая повышению пластичности сырья, тем самым уменьшая усилия при резании, а также снижает вероятность что при лущении шпон будет рваться. Гидротермическую обработку производят двумя способами:

Проварка – гидротермическая обработка сырья, которая происходит в специализированном бассейне с нагретой водой. Существует

два режима проварки мягкий и жесткий. При жесткой проварке древесина погружается в бассейн с водой, температура которой достигает 80-90°C, при мягкой же проварке температура воды равна 40-45°C. Естественно для двух этих режимов есть плюсы и минусы, а именно при жестком режиме, время проварки будет значительно меньше, но качество гидротермической обработки ниже в разы, поскольку древесина прогревается неравномерно. Для мягкого режима в абсолютности все наоборот, время проварки больше, а качество обработки выше.

Пропарка – гидротермическая обработка сырья, которая происходит в автоклаве, проще говоря в вакуумно-нагнетательных пропиточных установках. Также как и в первом способе, у пропарки есть два режима: мягкий и жесткий. Пропарка осуществляется под давлением 0,3 МПа для двух режимов. Мягкий режим осуществляется при температуре 90-100°C, жесткий при 120-160°C.

Гидротермическую обработку в основном производят по мягкому режиму, как при проварке, так и при пропарке.

2. Подготовка сырья – эта операция разделяется на несколько этапов: поперечный раскрой кряжей на чураки, окорка.

Раскрой кряжей осуществляется на круглопильных станках. Это операция производится для того, чтобы раскроить длинный сортимент на более короткие (чураки) заданной длины, с удалением дефектных мест.

После операции раскроя чураки попадают на специальный окорочный станок, где происходит снятие поверхностного слоя бревна. Это операция необходима для того, чтобы перед операцией лущения удалить кору и абразивные частицы с поверхности, при этом уменьшить износ лущильного ножа.

3. Как и описывалось в начале статьи, лущение – это снятие тонкого слоя древесины на лущильном станке.

4. Форматный раскрой шпона – это операция по нарезанию шпона на роторных либо гильотинных ножницах с учетом припусков на

усушку. Принцип операции заключается в том, что непрерывная лента, полученная на лущильном станке с помощью специального конвейера, подается на станок, где происходит раскрой шпона на заданную длину.

5. Формирование пакета – это сборка пакета из шпона, полученного после форматного раскроя. После сборки пакет транспортируют на следующей операции.

6. Сушка шпона производится в роликовых сушильных камерах проходного типа, где его высушивают до 8 % влажности. Принцип операции: в сушильную камеру загружают листы шпона, где при помощи верхних и нижних вальцов они прижимаются, создавая ровную поверхность, движение осуществляется этими же вальцами, с помощью цепной передачи. Сушильный агент подается в сушильную камеру по специальному коробу, с температурой 250°C и скоростью 14 м/с.

7. Сортировка шпона – эта операция может осуществляться как вручную, так и на полуавтоматических линиях. Смысл данной операции заключается в том, чтобы распределить листы по группам качества, согласно требованиям стандартов.

8. После сортировки дефектные листы отправляют на починку. Починка шпона осуществляется на шпонопочиночном станке, главный принцип починки заключается в вырезке дефектного места и заделке этого места заплаткой, такого же размера, как и вырез. Заплата вставляется в вырезанное место под давлением. Заплата держится за счет натяга. Также на некоторых станках помимо вставки заплатки, ее проклеивают.

9. Склеивание шпона. Так как при лущении образуется 15-20% кускового шпона от общего объема, при этом длина получаемого шпона у каждого листа разная, то их склеивают на ребросклеивающем станке получая полноформатные листы.

Суть последних двух операций, заключается в том, что полноформатные листы собирают в пакеты и отправляют на склад.



Рис. Схема технологического производства лущеного шпона [2]: 1 – склад сырья; 2 – гидротермическая обработка сырья; 3 – транспортировка сырья на участок подготовки; 4, 5 – подготовка сырья; 6 – лущение; 7 – лента лущеного шпона; 8 – раскрой шпона на ножницах; 9 – формирование пакета; 10 – конвейер выкатки патов из-под ножниц; 11, 15 – автопогрузчики; 12 – сушка шпона; 13 – сортировка шпона; 14 – формирование пакета из полноформатных листов шпона; 16 – починка шпона; 17 – формирование пакета из полноформатных листов шпона после починки; 18 – кусковые листы шпона; 19 – склеивание кускового шпона

Литература

1. Кириллов А. Н. Технология фанерного производства [Текст]: [Учебник для техникумов деревообрабатывающей промышленности] / А. Н. Кириллов, Е. И. Карасев. - Москва: Лесная промышленность, 1974. - 312 с.: ил.; 22 см.

2. Токарева, О. Ф. Технология клееных материалов. Производство шпона. Курс лекций [Электронный ресурс]: учебное пособие с грифом УМО / О. Ф. Токарева. - Электрон. текстовые данные. – Томск: Томский государственный архитектурно-строительный университет, ЭБС АСВ, 2015. - 248 с. - 978-5-93057-660-3

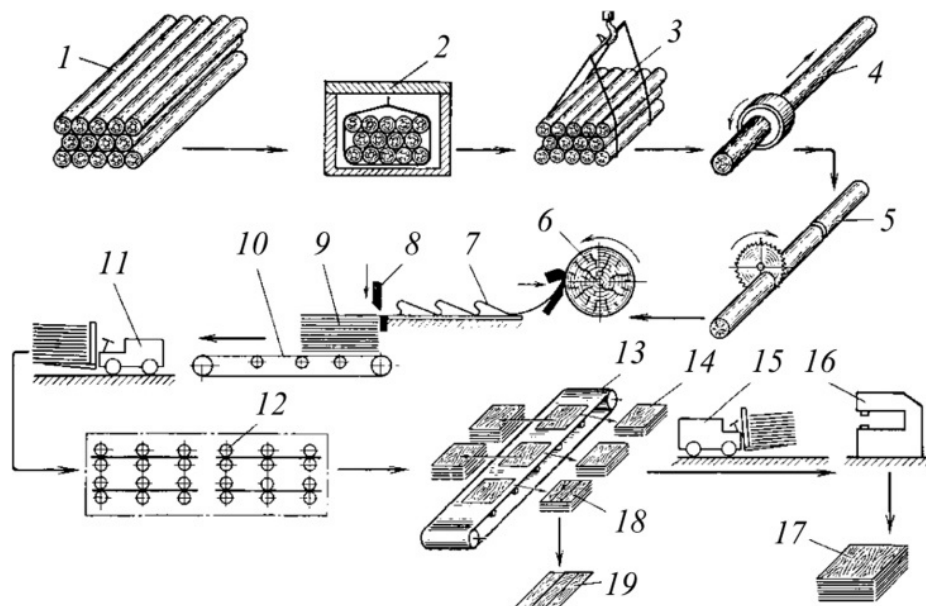
KOLYADOV Alexander Dmitrievich

master's student of the Department of Wood Science and Woodworking Technology, Mytishchi Branch of the Bauman Moscow State Technical University, Russia, Mytishchi

HARUTYUNYAN David Gareginovich

master's student of the Department of Wood Science and Woodworking Technology, Mytishchi Branch of the Bauman Moscow State Technical University, Russia, Mytishchi

TECHNOLOGY OF PRODUCTION OF PEELED VENEER

Abstract. The article technology of production of peeled veneer discusses the methods of manufacture, as well as the organization of the technological process.

Keywords: veneer, peeled veneer, peeling, production, technology.

РОГОЖИНА Анастасия Владимировна
студентка, Российский университет транспорта, Россия, г. Москва

РЕАЛИЗАЦИЯ ПРОЕКТА РАЗВИТИЯ СУДОХОДНОЙ ЛИНИИ «АНТВЕРПЕН – ГАМБУРГ – САНКТ-ПЕТЕРБУРГ»

Аннотация. В данной статье предоставлен анализ судоходной линии «Антверпен – Гамбург – Санкт-Петербург» и предложение по её связи с МТК «Север-Юг», а также с транспортной стратегией, чтобы в дальнейшем реализовать новый судоходный путь.

Ключевые слова: линейный контейнерный сервис, порт, терминал, фидерные перевозки, международный транспортный коридор.

Проектирование структуры ЛКС

В целях развития судоходной линии «Антверпен-Гамбург-Санкт-Петербург» в рамках представленной практической работы применены базовые подходы проектной деятельности.

На этапе проектирования структуры линейного контейнерного сервиса (далее – ЛКС) внедрен принцип «Agile», предусматривающий разделение основной задачи на несколько взаимосвязанных задач, что позволяет осуществить совмещение следующих процессов:

Постановка среднесрочных задач оптимизации, включающее создания ЛКС.

1. Аренда парка судов
2. Создание маршрута судозахода
3. Выбор перевозимых грузов

Маршрут и схемы перевалки груза ЛКС

Создание маршрута линейной перевозки (Line routing) производится путем выбора оптимальной структуры ЛКС при сопоставлении с приоритетами основных клиентов в регионах судозахода. Следуя этому ЛКС, может быть спроектирован исходя из альтернативных вариантов построения маршрута и схем перевалки груза:

- схемы кратчайшего транзитного времени;
- схемы избыточного числа портов судозахода.

Для выбора наиболее экономически выгодного маршрута и схемы перевалки груза в рамках представленной работы применен подход проектной деятельности «Lean», позволяющий повысить конкурентоспособность ЛКС путем исключения лишних транспортных операций, потерь финансовых ресурсов при нецелесообразности ускорения транспортировки, исключить лишние этапы обработки товара, потери из-за хранения лишних запасов продукции и сырья [1].

Выбранный маршрут позволяет оптимально перевозить грузы. Он является кольцевым, что позволяет не отправлять судно пустым в обратный путь. Все суда осуществляют загрузку в порту Санкт-Петербург после выгрузки в порту Антверпен, в нем же дозагружаются контейнерами так же как и в Гамбургском порту и отправляются в порт отправления (Санкт-Петербург) (рис.1).

Данный маршрут выгоден тем, что грузы получают из разных портов и являются разнообразными. Суда не застаиваются в портах в ожидании грузов. Каждые 2-4 дней судно приходит за новой партией грузов и тем самым позволяет избежать переплат за хранение контейнеров. Все порты расположены не вдалеке друг от друга и в случае закрытия одного порта груз можно перевезти наземным транспортом в другой порт.



Рис. 1. Судоходная линия «Антверпен – Гамбург – Санкт-Петербург»

Выбор внутрипортовых терминалов

Пропускная способность мультимодальной транспортной инфраструктуры (Multimodal capacity) является показателем, отражающим готовность поддерживать стабильную и своевременную обработку грузов (во избежание переполнения контейнерных депо) [1].

Таким образом, для выбора внутрипортовых терминалов целесообразно использование подхода проектной деятельности «Waterfall», подразумевающего составление последовательных задач и поочерёдное их выполнение.

При внедрении подходов проектной деятельности создается единый список критериев оценки портов судозахода, включающий оценку стоимости ПРР, цены хранения грузевого и порожнего оборудования, наличия объектов мультимодальной инфраструктуры – достаточной протяженности железнодорожных путей и автомобильных дорог, обеспечивающих отсутствие простоя транспортных средств и подвижного состава при вывозе груза, удобство расположения относительно региона доставки груза. Также целесообразно использовать ряд дополнительных критериев: оценить навигационный период, метеоусловия и др.

Внутрипортовые терминалы выбирались по их назначению. Все эти терминалы позволяют обрабатывать контейнерные грузы. Они позволяют выбранным судам спокойно осуществлять судозаход к причалам.

1. ANTWERP CONTAINER TERMINAL
2. ANTWERP EUROTERTIAL NV
3. EUROGATE Container Terminal Hamburg GmbH
4. HHLA Container Terminal Altenwerder GmbH

5. «Первый контейнерный терминал» (ПКТ)

6. «Контейнерный терминал Санкт-Петербурга» (КТСП)

Фидерные подсистемы ЛКС

Комплектование слотов фидерного участка ЛКС «Feeder route», стыкуемого с основным «Mainline route» в порту перевалки «T/S port» может производиться по 4 основным схемам, каждая из которых имеет свои преимущества и недостатки, обусловленные интеграцией интересов сторон-участников перевозочного процесса [1].

Для выбора оптимальной схемы применен подход определения критического пути «СРМ», основанный на составлении зависимых задач, связанных в цепочку от начала до завершения проекта, формируя критический путь.

Фидер (Feeder) – в морских контейнерных перевозках этим словом обозначают контейнерную линию, осуществляющую перевозку местного назначения внутри ограниченного водного бассейна.

Многие крупные морские судоходные линии имеют свои собственные фидерные суда или используют, заранее забронированные места на судах других перевозчиков.

При межконтинентальных перевозках стоимость местной транспортировки учитывается в сумме фрахта и не требует отдельного заказа и оплаты.

На участке Антверпен – Гамбург – Санкт-Петербург подойдет использование зафрахтованных или собственных контейнеровозов.

ЛКС совместно с МТК «Север-Юг».

Я предлагаю соединить ЛКС «Антверпен – Гамбург – Санкт-Петербург» с МТК «Север-Юг» (рис. 2).



Рис. 2. Судоходная линия совместно с МТК «Север-Юг»

- Основным импульсом для повышения значимости транспортных маршрутов по оси «Север – Юг» в последние годы является активное взаимодействие ЕАЭС с Индией, Ираном и другими странами южной части коридора в рамках реализации концепции Большой Евразии, а также активизация Азербайджана, Казахстана, Туркменистана и других стран, тяготеющих к МТК «Север – Юг», по вопросам развития транзита и мультимодальных коридоров в Каспийском регионе [2].

- Срок отправки грузов из Мумбаи в Россию по сухопутному маршруту МТК «Север – Юг» может варьироваться от 15 до 24 дней. Транспортировка же грузов по Восточной ветви коридора, проходящей через Казахстан и Туркменистан, сокращает срок доставки до 15–18 дней. При этом срок доставки грузов из Мумбаи в Санкт-Петербург по традиционному маршруту, проходящему через Суэцкий канал, составляет от 30 до 45 дней [2].

Реализация представленного проекта развития судоходной линии будет способствовать росту конкурентоспособности транспортных услуг организации в области мультимодальных контейнерных перевозок.

Связь с транспортной стратегией Российской Федерации на период до 2030 года

Долгосрочные цели развития транспортной системы до 2030 года и на прогнозный период до 2035 года:

- повышение пространственной связанности и транспортной доступности территорий;
- повышение мобильности населения и развитие внутреннего туризма;
- увеличение объема и скорости транзита грузов и развитие мультимодальных логистических технологий;
- цифровая и низкоуглеродная трансформация отрасли и ускоренное внедрение новых технологий [3].

Литература

1. Международный транспортный коридор «Север – Юг»: создание транспортного каркаса Евразии (10.01.2023) Режим доступа URL: https://eabr.org/upload/iblock/c69/EDB_2021_Report_5_INSTC_rus.pdf
2. Транспортная стратегия Российской Федерации на период до 2030 года Режим доступа URL: <https://mintrans.gov.ru/documents/3/1009> (10.12.2022)
3. Тюленев К.Г. Управление контейнерными перевозками во внешнеэкономической деятельности: / Тюленев К.Г. // Монография: – СПб.: ИПТ РАН (Институт проблем транспорта им. Н.С. Соломенко Российской академии наук), 2017. – 112 с.

ROGOZHINA Anastasia Vladimirovna

Student, Russian University of Transport, Russia, Moscow

IMPLEMENTATION OF THE ANTWERP – HAMBURG – SAINT PETERSBURG SHIPPING LINE DEVELOPMENT PROJECT

Abstract. *This article provides an analysis of the Antwerp – Hamburg – St. Petersburg shipping line and a proposal for its connection with the North-South ITC, as well as with the transport strategy in order to further implement a new shipping route.*

Keywords: *linear container service, port, terminal, feeder transportation, international transport corridor.*

ВОЕННОЕ ДЕЛО

ДЮНОВ Василий Александрович

начальник кафедры конструкций автобронетанковой техники
факультета (технического обеспечения),

Пермский военный институт войск национальной гвардии Российской Федерации,
Россия, г. Пермь

ПЛОТНИКОВ Даниил Артемович

командир 1 отделения 2 взвода 2 роты факультета (технического обеспечения),
Пермский военный институт войск национальной гвардии Российской Федерации,
Россия, г. Пермь

ПЕРСПЕКТИВЫ УСТАНОВКИ ГИДРОМЕХАНИЧЕСКОЙ ТРАНСМИССИИ НА ГРУЗОВЫЕ АВТОМОБИЛИ

***Аннотация.** В научной статье представлены результаты анализа автоматических коробок передач, показаны преимущества автоматизированных трансмиссий. Предложены перспективы установки гидромеханической трансмиссии на армейские автомобили.*

***Ключевые слова:** коробка передач, автомат, трансмиссия, робот, вариатор, управление, планетарная передача.*

На современном этапе развития автомобилестроения автоматические трансмиссии по многим параметрам (таким как быстродействие, надежность, экономичность) стали превосходить свои механические аналоги. В современных АКПП существует ряд параметров: комфорт, экономичность топлива, быстродействие. Из всех вариантов исполнения автоматических коробок передач, более всего себя зарекомендовали гидромеханические трансмиссии с гидротрансформатором.

Гидромеханическая трансмиссия (гидротрансформатор, работающий в сочетании с механической коробкой передач) существенно облегчает управление автомобилем, способствует повышению проходимости при движении по непрочным грунтам, снегу, песку и т.п., благодаря устойчивой силе тяги при малых скоростях движения и отсутствию разрыва мощности при переключении передач, а также позволяет защитить звенья силовой передачи

от ударных нагрузок, что увеличивает срок службы двигателя и трансмиссии. В определенных условиях гидромеханическая коробка передач (гидропередача) способствует также улучшению динамических качеств автомобиля и повышает его производительность. Так же данная передача будет обеспечивать упрощение в управлении автомобилем при ведении боя. Так же применение гидромеханических трансмиссий на современных автомобилях позволяет снизить динамические нагрузки, значительно упростить и облегчить управление, повысить плавность движения автомобиля, особенно при трогании с места и разгоне, а также при резких изменениях сопротивления движению. В состав таких трансмиссий входит гидромеханическая передача (ГМП) и традиционные механизмы механической трансмиссии – главная передача, раздаточная коробка, межосевые и межколесные дифференциалы, карданные передачи.



Рис.

Автомобили, особенно те, которые эксплуатируются в условиях пересеченной местности, (автомобили высокой проходимости), работают с резко переменными нагрузками. Эти нагрузки при применении гидромеханической трансмиссии передаются от трансмиссии к двигателю через рабочую жидкость, заполняющую гидротрансформатор. Однако, вследствие, некоторой инерционности эти нагрузки становятся не таким резкими, и двигатель предохраняется от поломок и быстрого износа. Сравнительные испытания ТрС высокой проходимости с гидромеханическими трансмиссиями и механическими передачами показали следующее:

1. При движении по ухабистой дороге максимальные амплитуды колебаний крутящего момента на карданном валу автомобиля с гидромеханической коробкой передач.

2. Гидротрансформатор во многих случаях гасит, фильтрует крутильные колебания во всем диапазоне изменения оборотов двигателя. При механической коробке передач амплитуды колебаний могут почти в 2 раза превышать максимальный крутящий момент двигателя.

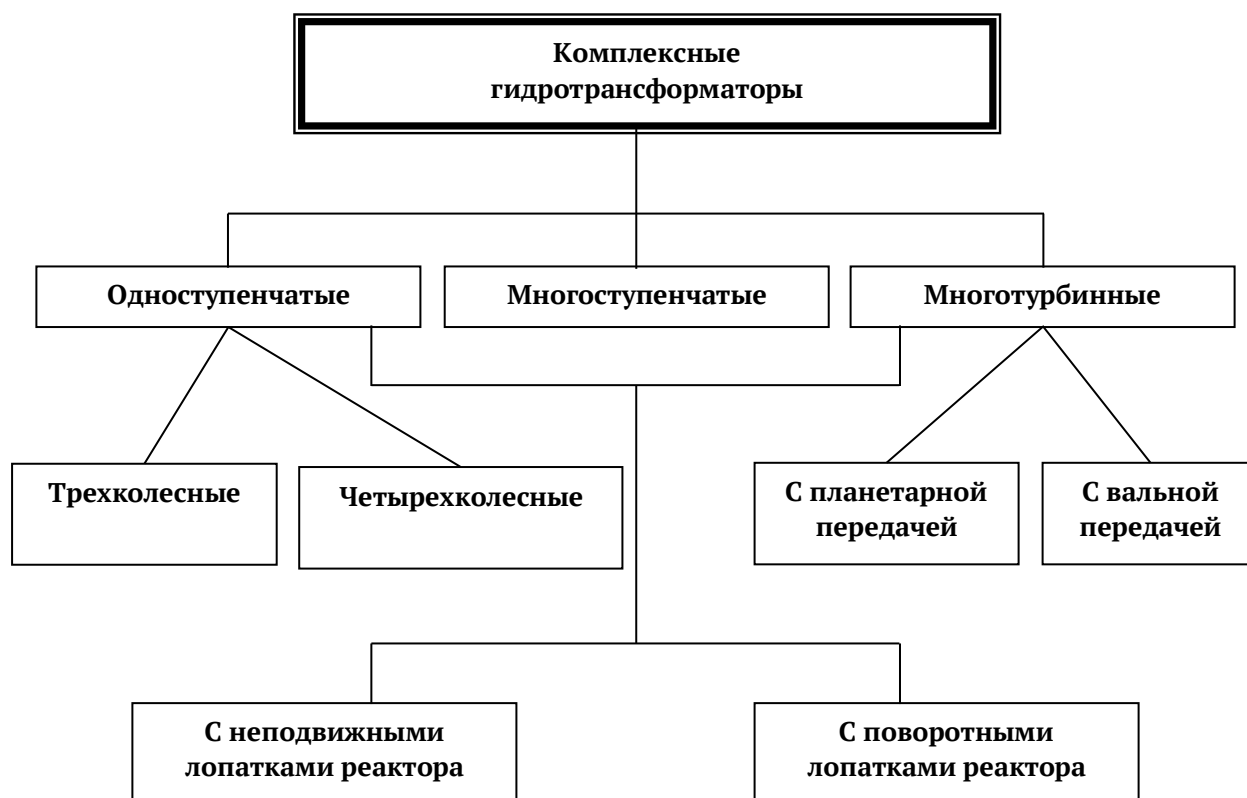
3. При плавном трогании с места автомобиля с механической коробкой передач на снежной целине крутящий момент необходимый для преодоления сопротивления в 1,3-2,0

раза больше чем у автомобиля с гидромеханической трансмиссией. Во время испытания на снежной целине автомобили с механической коробкой передач почти во всех случаях трогались с места с пробуксовкой ведущих колес, вызывая углубление колеи и тем самым, увеличивая сопротивление движению. Во время испытания так же оказалось, что крутящий момент на карданном валу автомобиля с механической коробкой передач больше, чем у ТрС с гидромеханической трансмиссией при движении с одинаковой скоростью:

- по снегу – на 25%;
- по плотному песку – на 21%;
- по сухому рыхлому песку – в 1,5 раза.

В связи с этим при постановке гидромеханической трансмиссии увеличивается не только срок службы двигателя и агрегата, но и более полно используется мощность силовой установки.

Автоматизация управления – одно из наиболее перспективных направлений совершенствования конструкций автомобилей. Оптимальное управление позволяет существенно повысить показатели эффективности автомобилей и качество процессов функционирования их механизмов и систем, обеспечить высокий технический уровень и конкурентоспособность создаваемых мобильных машин.

Проектирование современных автомобилей, оснащенных автоматически управляемыми гидромеханическими трансмиссиями – задача достаточно сложная и трудоемкая. Она требует применения разнообразных технологий, использующих новые технические решения и научные принципы.

Литература

1. Баранов В.В., Гируцкий О.И., Дзядык М.Н., Есеновский-Лашков Ю.К., Мазалов Н. Д., Новоселецкий И. Г., Пыткин А. Ю. Гидромеханическая передача грузового автомобиля. М.: Транспорт, 1977. 132 с.
2. Баранов В.В., Гируцкий О.И., Дзядык М.Н., Есеновский-Лашков Ю.К., Пыткин А.Ю. Трехступенчатая гидромеханическая передача грузового автомобиля. М.: Транспорт, 1980. 152 с.
3. Тарасик В.П., Рынкевич С.А. Интеллектуальные системы управления автотранспортными средствами. Минск: УП «Технопринт», 2004. 512 с.
4. Тарасик В.П., Рынкевич С.А. Технологии искусственного интеллекта в диагностике автотранспортных средств. Могилев: Белорус. - Рос. ун-т, 2007. 280 с.
5. Диагностирование гидромеханических передач мобильных машин / Н.Н. Горбатенко, А.Н. Егоров, В.В. Региня, С.А. Рынкевич, В.П. Тарасик, Г.Л. Антипенко; под общ. ред. д-ра техн. наук, проф. В.П. Тарасика. Могилев: Белорус. - Рос. ун-т, 2010. 511 с.
6. Гируцкий О.И., Тарасик В.П. Создание электронных систем управления и диагностирования гидромеханических передач мобильных машин: этапы, пути и перспективы // Журнал А.И. 2013. № 4. С. 18-23.

DUNOV Vasiliy Aleksandrovich

Head of the Department of structures of armored vehicles of the faculty (technical support), Perm Military Institute of national guard troops of the Russian Federation, Russia, Perm

PLOTNIKOV Daniil Artemovich

Commander of the 1st department of the 2nd platoon of the 2nd company of the faculty (technical support), Perm Military Institute of national guard troops of the Russian Federation, Russia, Perm

PROSPECTS FOR INSTALLING A HYDROMECHANICAL TRANSMISSION ON TRUCKS

Abstract. *The scientific article presents the results of the analysis of automatic transmissions, shows the advantages of automated transmissions. The prospects of installing a hydromechanical transmission on army vehicles are proposed.*

Keywords: *gearbox, automatic transmission, transmission, robot, variator, control, planetary gear.*

ИНФОРМАЦИОННЫЕ ТЕХНОЛОГИИ

КРОПОТОВ Владислав Леонидович

командир учебной группы факультета радиолокационных станций малых высот,
Ярославское высшее военное училище противовоздушной обороны, Россия, г. Ярославль

КАМИНОВ Константин Романович

курсант факультета радиолокационного обеспечения полетов авиации,
Ярославское высшее военное училище противовоздушной обороны, Россия, г. Ярославль

ОСОБЕННОСТИ ПРОЕКТИРОВАНИЯ КОМПЬЮТЕРНОЙ СЕТИ ДЛЯ ПРЕДПРИЯТИЙ МАЛОГО БИЗНЕСА

***Аннотация.** В статье представлены результаты анализа предметной области, в ходе которого были определены организационные и технические принципы планирования локальной компьютерной сети предприятия малого бизнеса, также были исследованы методы и подходы к проектированию локальной компьютерной сети, на основании которых был сформулирован наиболее эффективный порядок организации данного процесса.*

***Ключевые слова:** компьютерная сеть, проектирование, предприятие, малый бизнес.*

Вопрос проектирования компьютерных сетей для предприятий в сфере малого бизнеса продолжает оставаться актуальным, что объясняется не только гетерогенностью их структуры, но и требованиями, предъявляемыми к безопасности передаваемых с их помощью данных.

Локальная компьютерная сеть необходима каждой небольшой компании и фактически означает соединение всех устройств, находящихся в офисе, в единое целое. На практике доказано, что основным назначением локальной компьютерной сети является снижение затрат времени передачи данных, что существенно облегчает труд штатных сотрудников, помогает руководителям контролировать рабочий процесс и, соответственно, быть в курсе всех проблем и успехов компании.

Таким образом, цель исследования заключалась в определении ключевых особенностей, методов и подходов, применяемых при проектировании локальной компьютерной сети для предприятий малого бизнеса. В результате проведенного анализа предметной области были рассмотрены различные методы и технологии как параметрического, так и структурного синтеза локальных

компьютерных сетей для передачи данных. Отдельным направлением исследования являлось определение особенностей проектирования компьютерных сетей для предприятий, работающих в сфере малого бизнеса.

Так, в статье приведен анализ особенностей процесса организации компьютерной сети на примере предприятия малого бизнеса, рассмотрены отличия в проектировании сети, применяемые информационные технологии, перспективы развития и масштабирования сетей подобного типа.

В литературном источнике рассмотрен метод проектирования компьютерной сети на предприятии, основанный на методологии IDEF. Отличительной особенностью предлагаемого подхода является максимальная прозрачность структуры сетевых компонентов и используемых технологий, задействованных при проектировании сети предприятия.

Согласно исследованию, наиболее эффективным методом планирования локальной компьютерной сети компании по праву можно считать технологию на основе процесса комплексной оптимизации сети. В статье рассмотрено подобное решение задачи оптимального

проектирования компьютерной сети на основе применения принципов самоорганизации.

Таким образом, можно сделать вывод о необходимости предварительного планирования компьютерной сети на основе учета всей совокупности сетевых ресурсов для того, чтобы при заданном качестве передачи информации получить наибольший экономический эффект.

Ключевыми особенностями локальных компьютерных сетей являются возможности совместной работы через Интернет, применение облачных вычислений и видеосвязи для организации делового общения и проведения конференций. Это объясняется тем, что пользователи подключаются к сети не только для доступа к приложениям для работы с данными, но и для совместной работы друг с другом. Совместная работа – это работа с другими исполнителями на совместном проекте, и именно она становится критически важным аспектом конкурентоспособности, развивая навыки взаимодействия в команде, которые необходимы для групповых проектов.

Другая тенденция в сфере сетевых технологий, которая важна для общения и совместной работы, – использование видео. Видео используется для обмена информацией, совместной работы, а также для развлечения.

Видеоконференции – это эффективное средство общения как на локальном, так и на глобальном уровне. Использование видео становится ключевым требованием для эффективной совместной работы по мере того, как компании расширяют географические и культурные границы.

Облачные вычисления – один из способов получения доступа к данным, который позволяет хранить личные файлы или резервную копию целого жесткого диска на серверах в Интернете. Например, приложениями для работы с текстом и для редактирования фотографий можно пользоваться из облака. Для предприятий малого бизнеса облако расширяет возможности, не требуя при этом больших капиталовложений в создание новой инфраструктуры, обучение нового персонала или лицензирование нового программного обеспечения. Эти экономичные сервисы доступны по запросу на любом устройстве в любой точке мира и обеспечивают должный уровень безопасности и функциональности.

Исходя из особенностей, характерных для локальных компьютерных сетей предприятий малого бизнеса, процесс проектирования

подобной сети должен включать следующие действия:

- распределение автоматизированных рабочих мест пользователей в помещении;
- определение ключевых и резервных направлений линий связи с учетом используемого типа кабеля;
- расчет объема сетевого трафика, передаваемого по сети;
- анализ возможностей для масштабирования сети.

При построении локальной компьютерной сети потребуются два наиболее важных вида оборудования – коммутаторы и маршрутизаторы. Хотя они выглядят одинаково, эти два устройства выполняют разные функции в сети. Так, коммутаторы упрощают совместное использование ресурсов, соединяя вместе все устройства, включая компьютеры, принтеры и серверы, в сети малого бизнеса. Благодаря ему эти подключенные устройства могут обмениваться информацией, независимо от того, где они находятся в здании. Создание сети невозможно без коммутаторов, связывающих устройства вместе; Маршрутизатор соединяет несколько коммутаторов в сети, чтобы увеличить ее пропускную способность. Помимо соединения нескольких сетей, маршрутизатор также позволяет подключенным к сети устройствам и нескольким пользователям получать доступ в Интернет. Таким образом, маршрутизатор работает как диспетчер, направляя трафик и выбирая наиболее эффективный маршрут для информации в форме пакетов данных, перемещающихся по сети. Он защищает информацию от угроз безопасности и решает, какие устройства имеют приоритет над другими. Для повышения качества проектирования сети необходимо учитывать следующие важные моменты.

Лучше приобретать коммутаторы и маршрутизаторы бизнес-класса, поскольку они обеспечивают уровень надежности, необходимый компании. Инвестировать в сеть, которая со временем будет расти. Благодаря такой сети будет возможность добавлять некоторые дополнительные функции, например, видеонаблюдение, приложения беспроводного доступа и т.д. оборудование и используемые информационные технологии должны обеспечить более эффективную работу, расставляя приоритеты на проектах, имеющих решающее значение для малого бизнеса. Для выполнения данного пункта необходимо устанавливать

коммутаторы и маршрутизаторы, которые удобно использовать и которыми удобно управлять.

Проектировать сеть с учетом надежности и избыточности, что сможет обеспечить непрерывность бизнес-процессов, необходимую для быстрого восстановления после незапланированных событий.

После того как кабели и машины с необходимым программным обеспечением установлены, потребуется настройка, которая включает: установку параметров для подключения к сети Интернет; настройку параметров маршрутизатора; создание беспроводного информационного пространства с учетом требований информационной безопасности; настройку DHCP-сервера.

Литература

1. Ананьева А.А. Определение основных направлений использования информационных технологий в деятельности субъектов малого предпринимательства / А. А. Ананьева, Е. В. Орлов // Известия вузов ЭФИУП. - 2019. - No 4 (34). - С. 33-40.
2. Курицын Е.В. Метод проектирования сетей на предприятии / Е.В. Курицын, Д. А. Матвиенко, К. Г. Тарасьян // Россия: тенденции и перспективы развития. - 2020. - No 12-2. - С. 434-440.
3. Гостев В.М. Система оптимизации проектирования сетей передачи данных / В. М. Гостев // Учен. зап. Казан. ун-та. Серия Физ.-матем. Науки. - 2017. - No2. - С. 35-48.
4. Петриченко Г.С. Применение оптимизационного моделирования в решении задач, оценки эффективности работы компьютерной сети / Г. С. Петриченко, Н. Ю. Нарыжная // Научный журнал КубГАУ. - 2021. - No 92. - С. 1-12.
5. Савельев М.В. Структура системы проектирования компьютерных сетей / М. В. Савельев, А. В. Гордиенко, В. А. Кучевский // Известия ЮФУ. Технические науки. - 2019. - No 3. - С. 54-58.
6. Аронов В.Ю. Анализ характеристик сетевого трафика с помощью специализированных программ // Проблемы техники и технологии телекоммуникаций. Оптические технологии в телекоммуникациях. - 2021. - No 2. - С. 104-105.

KROPOTOV Vladislav Leonidovich

Commander of the training group of the Faculty of Low-altitude radar Stations,
Yaroslavl Higher Military School of Air Defense, Russia, Yaroslavl

KAMINOV Konstantin Romanovich

Cadet of the Faculty of radar support of aviation flights,
Yaroslavl Higher Military School of Air Defense, Russia, Yaroslavl

PECULIARITIES OF DESIGNING THE COMPUTER NETWORK FOR THE SMALL BUSINESS ENTERPRISES

Abstract. *The paper presents the results of the subject area analysis, in the course of which organizational and technical principles of planning a local computer network of a small business enterprise were determined. The methods and approaches to local computer network designing were also studied, on the basis of which the most effective order of this process organization was formulated.*

Keywords: *computer network, design, enterprise, small business.*

АРХИТЕКТУРА, СТРОИТЕЛЬСТВО

ПАВЛОВА Агния Андреевна

студентка кафедры архитектуры и градостроительства,
Дальневосточный федеральный университет,
Россия, г. Владивосток

ПРОЕКТИРОВАНИЕ КОМФОРТНОГО ДЛЯ ЖИЗНИ ПОСЁЛКА

Аннотация. В статье рассматриваются принципы, подходы и критерии для проектирования комфортного для жизни посёлка.

Ключевые слова: посёлок, зонирование, проектирование, планировка.

В наше время городская численность населения превышает численность сельского населения, но это не значит, что люди не хотели бы жить в уютной деревне, где жизнь течет умеренно. Таких комфортных мест очень мало, ведь в основном деревня в России ассоциируется с бесконечным количеством домов с участком, отсутствием освещения, дорог. А ведь это очень важная часть нашей жизни – иметь возможность сходить в музей, сквер или даже в кино.

Каким же должен быть посёлок мечты? Главный критерий, который профессионалы могут использовать в свою пользу при планировании и застройке посёлка – факт отсутствия городской среды, чувство единения с природой, а в особых случаях – сохранение традиций через архитектуру и памятники.

Еще один немаловажный критерий – функциональность. В настоящее время посёлок не обязательно связан с сельскохозяйственным производством. Это может быть даже курортный посёлок. Перед проектированием, стоит ответить на вопросы: «А чем в этом посёлке будет заниматься население? Какие профессии могут быть полезны? Какие места жители хотели бы здесь увидеть?» Возможно, тогда у

проектировщика родилась бы идея создать поселение с упором на научные исследования или промышленность.

Еще один критерий – уделение внимания имеющимся условиям, т.е. рельефу, климату, истории, построенной архитектуре. Например, если поселение будет располагаться у моря – тогда и запрос у жителей будет на смотровые площадки, наличие пирса, дикого пляжа или маленького рыбацкого порта. Для южных районов возможно будет запрос на выращивание креветок или плантации морской капусты. Для северных районов – оленеводство.

Последний критерий – выбор типологии жилых зданий (блокированного, усадебного или даже секционного типа) и зданий общественного назначения. Ведь посёлок – не только бесконечные ряды участков с заборами. Важно разработать комфортный тип постройки. Не стоит забывать и про дороги, освещение и нетронутые природные зоны, ведь в первую очередь в такое место едут за единением с природой.

Рассмотрим пример удачного планирования «Посёлок на 1000 жителей».



Рис. 1. Курсовой проект «Посёлок на 1000 жителей»

Проект «Адамовы веки» располагается в бухте Витязь, Приморский край. Концепция связана с традициями прошлого, а архитектура церковью, колонн, башен только подчеркивает этот стиль. Название выбрано неспроста, Адам – библейский герой ветхого завета. Первый человек, сотворенный Богом. Этот посёлок тесно связан с историей христианства, здесь имеется не только церковь, но и музей. Также на центральной площади располагается башня с колоколом, который играет красивые мелодии в праздничные дни на площади. Для всех проплывающих кораблей маяк – способ найти дорогу к этому месту, но он не только указывает дорогу, но и символизирует наставление Христа в новом завете: «Будьте светом для людей».

Здесь есть экологичные теплицы, смотровая площадка, памятник «Адам и Ева» с яблоней, центр сапов, набережная с амфитеатром, музей, актовый зал, школа, 2 детских сада, 3 секционных дома с прекрасным видом на море.

Рассмотрим удачный пример существующего села Вятское. Это место является одним из самых красивых сёл России. Поселение ориентировано на сохранение истории и привлечение туристов. Здесь есть церкви, музеи и различные исторические достопримечательности. Также это село с большой историей. На 2010 год население составляет 868 человек. Особенно здесь понравилось бы жить людям, которым нравится история прошлого и атмосфера старой Руси.



Рис. 2. Видовые кадры села Вятское

У села также есть сайт, где предоставляются разные экскурсии. Также там есть интерактив

ная карта исторически значимых мест.

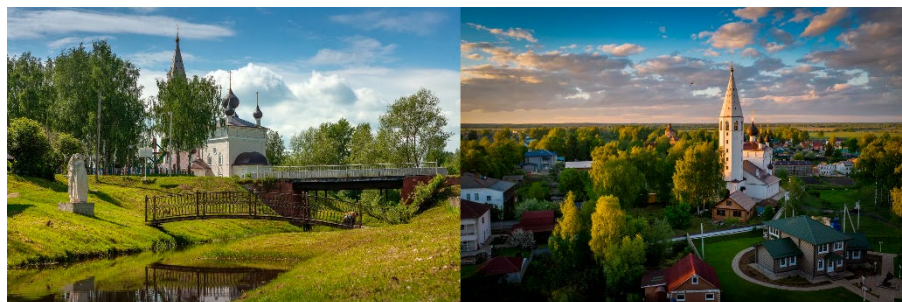

Рис. 3. План-схема ИКК «Вятское»

Подводя итог всему вышесказанному, в селе Вятское и в студенческой работе «Адамовы веки» при планировании генплана поселения учитывались факторы проектирования удачного посёлка, ориентация была на комфортное проживание, с учетом природно-климатических условий.

Таким образом хочется отметить, что в планировании поселений большую роль играют такие факторы: функциональность, индивидуальность, ориентация на имеющиеся условия

рельефа, климата, наличие истории и традиций и подбор типологии построек.

Литература

1. Колобенин В. Г. Наше село Вятское. Ярославль: Верх.-Волж. кн. изд-во, 1976. 144 с.
2. Методические указания «Планировка и застройка загородного поселка на 1000-1500 жителей», 2013. URL: https://www.kgasu.ru/upload/iblock/210/metodichka-2013_1_.pdf?ysclid=ld1uy3hj98624914439

PAVLOVA Agnia Andreevna

Student of the Department of Architecture and Urban Planning,
Far Eastern Federal University, Russia, Vladivostok

DESIGNING A COMFORTABLE VILLAGE FOR LIFE

Abstract. The article discusses the principles, approaches and criteria for designing a comfortable village for life.

Keywords: settlement, zoning, design, layout.

СЕЛЬСКОЕ ХОЗЯЙСТВО

ФАДЕЕВ Платон Денисович

магистрант кафедры «Электрооборудование и электрохозяйство предприятий АПК»,
Волгоградский государственный аграрный университет, Россия, г. Волгоград

Научный руководитель – к.т.н., доцент Петрухин Владимир Александрович

РАЗРАБОТКА ТЕХНИЧЕСКИХ РЕШЕНИЙ ДЛЯ РЕАЛИЗАЦИИ УФ-ОБЛУЧЕНИЯ СЕМЯН ПЕРЕД ПОСЕВОМ

Аннотация. В статье рассматривается облучение семян ультрафиолетовым излучением и лабораторные исследования на проектируемой установке.

Ключевые слова: ультрафиолет, облучение, сосна.

Облучение семян УФ излучением является простым, дешевым, энергоэффективным, экологически чистым (в LED нет ртути), электробезопасным (эти установки работают на напряжении 12 В) электротехнологическим способом, позволяющим увеличить энергию прорастания, всхожесть семян [1-6].

С учетом анализа разработанных светодиодных УФ облучательных установок нами была создана компактная установка размерами 50 на 40 мм и высотой 40 мм. Для создания равномерного облучения мы использовали 54 маломощных УФ светодиодов, которые соединили в группы по три штуки (рис.1).



Рис. 1. Расположение УФ светодиодов в облучательной установке а) расположение УФ LED; б) крепление и пайка УФ LED; в) включенные УФ LED; г) размеры используемых УФ LED

Лабораторные исследования проводились в период сентябрь – декабрь 2022 года. В

качестве облучателя применялась описанная выше ультрафиолетовая светодиодная установка.

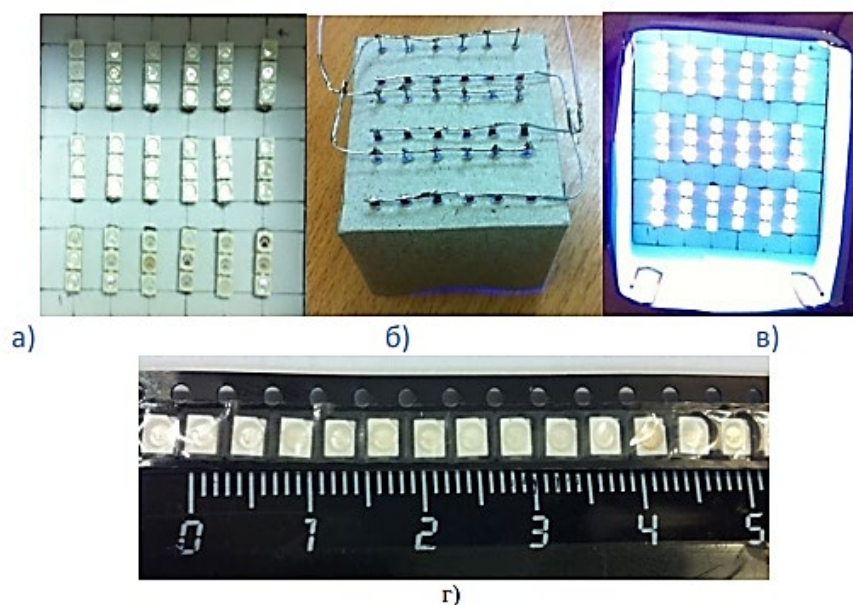

Рис. 2. Применяемый семенной материал

По причине присутствия в семенном материале различного по массе и объему семени было принято решение использовать разные по значению дозы облучения. Обрабатывались

и пускались для проращивания по 55 семян каждой вариации опытных обработок. В таблице 1 сводим результаты по экспозициям и высотой подвеса облучателя над материалом.

Таблица 1

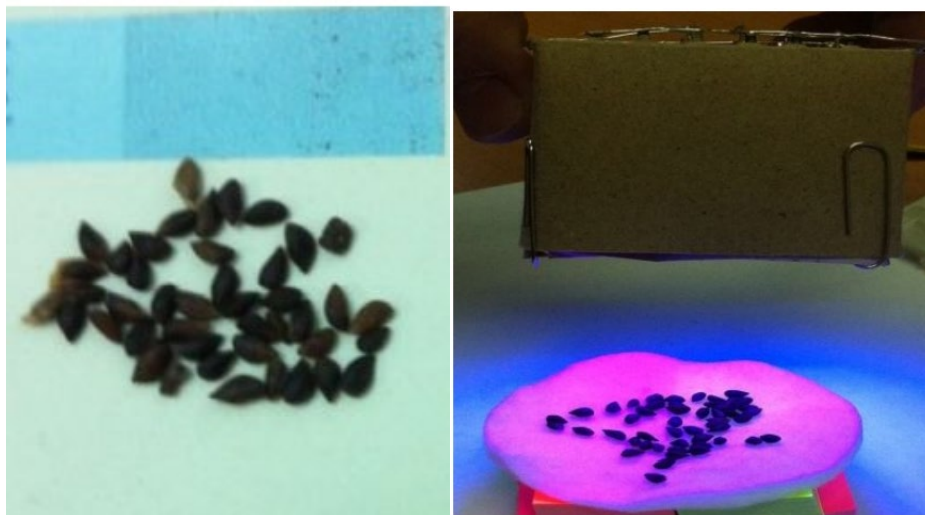
Время экспозиции при энергетической облученности, равной 11 Вт/м² и высоте подвеса 2 см

Время обработки		Доза облученности	
Минуты	секунды	ДЖ/м ²	кДЖ/м ²
20	1200	11990	11,99
30	1800	16700	16,70
40	2400	20100	20,10

На рисунке 3 приведено распределение 3 опытных и контрольного образца облученных растений при проведении опыта. В качестве

семенного материала была получена сосна обыкновенная.



Рис. 3. Общий вид облученных растений и контроля в ходе проведения опыта

На рисунке 4 показано фото семян сосны обыкновенной, разделенных по дозе

облучения на 15-й день эксперимента.

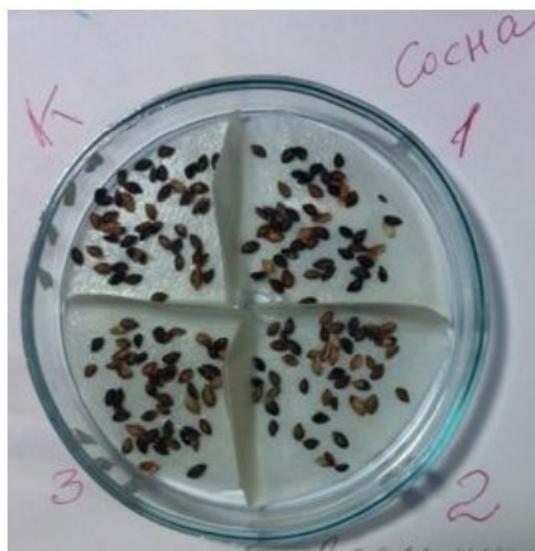

Рис. 4. Фиксирование проведения опыта по облучению сосны обыкновенной на 15 день опыта

Таблица 2

Основные показатели по эксперименту

Вариант	t _{облучения}	Всхожесть	Зараженные	Не проросли	% увеличения всхожести
Контроль	0	63	5	39	-
2	20	87	1	13	+25
3	30	75	7	21	+13
4	40	81	5	17	+18

Анализ таблицы свидетельствует о том, что облучение ультрафиолетом семенного материала положительно увеличивает качественные показатели и имеет воздействие. Для агропромышленного комплекса этот способ может снизить затраты на закупку семян для посева, а также уменьшить норму высева семян в хозяйствах, что очень важно и экономически целесообразно.

Литература

1. Малышев, В.В. Повышение эффективности облучательных установок для теплиц [Текст]: автореф. дис. канд. техн. наук/ В.В. Малышев. – М., 2007. –26 с.
2. Молчанов, А.Г. Энергосберегающее оптическое облучение промышленных теплиц: монография / А.Г. Молчанов, В.В. Самойленко; Ставропольский государственный аграрный университет. – Ставрополь : АГРУС, 2013. – 120 с.
3. Ivushkin D. S., Petrukhin V. A., Volobuev S. V., Feklistov A. S., Prokofiev P. V. Woody plants seedlings irradiation lighting parameters by using LED transmitters in small-sized irradiation installations // IOP Conference Series: Earth and Environmental Science, Volume 786, Mathematical modeling of technical and economic systems in

agriculture III-2020 2020 DOI: 10.1088/1755-1315/786/1/012017

4. Светотехнические параметры облучения семян древесных растений с использованием светодиодных излучателей в условиях малогабаритных облучательных установок / И. В. Юдаев, Д. С. Ивушкин, С. В. Волобуев [и др.] // Известия Нижневолжского агроуниверситетского комплекса: Наука и высшее профессиональное образование. – 2022. – № 3(67). – С. 497-506.
5. Ивушкин, Д. С. Светодиодная облучательная камера для исследования влияния оптического излучения на развитие семян древесных и кустарниковых растений / Д. С. Ивушкин, П. В. Прокофьев, И. В. Юдаев // Научное обоснование стратегии развития АПК и сельских территорий в XXI веке : материалы Национальной научно-практической конференции, Волгоград, 10 ноября 2020 года. – Волгоград: Волгоградский государственный аграрный университет, 2021. – С. 181-186.
6. Ивушкин, Д. С. Светодиодная облучательная камера для исследования влияния оптического излучения на развитие семян древесных и кустарниковых растений / Д. С. Ивушкин // Материалы XXV региональной конференции молодых исследователей

Волгоградской области : Материалы конференции, Волгоград, 24–26 ноября 2020 года. –

Волгоград: Волгоградский государственный аграрный университет, 2021. – С. 190-191.

FADEEV Platon Denisovich

student of the Chair Electrical equipment and electrical facilities of agricultural enterprises,
Volgograd State Agricultural University, Russia, Volgograd

*Scientific Adviser – Candidate of Technical Sciences, Associate Professor
Petrukhin Vladimir Aleksandrovich*

**DEVELOPMENT OF TECHNICAL SOLUTIONS
FOR THE IMPLEMENTATION OF UV IRRADIATION
OF SEEDS BEFORE SOWING**

Abstract. *The article discusses the irradiation of seeds with ultraviolet radiation and laboratory studies on the designed installation.*

Keywords: *ultraviolet, irradiation, pine.*

ПИЩЕВАЯ ПРОМЫШЛЕННОСТЬ

ЗУБКОВА Александра Алексеевна

студентка факультета перерабатывающих технологий,
Кубанский государственный аграрный университет имени И.Т. Трубилина,
Россия, г. Краснодар

ПИЩЕВАЯ И БИОЛОГИЧЕСКАЯ ЦЕННОСТЬ ПАХТЫ

Аннотация. Пахта – побочный продукт производства сливочного масла, традиционно считается менее качественным молочным продуктом по сравнению с обычным молоком. Однако последние исследования показали, что пахта на самом деле может обладать питательными и биологическими преимуществами, которые делают ее ценным дополнением к рациону человека.

Ключевые слова: сливочное масло, пахта, пищевая ценность, биологическая ценность.

Польза пахты выходит далеко за рамки ее восхитительного вкуса. Она утоляет жажду и обеспечивает облегчение от жары. Ее мягкий острый вкус успокаивает раздражительность желудка, вызванную острой пищей. Также пахта помогает управлять кровяным давлением, улучшает пищеварение и помогает бороться с обезвоживанием. Кроме того, используется во многих кухнях для улучшения вкуса.

Одним из ключевых преимуществ пахты является высокое содержание в ней пробиотиков.

Пробиотики – это полезные бактерии, которые помогают пищеварению и укрепляют иммунную систему. Пахта производится путем добавления в сливки особого вида бактерий, известных как молочнокислые бактерии. В результате происходит ферментация лактозы, естественного сахара, содержащегося в молоке, в результате чего образуется молочная кислота, придающая пахте пикантный вкус. Известно, что молочнокислые бактерии в пахте полезны для здоровья кишечника и могут помочь улучшить баланс бактерий в микробиоме кишечника.

Исследование, опубликованное в журнале *Journal of Dairy Science* в 2016 году, показало, что употребление пахты приводит к увеличению количества полезных бактерий, таких как *Lactobacillus* и *Bifidobacterium*, в кишечнике, одновременно снижая количество потенциально вредных бактерий, таких как *E. coli*. Иногда после приема антибиотиков или болезни желудка количество «хороших» бактерий в

кишечнике становится ниже, чем должно быть. Пробиотики помогают улучшить здоровье пищеварительной системы, заселяя желудок бактериями, необходимыми для пищеварения [1, с. 69-70].

Это говорит о том, что употребление пахты может положительно влиять на здоровье кишечника и общее самочувствие.

Пахта также является хорошим источником необходимых питательных веществ. Она содержит большое количество кальция, фосфора и витамина B12, которые необходимы для поддержания крепких костей и зубов.

Пахта также является хорошим источником калия, который важен для поддержания здорового кровяного давления.

Кроме того, в пахте меньше жира и калорий по сравнению с обычным молоком, что делает ее хорошим выбором для тех, кто следит за своим весом.

Исследование, опубликованное в журнале *Journal of Dairy Science* в 2018 году, показало, что пахта содержит большее количество кальция и фосфора, чем обычное молоко, что делает ее ценным источником этих минералов для диеты. Исследование также показало, что пахта содержит меньшее количество жира и калорий, чем обычное молоко, что делает ее более подходящим вариантом для контроля веса.

Было также доказано, что пахта обладает потенциальной пользой для здоровья, помимо питательных свойств. Исследования показали, что пахта может снижать уровень холестерина

и улучшать метаболизм глюкозы. Предполагается, что это связано с наличием в пахте особых пептидов (коротких цепочек аминокислот), которые обладают противовоспалительными и антигипертензивными свойствами.

Помимо пользы для здоровья и питания, пахта также имеет потенциальное применение в пищевой промышленности.

Пахта обычно используется в качестве ингредиента в хлебобулочных изделиях, таких как блины и печенье, благодаря своей способности улучшать текстуру и увеличивать срок хранения продуктов. Пахта используется в качестве маринада для мяса, поскольку ее кислотность помогает смягчить мясо и придать ему вкус.

Пахта может использоваться в качестве ингредиента в тортах для повышения их питательной ценности и улучшения текстуры конечного продукта.

Витамины в пахте обеспечивают отличную пользу для здоровья. Например, витамин А в обогащенной пахте является важной частью поддержания здоровья глаз. Витамин А входит в группу витаминов, известных как ретиноиды, потому что они играют важную роль в поддержании сетчатки в хорошей форме. Витамин А также укрепляет иммунную систему и поддерживает здоровье легких, сердца и почек.

Пахта обеспечивает некоторые другие важные преимущества для здоровья:

Рибофлавин в пахте – это витамин В, который жизненно важен для систем производства энергии организма. Рибофлавин также помогает регулировать аминокислоты в организме, из которых состоят белки. Также помогает в секреции определенных гормонов и способствует пищеварению. Этот витамин группы В даже улучшает функцию печени, а дефицит приводит к расстройству. Регулярное потребление пахты может помочь дезоксидации организма.

У людей с непереносимостью лактозы пахта может легче усваиваться, чем стандартное молоко [2, с. 172-175].

Исследования показали, что небольшое количество пахты каждый день может помочь снизить уровень холестерина и триглицеридов у людей с высоким уровнем холестерина.

Высокий уровень холестерина связан с сердечно-сосудистыми заболеваниями и инсультами.

Пахта может значительно снизить кровяное давление и помочь пациентам с высоким кровяным давлением и сердечными заболеваниями.

Молочные пептиды и биоактивные белки в пахте помогают минимизировать кровяное давление. Гипертония (высокое кровяное давление) является основной причиной сердечно-сосудистых заболеваний. Известно, что ежедневное потребление пахты снижает систолическое кровяное давление. Пахта также может снизить среднее артериальное давление.

Пахта богата пробиотической молочной кислотой и является одной из лучших отшелушивающих масок. Пахта используется для отшелушивания, осветления и смягчения кожи. Это отличное очищающее средство для кожи и тонер. Она увлажняет и осветляет кожу, тем самым задерживая старение клеток. Также придает коже естественное сияние и улучшает ее эластичность.

Использование в качестве косметического средства может помочь уменьшить признаки преждевременного старения. А также может помочь удалить загар, пятна и постакне.

На основании вышесказанного можно сделать вывод, пахта – отличный продукт как для приготовления пищи, так и для употребления в качестве напитка. Она имеет много преимуществ для здоровья. Пахта содержит рибофлавин, который помогает преобразовывать пищу в энергию, которая может быть использована организмом для выполнения различных функций, также помогает в секреции определенных гормонов, улучшает функцию печени и облегчает детоксикацию организма.

Литература

1. Белоусов, Ю.Б. Орфанные болезни и орфанные лекарства / Ю.Б. Белоусов // Семейная медицина и общая терапия. 2007. No 20. С. 69–70.
2. Кабанова Т. В., Данилова О. А., Седых Е. Ю. Применение пахты с добавлением растительного сырья для производства йогурта. // Вестник ГАУ. 2016. No 6. С. 172–175.

ZUBKOVA Aleksandra Alekseevna

Student of the Faculty of Processing Technologies,
Kuban State Agrarian University named after I.T. Trubilin, Russia, Krasnodar

NUTRITIONAL AND BIOLOGICAL VALUE OF BUTTERMILK

Abstract. *Buttermilk, a by-product of butter production, is traditionally considered a lower quality dairy product compared to regular milk. However, recent research has shown that buttermilk may actually have nutritional and biological benefits that make it a valuable addition to the human diet.*

Keywords: *butter, buttermilk, nutritional value, biological value.*

МЕДИЦИНА, ФАРМАЦИЯ

УДК 611.91:92:93

ФЕДОРОВА Анастасия Андреевна

студентка,

Пермский государственный медицинский университет имени академика Е.А. Вагнера,
Россия, г. Пермь

АНЦЫФЕРОВА Валентина Алексеевна

студентка,

Пермский государственный медицинский университет имени академика Е.А. Вагнера,
Россия, г. Пермь

Научный руководитель – к.м.н., доцент Некрасова Людмила Владимировна

ИЗУЧЕНИЕ КОСТЕЙ ЛИЦЕВОГО ОТДЕЛА ЧЕРЕПА В ИСТОРИЧЕСКОМ ИЗЛОЖЕНИИ

Аннотация. В данной работе отражена история открытий в анатомии костей лицевого отдела черепа. Тема является актуальной, поскольку повреждения, опухоли, воспалительные заболевания костных структур лица, создают не только косметические дефекты, но и могут привести к серьезным осложнениям мозгового отдела черепа.

Ключевые слова: история анатомии, кости лицевого отдела черепа.

Будучи студентами, желающими связать свою жизнь с хирургией и офтальмологией, мы решили подробно изучить топографо-анатомическое строение глазницы с ее сообщениями и оперативными доступами. В процессе поиска информации нас заинтересовала история открытия и изучения костей лицевого отдела черепа.

Первые упоминания о строении черепа можно найти в трудах древнегреческого философа Гиппократ (460-377 гг. до н.э.). В его работах упоминается решетчатая кость, которая входит в состав костных структур лица, автор писал «...но эти продырявленные и ноздреватые кости ... называемые анатомами решетчатыми...». Во втором труде «О ранах головы» Гиппократ выделил шесть главных видов травм головы и подчеркнул особенность лечения повреждений лобной области: «...рана, которая занимает эти места, более нуждается в

применении припарок и повязок, чем раны какой бы то ни было другой части головы».

Среди представителей анатомической терминологии в Древнем Риме самыми яркими являются Авл Корнелий Цельс и Клавдий Гален, которые внесли большой вклад в науку того времени. А. Цельс в 30-45 г. до н.э. описал строение и формы костей черепа в труде «О медицине», в котором упоминается скуловая кость. Он также занимался изучением структур глаза, поэтому установил факт существования радужной оболочки, цилиарного тела.

Спустя несколько столетий (в 130-200 г. н.э.) Клавдий Гален написал труд «Анатомические исследования», состоящий из нескольких томов и глав. В восьмой книге он описал строение решетчатой кости и решетчатого лабиринта, что привлекло к изучению костей лицевого отдела черепа и других ученых. В девятой книге К. Гален предложил общую классификацию костей в зависимости от содержания в них

костного мозга, которая актуальна и в настоящее время, автор писал «...среди костей одни большие и имеющие большие полости, полные костного мозга, другие – маленькие, твердые и плотные, без костного мозга». Изучая структуры черепа, ученый сделал вывод о том, что выделения слизистой оболочки носа и глотки являются продуктом, выделяемый мозгом, он писал: «...наклонные каналы головного мозга через небо и носовые полости выводят густые, хорошо видимые отбросы в рот через широкие и заметные отверстия». Исследуя кости, К. Галлен создал небольшой тракт «De ossibus ad tirones» («О костях для начинающих»), в котором каждую главу посвятил описанию определенной костной структуре, например, в первой главе подробно описаны кости лицевого и мозгового отделов черепа с ходом швов. Также ученый отметил и назвал два вида соединений: диартрозы (подвижные соединения) и синартрозы – неподвижные. Диартрозы он подразделил на анартрозы, артродии и гинглимы. Синартрозы он подразделил на швы, гомфозы и плоские сращения. Классификация Галлена активно используется и в современной анатомии.

Неоценимые открытия великого итальянского художника и ученого Леонардо да Винчи в XVI веке: благодаря своему блестящему уму, он создал анатомические рисунки человеческого тела, включая череп и придаточные пазухи, которые были открыты и признаны много лет спустя научным сообществом. Он проводил сечение черепа в трех плоскостях, чтобы получить объемное изображение костей и отражал их структуры в своих рисунках. Так в одной его выдающейся работе изображена зарисовка лицевой части черепа, в которой представлены лобные и верхнечелюстные пазухи. При изучении Леонардо Да Винчи отмечал близкое соотношение верхнечелюстного синуса с зубами верхней челюсти.

В этом же веке Везалий Андреас совершил революцию в анатомии и медицинской иллюстрации: при изучении строения черепа он открыл отверстие в большом крыле клиновидной кости, соединяющее круглое и овальное отверстия. В последствии его назвали «отверстие Везалия», в котором проходит эмиссарная вена. Во время вскрытий ученый делал точные зарисовки, позднее в 1543 году все его работы были объединены в атлас «De humani corporis fabrica», в котором было 7 томов и насчитывалось около 273 рисунков.

В скором времени ученик Везалия, Габриэль Фаллопий, изучая строение пирамиды височной кости описал канал лицевого нерва, который в настоящее время носит имя первооткрывателя «Фаллопиев канал». Также он описал функции глазных мышц, развитие и строение костей лица, которые стали толчком для развития хирургии лицевой области. Совместно с другими учеными в 1552 году Бартоломео Евстахи закончил работу над 47 анатомическими таблицами, среди которых точно зарисовано строение внутренних органов. Б.Евстахий был первым, кто описал строение костей и мышц внутреннего уха. Изучая структуры черепа, он открыл канал, соединяющий барабанную полость с носоглоточным пространством, позднее названная «Евстахиева труба». В этом же веке младший современник Леонардо да Винчи, Иоганн Эйхман (Дриандер), провел первое научное вскрытие в Германии и создал более 20 рисунков анатомических вскрытий, которые были посвящены строению черепа и головного мозга. Автор подробно изобразил последовательность анатомических структур головы (от кожи до мозга), а также строение костей черепа. Его работы были опубликованы в 1537 г. в виде трактата «Anatomiae hoc est, corporis humani dissectio nispars prior...».

Вторая половина XVII века в истории медицинской иллюстрации примечательна благодаря труду Говарда Бидлоо. Он занимался вскрытием и подробным изучением строения внутренних органов, мышц, костей. Полученные знания ученый фиксировал в детальных и аккуратных иллюстрациях, из которых спустя несколько лет была составлен атлас «Анатомия человеческого тела в 105 таблицах, изображенных с натуры». Несколько зарисовок посвящены лобной, скуловой, клиновидной кости, верхней и нижней челюстям, на которых точно изображены вдавления, отверстия, их взаиморасположение и соотношение размеров. В этом же веке Натаниел Гаймор оказал значительное влияние на развитие остеологии: он опубликовал трактат по анатомии «Corporis Humani Disquisitio Anatomica», в котором объединены анатомические рисунки верхнечелюстного, лобного и решетчатого синусов. При описании зарисовок Н. Гаймор отмечал плотность стенок костей, близкую связь верхнечелюстного синуса с орбитой и зубами верхней челюсти, заметив, что их корни имеют тенденцию для внедрения внутрь синуса.

Ученые Российской школы также внесли свой вклад в изучение краниологии. Так, в XVII веке В.С.Сперанский занимался вопросами медицинской краниологии, ангиологии, морфологии центральной и периферической нервной системы. Результаты исследования представлены в труде «Анатомические варианты и аномалии черепа человека». Созданная В.С.Сперанским краниологическая школа признана одной из ведущих в России и за рубежом. В XIX веке выдающийся хирург Николай Иванович Пирогов ввел в анатомию метод распилов замороженных трупов для изучения точного взаиморасположения органов. Спустя несколько лет все его работы были объединены в общий четырехтомный труд «Иллюстрированная топографическая анатомия распилов, проведенных в трех измерениях через замороженное человеческое тело», или, кратко, «Ледяная анатомия». Первый том посвящен описаниям распилов головы, шеи и позвоночного столба. Распилы головы позволяют изучить направление и разнообразие форм пазух, полостей и каналов черепа. Кроме описания топографии и анатомического строения в работе Н.И.Пирогова встречаются и рекомендации по проведению оперативных вмешательств и различных

операций, что повлияло на дальнейшее развитие хирургии.

Таким образом, открытия и труды зарубежных и Российских ученых заложили основу нормальной, топографической и клинической анатомии черепа, головы, и системы органов, расположенных в полости черепа.

Литература

1. Русский медицинский журнал «Независимое издание для практикующих врачей»: URL: <http://www.rmj.ru>
2. Сперанский В.С., Гончаров Н.И. Очерки истории анатомии: научное издание - Волгоград: Издатель, 2012. – 216 с.
3. Ghosh SK. Evolution of illustrations in anatomy: a study from the classical period in Europe to modern times. *Anat Sci Educ.* 2015 Mar-Apr; 8(2): P. 175-88.
4. Greenhill GA (ed.). *Theophili Protospatharii. De corporis humani fabrica.* Oxonii: Typographeo Academica.
5. The drawings of Leonardo da Vinci [Internet] [cited 2013 Dec 23]. Available from: <http://www.drawingsofleonardo.org/>.
6. Электронная библиотека RoyalLib.Com. URL: <https://royallib.com/>

FEDOROVA Anastasia Andreevna

student, Perm State Medical University named after academician E.A. Wagner,
Russia, Perm

ANTSYFEROVA Valentina Alekseevna

student, Perm State Medical University named after academician E.A. Wagner,
Russia, Perm

Scientific advisor – PhD, Associate Professor Nekrasova Ludmila Vladimirovna

STUDY OF THE FACIAL BONES OF THE SKULL IN HISTORICAL PRESENTATION

Abstract. *This paper reflects the history of discoveries in the anatomy of the bones of the facial part of the skull. The topic is relevant, since injuries, tumors, inflammatory diseases of the bone structures of the face, create not only cosmetic defects, but can also lead to serious complications of the cerebral part of the skull.*

Keywords: *history of anatomy, bones of the facial part of the skull.*

ФИЛОЛОГИЯ, ИНОСТРАННЫЕ ЯЗЫКИ, ЖУРНАЛИСТИКА

АМПИКЯН Анжелика Галустовна

аспирант, Кубанский государственный университет,
Россия, г. Краснодар

ПРЕДМЕТ, ЗАДАЧИ И ОСОБЕННОСТИ ПЕДАГОГИЧЕСКОГО ДИСКУРСА

Аннотация. В статье рассматривается педагогический дискурс как комплекс лингвистических, психологических и социокультурных факторов и навыков, формирующих речевую коммуникацию между педагогом и учащимся. Обозначены предмет и задачи педагогического дискурса. Представлены и описаны его особенности. Отмечаются особенности стратегии педагогического дискурса.

Ключевые слова: педагогический дискурс, текст, речь, учитель, ученик, коммуникация.

Дискурс – это текст, построенный в тесной связи с набором таких факторов, как экстралингвистические, социокультурные, прагмалингвистические, психологические и другими факторы; некоторые ученые рассматривают дискурс как процесс речи и результат письменного труда, отражающий событийно-понятийный смысл. Также в качестве дискурса рассматривается речь как целенаправленное социальное действие. Таким образом, под термином дискурс понимается некоторое преобразование языка, формой которого является коммуникативное событие, осуществляемое между коммуникатором и реципиентом.

Существует несколько видов дискурса, но мы остановимся на понятии педагогического дискурса. Данный вид дискурса представляет собой комплекс лингвистических, психологических и социокультурных факторов и навыков, формирующих речевую коммуникацию между педагогом и учащимся. Общение – это универсальный аспект педагогического дискурса, определяющий и предписывающий социальные роли в учебном процессе.

Для более подробного разбора основных признаков педагогического дискурса обратимся к таким его системообразующим элементам как функции, непосредственные участники, дискурсивные стратегии и жанры. Итак, как может быть уже понятно, основная цель обучения помимо накопления знаний и

умений – это способность к социализации и самореализации. Годы, проведенные за партой должны привести к появлению и нормальному функционированию нового члена общества, его вовлечение во все жизненные процессы, связанные с его становлением как личность, гражданина и т.д. Для достижения этого результата во главу угла возводятся нормы и правила, устанавливающие поведение члена общества. Для него проводится колоссальная работа, которая направлена на формирование картины мира. Таким образом, организация приобщения индивидуума к культурным ценностям и регламентированным формам поведения, ожидаемым от ученика есть основная цель педагогического дискурса.

Далее рассмотрим то, как взаимодействуют участники педагогического дискурса – учитель и ученик. Разнообразные ситуации общения подразумевают под собой соответствующие нормы поведения, оценку действий и передачу знаний. Так, скажем, поведение учителя в классе у доски отличается от поведения на уроке-экскурсии в городском музее или внеклассном мероприятии. Мы видим, что ожидаемое социально-ожидаемое поведение может быть разным и это, в свою очередь, является открытой темой для обсуждения.

Формальность, строгость и регламентированный внешний вид на сегодняшний день вызывает много споров, как со стороны

образовательных организаций, так и со стороны самих участников педагогического дискурса, ведь изменяющиеся условия для учителя и ученика могут оказывать огромное влияние на взаимоотношения между людьми [2]. Так, например, участники педагогического дискурса западных стран проявляют иной подход и взгляды на данную тему. Если в странах постсоветского пространства педагог олицетворяет собой второго родителя, который занимается воспитанием в школе, развивает ученика интеллектуально, духовно и, кажется, будто бы прикреплен к каждому ученику, выполняя порой роль мамы и папы, то в западных странах взаимосвязь ученик – учитель обстоит иначе. В ряде европейских стран, США, Канаде учитель – это прежде всего друг ученика, его наставник в мире знаний, но не ролевая модель. За рубежом принято считать, что образ для подражания ученик в праве выбирать себе самостоятельно, а не ориентироваться на преподавателя. Таким образом, понимая, что поведение участников дискурса может быть диаметрально разным в зависимости от географического положения, социального происхождения, остальные признаки дискурса имеют свои собственные особенности, характерные для данной территории и данного образа мысли людей, живущих в границах страны.

Среди прочих особенностей педагогического дискурса остановимся на понимании стратегий. Для понимания стратегий нам необходимо заглянуть вглубь речевого поведения участников, а также рассмотреть задания, которые решаются для ее достижения [4]. Приводя пример западных и восточных социальных и культурных групп, мы выделили типовую ситуацию, характерную для каждой из них. Стратегией же называют причину осуществления последовательных речевых актов между участниками, другими словами, формулу коммуникационной деятельности на основе которой происходит объяснение нового материала, оценивание знаний, пояснение ошибок, получение объективного анализа педагогической деятельности. И, как мы можем себе это представить, стратегии педагогического дискурса могут быть диаметрально противоположны и нет единых или предписывающих правил для применения тех или иных инструментов.

Основные коммуникативные стратегии, которые остаются неизменны вне зависимости от экстралингвистических факторов – это объясняющая функция, функция оценивания,

содействия и контроля. Реализация данных функций уже зависит от других факторов и от учителя самого в некоторых случаях. Важно отметить, что конечное звено, осуществляющее и регулирующее взаимоотношения между участниками образовательного процесса – это учитель [1].

Конечно, учитель не единственное звено в этом длинном процессе информирования и передачи знаний ученику, но тем не менее одно из важнейших, ведь именно учитель формирует доброжелательную атмосферу в классе и толкование нового на уроках.

Некоторые психологи и педагоги-психологи говорят о совместной работе учителя и родителя, направленной на успешное усвоение знаний и умений учащимися. Существует мнение в сегодняшнем образовании в России, что получение образования – это весьма сложный процесс, требующий усилий не только очевидных его участников – учителя и ребенка, но и неочевидных – родителей, бабушек, дедушек, психологов, работников организаций дополнительного образования, правоохранительных органов и других. Данная тема также является предметом многочисленных дискуссий в России, так как проблема высокой загруженности учителей вызывает тревогу и уверенность в том, что учитель хоть и главный участник образовательного процесса, но не единственный [3].

Большое количество обучающихся в классах делают объясняющую коммуникативную стратегию порой невыполнимой и нереализуемой соответственно. Данная стратегия должна выполняться при помощи более чем одного человека. Это также несет в себе скрытые угрозы, такие как: потеря ролевой модели школьного учителя, уход от традиционного образования в пользу индивидуально-ориентированного наставничества, которое школьник может получать вне школьных стен. Таким образом, объясняющая коммуникативная стратегия должна выполнять функции реализации интенций, среди которых передача знаний и толкование нового, но на практике такая стратегия выполняется не всегда успешно или же не учителями.

Данная стратегия дискурса основана на сложном психолого-интеллектуальном аспекте речевого поведения учителя. Материал на уроке может подаваться вербально и невербально, обеспечивая тем самым объяснительную функцию в полной мере. Также могут быть

использованы информационно-цифровые технологии, позволяющие передать материал нестандартно и интересно [7].

Отметим, что в результате увеличения различных Интернет-ресурсов, новым участником образовательного процесса может выступать интерактивный эмулятор учителя в виде цифровых платформ, содержащих в себе весь функционал, необходимый для объяснения нового материала учащимся. Сюда можно отнести современные площадки «Российская электронная школа – РЭШ», «Учи.Ру» и другие. Учитель и сам может зарегистрироваться на данных платформах и обеспечить интенцию «учить» – «передавать знания» с помощью тестов, игр, диктантов, тренингов и так далее. Вовлеченный в такой интересный процесс ученик учится соотносить, определять, конкретизировать, переформулировать и обобщать намного быстрее. Что вызвано большим количеством интерактивного инструментария цифровых платформ. На уроке актуализируется мыслительно-речевой процесс и совместная интеллектуально-развивающая деятельность вместе с учителем, который может разобрать какую-либо тему более подробно, вспомнить пройденный материал и дополнить урок разбором ошибок других учеников в классе, что не под силу сделать цифровой платформе, ведь последняя может только выдавать знания, осуществлять контроль путем тестов и заданий, но ни одна интерактивная программа не может ответить на вопрос ученика с разных сторон, выявить пробелы в знаниях и сравнить результаты класс, выделив основные болевые точки учеников.

Таким образом, хоть современные Интернет-ресурсы и могут сделать образование доступным для детей, однако они не могут управлять процессом эффективно и, так как они не рассчитаны на коллектив группы или класса. Учитель закрепляет мыслительно-речевой процесс и сигнализирующие о совместности действий в процессе передачи информации: «разберёмся», «укажем», «вспомним», «отметим» и т.д.

Следующая стратегия педагогического курса призвана оценивать реализация осуществления событий, связанных с получением знаний учениками и их социальной реализацией в рамках коллектива детей, а также фиксацией успехов учащихся. Здесь мы можем выделить следующие подвиды стратегий:

- образные стратегии;

- эмоционально-оценочная лексика;
- восклицание учителя: «Тишина в классе!», «Молодцы», «Я горжусь Вами»;
- фразеологические единицы: «Нечего плевать в потолок сидеть»;
- метатекстовые элементы, содержащие прямые оценки коммуникативной ситуации, предмета речи и хода дискурса.

Нужно отметить, что данная стратегия осуществляется весьма по-разному в зависимости от факторов, приведенных в начале обсуждения дискурса, но в целом они обобщены единым ключевым элементом – выражением доброты и поддержки ученику и всем его попытками освоить и усвоить знания. Здесь также могут обсуждаться некоторые особенности выражения гордости или недовольства учителями и ответными реакциями на них со стороны учеников. Это вызывает снова немало споров о том, как именно должен вести себя учитель, особенно в затруднительных ситуациях в школе. Порой даже большой опыт учителя ставит его в тупик и найти подходящие слова, разрешающие затруднительную ситуацию непросто.

Самая сложная на наш взгляд стратегия – это контролирующая, за счет свих внешних проявлений, таких как «констатация факта», «проверка» и «диагностика». Как показывает практика, дети не всегда способны воспринимать информацию, так как по мнению учителя она была озвучена [5]. Ученикам свойственное субъективное, оценочное суждение и своя собственная интерпретация услышанного, что очень часто ведет к непониманию между учителем и учеников и вызывает многочисленных конфликты. Это происходит по большей части из-за того, что учитель не может поставить себя на место ученика и допускает ряд ошибок, среди которых:

- тихий голос;
- неразборчивая речь;
- чрезмерный объем передаваемой информации;
- отсутствие акцентирования внимания на важнейшем элементе сообщаемой информации;
- отвлечение на другую тему в процессе передачи важной информации.

Таким образом, контролирующая стратегия выражена в таких внешних контрольно-оценивающих речевых актах как: констатирующие – учитель устанавливает факт выполнения учениками поставленной задачи: «Ребята, я

попросила вас принести... Покажите, все принесли?», проверяющие – учитель проверяет уровень овладения учениками учебных знаний: «... На прошлом занятии мы изучили постановку двоеточия в предложении... Каковы условия его постановки? Верно. Будьте внимательны с выполнением упражнений», диагностические контрольно-оценивающие – учитель устанавливает уровень развития психических процессов у учащихся, учебных умений.

Как мы можем понять из вышеупомянутого, реализация данных стратегий зависит от опыта учителя, его собственной вовлеченности в процесс и заинтересованности в успехах учеников.

Другой стратегией, направленной на получение максимального результата учеников – это содействующая стратегия. Здесь рассматриваются оптимальные условия с точки зрения учителя для формирования личности ребенка. Выстраивание мостиков к ученикам, развитие у них эмпатии и доброжелательное отношение – это основа содействующей стратегии, как ключевым звеном в образовательном процессе. Такие речевые формулы как «Молодец!», «Хорошо потрудились!», «В следующий раз лучше справишься» формируют мотивационно-поощрительную атмосферу в классе, что побуждает к достижению новых вершин в учебной деятельности. Однако немаловажным спутником учебы ребенка является организация условий получения знаний.

Таким образом, мы подошли к одному из самых важных аспектов теории педагогического дискурса – это форма организации и совместных действий участников общения. Невозможно представить ни один урок из набора этикетных правил, которые настраивают учеников на учебную деятельность. Такие выражения как «Здравствуйте!», «Садитесь!», «Сегодня мы с Вами...» используются для формирования соответствующей учебной атмосферы в рамках педагогического дискурса.

Использование побудительных фраз для мотивации учебной деятельности и направлением ее в необходимое русло призваны сконцентрировать пристальное внимание учеников на предмете изучения, сформировать у них терпеливость и способность к развитию их собственных мыслей и идей.

Здесь остановимся поподробнее, ведь не все учителя правильно понимают организационную стратегию и выстраивают урок не по правилам. Оставление учеников один на один с учебником или просьба разобрать материал

самим вызывает недоумение у учеников, а в худшем случае отстраняет их от процесса получения знаний и переключает на другие действия – игра с телефона, общение с соседом по парте не по теме урока. Можно отличить класс, где велась правильная организационная работа от класса, где урок всегда проходил не по плану или вообще не имел никаких этапов, особенно включая мотивацию учеников на получение знаний и улучшений своих навыков.

Первая группа детей, куда мы отнесем учеников, привыкших к традиционной форме урока, намного чаще показывают свою эмоциональную вовлеченность в ход урока. Они соблюдают правила этики: здороваются и прощаются с учителем, успокаиваются самостоятельно и выполняют требования или указания учителя.

В отличие от первой группы учеников, имеет место быть и вторая группа учеников, которые показывают отсутствие сформировавшихся понятий о ходе урока, о нормах этики. Такие классы воспринимают урок как время, которое необходимо «пересидеть», многие отвлекаются и общаются друг с другом, игнорируя учителя. Нужно сказать, что такая ситуация – это результат отсутствия понимания у учителя или классного руководителя знаний об особенностях педагогического дискурса, что в долгосрочной перспективе приводит к непониманию участников образовательного процесса их роли в нем. К сожалению, отсутствие побудительных высказываний, направленных на управление вниманием, вербальной и мыслительной деятельности, использование приемов диалогизации ведет к разрушению понятия «урок» у детей и формирует у них неправильное отношение к занятиям.

Таким образом, урок должен быть динамичным и выстроенным процессом [6], а самое главное процессом управляем, в ходе которого дети адаптированы к указаниям учителя, а значит лучше воспринимают материал урока. Основная задача педагога – это организация, координация и контроль речевого взаимодействия при помощи различных стратегий педагогического дискурса.

Литература

1. Андреев, В.И. Педагогическая этика: инновационный курс для нравственного саморазвития / В.И. Андреев. Казань: ЦИТ, 2003. – 272 с.

2. Гойхман, О.Я., Надеина Т. М. Основы речевой коммуникации: Учебник для вузов / Под ред. проф. О. Я. Гойхмана. – Москва: ИНФРА, 1997. – 272 с.

3. Дорошенко, В.Ю. Психология и этика делового общения: Учебник для вузов / Под редакцией профессора В.Н. Лавриненко. – Второе издание – Москва: ЮНИТИ, 1997. – 279 с.

4. Лаврентьева, Н.Б., Нечаева, А.В. Педагогическая этика / Н.Б. Лаврентьева,

А.В. Нечаева. – Барнаул: издательство АлтГТУ, 2010 – 151 с.

5. Маркова, А.К. Психология труда учителя: Книга для учителя / А.К. Маркова. Москва: Просвещение, 1993. – 192 с.

6. Писаренко, В.И. Педагогическая этика: Книга для учителя / В.И. Писаренко, И.Я. Писаренко. Минск: Народна асвета, 1986. – 240 с.

7. Слостенин, В.А. Профессиональная культура учителя / – Москва, 1993. – 283 с.

АМПИКЯН Angelika Galustovna
Postgraduate student, Kuban State University,
Russia, Krasnodar

THE SUBJECT, TASKS AND FEATURES OF PEDAGOGICAL DISCOURSE

Abstract. *The article considers pedagogical discourse as a complex of linguistic, psychological and socio-cultural factors and skills that form speech communication between a teacher and a student. The subject and tasks of pedagogical discourse are outlined. Its features are presented and described. The features of the strategy of pedagogical discourse are noted.*

Keywords: *pedagogical discourse, text, speech, teacher, student, communication.*

ПАРЕШНЕВА Валерия Олеговна

аспирант, Кубанский государственный университет, Россия, г. Краснодар

ПОЛИТИЧЕСКИЙ ДИСКУРС: КОДИРОВАНИЕ СМЫСЛА

Аннотация. В статье рассматривается символ как один из инструментов регулирования общественного поведения. Описаны четыре уровня понимания символа. Отмечается, что символы являются одним из основополагающих аспектов политики и их сила обеспечивает убеждение и способность пробуждать интерес. Выделены три компонента символа: когнитивное содержание, валентность и систематическая значимость.

Ключевые слова: дискурс, символ, знак, политика, личность, информация.

Символы – один из инструментов регулирования общественного поведения; символы способствуют возникновению межличностных контактов, а также взаимодействию на сознание собеседника в процессе коммуникации.

Понятие «символ» довольно многозначно, а, следовательно, применимо в различных сферах.

Само слово «символ» происходит от древнегреческого слова «симболон», что буквально означает «смешанное в кучу». Слово «симболон» использовалось для обозначения осколков разбитой плитки; с их помощью древние греки, состоявшие в заговоре, сделке, узнавали друг друга. То есть, в первую очередь, символ понимается как тайный знак, «связывающий посвящённых в единое множество» и понятный только им; далее, это условный знак: его значение заранее обговорено [1].

Символ – понятие двойственное, а именно: есть некая оболочка (материальная – в древности (религиозные обряды), и вербальная), передающая некоторое внутреннее содержание, а точнее, намекающее на него, ибо символ очень глубок и многозначен. Важно, что в символах содержится иконический элемент. Сам Ф. де Соссюр приводил следующий пример: «весы могут быть символом справедливости, поскольку иконически содержат идею равновесия, а телега – нет» [3, с. 191].

Символ также является знаком, чьё значение передает знак другого ряда или языка. Однако такой взгляд разумно оспорить, ведь существует традиция рассматривать знак как нечто в высшей степени незнаковое. Согласно первой точке зрения, знак обладает рациональным характером; согласно второй, содержание знака обладает иррациональной природой, здесь знак играет роль моста из

настоящего, реального мира в мир тайный, мистический.

Традиционно символ представляется как некоторый знак, который передает содержание другого знака; т.е. посредством одного значения передается совершенно другой смысл. При этом стоит отметить различие между символом и цитатой – в последней оболочка плана содержания не самостоятельна, т.к. является знаком-индексом, который отсылает читателя к источнику.

Как подчеркивает Ю.М. Лотман в своей статье «Символ в системе культуры», символ обладает некоторым цельным значением, представляя собой текст; следовательно, он имеет отчетливо выраженную границу, а именно это, по мнению учёного, очень важно «для способности “быть символом”» [3].

Эрнст Кассирер, марбургский философ, в своем труде «Избранное. Опыт о человеке (лики культуры)» в главе «От животных реакций к человеческим ответам» пишет, что «символическое мышление и поведение – самые характерные черты человеческой жизни, на которых зиждется весь процесс человеческой культуры». Очень интересен, на наш взгляд, тот факт, что принцип символизма свойственен и животным, хотя и не в таком виде, как у людей (в пример Э. Кассирер приводит эксперименты Павлова и Вольфа; так, в эксперименте Вольфа человекообразные обезьяны реагируют на «знаки поощрения» так же, как если бы они получали еду). То есть, у животных тоже есть задатки символического мышления.

Далее, отметим, что такой психолог как Е. В. Змановская, выделяла несколько уровней понимания символа. Психолог разделяет символы «по древности и степени воздействия на человека». Глубочайший уровень образуют так

называемые базовые символы, которые универсальны и независимы от культуры, следовательно, одинаково понимаемы представителями разных этносов (огонь, вода, солнце и т.д.). По мнению Е. В. Змановской, такие символы обладают наибольшей силой воздействия [4].

Второй, более верхний уровень, психолог называет конвенционально-этническим. Эти символы создают этносы и государства, следовательно, такие символы действуют в определённом кругу людей. «Сюда относятся разнообразная национальная атрибутика (герб, флаг, гимн), язык жестов, цветовая символика, культовые фигуры (герои), а также идеологические мифы и ведущие ценности конкретной этнической группы» [6].

На третьем уровне находятся социально-групповые символы; эти символы создаются для узких групп, с определёнными идеологическими целями, что и отражает данная атрибутика (сюда относятся торговые марки, семейные реликвии, логотипы, групповые реликвии и многое другое).

На четвёртом уровне находится индивидуальная символика, которая имеет глубоко личное значение для определённого человека, более того, может быть непонятна другим (сюда относятся имя, ценности, талисманы, кумиры и т.д.). Такие символы «выражают скрытые значения и бессознательные желания», которые, в силу социальных запретов, приобретают символические формы. Здесь Е. В. Знаменская приводит в пример рекламу, которая всегда является зашифрованным посланием, наполненным символами; в данном случае реклама как бы предлагает косвенное (символическое) исполнение таких желаний. Что интересно, психолог сообщает о методе «символической интерпретации», используемом в рекламе. Под этим термином понимается интерпретация скрытого значения, смысла символа. Если речь идет о базовых символах, то расшифровывается их архетипическое значение. Еще одно интересное замечание, на наш взгляд, связано с тем, что успех пропаганды фашизма в Германии связан как раз с силой древних, архетипических символов. Ведь изначально эта пропаганда базировалась на каких-то мистических, сакральных ритуалах.

Хотелось бы отметить, что А. Ф. Лосев выделял побудительные и идеологические символы. Большая часть таких символов обладает теоретическим характером, только идеологические

символы включают в себя и осуществление этой теории, общественное назначение (пропаганда, афиша, указ и т.д.), которые также являются символами, поскольку они запускают некие процессы, которые впоследствии и символизируют.

Говоря о политике, отметим, что символы – один из основополагающих аспектов этой сферы; значимость первых отмечали такие исследователи, как Арнольд, Лассвел и многие другие. Однако ранее тема символа была не настолько интересна изучающим политику; интерес к ним возродил Мерри Эдельман, описавший политическую роль символа. Более того, Мерри Эдельман обосновал, что символизм – это основа политического процесса. Символизм помогает понять поведение определённых политических деятелей, прогнозировать динамику групповых конфликтов и многое другое. Однако, поскольку проблемой символов занимались не так долго, данный аспект нуждается в дальнейшем изучении, т.к. сама проблема символов в политике еще не достаточно изучена.

Итак, согласно существующему подходу, политические символы – это объекты, которые воспринимаются каждым индивидом специфически (что находит отклик в свойствах символа). Сила символа, обеспечивающая убеждение и способность пробуждать интерес, рождается из различий и общих черт между отдельными людьми или группой людей.

Далее, в области восприятия символов выделены 3 компонента: когнитивное содержание, валентность и систематическая значимость. Символ представляет собой отражение объектом (человеком, жестами, предметами) какого-то значения или оценки. Так, Уайт отмечает, что символ «определяется тем, кто его употребляет», или обладает «условными значениями, приписываемыми человеком». Таким образом, символ – это любой объект действительности, наделенный смыслами, приписываемыми ему обществом; т.е., значение символа не проистекает из собственно самого объекта.

Говоря о политической сфере, отметим, что она имеет конечное количество символов, которые и лежат в её основе. Однако, одной из черт символа является то, что он меняет и в то же время сохраняет своё значение. Это объясняется тем, что символ меняется на периферии, пока ядро сохраняет своё значение, меняющееся медленно.

Интересно, что один из учёных (Мерельман) в связи с этим рассматривает понятие легитимности – согласие с законом, верность ему. Мерельман отмечает, что, поскольку легитимность обеспечивается удовлетворённостью выделенным на индивида ресурсом, эта же удовлетворённость возрастает благодаря символам, которые затем становятся причиной для легитимности. То есть, на сегодняшний день выделяет 2 причины легитимности: 1) основана на свойствах символа, а именно: гражданин верен своему государству, поскольку обладает явственными чувствами преданности, любви к политическим символам; 2) легитимность основана на действенности материальной оценки, выгоды (т.е. насколько гражданин доволен заботой государства о себе).

Отметим, что Эдельман был заинтересован в разнице между символической и реальной выгодой; в результате, исследователь пришёл к выводу, что в политике основной вектор направлен в сторону небольшой, заинтересованной группы лиц, в чей адрес и передается реальная польза; а публике достаётся символическая уверенность. Эдельман также отмечает, что многие политические акты могут быть бесполезными с точки зрения материальной выгоды, но они обладают символическим значением, что благоприятно действует на публику и помогает сохранять политический порядок.

Что касается целей политики, то в работах, посвященных политической области, подчёркивается: основная цель лиц, которые «вершат» политическую жизнь, вовсе не материальные блага или материальная выгода. Один из исследователей отмечает, что важны и сами символы, поскольку в современном мире, обществе важнейшую роль играют символические элементы. Причиной может быть назван тот фактор (который отмечает сам Гусфилд), что жесты, несущие символическое значение, обладают в современном мире большим значением, поскольку формируют такие чувства, как горечь, обида, гордость. Таким образом, конфликты, происходящие в обществе, могут нарушить так называемый символический порядок, а вместе с ним и другие области жизни и деятельности человека. Более того, Гусфилд называет такие отклики «иррациональными», и здесь как раз выступает на первый план одно из свойств символа (по крайней мере, часть учёных приписывает данное свойство символу), – иррациональность. Однако в противовес этой точке зрения можно упомянуть А.В. Лосева [2],

который представил свою классификацию символов, состоящую из 9 позиций, и при описании математического символа объяснил, почему символ – элемент вполне рациональный. Так, в математике круг – тоже символ, однако с научной точки зрения мы можем рассчитать диаметр круга, его окружность, площадь круга. Более того, мы видим этот круг своими глазами; так какая же тут иррациональность и мистическое начало? Также отметим, что, например, М. М. Бахтин, наоборот, представлял символ как понятие иррациональное. Таким образом, по этому вопросу между исследователями не установлено более-менее общее мнение.

Однако, большой значимостью обладает не только сам символ, но и его воздействие на общество: символ может мотивировать к получению материальных благ. Например, только что появившаяся, молодая партия хочет попасть в орган государственного управления и получать материальные выгоды. Однако это не так просто: вокруг множество других «начинающих» партий или групп людей с определёнными целями и интересами, так же заинтересованных в политической жизни страны. В данной ситуации символы и эмоции, которые будут вызывать эти символы, будут очень важны для этой партии: они могут помочь ей выдвинуться вперед, они существенны в самом начале политической игры, когда материальная выгода еще далеко. Это ещё подтверждается тем фактом, что правительственная верхушка не может оставить без внимания такие вещи, как общественные ценности, престиж в разных социальных классах, и многое другое, поскольку в этом случае правительство упустило бы из виду большую часть жизни политической сферы. Таким образом, именно здесь и находится лазейка для новой партии, к примеру.

Далее, обратимся к способам, которые помогают идентифицировать символы. Мы хотели бы обратить внимание прежде всего то, что люди определяют, используя политические символы, а также сам метод идентификации. Так, например, один из лингвистов (Эдельман) изучал различия между 2 типами символов: конденсационными и референциальными; при этом, исследователь отметил, что часть символов обладает эмоциональной окраской, часть – нет, поскольку несет лишь денотативное значение (данной точки зрения придерживался уже ранее Сэпир). Тем не менее, суть в том, что различие между этими символами вызваны

далеко не самими внутренними характеристиками символов.

Так, стоит отметить, что значение символов не определяется их формой; дело в том, что часть символов обладает менее ясным значением и вызывает более яркие эмоции по сравнению с рядом символов. Однако это, опять же, обусловлено не качественными свойствами символа, а его значением, сигнификацией. Так, один из учёных (Эдельман) отметил, что то, можем мы отнести символ к классу референциальных или конденсационных символов, зависит от адресанта и самой ситуации употребления.

Так, в статье “The Political Uses of Symbolism” («Использование символов в политике») для подтверждения данного заявления, авторы Кобб и Ч. Элдер приводят в пример эксперимент Брауна и Эллиторпа, описавших фигуру Юджина Маккарти, который являлся хорошо известным политиком в Америке [5]. Исследователи отмечают, что здесь имеет место так называемая «конвергентная избирательность» (термин, предложенный Блумером). Что же имеется в виду? Дело вот в чём: в общем народ относился к политику с одними и теми же эмоциями, только основа этих чувств в каждом была заложена различная. Кто-то любил его за то, что он демократ; кто-то – по еще какой-либо другой причине. Подобное приводит к заключительному мнению, что у публики была одинаковая мотивация. Однако, как уже показано выше, это в корне неверно.

Таким образом, исходя из всего вышеприведённого, можно сделать вывод, что идентификация символа зависит от восприятия реальности личностью, взаимодействующей с этим символом.

Еще один важный факт, отмеченный учёными, состоит в следующем: по мере взросления человека, его представления символов получают обоснование, наполняются объективными знаниями. Таким образом, можно прийти к выводу, что символические элементы получают статус денотативных. Однако если мы посмотрим на это утверждение с точки зрения политической сферы, то поймем, что это предположение нерелевантно. Для многих взрослых их представления о символах продолжают сохранять эмоциональное окрашивание.

Так, что касается политических институтов, здесь изучением этой проблемы занимался Деннис, указавший, что символы в политике

воспринимаются многими людьми в качестве эмоционально окрашенных, и объективные знания присутствуют в недостаточном количестве. Эта позиция подтверждается тем, что часто политические партии получают тот или иной ярлык на основании эмоционального восприятия этих партий гражданами.

Теперь обратимся к функциям политических символов. Последние обладают множеством функций, в число которых входят способ идентификации, помощник в развитии группового сознания, солидарности и чувства единства с обществом. То есть, символика – это индикатор единства. Иногда сами символы являются причиной запуска новых политических сообществ. Укажем также на демонстративную функцию; так, при захвате власти, например, признанные государственные символы и эмблемы могут быть либо присвоены новой властью, либо отвергнуты, либо и вовсе уничтожены.

Далее, функции легитимации и мобилизации: символы очень ярко воздействуют на коллективное сознание. Так, при помощи признанных символов можно добиться поддержки публики, вызвать её ненависть и многое другое. Символы также обладают способностью узаконивать персон, которые используют эти символы.

Еще одна функция – компенсаторная; она заключается в следующем: иногда символы предстают как замена, искусственная подмена действительных изменений (особенно здесь выделяются случаи, когда эти изменения не могут быть воплощены в жизнь из-за присутствия каких-либо психологических, социальных барьеров).

И, наконец, коммуникативная функция политического символа. Здесь прекрасным примером послужит ситуация с идеологическими текстами: последние попадали к людям в оригинале, в адаптированной версии. Однако самое важное то, что для их изучения будущим адептам нужно уметь читать, знать слова, т.е. владеть языком. Еще один известный факт: часто символы амбивалентны; то есть, получается, что люди могут перепутать значение символа, неправильно его прочесть. Получается, что символ может действовать не только в интересах группы, но и против неё.

Политический символ – это так называемый код, он транслирует некую информацию, применимую в обществе. Что важно, эта информация, содержащаяся в символе, не только

представляет собой знание чего либо, но она так же указывает на что-то.

Как итог, отметим, что символ – это очень существенный фактор в области политических отношений, поскольку символ содержит в себе всё то, в чём так нуждается любой политик: во-первых, символ содержит в себе неразвёрнутый, глубинный смысл (и в этом его преимущество перед обычным словом), а во-вторых, именно символ обладает особым воздействием, обусловленным его глубиной и древним происхождением (чего как раз не достаёт явлениям и элементам современности).

Литература

1. Айснер, Л. Ю. К вопросу исследования символа в лингвистике и семиотике [Текст] /

Л. Ю. Айснер // Челябинский гуманитарий. – 2009 - № 8. – С. 25-29.

2. Лосев А.Ф. Проблема символа и реалистическое искусство. – 2-е изд., испр. – М.: Искусство, 1995. – 320 с.

3. Лотман, Ю. М. Символ в системе культуры [Текст] / Ю. М. Лотман // Избранные статьи. Т. 1. – Таллинн, 1992. – С. 191-199.

4. Нагорная Л. К., Чепашева И. В. Политический символ в системе политических отношений // Ползуновский вестник. – 2006. – № 3. С. 15–18.

5. Кобб Р., Элдер Ч. Использование символов в политике // Политическая лингвистика. – 2009. – № 29. С. 131-145.

6. Змановская Е. В. Основы прикладного психоанализа. СПб.: Речь, 2005.

PARESHNEVA Valeria Olegovna

Postgraduate student, Kuban State University, Russia, Krasnodar

POLITICAL DISCOURSE: ENCODING OF MEANING

Abstract. *The article considers the symbol as one of the tools for regulating social behavior. Four levels of understanding of the symbol are described. It is noted that symbols are one of the fundamental aspects of politics and their power provides persuasion and the ability to arouse interest. Three components of the symbol are distinguished: cognitive content, valence and systematic significance.*

Keywords: *discourse, symbol, sign, politics, personality, information.*

САЛИМОВА Дания Абдузаровна

доктор филологических наук,
Елабужский институт Казанского (Приволжского) федерального университета,
Россия, г. Елабуга

КОЗЛОВА Анастасия Владимировна

магистрант, Елабужский институт Казанского (Приволжского) федерального университета,
Россия, г. Елабуга

СТРУКТУРНО-СЕМАНТИЧЕСКИЙ АНАЛИЗ АНТРОПОНИМОВ В ПОВЕСТЯХ ЧИНГИЗА АЙТМАТОВА

Аннотация. В статье рассматривается ряд антропонимов, выделенных методом сплошной выборки из повестей писателя-билингва Чингиза Айтматова. Для структурно-семантического анализа были взяты повести «Ранние журавли», «Джамиля», «Прощай, Гульсары!», «Первый учитель», «Тополёк мой в красной косынке». В процессе исследования было выявлено, что большинство ономастических единиц имеют двусоставную структуру. Этимологически более двух третей корней имеют тюркское происхождение, ещё треть – арабское, персидское, славянское. Структурно-семантический анализ антропонимов позволяет нам убедиться в художественном мастерстве автора-билингва и утверждать, что творчество Чингиза Айтматова является ярким примером межкультурной коммуникации.

Ключевые слова: Чингиз Айтматов, антропонимы, семантика, структурный анализ, тюркизмы, арабизмы.

Исследование Н.Л. Чулкиной, К.Э. Касымалиевой, Б.Ж. Касымалиева, представленное в работе «Этнокультурные идиоглоссы как отражение художественного билингвизма в творчестве Чингиза Айтматова» еще раз утверждает, что писатель, являясь билингвальной поликультурной языковой личностью, передает национальную специфику своего этноса как при помощи универсальных, общеупотребительных языковых единиц, так и при помощи тюркизмов. Методом сплошной выборки были проанализированы повести «Ранние журавли», «Прощай, Гульсары!», «Первый учитель», «Джамиля», «Тополёк мой в красной косынке». Большинство антропонимов, использованных автором – это антропонимы из тюркских языков и арабского. В каждом из представленных произведений можно обнаружить минимальное

вкрапление персидских имен. Имена, привычные для русской языковой картины мира, единичны.

Нами были выделены 82 антропонимические единицы. Анализ представленных в Приложении 1 единиц даёт нам право утверждать, что порядка 80% антропонимов имеют двойную структуру, что характерно для языков агглютинативного строя, в которых к корню присоединяется формант (суффикс или префикс), который несёт отдельное лексико-семантическое значение.

Рассмотрим группу имен, которые имеют в своём значении формант «бай» (тюрк. «богатый») (табл. 1): *Картанбай, Бекбай, Сартбай, Танабай, Дербишбай, Кулубай, Акбай, Кокбай, Айтбай.*

Таблица 1

Структурно-семантический анализ антропонимов с формантом «бай»

Имя	Частота словоупотребления	Семантика имени
Картанбай	13	тюрк. «карт» - старый, «бай» - богатый
Бекбай	13	тюрк. «бек» - «крепкий господин», «бай» - богатый
Сартбай	1	перс. «сарт» - перс, иранец, «бай» - богатый
Танабай	492	тюрк. «тана» - телёнок, «бай» - богатый
Дербишбай	1	перс. имя Дарвиш – «аскет», «бай» - богатый

Имя	Частота словоупотребления	Семантика имени
Кулубай	9	тюрк. «кул» - раб, «бай» - богатый
Акбай	6	тюрк. «ак» - светлый, белый, «бай» - богатый
Кокбай	3	тюрк. «кок» - небо, «бай» - богатый
Айтбай	3	тюрк. «айт» - праздник, торжество, «бай» - богатый
Байтемир	60	тюрк. «бай» - богатый, «тимер» - железный

Дальнейший анализ не позволяет нам рассматривать структуру имен, выделяя их в отдельные группы, но семантически некоторые из антропонимов мы все-таки можем объединить. Несколько раз в повестях встречаются имена с формантом «кул» (тюрк. «раб»): *Сатымкул* («купленный ребенок»), *Кубаткула* («сильный раб»), *Сатаркул* («укрывающий грехи раб»), *Джорокул* («друг раба»). Можно отметить и суффикс «бек», который можно обнаружить в ряде анализируемых нами антропонимов: *Таштанбек* («каменный правитель»), *Алибек* (*Али* – двоюродный брат пророка Мухаммеда), *Эркинбек* («свободный правитель»). В имени «*Бектай*», которое буквально переводится как «крепкий жеребенок» формант «бек» выступает корнем.

У Айтматова есть небольшое количество имен, которые в своем значении содержат

«цветок» (тюрк. «гуль»): это и известный всему миру конь-иноходец Гульсары («желтый цветок»), и Гульбара – героиня повести «Тополёк мой в красной косынке», чье имя буквально переводится как «цветочное изобилие», и прекрасная Мырзагуль, в которую безутешно был влюблён командир Аксакальского десанта Султанмурат. «Мырзагуль» образовано от двух тюркских слов и буквально обозначает «цветок принца».

Отдельной группой предлагаем рассмотреть арабские имена, использованные писателем в повестях. Стоит отметить, что арабизмы встретились нам только в двух из пяти рассматриваемых произведениях: в знаменитой повести «Джамиля», а также в повести «Тополёк мой в красной косынке». Обратимся к табл. 2.

Таблица 2

Структурно-семантический анализ арабизмов в повестях Ч. Айтматова

Имя	Частота словоупотребления	Семантика имени
Джамиля	113	арабск. «красавица», «миловидная», «добрая»
Садык	17	арабск. «истинный, честный и искренний друг»
Сеит	4	арабск. «господин, лидер, вождь, начальник, знатный сановник при дворе султана»
Данияр	162	арабск. «обладатель знаний», «умный», «учёный».
Джамалтай	2	арабск. «красивый, привлекательный», в переносном значении означает «верблюд» (символ красоты у арабов)
Кадича	57	тюркская (кыргызская) форма арабского имени Хадиджа - жена Пророка Мухаммеда. Буквально переводится как «родившаяся прежде времени, недоношенный ребенок».
Ильяс	41	от арабской формы имени Илия «Яхве Бог (Эль) мой истинный»
Самат	72	арабск. «верховный правитель», «вождь», «руководитель». Другая трактовка – «вечный», «вечно живущий», «постоянный», «устойчивый».
Исмаил	1	арабск. «Бог (Эль) слышит».

Структурно-семантический анализ имен собственных позволил нам выяснить способ строения антропонимов, а также их семантическую составляющую, которая зачастую

позволяет читателю познать характер героев повестей ещё до подробного знакомства с ними. Преобладание тюркских имен закономерно лингвогеографией рассмотренных

произведений Айтматова, а включение имен
иногo происхождения позволяет познать глy-
бину таланта и кругозора автора-билингва.

Литература

1. Айтматов Ч.Т. Прощай, Гульсары!
(сборник) / Ч. Т. Айтматов – «Эксмо», 2012. –
266 с.
2. Имя.Ком URL: <https://имя.com/> (дата
обращения: 15.01.2023).

SALIMOVA Dania Abuzarovna

Doctor of Philology, Yelabuga Institute of Kazan (Volga Region) Federal University,
Russia, Yelabuga

KOZLOVA Anastasia Vladimirovna

master student, Yelabuga Institute of Kazan (Volga Region) Federal University,
Russia, Yelabuga

STRUCTURAL-SEMANTIC ANALYSIS OF ANTHROPONYMS IN THE STORIES OF CHINGIZ AITMATOV

Abstract. *The article considers a number of anthroponyms selected by the continuous sampling method from the stories of the bilingual writer Chingiz Aitmatov. For structural and semantic analysis, the stories "Early Cranes", "Jamilya", "Farewell, Gulsary!", "The First Teacher", "My Poplar in a Red Scarf" were taken. In the course of the study, it was revealed that most of the onomastic units have a two-part structure. Etymologically, more than two-thirds of the roots are of Turkic origin, another third are Arabic, Persian, Slavic. Structural-semantic analysis of anthroponyms allows us to be convinced of the artistic skill of the bilingual author and assert that the work of Chingiz Aitmatov is a vivid example of intercultural communication.*

Keywords: *Chingiz Aitmatov, anthroponyms, semantics, structural analysis, Turkisms, Arabisms.*

КУЛЬТУРОЛОГИЯ, ИСКУССТВОВЕДЕНИЕ, ДИЗАЙН

ЗАБОЛОТСКАЯ Радмила Грамидиновна

учитель русского языка и литературы, МБОУ «Дмитриевская основная общеобразовательная школа имени Героя Советского Союза И.Н. Озерова», Россия, с. Дмитриевка

УСЕНКОВА Иннеса Викторовна

учитель истории и обществознания, МБОУ «Дмитриевская основная общеобразовательная школа имени Героя Советского Союза И.Н. Озерова», Россия, с. Дмитриевка

БОЧАРНИКОВА Татьяна Ивановна

учитель географии, МБОУ «Краснополянская основная общеобразовательная школа», Россия, с. Красная Поляна

ЛУНЕВА Наталья Ильинична

учитель русского языка и литературы,
МБОУ «Краснополянская основная общеобразовательная школа», Россия, с. Красная Поляна

ЛИТЕРАТУРНАЯ КОМПОЗИЦИЯ «П.Я. БАРВИНСКИЙ – АКТЕР, РЕЖИССЕР, ДРАМАТУРГ, ПРОЗАИК»

***Аннотация.** Литературная композиция посвящена основным этапам жизни и творчества незадолго забытого актера, режиссера, драматурга, прозаика, просветителя Павла Яковлевича Барвинского (1862-1908). Представитель чеховской артели, Барвинский и на сцене, и в литературных произведениях представил свое глубокое знание жизни провинции, в первую очередь, Слобожанщины, родного русско-украинского пограничья. Обращаясь к новым аспектам существования человека и общества на рубеже XIX-XX веков, в частности, особенностям взаимоотношений русских и украинцев, жизни низов, общности судьбы славянских народов, писатель-реалист Барвинский отстаивает непреходящие духовные ценности и идеалы, возмущается чудовищным обстоятельствам жизни талантливых выходцев из народа, русского мира, страдающего, но нравственно непобедимого и прекрасного. В своих произведениях Барвинский ратует за сохранение нравственного начала в человеке, добрых семейных традиций, выступает против безверия, иностранного засилья, потребительства, растаскивания, разбазаривания общенародного добра.*

***Ключевые слова:** актерское искусство, театральное дело, литературное наследие, просвещение, реализм, ценностные основания и духовные идеалы русского (славянского) мира.*

Введение: В канун исторических катаклизмов рубежа XIX-XX веков П.Я. Барвинский обращается к тем ценностям, которые древнее прочих (например, чувство Родины в его произведениях глубже официального патриотизма, вне культуры, вне сословий). Те ценности, что объединяют, а не разделяют, констатируют, а не мотивируют.

Реалист П.Я. Барвинский не просто фиксирует события из жизни молодежи и стариков, украинцев и русских, крестьян и шахтеров, священников и приказчиков, врачей и актеров, объясняя человеческие истории социальными причинами. Прозаик и драматург П.Я. Барвинский стремится раскрыть двойственность человеческой природы, порождаемой материальными и духовными проблемами, не только

анализируя вместе с героями социально-политические и экономические события 60-90-х годов XIX века, но и пророчески предсказывая исход народных метаний и странствий в поисках лучшей доли, которые приведут в итоге к революционным потрясениям и государственной катастрофе. Мы не можем отказать П.Я. Барвинскому в страстности, эмоциональности оценок. Он стремится защитить каждого – маленького (представленного в лучших традициях русской литературы XIX века) человека, живущего по совести, согласно нравственному закону в самом себе, и потому заслуживающего счастья.

Задолго до многих исторических потрясений XX – начала XXI века П.Я. Барвинский предлагает ценностную парадигму, являющуюся основой Русского (славянского) мира и способную стать базовым условием существования славянства сегодня: духовность – соборность (народность, братство народов) – державность.

Ведущий 1: В 2022 году исполнилось 160 лет со дня рождения белгородского писателя, актёра, создателя любительского театра в Борисовке и общественного деятеля Павла Яковлевича Барвинского. В течение прошлого века имя Барвинского было забыто, произведения его, в том числе и по цензурным соображениям, были похоронены в архивах, да и сама могила оказалась затеряна. Только в последние годы имя замечательного писателя-белгородца возвращается к массовому читателю.

Ведущий 2: Барвинский – яркое явление в культуре Белгородчины. Современник Шаляпина и Скрябина, Достоевского и Толстого. Родился Павел Израильтянко (Барвинский – сценический, а затем и писательский псевдоним) в июне 1862 года в слободе Борисовка, обучался в Белгородской мужской герцога Эдинбургского гимназии, о чём сохранились записи в экзаменационных ведомостях.

Ведущий 3: Почувствовав в себе сценическое дарование, Павел Яковлевич вопреки воле родителей поступает в консерваторию по классу вокала. По воспоминаниям старожил, отец до конца жизни не мог примириться с выбранным сыном карьерой комедианта. Певцу прочили большое будущее, однако болезнь горла перечеркнула все планы, и Павел, уже под псевдонимом Барвинский, поступает в театр. Молодой актёр выступает в различных группах, гастролирует по России и Украине, имя его становится популярным. В 1899 году на

профессиональной сцене ставится пьеса Барвинского «Каторжная», вызвавшая значительный общественный резонанс.

Ведущий 1: В течение нескольких лет Барвинский создает собственную труппу, в основном из борисовцев, и с успехом выступает по городам Слобожанщины. Как отмечалось в газетах тех лет, «главным украшением спектаклей был сам Барвинский, артист с отличным дарованием и весьма счастливой сценической наружностью».

Ведущий 2: По воспоминаниям актёров, он играл буквально на всех инструментах, великолепно танцевал, обладал необычайно звучным баритоном. Однако в 1902 году театр Барвинского прекращает существование, и Павел Яковлевич вступает в львовскую труппу «Русские беседы». Климат Галиции оказался для Барвинского роковым, он заболевает туберкулёзом и возвращается в Белгород, а затем и в родную Борисовку. Здесь Барвинский служит в Белгородской управе, одновременно организует драматический кружок.

Ведущий 3: В Борисовке его избирают уполномоченным по выборам в первую государственную Думу. Получила известность обличительная речь Павла Барвинского с призывом голосовать за «мужиков-серяков». Умер Барвинский 21 августа 1908 года. Многие малороссийские газеты и журналы опубликовали некрологи, посвящённые памяти, как писала киевская «Рада», интеллигента «преждевременно оставившего родное украинское поле».

Ведущий 1: Литературное дарование Павла Яковлевича Барвинского проявилось как проза, так и в драматургии. Он состоял в переписке с А.П. Чеховым, и великий русский писатель, будучи уже тяжело больным, представил Барвинского на страницах журнала «Русская мысль», апрельские страницы которого в 1905 году открывались рассказом «В лесу».

Ведущий 3: Безусловно, рекомендация Чехова является высокой оценкой творчества писателя. Большая часть прозаических произведений Барвинского, таких как «Аблакат “Мареныч”», создавалась на материале и колорите Белгородчины. Показателен рассказ «Американцы», сюжетно созвучный чеховским «Мальчишкам». Гимназисты решают бежать в Америку, ведь мальчишки отчего-то во все времена стремятся к дальним странам и приключениям, выбирая, как правило, заокеанские просторы.

Ведущий 1: Пройдя узнаваемые каждому жителю места – от старого кладбища до берега

реки, они лишаются собранных на дорогу припасов и вынуждены вернуться к отчему порогу. Узнаваем не только местный колорит, но и образ главного героя, воплотившего в себя черты самого автора в ученические годы. Добавим интересную подробность – из письма к Чехову можно узнать тогдашний адрес Барвинского: город Белгород, Соборная улица, дом Сапунова.

Ведущий 2: Авторству Барвинского принадлежит пятнадцать пьес, но до сих пор опубликованы только три – «Каторжная», «Современный Дон-Кихот» и «Антось Дукач». Весной 2012 года Белгородскому литературному музею удалось получить фотокопии рукописей пьес Барвинского из петербургских архивов, объёмом более полутора тысяч страниц, что даёт возможность не только исследовать творческую кухню писателя, но познакомить с ними современного читателя.

Ведущий 3: Профессор З.Т. Прокопенко, исследователь, переводчик и публикатор произведений Барвинского, сравнивала его лучшие произведения с драматургией Островского. Зоя Тимофеевна Прокопенко занималась литературным краеведением полвека и потому была уверена в необходимости донести эти пьесы до театрального зрителя. Она настоятельно рекомендовала их к постановке на большой сцене, если уж не БГАДТ им. М.С. Щепкина, то, по крайней мере, в театре Белгородского института культуры.

Ведущий 1: Кроме остросоциальных проблем, Барвинского интересовала историческая тема. Огромное влияние на него оказало творчество Тараса Шевченко, Барвинский даже использует сюжеты украинского классика как основу собственных сочинений. Особенно волновала белгородского драматурга противостояние между католической и православной церковью на Украине, обоюдная вражда между конфессиями.

Ведущий 2: На фоне исторических декораций Запорожской Сечи Барвинский создаёт красочное сценическое действие. Таковы пьесы «Орлы Украины», «За Веру», «Гайдамаки». Все эти произведения были запрещены цензурой и только сегодня возвращаются к читателю.

Ведущий 3: На Белгородчине имя Барвинского популяризируется, издаются его произведения в сборниках, а к авторскому тому писателя и драматурга «Павел Барвинский. Избранное» вступительную статью написал Е.С. Савченко. В юбилейный год писателя усилиями

краеведов и властей восстановлен памятник Барвинского в Борисовке.

Ведущий 1: 19 октября 2012 года в районном центре Борисовке на Усовой горе открылся памятник режиссёру, актёру, писателю и драматургу П.Я. Барвинскому, который родился в слободе Борисовка более 150 лет назад. Памятник расположен возле центрального кладбища. По христианской традиции его сделали в виде креста, ведь настоящее захоронение Барвинского не сохранилось. После торжественного открытия памятника в районном Доме культуры борисовцы и гости района смогли посмотреть спектакль по пьесе Барвинского «Современный Дон Кихот».

Ведущий 2: П.Я. Барвинский был талантливым писателем, по характеру творчества примыкавшим к «чеховской артели». Он был удивительно пластичен, великолепно танцевал, отлично пел. В архивах Санкт-Петербурга сохранились 15 рукописных пьес Барвинского на украинском языке – это более 1500 страниц.

Заключение

В условиях деинтеграции восточнославянского единства, преодоления многочисленных вызовов современности, в первую очередь, глобальной турбулентности, художественное наследие Барвинского выступает не только как вневременной способ декларирования культурно-исторической, национальной (вернее – межнациональной!) принадлежности автора, но как действенный фактор сохранения культуры и Белгородчины как крупного культурно-цивилизационного центра славянства, и Слобожанщины, ее диалогового начала, ее нематериального культурного (в частности, песенного) наследия, как средство трансляции базовых основ быта и бытия славянских народов, отраженных в поле славянской словесности традиций, обычаев, памятников фольклора и классического искусства, нравственных ценностей и духовных идеалов русского (славянского) мира, среди которых доминируют святая православная вера, совесть, Отечество, земля, семья, память, любовь, дружба, подвиг. Единая система ценностей, отраженная в возвращаемом сегодня наследии П.Я. Барвинского, призвана способствовать установлению «всемирной отзывчивости» славян, обеспечить нравственное преобразование современного общества, консолидацию различных социальных групп, в первую очередь, молодежи, а также поддержать обязательный краеведческий компонент образования.

Литература

1. Барвинский (Израильтянко) Павел Яковлевич (1862–1908) // Календарь знаменательных и памятных дат Белгородской области на 2012 год / И. Медведева, Г. Захарова, К. Белоусенко. – Белгород: Константа, 2011. – С. 76-78.
2. Барвинский Павел Яковлевич // Литературные памятники Белгородчины: антология /

В.В. Романенко, Т.В. Васильева, Н.В. Буханцова и др. – Белгород: Белгородская областная типография, 2008. – С. 339-369.

3. Эльдарова Т. Второе рождение Павла Барвинского. Режим доступа: <https://pandia.ru/text/77/274/1389.php>

ZABOLOTSKAYA Radmilla Gramidinovna

teacher of Russian language and literature, Dmitrievskaya Basic Secondary School named after Hero of the Soviet Union I.N. Ozerov, Russia, Dmitrievka

USENKOVA Innesa Viktorovna

teacher of history and social studies, Dmitrievskaya Basic Secondary School named after Hero of the Soviet Union I.N. Ozerov, Russia, Dmitrievka

BOCHARNIKOVA Tatiana Ivanovna

geography teacher, Krasnopolyanskaya Basic Secondary School, Russia, Dmitrievka

LUNEVA Natalia Ilyinichna

teacher of Russian language and literature, Krasnopolyanskaya basic general education school, Russia, Dmitrievka

LITERARY COMPOSITION "P.Y. BARVINSKY – ACTOR, DIRECTOR, PLAYWRIGHT, NOVELIST"

Abstract. *The literary composition is devoted to the main stages of the life and work of the long-forgotten actor, director, playwright, novelist, educator Pavel Yakovlevich Bar-vinsky (1862-1908). A representative of the Chekhov artel, Barvinsky, both on stage and in literary works, presented his deep knowledge of the life of the province, first of all, Slobozhanshchina, the native Russian-Ukrainian borderland. Russian realist writer Barvinsky, addressing new aspects of human existence and society at the turn of the XIX-XX centuries, in particular, the peculiarities of the relationship between Russians and Ukrainians, the life of the lower classes, the common fate of the Slavic peoples, defends the ongoing spiritual values and ideals, is outraged by the monstrous circumstances of the life of talented immigrants from the people, the Russian world suffering, but morally invincible and beautiful. In his works, Barvinsky stands for the preservation of the moral principle in man, good family traditions, opposes disbelief, foreign domination, consumerism, theft, squandering of the national good.*

Keywords: *acting, theater, literary heritage, enlightenment, realism, value foundations and spiritual ideals of the Russian (Slavic) world.*

КОЛАНТАЕВСКАЯ Елена Александровна

магистрант 2 курса факультета гуманитарного образования,
Краснодарский государственный институт культуры, Россия, г. Краснодар

ДМИТРИЕВА Анна Вячеславовна

кандидат педагогических наук, доцент кафедры социально-культурной деятельности,
Краснодарский государственный институт культуры, Россия, г. Краснодар

РЕАЛИЗАЦИЯ ТУРИСТИЧЕСКОГО ПОТЕНЦИАЛА УЧРЕЖДЕНИЯ КУЛЬТУРЫ

***Аннотация.** Предметом настоящего исследования является деятельность культурно-досугового учреждения – муниципального бюджетного учреждения культуры "Пушкинская галерея" города-курорта Железноводска Ставропольского края в сфере туризма. Актуальность исследования объясняется приоритетами государственной политики, направленной на комплексное развитие туризма для приобщения граждан к культурному и природному наследию и обеспечение экономического и социокультурного прогресса в регионах Российской Федерации, растущей популярностью познавательного туризма среди россиян и вместе с тем недостаточной изученностью его практик. Изучение практики познавательного туризма в работе культурно-досугового учреждения является основной задачей исследования. Сделан вывод о преимуществах познавательного туризма на базе культурно-досуговых учреждений.*

***Ключевые слова:** туризм, культурно-досуговые учреждения, мероприятия, познавательный туризм, культурно-досуговая деятельность, социальный туризм.*

Развитие туризма для учреждений культурно-досугового типа является относительно новым направлением. Стратегия развития туризма в Российской Федерации на период до 2035 года, утвержденная Распоряжением Правительства РФ от 20.09.2019 N 2129-р (ред. от 07.02.2022), направлена на комплексное развитие внутреннего и въездного туризма в Российской Федерации за счет создания условий для формирования и продвижения качественного и конкурентоспособного туристского продукта на внутреннем и международном туристских рынках, усиление социальной роли туризма и обеспечение доступности туристских услуг, отдыха и оздоровления для граждан Российской Федерации. В Стратегии даётся определение "культурно-познавательному туризму" - путешествие с познавательными целями, которое знакомит туриста с историко-культурными и природными ценностями, традициями и обычаями, в том числе посредством осуществления экскурсионной деятельности и проведения событийных мероприятий [1].

Стратегия определяет своей целью усиление социальной роли туризма, увеличение

доступности услуг туризма, отдыха и оздоровления для всех жителей Российской Федерации.

Перечень задач Стратегии включает: создание конкурентоспособного туристского продукта Российской Федерации; стимулирование спроса и повышение доступности туристского продукта Российской Федерации на внутреннем и внешнем рынках; совершенствование нормативно-правового регулирования в сфере туризма с учетом тенденций развития туристской отрасли; совершенствование системы управления туризмом в Российской Федерации, в том числе системы сбора, обработки и анализа статистических данных о развитии туризма [1].

Цели государственной стратегии в области туризма и деятельность культурно-досуговых учреждений объединяет тот факт, что значительная часть малых городов и прилегающих территорий Российской Федерации являются средоточием уникальных памятников культурного и природного наследия, центров культурно-познавательного туризма.

Перед учреждениями культурно-досугового типа, особенно в городах-курортах, стоит немаловажная задача – внедрять и развивать ряд

услуг, которые направлены на популяризацию территории, реализацию туристического потенциала учреждения культуры, развитие культурно-познавательного туризма.

В Стратегии развития туризма в Российской Федерации определяются специальные инструменты развития культурно-познавательного туризма: развитие объектов туристической инфраструктуры, в том числе с использованием современных технологий; разработка системы продажи электронных билетов на посещение объектов культурно-познавательного туризма, в том числе разовых билетов на посещение нескольких объектов, туристических карт городов и субъектов Российской Федерации; разработка системы поддержки мастеров народных художественных промыслов, формирующих привлекательность туристических территорий [1].

Когда речь идет о сохранении уникальной среды, роль культурно-досуговых учреждений трудно переоценить.

На примере города-курорта Железноводска хотим отметить один из проектов, который дал замечательную отдачу, – мастерская Железноводского сувенира. В уникальной мастерской дети и взрослые получают не только художественные навыки, но и создают железноводский сувенир своими руками! На мастер-классах все желающие обучаются трафаретной живописи и создают открытку, расписывают декоративную тарелку с изображением архитектуры Железноводска, а на кружке наносят удивительные горные пейзажи. Мастер-классы проводятся ежедневно. Посетителями мероприятия в основном являются гости города-туристы, которые приезжают на отдых и лечение. Основной вид культурно-досуговых мероприятий – развлекательные: концерты, кино.

Сама локация для подобного проекта является составляющей приобщения детей и взрослых к истории региона. «Пушкинская галерея» – объект культурного наследия (памятник истории и культуры) федерального значения народов Российской Федерации. Осенью 1901 года на отроге горы Железной галерею установил архитектор С. Шиллер. Назвали ее «Железной». Официальное открытие галереи было 20 мая 1902 года. А 2 июня 1902 года газеты писали: «Железноводская галерея – новое, только что законченное обширное здание, представленное для развлечения публики, для танцевальных вечеров и спектаклей. По легкости и архитектуры галерея составляет главное

украшение Железноводского парка». Открытие этого курзала совпало с 65-летием со дня смерти А.С.Пушкина, поэтому сооружение назвали «Пушкинской галереей», так что первое название галереи «Железная» просуществовало недолго [2].

В учреждении культуры регулярно проходят выставки известных художников России, фото-вернисажи, концерты и спектакли. Муниципальное бюджетное учреждение культуры «Пушкинская галерея» является площадкой проведения крупнейших мероприятий Ставропольского края международного фестиваля «Герой и время» и джазового фестиваля «Триумф Джаза. Ставрополье». Галерея расположена в центре Курортного парка, где проводят своё свободное время гости Железноводска из самых разных уголков страны и ближнего зарубежья. Это красивое здание находится вблизи источников минеральной воды и является местом встречи с культурной жизнью курорта. В залах Пушкинской галереи поражает воображение «радуга витражей и эклектичное своеобразие декора», изготовленного в Варшаве.

Более ста мастер-классов были проведены в 2022 году для более полутора тысячи человек и имели положительные отзывы. Также были проведены творческие мастер-классы на тему «Традиции Кавказа» для школьников в рамках реализации национального проекта «Культура», включающего федеральный проект «Творческие люди» для почти трёхсот участников маршрута, который был разработан туристической фирмой «Лайт».

Уникальность проекта состоит в том, что такого рода мероприятий в регионе не проводится. Существуют мастер-классы, но нет единого комплексного подхода к развитию туристического потенциала территории через создание творческого пространства, которое отражает культурный код региона, где человек непосредственно сам включён в творческую и познавательную деятельность. Сам подход к проведению мероприятия через раскрытие туристической деятельности – создание сувенира, является необычным для учреждения культуры, но эффективным для привлечения посетителей, также оставляя положительные эмоции и впечатления от посещения курорта.

Каждая территория имеет свое уникальное культурно-историческое наследие, которое является основой познавательного туризма. Деятельность культурно-досуговых учреждений в сфере познавательного туризма позволяет

уделять больше внимания локальной культуре, истории и традициям, учитывать интересы разных групп населения и местного сообщества в целом, осуществлять разноплановую проектную деятельность. С этим связаны перспективы развития познавательного туризма и других форм досугового образования [3].

Литература

1. Распоряжение Правительства РФ от 20.09.2019 N 2129-р (ред. от 07.02.2022)». – Режим доступа: - URL:

http://www.consultant.ru/document/cons_doc_LAW_1870/ (дата обращения 10.01.2023). – Текст: электронный.

2. Об учреждении. – Режим доступа: - URL: <https://gallery.stv.muzkult.ru/requiments> (дата обращения 10.01.2023). – Текст: электронный.

3. Трофимова И.Н. Познавательный туризм как направление деятельности культурно-досуговых учреждений // Политика и Общество. – 2019. – № 3. DOI: 10.7256/2454-0684.2019.3.29983 URL: https://nbpublish.com/library_read_article.php?id=29983

KOLANTAEVSKAYA Elena Aleksandrovna

2nd-year master's student of the Faculty of Humanities,
Krasnodar State Institute of Culture, Russia, Krasnodar

DMITRIEVA Anna Vyacheslavovna

Candidate of Pedagogical Sciences,
Associate Professor of the Department of Socio-Cultural Activities,
Krasnodar State Institute of Culture, Russia, Krasnodar

REALIZATION OF THE TOURISM POTENTIAL OF A CULTURAL INSTITUTION

Abstract. *The subject of this study is the activity of a cultural and leisure institution – the municipal budget cultural institution "Pushkin Gallery" of the resort city of Zheleznovodsk, Stavropol Territory in the field of tourism. The relevance of the study is explained by the priorities of the state policy aimed at the integrated development of tourism to introduce citizens to the cultural and natural heritage and to ensure economic and socio-cultural development.*

Keywords: *tourism, cultural and leisure institutions, events, educational tourism, cultural and leisure activities, social tourism.*

ПОЛЯКОВА Софья Андреевна

студентка, Орловский государственный университет имени И.С. Тургенева,
Россия, г. Орел

Научный руководитель – доцент кафедры индустрии моды

Орловского государственного университета имени И.С. Тургенева Родкина Анна Алексеевна

МЕТОДЫ ПРОГНОЗИРОВАНИЯ МОДЫ

Аннотация. В статье рассматриваются методы прогнозирования моды. Анализируется их актуальность и точность в настоящее время. Каждый из методов имеет свою особенность и принципы, по которым проводится исследование. Не все из них дают точные результаты, по которым можно отследить изменения в мире моды на ближайшее время. Одни отталкиваются от прошлых столетий, а не от настоящего времени. Другие являются более точными и актуальными в наше время благодаря исследованию на основе человеческих факторов и изменениях в окружающей среде.

Ключевые слова: прогноз, перспектива развития, мода, костюм, одежда.

В связи с тем, что новые модные коллекции представляются примерно за полгода и разрабатываются за год до начала сезона, необходимым является прогнозирование модных тенденций на несколько лет вперед. Поэтому исследуемая тема будет актуальна всегда. На текущий момент существует множество способов прогнозирования моды, которые по-разному справляются с этой задачей.

Индустрия моды – процесс, осуществляемый предприятиями, которые занимаются дизайном, производством, реализацией и продвижением одежды, аксессуаров и обуви.

Модные тренды – это внешний вид и конструирования модных продуктов во время определённого сезона. Тренды дают представление о стиле и цвете, которые будут использованы в окончательном варианте модных изделий. Прогнозирование – это: «научное исследование перспектив развития к.-л. явления или процесса, преимущественно с количественными оценками и с указанием более или менее определённых сроков их изменения» [7]. Прогноз – это: «Основанное на специальном исследовании заключение о предстоящем развитии и исходе чего-то» [5].

Прогнозы основываются на трех взаимодополняющих источниках информации о будущем:

1. Сравнение развития прогнозирования одного предмета с другим, история развития которого более известна в настоящее время.

2. Возможность экстраполяции тенденций, изменения которых оказались предсказуемы. В этом случае помогает цикличность моды.

3. Создание такого изделия, перспектива развития которого наиболее ясна. То есть вещь, актуальность которой продлится не один год.

Помимо разных вариантов изучения информации существуют разные методы прогнозирования моды и трендов разных сезонов. Самым удобным и наиболее простым является – прогнозирование одной единицы одежды. Данный метод заключается в сравнении изменений определённой части костюма за определённое количество времени. Минус этого подхода заключается в его узкой направленности, то есть изучение развития и модернизации какой-либо конкретной единицы не даёт информации об общих изменениях в моде.

Следующий метод заключается в прогнозировании моды с ориентацией на все факторы влияющие на изменение структуры моды в целом. Для данного подхода характерно изучение образа жизни человека, его желаний и потребностей, потому что создание определённой вещи всегда основывается в первую очередь на требовании потребителей. Этот метод тесно связан с изучением социальных потребностей человека и социальными прогнозами, сделанными на основе развития общества, его поведения и общих потребностей. Эта информация даёт возможность прогнозировать моду в целом. Следовательно, большим плюсом этого

подхода является актуальность появления нововведений в моде для потребителя.

После появления информации о дальнейших тенденциях следуют действия: планирование будущей цветовой гаммы, выставки нитей и пряжи, выставки тканей, показы готовой одежды, показы кутюр. На каждом этапе ответственным лицам приходится принимать решения, какое сырьё, ткани и готовую одежду закупать, просчитывая вероятность будущих продаж. В этом случае актуальны трендовые прогнозы, которые предлагаются для каждого полугодичного периода.

Освещение в СМИ показов *pret-a-porte* и *couture* способствует выделению модных тенденций, которые доминировать в данном сезоне. Особую ценность эти прогнозы представляют для магазинов и потребителей. Когда коллекция поступила в магазины, появляется информация по двум будущим сезонам – летнему и зимнему, поэтому большинство магазинов дорабатывают имеющуюся матрицу и модернизируют новые продукты под своих потребителей. Возможна и практика копирования тенденций сезона после показов и представления трендов в магазинах.

Помимо этих вариантов прогнозирования моды, существуют неизменные процессы, влияющие на современные тенденции, которые так же влияют на дальнейшие прогнозы в мире моды.

Фаталистический метод – сторонники данной идеи предпринимают попытки просчитать длительность периодов повторения формы, цвета и материалов различных изделий. Единого мнения насчёт этого пока нет: в настоящее время предлагают такие варианты – от 2 до 9 лет. «Самый продолжительный цикл обнаружила американская исследовательница Агата Янг (1937 г.) относительно колебаний модной формы женской юбки (юбка «с задней полнотой»). Периоды повторения формы костюма составляют в среднем 36 лет, полный цикл смены всех трёх типов занимает – 100 лет» [3].

Р.А. Гузявичуте предложила рассмотреть смену мод XX в. как поочерёдная смена двух направлений формообразования относительно свойств материалов, способных создавать на фигуре оболочку с определёнными формообразующими качествами:

– геометрического (геометризация внешней оболочки фигуры): в начале геометрического периода в основе лежала форма длинного и широкого прямоугольника, которая спустя

10-11 лет от его начала постепенно сжималась. Далее это направление теряет свою актуальность и приобретает черты нового стиля – пластического

– пластический (подчёркивающего естественную форму): для пластического периода характерна обратная закономерность развития: от сжатия к расширению. Изначально пластический период склонялся к подчёркиванию анатомических форм, затем к их упрощению и расширению.

«Мода начинается с оформления признаков базового средства – ткани, из которой формируется структура костюма» – говорила Р. А. Гузявичуте [1].

В свою очередь Т. В. Козлова считала, «циклическая женской моды определяет смена силуэтов в строгой последовательности, прототипами которых являются геометрические фигуры: овал, трапеция и прямоугольник» [1]. Исследование на основе сопоставления структур и движения признаков в процессе формообразования выделило конкретные этапы продвижения моды и её цикл чередования, в пределах которого идёт развитие костюма. Цикл полного обновления структуры костюма – 21-22 года, а полуцикл – 10,5-11 лет. Исторические циклы, в течение которых кардинально меняется структура костюма, имеют периоды 89, 144-150 лет. Циклическая зависимость смены геометрических структур костюма от уровня солнечной активности показывает, что максимальному уровню солнечной активности соответствуют овальные формы, во время среднего уровня солнечной активности преобладает трапециевидная структура изделия, а минимальному уровню соответствует форма костюма, имеющая прямые углы. В результате исследования Т. В. Козлова обнаружила «синхронность изменений модных тенденций в костюме и наличие прямой связи с циклами солнечной активности». Исследователем установлено, что «укорочение юбки, «обнажение» фигуры, использование хроматических цветов происходит в периоды максимального уровня солнечной активности».

Таким образом, проведённый анализ по теме «методы прогнозирования моды» показал, что самым удобным и точным является метод, в котором основной опорой являются все факторы, влияющие на жизнь человека, потому что его прогнозы с большей вероятностью будут актуальны.

Данное исследование не является исчерпывающим, так как с появлением новых материалов, инновационных технологий проектирования костюма, появляются и новые методы прогнозирования.

Литература

1. Бушуева, С.С. Теории циклического развития моды [Электронный ресурс] / С.С.Бушуева // ТТПС, 2012. - №3. Режим доступа: URL: <https://cyberleninka.ru/article/n/teorii-tsiklichnogo-razvitiya-mody> (дата обращения: 16.12.2022).
2. Ермилова В.В. Моделирование и художественное оформление одежды: учеб. пособие для студ. сред. проф. образования / В.В. Ермилова, Д.Ю. Ермилова – 4-е изд., испр. и доп. – М.: Издательский центр «Академия», 2010. – С. 25-26.
3. Лебсак-Клейманс А.В. Долгосрочное прогнозирование моды на основании социологической модели циклических изменений [Электронный ресурс] / А.В. Лебсак-Клейманс Вестник РУДН. Серия: Социология, 2010. - №3. Режим доступа: URL: <https://cyberleninka.ru/article/n/dolgosrochnoe-prognozirovanie-mody-na-osnovanii-sotsiologicheskoy-modeli-tsiklicheskih-izmeneniy> (дата обращения: 15.12.2022).
4. Рековская И. Ф. 95. 02. 036. Гофман А. Б. Мода и люди: новая теория моды и модного поведения [Электронный ресурс]/ И.Ф. Рековская, А.Б. Гофман - М.: Наука, 1994. - 160 с. // Социальные и гуманитарные науки. Отечественная и зарубежная литература. Сер. 11, Социология: Реферативный журнал. 1995. №2. Режим доступа: URL: <https://cyberleninka.ru/article/n/95-02-036-gofman-a-b-moda-i-lyudi-novayateoriya-mody-i-modnogo-povedeniya-m-nauka-1994-160-s> (дата обращения: 16.12.2022).
5. Рыбакова С. Н. Прогнозирование в индустрии молодежной моды [Электронный ресурс]/ С.Н. Рыбакова // Известия вузов. Социология. Экономика. Политика. 2010. №3. Режим доступа: URL: <https://cyberleninka.ru/article/n/prognozirovanie-v-industrii-molodezhnoy-mody> (дата обращения: 15.12.2022).
6. Яковлева М.В. Методологические основания прогнозирования моды [Электронный ресурс] / М.В. Яковлева // ТРУДЫ СПБГИК. 2007. Режим доступа: URL: <https://cyberleninka.ru/article/n/metodologicheskie-osnovaniya-prognozirovaniya-mody> (дата обращения: 15.12.2022).
7. <https://gufo.me/dict/ozhegov/прогноз>
8. <https://472.slovaronline.com/593-прогнозирование>

POLYAKOVA Sofya Andreevna

student, Oryol State University named after I.S. Turgenev,
Russia, Orel

*Scientific Advisor – Associate Professor of the Department of Fashion Industry
of the Oryol State University named after I.S. Turgenev Rodkina Anna Alekseevna*

FASHION FORECASTING METHODS

Abstract. *The article discusses the methods of fashion forecasting. Their relevance and accuracy are analyzed at the present time. Each of the methods has its own peculiarity and principles according to which the research is conducted. Not all of them give accurate results that can be used to track changes in the fashion world in the near future. Some are based on past centuries, and not on the present time. Others are more accurate and relevant in our time thanks to research based on human factors and changes in the environment.*

Keywords: *forecast, development perspective, fashion, costume, clothing.*

СОЦИОЛОГИЯ

МУЛЕРОВА Маргарита Сергеевна

студентка, Российский государственный социальный университет,
Россия, г. Москва

ОПЫТ СОЦИАЛЬНО-ТРУДОВОЙ АДАПТАЦИИ НА ПРИМЕРЕ ЗАРУБЕЖНЫХ СТРАН

Аннотация. В работе проанализирован опыт зарубежных стран в социально-трудоустройственной адаптации лиц с РАС, а также обосновывается подход к трудовой адаптации на примере стран Европы и США.

Ключевые слова: РАС, ментальная инвалидность, трудоустройство.

Основные программы помощи инвалидам во всем мире рассчитаны в основном на детей. В период взросления можно проводить реабилитацию, адаптировать малышей и подростков к особенностям, помогать интеграции в общество. Но школа заканчивается, и наступает взрослая жизнь. И в ней, кроме пособия и медико-социальной помощи, рассчитывать особенно не на что. Основная группа молодежи, на которую направлено внимание организаций сегодня, – подростки и молодые люди с аутизмом, расстройством аутистического спектра. Без соответствующей подготовки им трудно работать, зато те, кто могут, нередко приносят компаниям значительные бонусы благодаря своим особенностям.

Возможность работать, иметь занятость, является одной из базовых потребностей любого человека взрослого возраста. Работа является той самой средой, в которой происходит становление человека, его самореализация. Неважно, какой сложности будет исполняемая деятельность, какой продукт возникнет в её результате. Важно то, что человек имеет возможность в повседневной жизни реализовывать свою естественную потребность во взаимодействии с окружающим миром. В том числе, в социальном взаимодействии.

Для людей, имеющих расстройства аутистического спектра, возможность иметь работу во взрослом возрасте важна так же, как и для любого «нормально» развивающегося человека. Люди с аутизмом очень разные, их возможности могут кардинально отличаться. Часть из

них нуждается в поддержке для работы на открытом рынке труда, часть нуждается в специально организованных рабочих местах, для некоторых речь может идти только о социальной занятости. Тем не менее, их всех отличает целый ряд характерных особенностей, которые должны, безусловно, учитываться специалистами и общественными деятелями, призванными помочь им в обеспечении возможности трудиться [2].

Расстройство аутистического спектра является одним из самых серьёзных вызовов современному миру. Таких людей становится всё больше, и всё сложнее обеспечить их всем необходимым спектром поддержки, необходимой для полноценного существования в обществе. Эта не простая задача стоит перед всем человечеством, независимо от уровня экономического развития и территориального расположения каждой конкретной страны.

В Евросоюзе огромную работу в направлении всесторонней поддержки людей с аутизмом и их семей осуществляет ассоциация Autism Europe, объединяющая экспертов (родителей и взрослых людей с аутизмом) со всей Европы и представляющая их интересы на уровне Евросоюза. На данный момент 11,5% взрослых людей в Европе являются безработными. Уровень безработицы среди людей с аутизмом значительно выше: согласно различным исследованиям, эти цифры колеблются от 76% до 90%. Такое положение дел совершенно неприемлемо и требует немедленного принятия мер. Европейский союз подписал

Конвенцию ООН о правах инвалидов, обязывая все государства, входящие в его состав, принять надлежащие меры, чтобы удовлетворить потребности людей с различными нарушениями, включая аутизм, во всех сферах их жизни, в том числе – в трудоустройстве [3].

В большинстве случаев людям с аутизмом требуется поддержка, когда они пытаются найти работу и удержаться на ней, даже если они прошли необходимое обучение, получили профессиональную подготовку и определились с тем, какая работа им подходит. Из-за того, что люди с аутизмом в той или иной степени испытывают трудности при общении и социальном взаимодействии, именно недостаточное владение этими навыками становится для них существенным препятствием при устройстве на работу. В таком случае может очень пригодиться помощь так называемых посредников, то есть отдельных людей или организаций, предоставляющих людям с аутизмом свои услуги и помощь при трудоустройстве. Эти посредники могут облегчить взаимодействие между человеком с аутизмом и его работодателем или потенциальными нанимателями, помогая решать проблемы и прояснять недопонимания, возникающие из-за недостаточно хорошей коммуникации. Помощь посредников людям с аутизмом при поиске работы и после получения рабочего места – относительно новое явление, и по всему миру (в том числе, по всей Европе) появляются различные подходы к применению такой помощи.

Великобритания – страна с высоким уровнем трудоустройства инвалидов (49% из них имеют работу), но для человека с диагнозом «аутизм» (а таковых в стране более 700000 человек) работу найти проблематично.

В 2009 году в Соединенном Королевстве был принят специальный закон, регламентирующий вопросы социализации и трудоустройства аутистов (The Autism Act 2009), а затем созданы специальные комитеты по решению вопросов, связанных с аутизмом, на государственном (National Autism Programme Board at Westminster) и городском уровнях (в каждом городе – своя комиссия), составлен каталог компаний, трудоустраивающих людей с этим диагнозом autismspeaks.org. Кроме того, были образованы негосударственные движения по социализации людей с аутизмом, такие как Autism Initiatives Social Enterprise, AutismPlus и другие. Большинство общественных организаций были созданы силами родителей детей-

аутистов для социализации и поддержки своих детей. Совокупные усилия государства и общества начали давать результат – сегодня уже до 15% британских аутистов в той или иной форме трудоустроены.

США работает Научно-исследовательский и ресурсный центр по проблемам аутизма (Southwest Autism Research & Resource Center (SARRC)), основанный в 1997 году. Это некоммерческая организация, занимающаяся исследованиями аутизма, вопросами образования детей с этим диагнозом, ранней диагностикой, лечением и работой с местными сообществами.

SARRC не создает рабочих мест для аутистов, но проводит их обучение с целью трудоустройства на коммерческие предприятия-партнеры [4].

Канадский кооператив Common Ground Co-operative (CGC) совместно с местными сообществами создает социальные предприятия для трудоустройства людей с аутизмом, синдромом Дауна и другими отклонениями в развитии. Здесь аутистов обучают и готовят к трудовой деятельности.

Одной из сфер, успешно осваивающих трудоустройство людей с аутизмом, являются информационные технологии. Специальные подразделения, в которых работают аутисты (как правило, они занимаются тестированием программных продуктов), созданы в Microsoft, Oracle, SAP и CSC. На основе этого опыта были созданы специализированная английская IT-компания AutismWorks и немецкая Auticon.

Фонд «Salva Vita» – это первая некоммерческая организация в Венгрии, оказывающая специализированную поддержку людям с аутизмом, чтобы содействовать их инклюзии на открытом рынке труда. Этот фонд запустил специальную программу поддержки людей с аутизмом в 2011 году, когда стало очевидно, что существующие на тот момент службы помощи людям с психическими нарушениями или особыми образовательными потребностями не способны помочь им в полной мере. В рамках разработанной программы предлагается гибкий подход, позволяющий объективно оценить потребности каждого обратившегося за помощью человека с аутизмом и направить его на максимально подходящую ему работу [5].

Благодаря специализированным курсам профессиональной подготовки жизнь людей с аутизмом в Исландии сильно меняется в

лучшую сторону. Specialisterne – это организация, которая предлагает людям с аутизмом в самых разных странах мира возможность пройти курсы профессиональной подготовки и обучения, а затем – трудоустроиться. В Исландии за последние три года 40 человек с аутизмом смогли пройти курсы профессиональной подготовки и устроиться на работу благодаря этой организации. Одна из главных идей всесторонней подготовки, которую предлагает организация Specialisterne, заключается в том, что прежде чем помогать людям с аутизмом устроиться на работу, важно научить их придерживаться регулярного расписания.

Доступ к трудоустройству – это одно из основных прав, зафиксированное в Конвенции ООН по правам инвалидов. Тем не менее, подавляющее большинство людей с аутизмом по-прежнему не работают. Так происходит не только из-за того, что они испытывают определённые трудности при общении и социальном взаимодействии, но и потому, что им по-прежнему не хватает возможностей получить соответствующее образование, обучение и поддержку, а также в силу того, что они всё ещё нередко сталкиваются с дискриминацией и предвзвешенными суждениями. Поскольку людей с аутизмом, желающих и способных работать, очень много, проекты по организации трудоустройства для них успешно развиваются по всей Европе и по всему миру.

Литература

1. Абдулаева З.З., Магомедова П.И. Зарубежный опыт трудовой реабилитации инвалидов в целях содействия их занятости и возможности его адаптации к российской практике // РППЭ. 2020. №8 (118). URL: <https://cyberleninka.ru/article/n/zarubezhnyy-opyt-trudovoy-reabilitatsii-invalidov-v-tselyah-sodeystviya-ih-zanyatosti-i-vozmozhnosti-ego-adaptatsii-k-rossiyskoy> (дата обращения: 11.12.2022).
2. Аутизм и работа. Вместе мы сможем / пер. с англ. М. Шихиревой. – АНО «Наш Солнечный мир», 2017. – 64 с.
3. Материалы портала «Новый бизнес. Социальное предпринимательство» [Электронный ресурс] <http://nb-forum.ru/foreign-experience/mirovaya-praktika-autizm-socializatsia> (дата обращения 10.12.2022)
4. Материалы сайта «Southwest Autism Research & Resource Center» [Электронный ресурс] <https://www.autismcenter.org/> (дата обращения 10.12.2022)
5. Материалы сайта «Salva Vita» [Электронный ресурс] <https://salvavita.hu/english/> (дата обращения 11.12.2022)

MULEROVA Margarita Sergeevna

student, Russian State Social University, Russia, Moscow

EXPERIENCE OF SOCIAL AND LABOR ADAPTATION ON THE EXAMPLE OF FOREIGN COUNTRIES

Abstract. *The paper analyzes the experience of foreign countries in the social and labor adaptation of persons with ASD, and also substantiates the approach to labor adaptation on the example of the countries of Europe and the USA.*

Keywords: *RACE, mental disability, employment.*

МУЛЕРОВА Маргарита Сергеевна
студентка, Российский государственный социальный университет,
Россия, г. Москва

ПОДДЕРЖИВАЕМОЕ ТРУДОУСТРОЙСТВО ЛЮДЕЙ С МЕНТАЛЬНОЙ ИНВАЛИДНОСТЬЮ В РОССИИ

***Аннотация.** В статье рассмотрена современная ситуация с трудоустройством людей с ментальной инвалидностью. Проанализирован опыт социальных благотворительных организаций.*

***Ключевые слова:** РАС, ментальная инвалидность, трудоустройство.*

В России вопрос трудоустройства граждан является чрезвычайно актуальным. Немалые трудности в этой сфере испытывают и граждане, имеющие особенности развития, среди которых в том числе люди с аутизмом. На данный момент в России большинство людей с РАС и различными формами ментальной инвалидности не трудоустроено [5]. У этой проблемы много причин: люди с ментальной инвалидностью могут испытывать сложности при обучении профессиональным навыкам и переносе их из учебной в «реальную» рабочую среду, а недостаточно усвоенные социальные навыки и особенности поведения, также, как и укоренённые в обществе стереотипы, могут оттолкнуть потенциального работодателя. Тяжёлые формы ментальной инвалидности становятся непреодолимым препятствием на пути к трудоустройству, мешая человеку реализовать право на труд и раскрыть свой потенциал, что усугубляет проблему социальной изоляции.

Лица с расстройством аутистического спектра, в свою очередь, являются частью другого большого сообщества – лиц с инвалидностью, поэтому при трудоустройстве на аутистов распространяются нормы законодательства Российской Федерации об инвалидах. Государственная политика в отношении людей с инвалидностью достаточно прогрессивна и регулируется положениями Конвенции ООН о правах инвалидов, Конституцией Российской Федерации, законами Российской Федерации, Трудовым кодексом [2]. Гарантировано предоставление равных с другими гражданами возможностей в реализации трудовых, а также социальных, культурных, личных и политических прав, устранение ограничений их жизнедеятельности, запрещается любая дискриминация.

Модель сопровождаемого трудоустройства была впервые разработана и начала применяться в США, Канаде и скандинавских странах в 1970–1980-х годах. Первые программы сопровождаемого трудоустройства создавались для людей с легкими или умеренными интеллектуальными нарушениями. В дальнейшем данная модель стала использоваться и в работе с другими целевыми группами, которые испытывают трудности в поиске и / или сохранении работы.

Для человека с особыми потребностями занятость важна не только как способ повышения самооценки и развития личности – она обеспечивает ему экономический путь к самостоятельной жизни, помогая ему из получателя социального обеспечения перейти в статус налогоплательщика. Это подтверждают данные социологического исследования, проведенного O+K Research: подавляющее большинство российских семей, воспитывающих молодых взрослых с РАС и / или интеллектуальными нарушениями, считают поиск оплачиваемой работы приоритетом и планируют в будущем искать возможности трудоустройства [1].

Чтобы трудоустроиться и успешно работать, мало овладеть специальными трудовыми навыками: нужно уметь доехать до работы и вернуться после работы домой, приезжать на работу вовремя, общаться с коллегами, понимать и выполнять инструкции, в общем, обладать множеством базовых, «пререквизитных» навыков – не только трудовых, но также бытовых и социальных. При этом необходимо, чтобы работодатель создал среду, в которой человек с ментальной инвалидностью сможет реализовать эти навыки. Поиск подходящего работодателя – это отдельная проблема для людей с РАС и их близких, не говоря уже о

сложных юридических аспектах трудоустройства людей с тяжёлыми формами ментальной инвалидности.

Для того чтобы конституционное право людей с РАС и/или интеллектуальными нарушениями на труд перестало существовать только на бумаге, необходимо развитие всех компонентов услуг по сопровождаемому трудоустройству. Имеющийся в мире и в России опыт доказывает возможность и эффективность услуг сопровождаемого трудоустройства, оказываемых самыми разными организациями и субсидируемых из бюджетов различных уровней или благотворительных пожертвований [4]. В обоих случаях требуется создание института специалистов по сопровождению при трудоустройстве, обладающих соответствующими знаниями и навыками. Подобные процессы уже начались в системе общего среднего образования: для успешного сопровождения детей в школе есть тьюторы, обучением которых занимаются вузы, институты системы непрерывного педагогического образования и НКО.

Программы сопровождаемого (поддерживаемого) трудоустройства существуют во многих странах, и в разных странах они реализуются по-разному: где-то это государственные программы, где-то – частные инициативы. Общие принципы сопровождаемого трудоустройства можно сформулировать следующим образом: индивидуальное планирование для каждого участника программы, обучение на рабочем месте, интеграция (участники программы работают в тех же условиях, что и остальные работники), помощь и сопровождение на рабочем месте в течение продолжительного времени [3]. Такой подход позволяет обеспечить успешный перенос трудовых и социальных навыков из учебной среды в рабочую. Специалист, сопровождающий участника программы, на первых этапах может непосредственно помогать ему в выполнении трудовых задач и налаживать коммуникацию между участником программы и остальными работниками.

В России практика сопровождаемого трудоустройства пока не получила широкого распространения. Низкий уровень информированности как потенциальных работодателей, так и семей молодых людей с ментальной инвалидностью, а также отсутствие хоть сколько-нибудь значимого количества постоянно работающих программ сопровождаемого трудоустройства и подготовленных специалистов

для сопровождения – всё это приводит к тому, что люди, способные продуктивно работать на реальных рабочих местах, в лучшем случае трудоустраиваются в специализированные предприятия для инвалидов, а по большей части сидят дома.

Доступ к трудоустройству – это одно из основных прав, зафиксированное в законодательстве Российской Федерации. Тем не менее, подавляющее большинство людей с аутизмом по-прежнему не работают. Так происходит не только из-за того, что они испытывают определённые трудности при общении и социальном взаимодействии, но и потому, что им по-прежнему не хватает возможностей получать соответствующее образование, обучение и поддержку, а также в силу того, что они по-прежнему сталкиваются с дискриминацией и предвзвешенными суждениями. Адаптировать нужно не только людей с аутизмом, но и работодателей: учить общаться на равных, не игнорируя особенности сотрудника.

Литература

1. O+K Research. Отчет о результатах исследования отношения семей к вопросам сопровождаемого трудоустройства людей с РАС и / или интеллектуальными нарушениями 2020г. [Электронный ресурс]. – Режим доступа: <https://okresearch.ru> (дата обращения 28.11.2022)
2. Концепция сопровождаемого трудоустройства людей с расстройствами аутистического спектра и другими ментальными нарушениями в Ханты-Мансийском автономном округе – Югре.
3. Кошенова М.И. Волонтерское сопровождение процесса интеграции подростков и молодых людей с расстройствами аутистического спектра в общество: ресурсы и проблемы // Вестник по педагогике и психологии Южной Сибири. 2018. №1. URL: <https://cyberleninka.ru/article/n/volonterskoe-soprovozhdenie-protssessa-integratsii-podrostkov-i-molodyh-lyudey-s-rasstroystvami-autisticheskogo-spektra-v-obschestvo> (дата обращения: 28.11.2022).
4. Программы сопровождаемого трудоустройства для людей с РАС и / или интеллектуальными нарушениями: обзор российского и международного опыта. 2020–2021/ / [Электронный ресурс]. – Режим доступа: <https://nakedheart.ru> (дата обращения 28.11.2022)

5. Сучкова Т.Е., Гвоздкова А.А. о проблеме трудоустройства лиц с расстройством аутистического спектра в российской федерации // ППД. 2022. №1. URL:

<https://cyberleninka.ru/article/n/o-probleme-trudoustroystva-lits-s-rasstroystvom-autisticheskogo-spektra-v-rossiyskoy-federatsii> (дата обращения: 28.11.2022).

MULEROVA Margarita Sergeevna

student, Russian State Social University, Russia, Moscow

SUPPORTED EMPLOYMENT OF PEOPLE WITH MENTAL DISABILITIES IN RUSSIA

Abstract. *The article examines the current situation with the employment of people with mental disabilities. The experience of social charitable organizations is analyzed.*

Keywords: *RACE, mental disability, employment.*

ЮРИСПРУДЕНЦИЯ

АКСАКОВА Наталья Евгеньевна

доцент кафедры экономики и управления, кандидат экономических наук,
Новороссийский институт (филиал) Московского гуманитарно-экономического университета,
Россия, г. Новороссийск

ПОЛЕВА Екатерина Константиновна

студентка 2 курса, Новороссийский институт (филиал) Московского гуманитарно-экономического университета, Россия, г. Новороссийск

НАЛОГОВОЕ РЕЗИДЕНТСТВО. РЕЗИДЕНТ «НИГДЕ»

Аннотация. Статья посвящена правовому анализу налогового резидентства. В данной работе исследуются современные проблемы налогового резидентства РФ, а также проводится сравнительно-правовой анализ определения резидентства в РФ и за рубежом. Сделан вывод о необходимости корректировки налогового закона Российской Федерации в аспекте налогообложения (не)резидентов в сравнении с зарубежным законодательством.

Ключевые слова: налоговое резидентство, ФНС РФ, НК РФ, налог, законодательство Российской Федерации, налоговое законодательство, НДФЛ.

Налогообложение – важный процесс в любом государстве, являющийся основным источником доходов государственного бюджета. За последнюю четверть века налоговое законодательство Российской Федерации претерпело множество изменений и реформаций. Однако всемирная глобализация не позволяет останавливать изменения в налоговом праве ввиду увеличения количества людей, ведущих свою экономическую деятельность в нескольких государствах. Это явление побуждает законодателя приносить все больше изменений в институт налогового резидентства.

Проблема обложения налогом на доходы физических лиц (далее – НДФЛ) стала острым вопросом еще в начале 2020 года в связи с пандемией, вызванной COVID-19. Многие граждане РФ, находящиеся за границей, были вынуждены оставаться там некоторое время и переходить на on-line работу. То есть они переставали быть налоговыми резидентами РФ, так как фактически не находились в России и работали «на удалёнке», соответственно доходы на территории РФ не получали, а также не могли получить налоговое резидентство в другой стране, так как их пребывание за границей

также не превышало 183 дней. Современный мир пришел к тому, что человек может запросто менять место пребывания три раза в год и находиться в любом месте не более четырех месяцев, автоматически становясь так называемым резидентом «нигде».

Изначально физическое лицо является налоговым резидентом той страны, гражданином которой является, а при долгом пребывании за границей устанавливаются определенные критерии для обозначения налогового резидентства. Налоговое законодательство многих стран мира столкнулось с проблемой актуализации путешествий. Сейчас человек может менять место пребывания более 3 раз в год и терять свое налоговое резидентство. Такие изменения в модели поведения людей вызваны снижением стоимости и увеличением скорости перелетов, развитием лоукостеров и сервисов экономики совместного потребления. К примеру, появляются программы «обмена опытом», сервисы для поиска попутчиков или даже бесплатного размещения в любой стране.

Для лучшего понимания ситуации с определением налогового резидентства РФ, проанализируем понятие «налогового резидентства»

и установим отличия в правовых статусах резидента и нерезидента согласно НК РФ.

Налоговый резидент – это своего рода статус, который накладывает на физическое или юридическое лицо обязательства платить налоги в стране, где оно этот статус приобрело [1].

В соответствии с главой 23 НК РФ [2] для целей обложения НДФЛ граждане подразделяются на два статуса получателей дохода: резидент, нерезидент.

Согласно п.2 ст.207 НК РФ, налоговым резидентом РФ является человек, который находился на территории России не менее 183 календарных дней в течение 12-ти следующих подряд месяцев. Также налоговыми резидентами по п.3 ст.207 НК РФ являются российские военные, служащие за границей, и сотрудники органов государственной власти, органов местного самоуправления, которые находятся в командировке за пределами РФ, независимо от фактического времени нахождения их на территории России.

В силу Письма ФНС России от 24.04.2015 № ОА-3-17/1702 [3], срок нахождения гражданина на территории РФ (менее или более 183-х дней) отсчитывается со дня его въезда в Россию по день выезда из нее включительно. При этом срок нахождения человека в России прерывается при его выезде за границу, за исключением кратковременных зарубежных поездок (менее 6-ти месяцев) с целью лечения или обучения (п. 2 ст. 207 НК РФ).

Также не можем не отметить критерий наличия центра жизненных интересов (под центром жизненных / экономических интересов понимается наличие бизнеса или проживающих несовершеннолетних детей, супруга на территории страны), указанный в Постановлении Правительства РФ от 24 февраля 2010 г. № 84 «О заключении межгосударственных соглашений об избежании двойного налогообложения и о предотвращении уклонения от уплаты налогов на доходы и имущество» [4]. Данный критерий в настоящее время используется с целью признания налоговым резидентом физическое лицо, которое соответствует условиям налогового резидентства по законодательству двух государств. Нам этот критерий видится малоэффективным в аспекте того, что обычно все члены семьи меняют территорию пребывания вместе и переходят в статус «нерезидента» в течение отчетного периода (год).

Помимо непосредственно определения, кто является резидентом и нерезидентом РФ, Налоговый кодекс РФ содержит ряд отличий в налогообложении их доходов.

Для резидента и нерезидента Налоговым кодексом РФ установлен разный перечень доходов, облагаемых НДФЛ. В то время как объектом налогообложения резидентов являются доходы, полученные как на территории страны, так и за ее пределами, у нерезидентов налог удерживается только с доходов, полученных от источников на территории России (ст. 209 НК РФ).

Кроме этого, при исчислении НДФЛ для резидента и для нерезидента в НК РФ предусмотрены разные ставки налога. В частности, полученный в рамках трудового договора доход физического лица, являющегося резидентом, облагается по ставке 13% (если налоговая база за год не превысила 5 млн руб.). Доход же гражданина-нерезидента в общем случае облагается по ставке 30% (кроме случаев указанных в п.3, п.3.1 ст.224 НК РФ). Доходы в виде материальной выгоды от экономии на процентах по полученным займам у резидента будут облагаться НДФЛ по ставке 35%, а у нерезидента – по ставке 30% (ст. 224 НК РФ).

Еще одно отличие резидента от нерезидента заключается в том, что гражданин, являющийся резидентом, вправе получить налоговые вычеты по НДФЛ. Нерезидент же оформить налоговые вычеты не может (п. 3, п. 4 ст. 210 НК РФ).

Суммируя все вышесказанное, мы приходим к выводу, что и резидент, и нерезидент РФ должен платить налог на доход, полученный на территории РФ. Однако в настоящее время был замечен рост количества людей, работающих on-line и пребывающих на территории различных стран не более 183 дней в каждой. Такие люди не являются налоговыми резидентами ни одной из стран временного пребывания, соответственно они не облагаются налогами на доход и не преследуются законом за их неуплату.

Зарубежный законодатель обратил внимание на вновь появившиеся поведенческие паттерны людей и стал вводить новые критерии для определения налогового статуса физических лиц:

- пребывание на территории страны 183 дней в году или более (Грузия, Армения, Казахстан и др.) [5];
- наличие гражданства (США, Латвия, Венгрия) [6];

- наличие недвижимого имущества на территории страны (Швейцария, Хорватия) [7];
- наличие центра жизненных / экономических интересов в стране. (Нидерланды, Израиль и др.) [8].

Рассмотрим данные критерии на конкретном примере (Налоговый кодекс Франции). Так, согласно ст. 4 Общего Налогового кодекса Франции [9], физическое лицо является налоговым резидентом страны если:

- находится в стране более 183 дней;
- имеет недвижимое имущество на территории страны;
- находится в стране меньше 183 дней, однако больше, чем за границей;
- работает или имеет свой бизнес во Франции;
- центр жизненных/ экономических интересов лица находится на территории страны.

Часть так называемых «фрилансеров», не являясь налоговым резидентом ни одной из стран, нигде не платит налоги за свою деятельность, однако большей их части все еще необходимо вести общий стандарт отчетности, требующий налоговое резидентство хоть где-нибудь. Зачастую они выбирают один из трех вариантов [10]:

- классические оффшорные юрисдикции (нулевые налоговые гавани). Нулевыми налоговыми странами являются страны, в которых нет ни одного из трех основных прямых налогов (налог на прибыль или корпоративный налог, налог на прирост капитала, налог на наследство): Каймановы острова, Сент-Китс и Невис, ОАЭ, Монако, Багамские острова, Бермудские острова, Вануату, Острова Теркс и Кайкос, Ангилья.

- освобожденные налоговые гавани от налогообложения иностранных источников. То есть страны, где налогом облагается только местный доход. Иными словами, если весь доход получен за пределами налоговой гавани, не надо платить никаких налогов: Панама, Коста-Рика, Гонконг, Сингапур.

- низконалоговые гавани со специальными правилами для инвесторов/торговцев акциями: Мальта и Уругвай. На Мальте лица, проживающие с ВНЖ более 183 дней в году и имеющие доходы из иностранных источников, не переведенных на счет в мальтийском банке, налогом не облагаются. В Уругвае есть налоговые льготы для всех иностранных резидентов, эти льготы были призваны для удержания иностранцев в стране и обеспечения будущей

иммиграции в страну. Это освобождение действует в течение 5 лет.

Сравнив и проанализировав налоговое законодательство РФ и других стран в аспекте определения налогового резидентства, мы пришли к выводу о том, что в Российской Федерации сейчас установлено минимальное количество критериев по сравнению с другими странами, что негативно сказывается на количестве налоговых поступлений в бюджет государства (так как многие налогоплательщики проводят так называемую «оффшоризацию» доходов).

Сложности с определением налогового резидентства в РФ неоднократно вызывали обеспокоенность у ФНС РФ. До 2019 года предложения ФНС РФ по обновлению критериев признания физического лица налоговым резидентом не одобрялись Минфином ввиду того, что «доходная оффшоризация» и снижение числа налоговых резидентов РФ не казались глобальными проблемами по сравнению с тем, какие обороты они набирают сейчас.

В ближайшем будущем планируется введение более строгих критериев налогового резидентства и дальнейшего налогообложения (не)резидентов по аналогии законов других стран. Согласно заявлениям Минфина, данная новелла позволит вовлечь более широкий круг физических лиц в российскую налоговую юрисдикцию, получить преимущественное право на налогообложение в случае возникновения споров с юрисдикциями других стран, затруднит недобросовестным налогоплательщикам уклонение от налогообложения в Российской Федерации, а также снизит возможность двойного налогообложения граждан РФ (за исключением действия соглашений об избежании двойного налогообложения (СОИДН)).

Согласно вышесказанному, в России стоит острая проблема с определением налогового резидентства, «оффшоризацией» доходов граждан и уменьшением числа налоговых резидентов страны, что приводит к уменьшению количества налоговых поступлений в бюджет. Эти проблемы обуславливаются тем, что каждый конкретный случай отдельного физического лица и взимания с него налогов нуждается в индивидуальном рассмотрении. К тому же применение международных договоров в сфере налогообложения в Российской Федерации зачастую осложняется тем, что присутствуют различные трактовки тех или иных понятий и категорий в международных договорах

и инструкциях государственных ведомств Российской Федерации. Также нам видится обязательным ужесточение и увеличение количества критериев по определению налогового резидентства физического лица и пересмотр необходимости наличия критерия «центр жизненных интересов».

Литература

1. Определение налогового резидентства [Электронный ресурс] – URL: <https://orendor.ru/shtrafy/opredelenie-nalogovogo-rezidentstva.html>

2. Налоговый кодекс Российской Федерации (часть вторая) от 05 августа 2000 года № 117-ФЗ (в редакции Федерального закона от 28 декабря 2023 года № 566-ФЗ) // Собрание законодательства Российской Федерации. - 2000. - № 32. - Ст. 3340.

118-Письмо ФНС России от 24 апреля 2015 года № ОА-3-17/1702@ [Электронный ресурс]- URL: <https://base.garant.ru/71033388/>

4. Постановление Правительства РФ от 24 февраля 2010 года № 84 «О заключении межгосударственных соглашений об избежании двойного налогообложения и о предотвращении уклонения от уплаты налогов на доходы и имущество» (в редакции Постановления Правительства от 26 апреля 2014 года № 371) // Собрание законодательства Российской Федерации.

Федерации. - 2010. - №10. - Ст.1078; Официальный интернет-портал правовой информации <http://www.pravo.gov.ru>.-2014.

5. Налоговый кодекс Грузии [Электронный ресурс]- URL: <https://matsne.gov.ge/ru/document/view/1043717?publication=186>

6. Закон Латвийской Республики «О налогах и пошлинах» [Электронный ресурс]-URL: <https://www.baltikon.lv/taxes/o-naloga-i-poshlinah/>

7. Налоговый кодекс Хорватии [Электронный ресурс]- URL: http://www.poreznuprava.hr/en_propisi/_layouts/in2.vuk.sp.propisi.intranet/propisi.aspx#id=pro2

8. Закон Нидерландов о налогообложении [Электронный ресурс]- URL: <https://woori.ru/images/pravila.pdf>

9. Статья 4 Общего Налогового Кодекса Франции [Электронный ресурс] - URL: <https://www.cabinet-roche.com/en/french-tax-residency-the-183-days-rule/#::~:~:text=The%20criterion%20of%206%20months,and%20permanent%20place%20of%20residence.>

10. Налоговые гавани [Электронный ресурс] - URL: <https://internationalwealth.info/offshore-jurisdictions/nalogovy-e-gavani-rejting-offshornykh-finansovykh-tsentrov-2020/>

AKSAKOVA Natalia Evgenievna

Associate Professor of the Department of Economics and Management,
Candidate of Economic Sciences,
Novorossiysk Institute (branch) Moscow University of Humanities and Economics,
Russia, Novorossiysk

POLEVA Ekaterina Konstantinovna

2nd year student,
Novorossiysk Institute (branch) Moscow University of Humanities and Economics,
Russia, Novorossiysk

TAX RESIDENCY. RESIDENT OF NOWHERE

Abstract. *The article is devoted to the legal analysis of tax residency. This paper examines the current problems of tax residency in the Russian Federation, as well as a comparative legal analysis of the definition of residency in the Russian Federation and abroad. The conclusion is made about the need to adjust the tax law of the Russian Federation in the aspect of taxation of (non-) residents in comparison with foreign legislation.*

Keywords: *tax residency, Federal Tax Service of the Russian Federation, Tax Code of the Russian Federation, tax legislation of the Russian Federation, tax legislation, personal income tax.*

БОГОМОЛОВА Елена Михайловна
Московский финансово-промышленный университет «Синергия»,
Россия, г. Москва

ОСНОВНЫЕ АСПЕКТЫ ДОГОВОРА ЗАЙМА В РОССИЙСКОМ ЗАКОНОДАТЕЛЬСТВЕ

***Аннотация.** Данная статья даёт представление о регулировании правоотношений по договору займа в Гражданском кодексе Российской Федерации. Может быть интересна неопределённому кругу лиц. Помогает учесть особенности законодательства при формировании договора займа.*

***Ключевые слова:** займ, договор займа, заёмные средства.*

Актуальность выбранной темы определяется распространённостью договора займа в современной экономике. Заёмные средства решают вопросы привлечения начального капитала для стартапов; дают возможность развиваться в сфере строительства, привлекая займы для инвестиций в недвижимость; являются двигателем для малого бизнеса, получающего займы по сниженным ставкам от специализированных организаций и имеющего налоговые преференции по налогам в части погашения процентов по займам.

Договоры займа имеют широкое распространение и в отношениях между физическими лицами. Часто займом партнёра (родственника, друга) воспользоваться дешевле и процедурно проще, чем взять кредит в банке, либо иной лицензированной на выдачу займов и кредитов организации.

Широкое применение договоров займа обуславливает и их разнообразие:

- договоры займа, следующие из договора новации;
- договоры займа микрокредитной организации;
- договоры займа, заключенные в иностранной валюте;
- договоры займа между лицами, состоящими в трудовых отношениях;
- и многие другие.

Всё это приводит к необходимости анализа действующего законодательства и сложившейся судебной практики для по вопросам защиты прав каждой из сторон от возможных злоупотреблений, или (и) нарушений законодательства контрагентом.

При этом очень важно при заключении договора предусмотреть все возможные

варианты защиты своих прав по договору как со стороны займодавца, так и со стороны заёмщика.

Таким образом, рассматриваемая тема защиты прав сторон в договоре займа не нова и берёт своё начало в далёком историческом прошлом.

Однако, актуальность этой темы не снижается, что обуславливается развитием товарно-денежных отношений и технологий, появлением новых договорных конструкций и институтов права.

Например, с развитием трудового законодательства и совершенствованием института предпринимательства возникают договора займа между организацией-работодателем и сотрудником. При этом возникает вопрос: как работодатель может защитить себя от недобросовестности заёмщика, которым является работник организации? Может ли работодатель использовать меры административного влияния, установленные трудовым законодательством? Есть ли возможность удержать из зарплаты просроченную по займу задолженность? А проценты законно удержать при выплате ему вознаграждения за работу?

Современные условия жизни влияют и на форму заключения договора. Так, уже находя привычной форму сосуществования в режиме онлайн, не представляет сложности подтвердить согласие на заключение договора sms-сообщением. Насколько действительны такие договорённости? Права какой из сторон могут быть нарушены при использовании современных средств бесконтактного взаимодействия?

Актуальность темы защиты прав сторон по договору займа базируется на необходимости обобщить практику применения действующего

законодательства, судебную практику по спорным и сложным вопросам, а также – сделать обзор способов защиты прав как заёмщика, так и займодавца для предотвращения случаев злоупотребления правом и возможности решить возникающие между сторонами вопросы посредством норм договора, не прибегая к судебному разбирательству (для экономии времени и средств каждой из сторон договора).

Объектом исследования данной работы являются общественные отношения между сторонами, при которых один участник (займодавец) передает другому (заемщику) денежные средства, вещи или ценные бумаги. Заемщик обязуется вернуть ту же сумму денег или вещи такого же качества.

Предмет исследования – правовые нормы, регулирующие отношения займа. А также – судебная практика по рассматриваемой теме, научно-теоретические работы, сформировавшие научную доктрину в отношении рассматриваемых вопросов.

При изучении материала, формировании результатов работы использованы теоретические и эмпирические методы исследования такие как:

- изучение литературы, законодательства, судебной практики; мониторинг результатов судебных решений; сравнение результатов судебных дел по аналогичным ситуациям (эмпирические методы);
- метод самостоятельного исследования, метод работы с текстом, изучение и анализ литературы по проблеме, классификация способов защиты сторон по договору займа.

Разработанность темы, как мне представляется, с одной стороны, определяется судебной практикой и решениями как высших судов, так и судов округов по спорным и сложным вопросам, возникающим из договоров займа.

С другой стороны, вопрос разработанности данной темы неоднозначен. Многие авторы обращались к теме защиты прав по договору займа.

Гражданско-правовая защита сторон по договору займа рассматривалась в своих трудах многих известных учёных: Ю.Н.Андреев, Е.В.Вавилин, А.П.Вершинин, В.П.Грибанов и другие.

Ответственностью сторон по отношениям в сфере банковских кредитов занимались такие известные учёные, как М.И.Брагинский, В.В.Витрянский и др.

Свой вклад внесли юристы, проработавшие в своих публикациях вопросы гражданско-правовой защиты: В.С.Ем, Н.В.Козлова, О.М.Козырь, А.Л.Маковский, Е.А.Суханов, С.А.Хохлов и др.

История возникновения договора займа

Договор займа является одним из древнейших институтов права и берёт своё начало со времён Римской империи.

Большая часть российского современного права базируется на использовании положений римского частного права. Так, именно в римском праве появилась первая интерпретация договора займа, характерные черты которой отслеживаются в современном праве.

На этапе возникновения договора займа в римском праве он был безвозмездным. Договор признавался реальным (начинает действовать с момента передачи денежных средств заёмщику), односторонним и использовался в банковской системе. Оформлялся такой договор путём записи должника и его долга в долговые книги [1].

«До третьего века нашей эры практически отсутствовали какие-либо варианты защиты прав и интересов должника в подобных случаях. Можно заметить, что фундаментальные признаки и черты договора о займе, как и прочих других гражданско-правовых договоров, появляются в римском гражданском праве. В процессе становления римского гражданского законодательства модернизируется и институт договора займа, становится более ясной и простой его форма и вид, образуются методы защиты прав должника от недобросовестного кредитора. И таким образом на протяжении всей истории гражданского права основа договора займа остаётся неизменной» [2].

И.Б. Новицкий описал обряд заключения договора займа в эпоху развития римского частного права: на этапе вхождения в обиход чеканной монеты, заключение договора займа представляло собой обряд, заканчивающийся торжественной формой, посредством которой устанавливалось обязательство уплатить определённую денежную сумму и выполнить иные «дополнительные оговорки, какие стороны желали включить в свой договор» [3].

Таковыми дополнительными оговорками часто были соглашения о процентах, которые сами по себе в займе не предполагались, но использовались повсеместно. «Это доказывается проводимыми мероприятиями, направленными на борьбу со злоупотреблениями при

взимании процентов (так, был определён наивысший размер процентов)» [4].

При этом, что касается защиты прав кредитора, то «меры взыскания, применяемые к неисправному должнику, были жестокими. Такой должник, если он в течение 30 дней не мог расплатиться с кредитором, попадал в его власть. Кредитор имел право держать его в оковах, мог продать в рабство, меры доходили даже до убийства. Более того, если кредиторов было несколько, то они могли рассечь должника на части» [5].

«После закона Петелия заем в форме *nexum*, привлекательность которого для кредиторов состояла именно в жестких мерах, по возможности применяемых к должнику, нарушившему обязательство, стал утрачивать свое значение и выходить из употребления. Все чаще заем стал облекаться в форму стипуляции - устного (вербального) договора (*stipulatio*). Абстрактный характер обязательства, возникающего из стипуляции, при соблюдении порядка заключения сделки, включающего в себя соответствующий вопрос кредитора, совпадающий ответ должника, способность непосредственного восприятия контрагентами друг друга, позволял облекать в эту форму любое обязательственное отношение, в том числе и заемное обязательство. Таким образом, в древнейший период развития римского права для оформления заемных отношений использовались такие формальные сделки, как *nexum* и *stipulatio*» [7].

Как утверждает Дождев Д.В. базовый договор займа (*mutuum*), из которого впоследствии появились формы договора *nexum* и *stipulatio*, был реальным, безвозмездным и односторонним [5].

И.Б. Новицкий указывал: "Займодавец уже при самом заключении договора, так сказать, сделал свое дело, передав в собственность заемщика определенную ценность и установив такой передачей договор. Поэтому из договора он получает только право требования и не несет более никакой обязанности... Наоборот, заемщик при заключении договора уже получил деньги или иные заменимые вещи и поэтому не имеет права на основании договора требовать чего-либо, а только несет обязанность возврата такой же денежной суммы или такого же количества других заменимых вещей, какое было получено от займодавца" [3, с. 396].

В российском праве договор займа тоже долгое время был реальным и односторонним.

«По российскому дореволюционному законодательству договор займа мог быть как возмездным, так и безвозмездным, как с указанием срока возврата займа (срочным), так и без указания такого срока. Поэтому неудивительно, что условия о сроке и о процентах не признавались существенными принадлежностями договора займа. Например, по мнению Г.Ф. Шершеневича, из определения договора займа "обнаруживаются существенные элементы договора займа: односторонность договора, передача заменимых вещей в собственность, обязанность возвращения. Кроме того, в договоре займа возможны и случайные элементы, из которых обращают на себя особое внимание условия о сроке и о процентах"» [4].

Современные нормы Гражданского кодекса РФ, регулирующие отношения по договору займа, особенности применения

Нормы, регулирующие договор займа установлены в Гражданском кодексе РФ (далее по тексту – ГК РФ) параграфом 1 «Заем» главы 42 «Заем и кредит».

В соответствии с п.1 статьи 807 ГК РФ по договору займа одна сторона (займодавец) передает или обязуется передать в собственность другой стороне (заемщику) деньги, вещи, определенные родовыми признаками, или ценные бумаги, а заемщик обязуется возвратить займодавцу такую же сумму денег (сумму займа) или равное количество полученных им вещей того же рода и качества либо таких же ценных бумаг.

Таким образом, предметом договора займа могут быть как деньги, так и вещи, определенные родовыми признаками. Этим договор займа отличается от кредитного договора, которому в ГК РФ посвящены отдельные нормы, изложенные в параграфе 2 главы 42 «Заем и кредит». Несмотря на сходство этих договоров, в первую очередь, возмездностью отношений в современном праве, возможно, названием сторон по договору (в договоре кредитования стороны также, как и в договоре займа могут быть поименованы «заемщик» и «займодавец»), отличия этих договоров не позволяют их рассматривать в едином контексте. Так, условия отношений сторон по кредитному договору, кроме общегражданского законодательства, регулируются специфическими нормами. Например, законодательством Центрального

Банка РФ, что привносит особенности в регулирование этих отношений.

Кредиты всегда оформляются письменным договором (в отличие от займов, которые при определённых условиях могут быть заключены в устной форме). Кредиты выдаются только юридическими лицами (займы могут иметь место между физическими лицами).

Исходя из этих различий и иных особенностей отношений сторон по данным договорам, договоры кредита не являются предметом исследования настоящей работы.

В случае передачи по договору займа вещей, на практике имеют место быть споры в отношении определения родовых признаков этих вещей. Соответственно, на этапе заключения договора займа важно определиться о согласованности предмета договора. В соответствии со ст. 432 ГК РФ это условие является существенным.

Договор займа может быть только реальным в случае, если займодавцем является физическое лицо (п. 1 статьи 807 ГК РФ).

Реальный договор считается заключённым с момента передачи денежных средств (займа) заёмщику, или указанному им лицу (п. 2 ст. 433, п. 1, 5 ст. 807 ГК РФ). Кроме того, в этом случае необходимо учитывать нормы п. 3 статьи 432 ГК РФ, в соответствии с которой заемщик, принявший заем, не вправе действовать недобросовестно, требуя признать договор незаключённым.

Стороной по договору займа может быть юридическое лицо (статья 807 ГК РФ не содержит ограничений и требований к сторонам договора займа). В этом случае договор может быть консесуальным, т.е. действующим с того момента, как стороны достигли соглашения по ключевым вопросам и оформили отношения законным образом.

Установленная статьёй 807 ГК РФ норма обязанности возврата по договору займа той же суммы денежных средств или равного количества полученных вещей того же рода и качества либо таких же ценных бумаг является императивной. В случае, если сторонами не выполняется это условие, то договор займа не квалифицируется судами, как договор займа со всеми вытекающими из отношений займа последствиями. Суды оценивают договор в соответствии с реально сложившимися отношениями сторон. Например, если одна сторона (займодавец) передаёт денежные средства, а другая сторона (заёмщик) обязуется вернуть товар,

то данный договор оценивается судами как договор поставки. Целью создания таких притворных отношений может служить экономия на налогах, если «заёмщик» интерпретирует передачу товара, как возврат займа, а не как реализацию продукции.

В случае, если денежные средства перечислены по указанию заёмщика в адрес третьего лица, то этот факт является надлежащей передачей объекта займа (п. 5 ст. 807 ГК РФ).

Статьёй 808 ГК РФ определена форма договора займа, а также расписка идентифицирована, как документ, удостоверяющий факт передачи денежных средств от займодавца заёмщику.

Как показывает судебная практика, условие о передаче заёмного имущества может быть отражено непосредственно в договоре займа. Это удобно с точки зрения займодавца с целью подтверждения факта передачи средств по договору займа. Т.е. это условие договора заменяет оформление расписки при передаче денежных средств, либо акта приёма-передачи имущества в случае, если предметом договора займа являются вещи.

Таким образом, учитывая норму п. 2 статьи 812 ГК РФ о том, что при заключении договора займа в письменной форме оспаривание займа по безденежности путём свидетельских показаний не допускается (за исключением поименованных в данной норме случаев), будет проблематично при включении в договор условия о получении предмета займа при подписании договора сторонами.

В судебной практике, заметим есть случаи, когда этот вопрос решается неоднозначно.

Например, в отношении заёмщика, в отношении которого введена процедура банкротства необходимо исходить из реальности факта передачи средств должнику. При отсутствии иных документов, подтверждающих факт передачи денежных средств до заключения договора, а также – неподтверждённости наличия средств у займодавцев для передачи их по договору займа, суд пришёл к выводу о безденежности данного договора займа, даже при наличии пункта о передаче денежных средств заёмщика в договоре займа (п. 26 Постановления Пленума ВАС РФ от 22.06.2012 N 35 "О некоторых процессуальных вопросах, связанных с рассмотрением дел о банкротстве"; Постановление Арбитражного суда Московского округа от 11.08.2020 N Ф05-3458/2019 по делу N А40-163698/2018).

В общепринятой судебной практике (не связанной с законодательством о банкротстве) факт включения в договор займа условия о том, что предмет договора займа передан заёмщику свидетельствуют о наличии факта передачи ценностей (денег, вещей) (например, Постановление ФАС Уральского округа от 23.01.2007 N Ф09-12157/06-С5 по делу N А76-23386/05; Постановление Арбитражного суда Волго-Вятского округа от 24.09.2015 N Ф01-3095/2015 по делу N А82-1138/2014).

Ещё один момент, который должен быть учтён сторонами при оформлении факта передачи денежных средств по договору займа. Лучше, если расписка (если она оформляется сторонами в подтверждение факта передачи денежных средств) будет содержать обязательства по возврату полученной суммы займа. В противном случае данный документ может быть признан судом, как не свидетельствующий о возникновении отношений займа (например, Определение ВАС РФ от 25.03.2011 N ВАС-412/11 по делу N А40-44452/07-136-332).

Простая письменная форма договора займа, предусмотренная п.1 статьи 808 рождает понимание, что договор займа между юридическими лицами должен быть заключён в письменной форме путём формирования одного документа (бумажного, или электронного), подписанного сторонами, в том числе, возможно, путём обмена письмами, телеграммами, электронными документами, либо иным образом, предусмотренным абзацем 2 п.1 статьи 160 ГК РФ.

Данная позиция основана на соотношении норм статьи 808 с нормой п.2 статьи 434 ГК РФ. При этом пунктом 2 статьи 808 ГК РФ установлено, что документом, подтверждающим наличие договора займа, может быть любой документ, который удостоверяет передачу займодавцем определенной денежной суммы или определенного количества вещей. Исходя из судебной практики следует вывод, что выдача расписки заемщика или иного документа, удостоверяющего передачу займодавцем объекта займа, свидетельствует о соблюдении простой письменной формы договора займа (например, Постановление ФАС Поволжского округа от 21.10.2009 по делу N А65-506/2009).

Статьёй 809 ГК РФ порядок определения и взимания процентов по договору займа, а также – ограничение по размеру процентов, причитающихся займодавцу по договору займа.

Статьёй предусмотрена возможность и беспроцентного займа в случаях, если проценты не предусмотрены договором, а договор заключён между физическими лицами (в том числе, индивидуальными предпринимателями) на сумму не более ста тысяч рублей, либо предметом договора являются не деньги, а вещи, определённые родовыми признаками (п.4 статьи 809 ГК РФ). Однако, в большинстве случаев договор займа возмездный и предусматривает оплату за пользование предоставленными по договору средствами.

В отличие от римского права, действующий российский Гражданский кодекс не предусматривает предельного размера процентов, которые могут быть установлены договором займа, либо норм, ограничивающих слишком высокий процент, ущемляющий интересы заёмщика.

Исключение предусмотрено только для случаев заключения договора займа между гражданами, или между гражданином и юридическим лицом, не осуществляющим профессиональной деятельности по предоставлению потребительских займов. В этом случае проценты, которые в 2 раза и более превышают проценты, обычно взимаемые в подобных обстоятельствах, и поэтому являются чрезмерно обременительными для должника, суд может уменьшить до размера процентов, обычно взимаемых при сравнимых обстоятельствах (п. 5 ст. 809 ГК РФ).

В остальных случаях заемщик, защищая свои интересы, может, например, сослаться на злоупотребление правом со стороны займодавца (п. 1 ст. 10 ГК РФ) либо потребовать признать договор займа с чрезвычайно высоким процентом недействительным в связи с его кабальностью (п. 3 ст. 179 ГК РФ).

Литература

1. Загорский А.И. Исторический очерк займа по русскому праву до конца XIII столетия. Киев.
2. Моргунова Е.С. Вестник магистратуры. 2022. № 3-3 (126).
3. Римское частное право: Учебник \ под ред. Проф. И.Б.Новицкого и проф. И.С.Перетерского. М.: ИКД «Зеркало-М», 2012. С. 405.
4. Договорное право / Брагинский М.И., Витрянский В.В. Книга 5 том 1: Договоры о займе, банковском кредите и факторинге. Договоры, направленные на создание коллективных образований - М.: Статут, 2006.

5. Дождев Д.В. Римское частное право: Учебник для вузов. М., 1997. С. 499.

6. Римское частное право: Учебник / Под ред. проф. И.Б. Новицкого и проф. И.С. Перетерского. С. 396.

7. Договорное право / Брагинский М.И., Витрянский В.В. Книга 5 том 1: Договоры о

займе, банковском кредите и факторинге. Договоры, направленные на создание коллективных образований - М.: Статут, 2006

8. Гражданский кодекс РФ.

9. Решения арбитражных судов.

BOGOMOLOVA Elena Mikhailovna

Moscow Financial and Industrial University "Synergy",
Russia, Moscow

MAIN ASPECTS OF THE LOAN AGREEMENT IN RUSSIAN LEGISLATION

Abstract. *This article gives an idea of the regulation of legal relations under the loan agreement in the Civil Code of the Russian Federation. It may be of interest to an indefinite circle of people. It helps to take into account the specifics of legislation when forming a loan agreement.*

Keywords: *loan, loan agreement, borrowed funds.*

ВАЙНБАУМ Кирилл Вольдемарович
студент кафедры теории государства и права,
Уфимский университет науки и технологий, Россия, г. Уфа

НОРМАТИВНО-ПРАВОВОЕ РЕГУЛИРОВАНИЕ, ОСУЩЕСТВЛЯЕМОЕ ОРГАНАМИ ИСПОЛНИТЕЛЬНОЙ ВЛАСТИ В РФ

***Аннотация.** В данной статье рассматривается теоретический анализ структуры и нормативно-правовой деятельности органов исполнительной власти.*

***Ключевые слова:** органы исполнительной власти РФ, нормативно-правовая деятельность, Правительство России, государственная власть.*

Нормативно-правовое регулирование – это вид государственной деятельности, направленное на создание правовых норм, их изменение или отмену. Органу исполнительной власти, как органу государственной власти принадлежит также право законодательной инициативы, которое реализуется через одобрение таких нормативно-правовых актов.

Особая роль нормативно-правовой деятельности органов исполнительной власти РФ заключается при принятии бюджета страны.

Одним из основных участников нормативно-правовой деятельности органов исполнительной власти РФ является Правительство РФ, поскольку Правительство лучше всех других субъектов обладает сведениями о том, какое именно нормативно-правовое обеспечение необходимо для политики страны, какие изменения нужно вносить в законодательство РФ.

Нормативно-правовое регулирование играет первостепенную роль, поскольку издание нормативно-правовых актов составляет значимый объем правовых форм исполнительно-распорядительной деятельности.

Для понимания того, какие виды органов исполнительной власти в РФ осуществляют нормативно-правовую деятельность, представим схему, где будут представлены органы исполнительной власти РФ.

Структура органов исполнительной власти будет представлена ниже (рис.).

Во-первых, это органы общей компетенции – Правительство РФ, а на уровне субъектов РФ – правительства, кабинеты (советы) министров республик, администрации краев,

областей и других субъектов РФ. Органы общей компетенции издают нормативные акты, постановления, иные виды актов по общим вопросам управления, а также по отдельным отраслевым и межотраслевым направлениям. Во-вторых, это отраслевые и функциональные (межотраслевые) органы исполнительной власти. К ним относятся министерства РФ; Центральный банк РФ; правоохранительные органы исполнительной власти и др. В-третьих, это соответствующие федеральные службы, федеральные агентства и иные органы исполнительной власти. Данные органы осуществляют нормативно-правовую деятельность по вопросам, отнесенным к их ведению, а также функциональное регулирование в определенной сфере деятельности.

Нормативно-правовая деятельность органов исполнительной власти РФ является самостоятельным видом государственной деятельности, результатом которых является создание правовых норм, регулирующих, в некоторых случаях изменяющих или даже отменяющих правовые отношения.

Право на нормативно-правовую деятельность, принадлежащее органу исполнительной власти РФ является важным элементом его компетенции, характеризующий государственно-властную природу органа исполнительной власти РФ. Нормативно-правовая деятельность органов исполнительной власти РФ регулируется совокупностью НПА, которые являются правовыми основаниями нормативно-правовой деятельности.



Рис.

Одним из основных признаков нормативно-правовой деятельности является то, что нормативно-правовые акты федеральных органов исполнительной власти издаются на основе и во исполнение федеральных конституционных законов, федеральных законов, указов и распоряжений Президента РФ, постановлений и распоряжений Правительства РФ. Однако предоставление права органам исполнительной власти на издание нормативно-правовых актов по собственной инициативе является спорным. Как отмечалось в юридической литературе, существование «инициативных» подзаконных нормативных актов противоречит самой сути этих актов как подзаконных и служит безосновательной легализации и абсолютизации административного усмотрения [3, с.65].

Федеральные органы исполнительной власти РФ могут издавать нормативно-правовые акты только в пределах их компетенции.

В первую очередь, говоря о нормотворчестве органов исполнительной власти, следует остановиться на нормотворчестве Правительства Российской Федерации. Нормотворчество высшего органа исполнительной власти – Правительства РФ основано на нормах Конституции РФ и Федерального конституционного закона «О Правительстве РФ». Такое понятие как «нормотворческая деятельность федеральных органов исполнительной власти – это

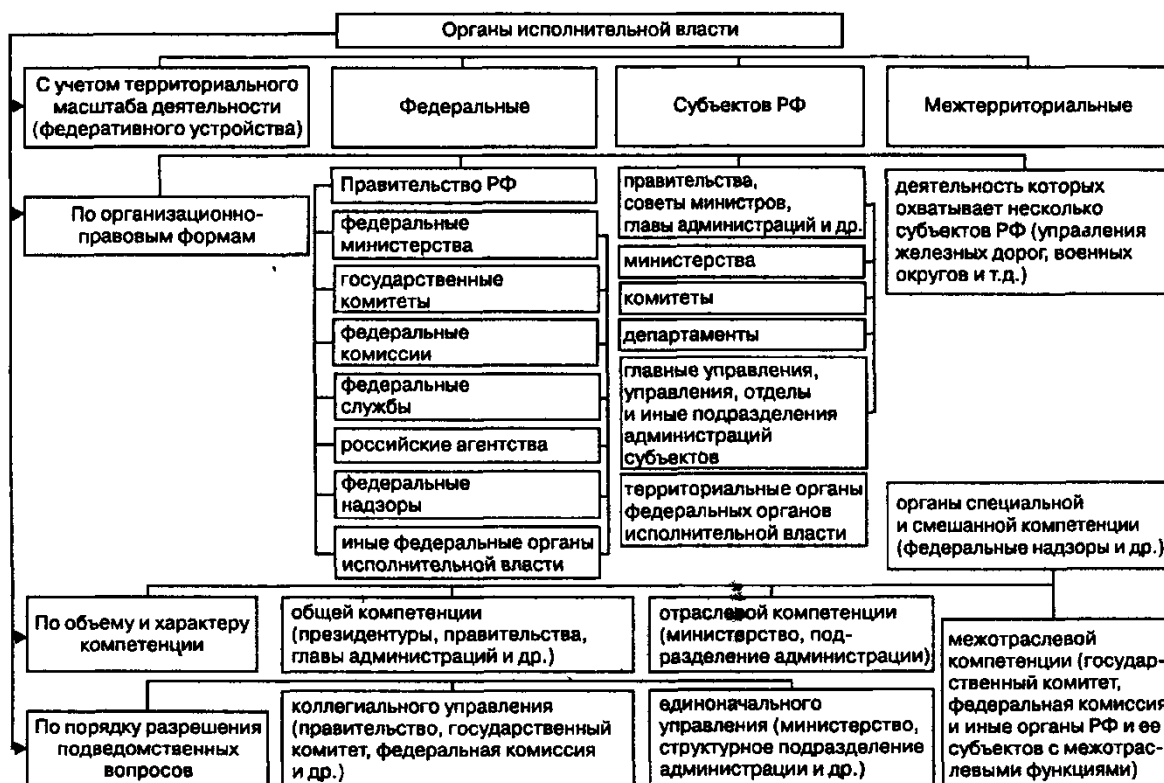
разработка и принятие федеральными органами исполнительной власти нормативных правовых актов при осуществлении нормативного регулирования в установленной сфере деятельности и т. д.» [1, с.25].

Относительно рассматриваемого понятия можно прокомментировать, что среди авторов, которые анализируют «процессы, связанные с подготовкой и принятием нормативных правовых актов, выделены и применяются два понятия: «правотворчество» и «нормотворчество» [2, с.50].

В юридической литературе «правотворчество» и «нормотворчество» называют синонимами, но они не синонимы, поскольку «правотворчество» регулирует правовые аспекты жизни, а «нормотворчество» больше имеет социальную направленность.

Следующим уровнем нормотворчества органов исполнительной власти является нормотворчество министерств, государственных комитетов и иных ведомств. Нормативно-правовые акты могут приниматься в виде постановлений, приказов, распоряжений, правил, инструкций, положений.

Нормотворчество министерств, государственных комитетов, иных ведомств, обусловлено тем, что нормативно-правовые акты они принимают возложенных на них сферах управления.

Нормотворчество может осуществляться органами исполнительной власти субъектов Российской Федерации, такое нормотворчество можно характеризовать как региональное нормотворчество. В данном контексте правотворчеством следует признавать издание любого вида нормативного правового акта, в том числе решения, постановления, распоряжения. Нормативно-правовые акты, которые принимаются органами исполнительной власти РФ, составляет важное значение в нормативно-правовой деятельности государства.

Таким образом, исходя из вышесказанного, можно сделать вывод о том, что орган исполнительной власти РФ являются одной из важной ветвью государственной власти РФ. В связи с тем, что органы исполнительной власти РФ состоят из нескольких элементов, они образуют собой единство, которые находятся во взаимосвязи.

Право на правотворчество, принадлежащее органу исполнительной власти, реализуется в

системе правотворческих процедур, сопровождающих каждую стадию правотворческого процесса, принятием нормативно-правовых актов в пределах своей компетенции.

Факт признания за федеральными органами исполнительной власти статуса правотворческих органов очевиден, поскольку только они способны реагировать на изменяющиеся общественные отношения.

Литература

1. Миронов А.Н., Ушаков С.Н. Нормотворчество органов государственного и муниципального управления: Учебное пособие / М.: ИНФРА-М., 2019. С.25.
2. Москалькова Т.Н., Черников В.В. Нормотворчество: Науч.-практ. Пособие. 2-е изд., доп. и испр. М.: Проспект, 2018. С.50.
3. Никифоров М.В. Субъекты административного нормотворчества. Н. Новгород, 2012. С.65.

VAINBAUM Kirill Voldemarovich

student of the Department of Theory of State and Law,
Ufa University of Science and Technology, Russia, Ufa

REGULATORY AND LEGAL REGULATION CARRIED OUT BY EXECUTIVE AUTHORITIES IN THE RUSSIAN FEDERATION

Abstract. *This article discusses the theoretical analysis of the structure and regulatory activities of executive authorities.*

Keywords: *executive authorities of the Russian Federation, regulatory and legal activities, the Government of Russia, state power.*

КИСЕЛЕВА Анастасия Геннадьевна

магистрант, Международный юридический институт, Россия, г. Москва

*Научный руководитель – доцент кафедры уголовно-правовых дисциплин
Международного юридического института, к.ю.н. Ермакова Елена Дмитриевна*

УГОЛОВНО-ПРАВОВАЯ ХАРАКТЕРИСТИКА НАКАЗАНИЙ, НЕ СВЯЗАННЫХ С ЛИШЕНИЕМ СВОБОДЫ: УГОЛОВНО-ПРАВОВОЙ И УГОЛОВНО-ИСПОЛНИТЕЛЬНЫЙ АСПЕКТ

Аннотация. В статье проводится анализ последствий злостного уклонения от отбывания уголовных наказаний, которые не связаны с изоляцией от общества. Автором выявляются проблемы законодательной регламентации таких правовых последствий, а также предлагаются направления совершенствования уголовного и уголовно-исполнительного законодательства РФ, которые будут способствовать совершенствованию законодательной регламентации ответственности осужденных, которые злостно уклоняются от отбывания наказания, не связанного с изоляцией от общества, а также будут способствовать снижению численности осужденных лиц на территории Российской Федерации.

Ключевые слова: злостное уклонение от отбывания наказания, осужденные, замена наказаний.

На современном этапе развития в деятельности органов уголовно-исполнительной системы и учреждений, располагаемых на территории Российской Федерации, имеются по сей день некоторые проблемы, которые связаны с уклонением осужденных от отбывания того или иного уголовного наказания. Первым делом это относится к уголовным наказаниям, которые не связаны с изоляцией от общества. Согласно статистическим данным ФСИН, число осужденных, которые уклоняются от контрольной деятельности уголовно-исполнительных инспекций, в настоящее время составляет около 10 тысяч человек. При всем этом, на учете уголовно-исполнительной инспекции на 2022 год находилось 489 825 лиц, вследствие чего уклонение преступников от уголовного наказания, а также от контроля данных органов является на сегодняшний день актуальной проблемой уголовно-исполнительной деятельности в России [5].

В настоящее время законодатель предусмотрел лишь за уклонение от отбывания лишения свободы (ч.2 ст.314 УК РФ) и за уклонение от ограничения свободы, которое было назначено в виде дополнительного наказания по ч. 1 ст. 314 УК РФ, самостоятельную уголовную ответственность [1].

Относительно злостного уклонения от отбывания наказаний, не связанных с изоляцией

от общества, законодатель предполагает замену уголовного наказания на более строгое. Многими авторами в научном сообществе подчеркивается, что поскольку на практике имеются некоторые сложности в обеспечении неотвратимости отбывания уголовного наказания, не связанного с изоляцией от общества, которое было назначено судебными органами, например, в виде исправительных работ, штрафа и пр., законодатель предусмотрел ответственность за злостное уклонение от отбывания подобных уголовных наказаний в качестве предполагаемой их замены на более строгий вид наказания или вовсе на лишение свободы.

Некоторые авторы злостное уклонение от уголовных наказаний, которые не связаны с изоляцией от общества, считают уголовно-правовыми деяниями, которые не несут в себе признаки преступления. Например, Д.А. Гарбатович имеет в виду здесь отрицательное или негативное посткриминальное поведение осужденного лица, которое, в свою очередь, можно охарактеризовать определенными правовыми последствиями [3].

Например, в случаях злостного уклонения от назначенного штрафа по ч. 5 ст. 46 УК РФ, или же исполнения каких-либо назначенных обязательных или исправительных работ, принудительных работ и пр., такие виды

уголовного наказания могут заменяться на практике на более тяжкие виды наказаний. Отметим, что сами признаки названных деяний законодатель раскрыл в УИК РФ, в то же время подобные деяния можно считать уголовно-правовыми деяниями, поскольку они, в свою очередь, были предусмотрены Общей частью УК РФ, и именно в нем законодатель закрепил ответственность за их совершение.

Так, согласно действующему законодательству правовыми последствиями злостного уклонения от отбывания наказаний, которые не связаны с изоляцией от общества, можно считать следующие:

- замена уголовного наказания на более строгое уголовное наказание в соответствии со статьями 46, 49, 50, 53, 53.1 УК РФ [1];
- уголовная ответственность в соответствии со статьей 314 УК РФ [1].

Касаемо обязательных работ отметим, что в нормативных положениях ч. 2 ст. 29 УИК РФ законодатель определил, что в отношении осужденных граждан, которые злостно уклонились от отбывания такого вида наказания, уголовно-исполнительная инспекция должна направить в органы судебной власти некое представление об замене обязательных работ принудительными, или же о замене их на лишение свободы осужденного. Заметим, что подобное нормативное положение вытекает из ч. 5 ст. 46 УИК РФ, однако касается исправительных работ [2].

При всем этом УК РФ при замене уголовных наказаний, которые не связаны с лишением свободы, должен производиться их перерасчет. В ч. 3 ст. 49 УК РФ говорится, что при определении срока лишения свободы судебный орган должен исходить непосредственно из соотношения 1 день лишения свободы осужденного лица за 8 часов обязательных работ, или же в 1 день лишения свободы осужденного за 3 дня исправительных работ, что закреплено в положениях ч. 4 ст. 50 УК РФ [1]. Отсюда вытекает следующее, что в настоящее время законодатель не закрепил минимального срока назначенного уголовного наказания в виде лишения свободы вследствие его замены. Такой подход законодателя создает следующую противоречивую ситуацию, где согласно статистике ФСИН России за последние годы вследствие замены неотбытой части уголовного наказания, не связанного с лишением свободы, около тысячи осужденных граждан отправлялись в места лишения свободы.

Считаем, что разрешить эту проблему возможно посредством закрепления на законодательном уровне минимально допустимого срока назначенного уголовного наказания в виде лишения свободы при осуществлении замены вследствие злостного уклонения от отбывания уголовных наказаний, которые не связаны с лишением свободы. Также считаем необходимым сделать некоторые уточнения в УК РФ применительно осуществления расчета замены разных видов уголовных наказаний лишением свободы. На наш взгляд, следует дополнить первое предложение ч. 3 ст. 49 УК РФ следующей фразой: «...или лишением свободы сроком на два месяца».; дополнить ч. 4 ст. 50 вторым предложением: «...или лишением свободы».

При этом сроки принудительных работ или лишения свободы не могут быть менее двух месяцев, а максимальное наказание в виде принудительных работ или лишения свободы определяется из расчета один месяц принудительных работ или лишения свободы за три месяца исправительных работ»

Также предлагаем дополнить ч. 2 ст. 46 УИК РФ тем, что уголовно-исполнительная инспекция в обязательном порядке должна выносить осужденному гражданину к исправительным работам предупреждение в письменной форме о замене данного уголовного наказания иным видом уголовного наказания в случае совершения им нарушения порядка и условий его отбывания.

Таким образом, предлагаемые нами изменения в законодательство будут способствовать совершенствованию правового регулирования ответственности осужденных, которые злостно уклоняются от отбывания наказания, не связанного с изоляцией от общества, то есть от менее строгого уголовного наказания, чем лишение свободы осужденного. Помимо этого, предложенные меры будут способствовать снижению численности осужденных лиц на территории Российской Федерации, которые уклоняются непосредственно от отбывания того или иного уголовного наказания, не связанного с лишением свободы.

Литература

1. Уголовный кодекс Российской Федерации от 13.06.1996 № 63-ФЗ (ред. от 29.12.2022) // Собрание законодательства РФ. – 1996. – №25. – Ст. 2954.

2. Уголовно-исполнительный кодекс Российской Федерации от 08.01.1997 № 1-ФЗ (ред. от 29.12.2022) // Собрание законодательства РФ. – 1997. - №2. - Ст. 198.

3. Гарбатович, Д.А. Методы уголовно-правового регулирования // Журнал российского права. - 2019. - №7. - С. 108–112.

4. Ермаханова, С.Т. Последствия уклонения от наказаний, не связанных с лишением свободы // Аграрное и земельное право. – 2021. - №1. – С.149-152.

5. Официальный сайт ФСИН России [Электронный ресурс]. – Режим доступа: <https://fsin.gov.ru/structure/inspector/iao/statistika/> (дата обращения: 12.01.2023).

KISELEVA Anastasia Gennadievna

Master's student, International law Institute, Russia, Moscow

Scientific Advisor – Associate Professor of the Department of Criminal Law Disciplines of the International law Institute, candidate of law Ermakova Elena Dmitrievna

CRIMINAL-LEGAL CHARACTERISTICS OF NON-CUSTODIAL PUNISHMENTS: CRIMINAL-LEGAL AND CRIMINAL-EXECUTIVE ASPECTS

Abstract. *The article analyzes the consequences of malicious evasion from serving criminal sentences that are not associated with isolation from society. The author identifies the problems of legislative regulation of such legal consequences, and also suggests directions for improving the criminal and penitentiary legislation of the Russian Federation, which will contribute to the improvement of the legislative regulation of the responsibility of convicts who maliciously evade serving a sentence that is not related to isolation from society, and will also help to reduce the number of convicted persons on the territory of the Russian Federation.*

Keywords: *malicious evasion from serving a sentence, convicts, replacement of punishments.*

КИСЕЛЕВА Анастасия Геннадьевна

магистрант, Международный юридический институт, Россия, г. Москва

*Научный руководитель – доцент кафедры уголовно-правовых дисциплин
Международного юридического института, к.ю.н. Ермакова Елена Дмитриевна*

УГОЛОВНО-ПРАВОВАЯ ХАРАКТЕРИСТИКА НАКАЗАНИЙ, НЕ СВЯЗАННЫХ С ЛИШЕНИЕМ СВОБОДЫ: УГОЛОВНО-ПРАВОВОЙ И УГОЛОВНО-ИСПОЛНИТЕЛЬНЫЙ АСПЕКТ В СОВРЕМЕННОЙ РОССИИ

Аннотация. Рассматриваются вопросы, связанные с исследованием практики исполнения уголовных наказаний без изоляции осужденных от общества. Особое внимание отводится анализу проблем определения злостного уклонения от отбывания наказания. Исследованы различные точки зрения ученых относительно юридической природы исследуемой проблемы, проанализированы деятельность уголовно-исполнительных инспекций и судебная практика по замене неотбытой части наказания более строгим видом наказания, злостно уклоняющимся от отбывания уголовных наказаний без изоляции от общества осужденным.

Ключевые слова: уголовное наказание, уклонение от отбывания наказания, срок наказания, исправительное воздействие.

Проанализировав и изучив практику деятельности уголовно-исполнительных инспекций, можем прийти к выводу, что назначенное судом наказание не исполняется осужденным ввиду ряда обстоятельств, к которым необходимо отнести и неэффективную работу должностных лиц, и отсутствие результативных нормативно закрепленных регуляторов поведения лиц, отбывающих наказание, и нежелание осужденного исполнять возложенные на него ограничения.

Решение этих проблем одними уголовно-правовыми средствами невозможно, однако они, по нашему мнению, являются отправной точкой для построения эффективной системы государственного реагирования на все случаи неисполнения приговора.

Уклонение от отбывания наказания – весьма серьезное посткриминальное правонарушение, которое вызвано новым конфликтом лица, отбывающего уголовное наказание, с законом [6].

Анализируя практику исполнения уголовных наказаний без изоляции осужденных от общества, можно отметить, что число таких правонарушений растет. Это подтверждается данными Судебного департамента при Верховном Суде Российской Федерации за 2020 г. и первое полугодие 2021 г. Простые расчеты

определяют, что более 12 % осужденных были признаны злостно уклоняющимися от отбывания уголовных наказаний, и суд заменил им наказание на лишение свободы.

Ряд авторов отмечают, что уклонение от отбывания уголовного наказания несет высокую общественную опасность, которая «заключается в его вредоносности, т.е. в способности причинять вред интересам правосудия, а именно в том, что виновный стремится избежать наказания, а также в прецедентности, состоящей в возможности повторений подобного рода деяний как самим виновным, так и иными лицами. Суммарный эффект вредоносности и прецедентности уклонения от отбывания уголовного наказания состоит в том, что не реализуется уголовная ответственность» [3].

Добавим еще и то, что уклонение осужденных от отбывания наказаний причиняется вред не только интересам правосудия, но и обществу в целом, так как неправомерное поведение осужденного порождает недоверие граждан в эффективность исполнения уголовных наказаний, что ведет к снижению авторитета правоохранительных органов и судебной системы в целом, а также подрывает принцип неотвратимости уголовной ответственности, который не имеет нормативного закрепления,

но следует из ч. 1 ст. 60 Уголовного кодекса Российской Федерации [4].

Для государства в лице правоохранительных органов такое правонарушение является сигналом, что цели наказания не достигнуты и не будут достигнуты, осужденный не сделал соответствующих выводов, и в результате у него возникает чувство безнаказанности.

Злостное уклонение осужденного от наказания, не связанного с изоляцией от общества, понимается как уголовный проступок, а уклонение от отбывания лишения свободы – как преступление, при этом в первом и во втором определениях имеются как объективные, так и субъективные признаки уголовного правонарушения. В данном случае отсутствует какая-либо логика.

Еще одним моментом, на который необходимо обратить внимание, является то, что уголовное право не определяет понятие и признаки злостного уклонения от отбывания наказания, т.е., указывая на условия уголовной ответственности. Диспозиция нормы уголовного закона не раскрывает существа самих нарушений, отсылая к нормам уголовно-исполнительного законодательства, при этом Уголовно-исполнительный кодекс Российской Федерации прямо не называет признаки злостного уклонения от отбывания наказания, а определяет, кто признается злостно уклоняющимся от отбывания наказания.

Согласно ч. 3 ст. 49, ч. 4 ст. 50, ч. 5 ст. 53, ч. 6 ст. 531 УК РФ, наказания без изоляции от общества заменяются на лишение свободы в случае «злостного уклонения осужденного от отбывания наказания», а не в случае признания осужденного «злостно уклоняющимся от отбывания наказания».

Хочу отметить, что ни уголовное законодательство, ни уголовно-исполнительное законодательство не устанавливают признаки злостного уклонения от отбывания наказания, а только определяют ответственность осужденного за данное уголовно-правовое правонарушение. Также актуальным моментом, связанным с уклонением от отбывания наказаний без изоляции осужденного от общества, является разграничение понятий «нарушение порядка и условий отбывания наказания» и «уклонение от отбывания наказания».

В предмет уголовного права входят общественные отношения, возникающие в связи с совершением преступления, а также назначения виновным наказаний. Уголовный кодекс устанавливает, какие деяния признаются преступлениями [6].

При исполнении уголовных наказаний без изоляции осужденного от общества законодатель четко не разграничил «нарушение порядка и условий отбывания наказания» и «уклонение от отбывания наказания». В ч. 1 ст. 46 УИК РФ определено, что является нарушением порядка и условий отбывания наказания, а в ч. 2 устанавливается ответственность за данные правонарушения. В данной норме указано, что за нарушение порядка и условий отбывания исправительных работ уголовно-исполнительная инспекция должна предупредить осужденного в письменной форме о замене исправительных работ другим видом наказания.

Также следует отметить, что согласно ч. 3 ст. 46 УИК РФ установлено, что злостно уклоняющимся от отбывания исправительных работ признается осужденный, допустивший повторное нарушение порядка и условий отбывания наказания после объявления ему предупреждения в письменной форме.

Рассмотрение признака повторного нарушения порядка и условий отбывания наказаний без изоляции осужденного от общества как признака признания осужденного злостно уклоняющимся от отбывания наказания состоит в следующем: действия необходимо квалифицировать как злостное нарушение порядка и условий отбывания наказания, а не злостное уклонение; осужденные совершают нарушения из-за низкой мотивации к трудовой деятельности и антиобщественного поведения. В таких случаях к осужденному необходимо применять меры предупредительно-профилактического характера, а не уголовно-правового.

В юридической литературе отмечается отсутствие действенного механизма привлечения к ответственности осужденных, нарушающих порядок отбывания уголовных наказаний без изоляции осужденного от общества, утверждается, что основной причиной этого является несовершенство действующего уголовного и уголовно-исполнительного законодательства, регламентирующего основания и

порядок привлечения к ответственности указанной категории лиц [4].

В сложившейся ситуации возможно привлечение осужденных, нарушивших порядок и условия отбывания уголовных наказаний без изоляции от общества, к административной ответственности, например, в виде административного ареста. А также решение данной проблемы может быть возложено на них обязательных или исправительных работ, дополнительных ограничений (обязанностей), таких, например, как при исполнении наказания в виде ограничения свободы.

Закрепление в уголовно-исполнительном законодательстве признаков нарушения порядка и условий отбывания наказания без изоляции от общества и признаков злостного нарушения порядка и условий отбывания данного наказания, а также порядок признания осужденного злостным нарушителем порядка отбывания наказания и расширение мер взыскания за эти нарушения позволит уголовно-исполнительной инспекции более эффективно применять меры профилактического характера к осужденным, отбывающим наказания без изоляции от общества.

Понятие злостного уклонения от отбывания наказаний без изоляции от общества необходимо исключить из уголовного и уголовно-исполнительного законодательства, оставить только уклонение от отбывания наказания и закрепить в Уголовном кодексе его признаки.

Полагаю, к признакам уклонения от отбывания наказаний без изоляции осужденного от общества необходимо отнести: отказ осужденного от отбывания наказания; убытие с места жительства осужденного без уведомления органа, исполняющего наказания; отказ осужденного от использования в отношении него технических средств надзора и контроля; совершение повторного нарушения злостным нарушителем порядка и условий отбывания наказания.

Указанные признаки должны быть закреплены в статье Особенной части Уголовного кодекса, именно эти признаки указывают на то, что осужденный совершает новое

посткриминальное деяние, которое несет высокую общественную опасность, заключающуюся в его вредоносности, т.е. в способности причинять вред интересам правосудия, а именно в том, что виновный стремится избежать наказания за совершенное преступление.

Уклонение от отбывания наказаний без изоляции осужденного от общества необходимо рассматривать как преступление, имеющее свои субъективные и объективные признаки, наличие которых позволит государству в лице правоохранительных органов и суда привлечь осужденного, не желающего выполнить возложенные судом обязанности, связанные с уголовным наказанием.

Данные изменения позволят повысить эффективность применения уголовного и уголовно-исполнительного законодательства, исключая излишнюю криминализацию деяний и увеличит предупреждающее воздействие уголовно-правовых положений. Исходя из этого возможно усиление нравственного воздействия уголовного и уголовно-исполнительного законодательства, дальнейшая их гуманизация, а также появится возможность применения мер предупредительно-профилактического характера через привлечение осужденных к административной ответственности.

Литература

1. Уголовный кодекс Российской Федерации от 13.06.1996 N 63-ФЗ (ред. от 27. 09.2021).
2. Советское государство и право. 1946. №11. С. 19.
3. Уголовное право России. Общая и особенная части / под ред. В.К. Дуюнова. М. 2008. С. 239.
4. Шаргородский М.Д. Наказание по советскому уголовному праву, М., Госюриздат, 1958 г. С. 156.
5. Абдуллин Э. М. Замена наказания в уголовном праве России. К. 2008. С. 26.
6. Грушин Ф.В. Уголовное наказание в виде обязательных работ: становление и некоторые проблемные аспекты. Тула. 2020. С. 44-49.

KISELEVA Anastasia Gennadievna

Master's student, International law Institute, Russia, Moscow

*Scientific Advisor – Associate Professor of the Department of Criminal Law Disciplines
of the International law Institute, candidate of law Ermakova Elena Dmitrievna*

**CRIMINAL-LEGAL CHARACTERISTICS OF NON-CUSTODIAL PUNISHMENTS:
CRIMINAL-LEGAL AND CRIMINAL-EXECUTIVE ASPECTS
IN MODERN RUSSIA**

Abstract. *The article deals with the issues related to the study of the practice of execution of criminal penalties without isolation of convicts from society. Special attention is paid to the analysis of problems of definition of malicious evasion from punishment serving. Within the article various points of view of scientists stated in the special literature concerning the legal nature of the studied problem are investigated, activity of criminal and Executive inspections and judicial practice about replacement of an unserved part of punishment by a more severe type of punishment to maliciously evading from serving criminal sentences without isolation of condemned from society is analyzed.*

Keywords: *criminal punishment, evasion of punishment, term of punishment, correctional impact.*

МУРЗАБЕКОВ Руслан Александрович

магистрант, Поволжский институт управления имени П.А. Столыпина – филиал РАНХиГС,
Россия, г. Саратов

Научный руководитель – к.э.н., доцент Кузнецова Ольга Вячеславовна

ОСНОВНЫЕ МОДЕЛИ ПРАВОВОГО РЕГУЛИРОВАНИЯ ЛОББИЗМА И ПРАКТИКА ЛОББИРОВАНИЯ В РАЗНЫХ СТРАНАХ

Аннотация. В статье описаны разные модели лоббирования в таких странах, как США, страны ЕС и Япония. Раскрыто становление лоббистской деятельности на территории этих стран и выявлены проблемы, с которыми столкнулись лоббисты в своей деятельности.

Ключевые слова: лоббизм, интересы общества, миссия, Япония, США, ЕС, законы, развитие.

Одной из наиболее значимых глобальных задач в современных условиях является поиск оптимальных форм взаимодействия и взаимовлияния органов государственной власти, с одной стороны, и общества, отдельных социальных групп, с другой. Особенно значимую роль в решении этой фундаментальной проблемы играет лоббирование. Действительно, влияние общественных объединений и частных структур на решения и политику государственных органов практически осуществляется в большинстве современных государств [4].

Во многих работах современных авторов можно найти развернутое определение, «лоббирование» – это деятельность людей, заинтересованных в продвижении своих интересов, их работа способствует принятию органами власти тех или иных решений, с использованием неформальных коммуникаций в органах государственной власти. Лоббирование отражает только ситуацию в США и ЕС и никоим образом не относится к Российской Федерации или Японии. В последних двух версиях эту область властных отношений лучше всего охарактеризовать как общепризнанную совокупность правовых и не фискальных норм, стабилизирующих контакты в направлении общество-власть-фирма.

Настоящее исследование показывает, что в такой интерпретации термин «лоббирование» описывает только ситуацию в США и ЕС, но неприменим к России или Японии. В последних двух случаях эту сферу властных отношений лучше всего охарактеризовать как совокупность правовых и не правовых норм,

регулирующих контакты по линии общество-власть-бизнес [4].

Большинство внутренних исследований по лоббированию основаны на матрице анализа, заимствованной из зарубежной литературы. С ее помощью анализируется национальная разновидность лоббизма по следующим параметрам:

- а) субъекты лоббистской деятельности,
- б) их приоритетные цели,
- в) формализованная структура взаимодействия с законодательной точки зрения,
- г) характер деловой этики, эталоном которой является опыт США и Великобритании.

В настоящее время лоббизм в российском обществе прочно вошёл в политическую жизнь. В отсутствие необходимых правовых норм, определяющих его формы и методы, лоббирование приобрело бесконтрольный характер, превратилось в фактор, преимущественно негативно формирующий общественное мнение об отношениях компаний и власти во многих сферах государственной и общественной жизни.

Большинство населения во многих странах воспринимает лоббирование как «функцию коррупции». Если в недавнем советском прошлом лоббизма не было, он мог проявляться только как способ влияния и контроля народа над парламентскими решениями, то сейчас «лоббирование» стало синонимом закулисной пропаганды и хорошо оплачиваемых коммерческих интересов. По этой причине необходимо четкое правовое регулирование лоббистских отношений, как на федеральном, так и на региональном уровне.

Приступая к рассмотрению американской разновидности лоббизма, вспомним, что в литературе он представлен как классический. Произошло это потому, что законодательное регулирование лоббизма в США имеет самые древние корни. Впервые вопрос о правовом регулировании лоббизма возник в США во второй половине XIX века. В этот исторический период отношения между государством и бизнесом строились по писаным правилам в обход федерального законодательства, законов отдельных штатов и антикоррупционных законов.

В конце XX века практика представления групповых интересов в американском обществе в основном обусловлена большим количеством лоббистских кампаний, представляющих различные проявления трех тенденций. В различных комбинациях есть новое косвенное лоббирование, деятельность на государственном уровне и иностранное лоббирование [5].

Важнейшими задачами и задачами лоббирования являются:

- а) влияние на налоговую политику органов власти,
- б) сбор бюджетных ассигнований,
- в) законодательное воздействие,

г) отношения с органами, регулирующими лоббистскую деятельность,

д) разработка товаров покупателя на муниципальных закупочных торгах.

Эти цели преследуют лоббисты:

- 1) внешние лоббисты,
- 2) лоббисты и сотрудники GR-отделов,
- 3) профсоюзы,
- 4) категории социальных интересов,
- 5) лоббисты и ассоциации.

Детальная структура и профессионализация лоббирования в США сосуществуют со значительным сектором «теневого лоббирования». Однако открытость большей части информации, касающейся «открытого лоббирования», создает ложное впечатление о полном верховенстве закона в американской модели. Система набора лоббистов из числа бывших госслужащих работает хорошо, а объем сделок в «теневом секторе» лоббирования во много раз превышает официальные цифры. Стремление формализовать и институционализировать отношения бизнеса и власти в США вытекает из последней и носит реактивный характер.

На рисунке представлены организации и их расходы на правовое лоббирование в США.

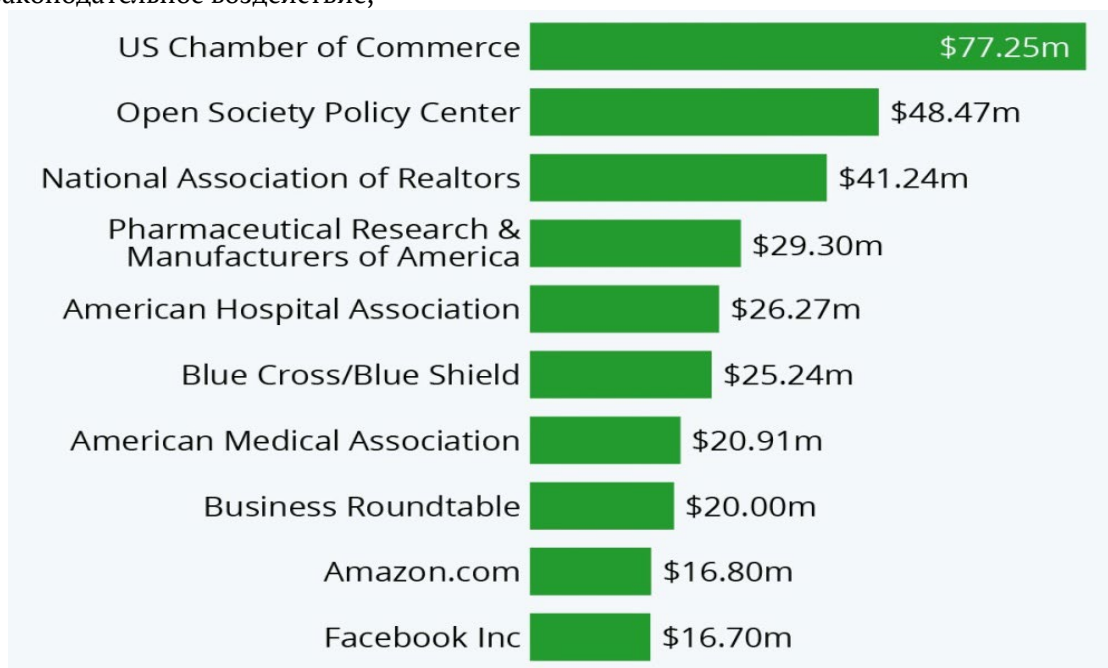

Данные сервиса статистика США – statista.com

Рис. Затраты крупных организаций США на деятельность лоббистов в 2020 году

Лоббирование – невероятно мощная сила в политике США, но широкой публике часто мало известно о том, в какой степени оно влияет на политику в стране. Чтобы получить преимущество в этом вопросе, эта инфографика использует данные Центра оперативной

политики, чтобы представить организации, которые потратили больше всего денег на покупку влияния в Вашингтоне, округ Колумбия, в 2020 году.

Следующей моделью, которую следует рассмотреть, является японская модель.

Определяющим параметром японской модели деловых отношений во власти после Второй мировой войны была концентрация власти в руках государственной бюрократии. Вместе с исполнительной властью правительство Японии в это время фактически монополизировало право законодательной инициативы.

Национальное законодательство не запрещает депутату осуществлять свою деятельность даже во время парламентской деятельности. Таким образом, были созданы условия для установления стабильных отношений между парламентариями и бизнес-сообществом.

Вместе с непосредственным представлением деловых интересов организации в Японии сформировалась концепция неформального согласования позиций сторон через съезд. «Депутатский клан» – неофициальные структуры в слоях парламентского корпуса, имевшие горизонтальную структуру и бесформенные по своему составу. «Кланы» работали над «проталкиванием» бюджета, в основном законопроектов, через парламент. После того как в 1990-е годы правительство ликвидировало «парламентские кланы» в рамках широкой общественно-политической реформы, оно стало фактором их роспуска. Но общепринятых мер оказалось мало. Сейчас в Японии множество профсоюзов на каждом предприятии, которые неукоснительно следят за тем, чтобы при проведении политики учитывались интересы всех слоев общества [2].

Стремление к взаимному учету интересов власти и бизнеса в Японии также основывалось на идее величия государства, укорененной в национальной психологии, в основе которой лежит сотрудничество всех подданных империи в рамках иерархической системы власти. Исторически сложившаяся система подчинения исходила из идеального образа правителя как эталона земной жизни, воплощенного Бога и тем самым требовала от его нравственного облика особых требований. Следовательно, действия государственного чиновника оценивались в новейшей японской практике на основе понятий сферы идеального: честь, долг, верность, мужество, жертвенность, целеустремленность и др.

Экзотическое для западного сознания сочетание «теневых отношений» и «кодекса чести» в практической жизни Японии, по-видимому, служит основой устойчивого воспроизводства японской разновидности лоббирования. События последних лет не дают оснований

сомневаться в том, что этот пласт традиционных представлений глубоко укоренен в японской правовой, политической, психологической и неформальной повседневной жизни (судебная кампания по восстановлению нравственного облика бюрократии в конце 1990-х гг., первая самоубийство министра правительства в 60 лет в связи с обвинениями в коррупции в 2007 г.). Высокая значимость внутренних моральных ограничений не позволяет характеризовать японскую разновидность как малокультурную. В своем идеале он так же эффективен и «безупречен», как и американский «идеал».

Характерными чертами японского политического ритуала являются неистребимая кумовство, культура «закулисных переговоров» и дружеское урегулирование дел. Примат отношений по линии господство-подчинение в сознании японцев придает иной характер конкурентной среде бизнеса, все менее напоминающей американскую. В то же время активный судебный и гражданский контроль – мало влияет на внутреннюю динамику системы. Институционализация отношений между бюрократией, политиками и бизнесом в Японии происходит в соответствии с традиционными представлениями об «всеобщей иерархии», практически без попыток структурировать эту сферу по западному образцу.

Создается впечатление, что японская разновидность лоббизма, с одной стороны, более управляема, а с другой – проницаема для исследования. Такой вывод дает нам повод поновому взглянуть на домашний опыт.

Поэтому стремление к взаимному учету интересов власти и бизнеса в Японии коренилось в государственной психологии концепции величия государства, согласно которой происходила совместная работа абсолютно всех подчиненных страны в иерархическую организацию власти. Исторически понятие подчинения происходило из образа идеального лидера, такого как обычная земная жизнь. Экзотическое для западного сознания сочетание «теневых отношений» и «Кодекса чести» в реальной жизни Японии служит основой для стабильного воспроизведения японского варианта лоббирования.

Доступ лоббистов в институты ЕС после вступления в силу Лиссабонского договора Лиссабонский договор стал новой страницей в развитии политической системы и в распределении полномочий ЕС, что способствовало

значительному повышению интереса лоббисты в европейских институтах и, прежде всего, в парламенте. Во-первых, это связано с реформированием процесса принятия решений и расширением процедуры голосования квалифицированным большинством в Европарламенте, о чем пойдет речь далее. Во-вторых, вслед за реформой системы контроля, а также введением неоднозначной оценки Европейской гражданской инициативы, появились новые институциональные «рычаги» для лоббистов.

С принятием Лиссабонского договора функции национальных парламентов стали более ясными. Права законодательных органов стран-участниц теперь можно разделить на три вида:

- 1) расширенные права контролировать национальную исполнительную власть в отношении европейской политики;
- 2) возможности политического диалога с ЕС и межпарламентского сотрудничества с участием Европарламента;
- 3) проверка на соответствие принципу субсидиарности в европейском законодательстве. Расширение роли национальных парламентов и продвижение новых форм взаимодействия с отдельными институтами призвано помочь преодолеть проблемы дефицита демократии в Евросоюзе.

Однако это остается очень перспективной задачей, которую можно решить только в сочетании с другими мерами. Положение национальных парламентов в институциональной системе ЕС после вступления в силу Лиссабонского договора можно рассматривать лишь как начало процесса укрепления их позиций, оставаясь при этом исключенными из основного институционального треугольника. Возникает парадоксальная ситуация: несмотря на всю «многоуровневую» политическую систему ЕС, парламенты государств-членов по-прежнему остаются вне процесса управления европейской политикой и, возможно, эта система используется бюрократами и лоббистами. Важным нововведением стало расширение полномочий Европарламента в принятии решений в региональной политике. По некоторым оценкам, аграрная и региональная политика концентрирует до 75% годового бюджета европейских лоббистов.

Принцип субсидиарности применяется в смешанной сфере компетенции и указывает на решение задач адекватного масштаба на самом

низком уровне, где это уместно и рационально, при этом вышестоящие органы должны вмешиваться только тогда, когда нижестоящие органы не в состоянии решить существующую проблему.

Таким образом, принцип субсидиарности – это способ защитить нижестоящие национальные правительства от чрезмерного вмешательства ЕС. Дополнительная информация о принципе субсидиарности на европейском уровне. Расширяя сферу деятельности Европарламента, включая региональную политику, Лиссабонский договор, таким образом, открывает новые возможности для региональных групп интересов, чтобы они могли напрямую участвовать в практике лоббирования на уровне ЕС. Между тем, во-первых, для защиты своих интересов им пришлось прибегнуть к косвенному и малоэффективному давлению через Комитет регионов. В целом реформа Лиссабонского договора способствовала расширению полномочий ЕП, усилению ее роли, что, соответственно, вызвало повышенный интерес лоббистов к институту. Сегодня ЕС сталкивается с новыми вызовами в отношениях с лоббистами, которые рискуют привести к дисбалансу в системе представительства интересов, которая по идее должна быть адаптирована к потребностям политической системы. Выход из ситуации заключается не в ограничении или запрещении участия лоббистов в политическом процессе, а в поиске формы регулирования, обеспечивающей справедливое, равноправное и, прежде всего, прозрачное участие групп интересов. На сегодняшний день существующие механизмы регулирования не справляются с этими задачами.

Таким образом, можно сделать следующие выводы, что все страны идут своим путем развития лоббирования. Изучение того, как партии и политики из разных стран реагируют на внешние изменения. Такие изменения могут быть чем угодно: от меняющихся потребностей общества до экономического кризиса и стихийного бедствия. Он использует статистические методы и аналитические политические документы для изучения того, на какие изменения реагируют политики и как они реагируют. Независимо от того, работают ли лоббисты на крупную организацию, отдельного человека или общественность, их цели и стратегии одинаковы. Прежде всего, лоббисты должны владеть искусством убеждения, которое является основой их работы. Им нужно

придумать, как заставить политиков голосовать за законы таким образом, чтобы это благоприятствовало интересам, которые они представляют.

Литература

1. Глобальная платформа бизнес-данных № 1 / Статистика США. URL – <https://www.statista.com/>
2. Тинт, Ю. С. Политология : учебное пособие / Ю. С. Тинт. – Москва : РИОР : ИНФРА-М, 2020. – 79 с.
3. Федорченко, С. Н. Современные технологии политического менеджмента : учебное пособие / С.Н. Федорченко. – Москва : ИНФРА-М, 2022. – 200 с.
4. Яшкова, Т. А. Сравнительная политология : учебник для бакалавров / Т. А. Яшкова. – 2-е изд. – Москва : Издательско-торговая корпорация «Дашков и К°», 2020. – 606 с.
5. Политология : учебник и практикум для вузов / А. С. Тургаев [и др.]. – 2-е изд., испр. и доп. – Москва : Издательство Юрайт, 2021. – 632 с.
6. Чечеткина, А. Е. Особенности правового регулирования лоббистской деятельности в США: возможности для России / А. Е. Чечеткина. – Текст : непосредственный // Молодой ученый. – 2016. – № 11 (115). – С. 1380-1383. – URL: <https://moluch.ru/archive/115/31216/> (дата обращения: 05.09.2022).

MURZABEKOV Ruslan Aleksandrovich

Master's student,

Povolzhsky Institute of Management named after P.A. Stolypin – Branch of RANEPa,
Russia, Saratov

Scientific supervisor – Candidate of Economics, Associate Professor Kuznetsova Olga Vyacheslavovna

THE MAIN MODELS OF LEGAL REGULATION OF LOBBYING AND LOBBYING PRACTICE IN DIFFERENT COUNTRIES

Abstract. *The article describes different models of lobbying in countries such as the USA, EU countries and Japan. The formation of lobbying activities on the territory of these countries is revealed and the problems faced by lobbyists in their activities are revealed.*

Keywords: *lobbying, public interests, mission, Japan, USA, EU, laws, development.*

НОСКОВА Ирина Владимировна

студентка магистратуры, Ульяновский государственный университет,
Россия, г. Ульяновск

ПРАВОВАЯ ПРИРОДА ДОГОВОРА БРОНИРОВАНИЯ

Аннотация. *Статья посвящена правовой природе общественных отношений по договору бронирования. Рассматриваются признаки договора бронирования, его сущность, отграничение договора бронирования от предварительного договора, договора перевозки, договор имущественного найма.*

Ключевые слова: *договор бронирования, предварительный договор, договор оказания услуг, опционный договор.*

В различных сферах жизнедеятельности широкое применение находят договоры бронирования. Договоры бронирования используются на различных видах транспорта, при осуществлении воздушных перевозок, грузовых перевозок на морском транспорте, железнодорожных грузовых и пассажирских перевозках.

Кроме этого, бронирование применяется в туристической деятельности, гостиничном бизнесе, а также при проведении культурно-зрелищных мероприятий.

Несмотря на применение договоров бронирования в различных сферах деятельности, на сегодняшний день, правовая природа бронирования не определена, системные признаки договоров бронирования не выявлены, и самое главное, отсутствует определение понятия системы договоров бронирования.

Договор бронирования не противоречит законодательству и поэтому является допустимой конструкцией в силу принципа свободы договора.

Для определения правовой природы договора бронирования, предлагаем рассмотреть существующие в настоящее время виды договоров бронирования, с целью выявления признаков таких договоров, входящих в систему договоров бронирования.

Наиболее широко договоры бронирования применяются в транспортной сфере, а именно при воздушных авиаперевозках, морских перевозках, автомобильном и железнодорожном транспорте.

Бронирование провозной емкости является важным и неотъемлемым элементом заключения договора воздушной перевозки груза.

Данный вывод прямо следует из пункта 8 Приказа Министерства транспорта Российской Федерации от 28.06.2007 г. № 82, так

бронирование емкости на воздушном транспорте является обязательным условием для перевозки груза [1].

Именно от этой нормы необходимо отталкиваться при определении бронирования провозной емкости, как предварительного договора, но также необходимо дать определение, что понимается под предварительным договором.

Определение предварительного договора содержится в статье 429 Гражданского кодекса Российской Федерации. В пункте 1 статьи 429 Гражданского кодекса Российской Федерации указано, что предварительный договор представляет собой обязанность заключить договор об оказании услуг в будущем, на тех условиях, которые предусмотрены предварительным договором [2].

Также необходимо рассмотреть возможность признания букинг-нота предварительным договором. Как отмечает Маковский А.Л., «в морском праве существует целая серия сделок, занимающих промежуточное положение между договорами фрахтования и договором перевозки груза по коносаменту: букинг-нот, берс-нот и фиксчур-нот» [3, с.6]. Для чего же необходим букинг-нот? Букинг-нот оформляется в случае необходимости бронирования места для груза на судне. Данный документ содержит все существенные условия договора морской перевозки груза на линейном судне. В портах существуют конторы по бронированию грузовых помещений судна, называемые book office.

Гречуха В.Н отмечает относительно букинг-нота, что он, являясь договором группы организационных договоров морской перевозки грузов, «представляет собой предварительную заявку судовладельца, направляемую

перевозчику с целью бронировать на судне место для определенной партии груза. Букинг-нот обычно применяется в линейном судоходстве, которое характеризуется организацией регулярных перевозок, обеспечивающих ритмичность и своевременность доставки грузов» [4, с.214].

По мнению А.Г.Калпина, такое соглашение о бронировании, которое автор именует букинг-нотом, «остается одним из двух подвидов договора перевозки груза по коносаменту... По букинг-ноту перевозчик сам решает, в каких помещениях судна должен быть размещен груз данного отправителя. Такой договор следует отнести к консенсуальным. Таким образом, договор перевозки груза по коносаменту может быть признан только тогда реальным, когда передаче груза не предшествует соглашение сторон, выражающее их волю совершить перевозку и ее оплатить» [5, с.193].

В качестве договора перевозки грузов по коносаменту квалифицирует букинг-нот и судебная практика. «После подписания перевозчиком или его агентом, - считает Э.Л.Лимонов, - букинг-нот приобретает характер договора морской перевозки. В нем оговариваются конкретные характеристики сделки: количество и род груза, порты погрузки и выгрузки, дата готовности груза, наименование судна, ставка фрахта. Относительно остальных условий перевозки дается ссылка на коносамент данной линии» [6, с.59].

Однако В.В.Витрянский не согласен с данными утверждениями, и указывает, что «букинг-нот, предметом которого является лишь бронирование места на судне с последующей перевозкой груза, не может признаваться договором морской перевозки груза по коносаменту, поскольку он при отсутствии оформленного коносамента еще не порождает непосредственную обязанность перевозчика доставить соответствующий груз в порт назначения и выдать его получателю, каковым должен быть держатель коносамента. Не возникает непосредственно из букинг-нота и обязанность перевозчика по обеспечению сохранности груза и соблюдению установленных сроков его доставки. Из букинг-нота следует лишь обязанность перевозчика заключить договор перевозки груза по коносаменту, в отношении которого забронировано место на судне. В этом смысле указанный договор выглядит скорее как предварительный договор

морской перевозки соответствующего груза» [7, с.417].

Мы считаем, что, нельзя согласиться с тем, что букинг-нот следует квалифицировать как предварительный, так же как и нельзя его рассматривать в качестве договора морской перевозки грузов.

Тот факт, что букинг-нот предваряет заключение договора морской перевозки грузов, не превращает букинг-нот в предварительный договор, поскольку не содержит взаимобусловленных обязанностей сторон заключить договор морской перевозки грузов.

Очевидно, что содержанием букинг-нота являются права и обязанности иного рода. Обязанность перевозчика по бронированию места заключается в том, чтобы не отдать необходимую для погрузки определенного количества груза вместимость транспортного средства любому иному лицу, отличному от контрагента по договору.

Данная обязанность – пассивного типа, поскольку заключается в воздержании от действий, а не в активных действиях по заключению договора перевозки, либо по его исполнению.

Соответственно, грузоотправитель, забронировавший место на судне, приобретает субъективное право требования к перевозчику предоставить заранее зарезервированное место. При этом перевозчик не приобретает права требования к грузоотправителю использовать забронированное место, а лишь может требовать возмещения убытков случае если бронь не будет использована, а также уплаты вознаграждения за оказанные услуги в соответствии с условиями договора.

В этой связи мы считаем верной точку зрения В.В. Витрянского о том, что договор бронирования не может рассматриваться как договор перевозки грузов.

Во-первых, следует исходить из направленности букинг-нота – зарезервировать вместимость транспортного средства. Этим она существенно отличается от направленности договора перевозки грузов – доставка груза в пункт назначения и выдача управомоченному лицу.

Во-вторых, при заключении букинг-нота отсутствует идентификация груза, а обозначаются только его род и количество. Также, в букинг-ноте не приводятся ссылки на маркировку, либо на данные, которые отражаются в отгрузочном документе, потому что для

данного договора основополагающим является определение достаточности места для перевозки определенного груза, а не видовые и качественные особенности перевозимого товара. Если в букинг-договоре и приводятся конкретные характеристики договора морской перевозки груза, то только лишь для правильной идентификации судна, на котором бронировано место (вместимость).

Для бронирования места на судне не имеет значения, что будет в дальнейшем предъявлено к перевозке, а важным является родовое понятие товара, что будет достаточным для определения вместимости. Следует отметить, что для договора перевозки груза требуется идентификация груза для определения предмета договора.

Кроме того, что при отсутствии коносамента обязательства по договору морской перевозки груза не возникают.

Предлагаем рассмотреть также квалификацию бронирования как возмездной услуги.

По мнению М.А.Тарасова, услуги по бронированию, равно как и предварительную продажу билетов, возможно, отнести к числу вспомогательных транспортных операций, которые составляют существо исполнения обязательств по бытовым услугам [8, с.208].

Услуги по бронированию, при этом могут оформляться самостоятельным договором или быть частью договора перевозки.

Вопрос о возможности квалификации действий по бронированию как услуги, является одним из ключевых при определении возможности отнесения букинг-нота к транспортным организационным договорам, поскольку последние имеют неимущественный характер.

Согласно п.1 статьи 779 ГК РФ, оказание услуг происходит путем совершения определенных действий или осуществления деятельности. При этом, при осуществлении бронирования – действий не происходит и деятельности тоже.

Природа и суть бронирования – это воздержание от передачи резервированной вместимости транспортного средства другому лицу. Таким образом, грузоотправителю (фрахтователю, пассажиру) предоставляется преимущество в заключении договора перевозки (фрахтования) перед иными лицами.

Но, как писал Г.Ф.Шершеневич, «подведение под понятие «действие» воздержания не составляет противоречия; воздержание – не есть бездействие – это не отсутствие воли,

направленной на определенный результат, а напротив, наличие такой воли. Примером обязательства с отрицательным содержанием может служить договор о том, чтобы одно лицо однородной торговлей не подрывало дела другого» [9, с.347].

Поскольку бронирование места для груза на судне производится путем регистрации груза в порту, то указанные действия связаны все же не с исполнением, а с заключением договора.

Определяя место, которое не должно быть передано иным лицам, кроме грузоотправителя, перевозчик производит соответствующие действия, которые составляют содержание акцепта. После этого на стадии исполнения никаких активных действий контрагент грузоотправителя не совершает.

Нам представляется, что нельзя считать активными действиями по договору сверку с журналом регистрации наличия свободных мест на судне в случае обращения иных лиц с просьбой о бронировании.

Если и можно характеризовать данные операции как действия, то их следует скорее соотносить со стадией заключения договора с иными лицами, а не со стадией исполнения уже заключенного договора. Зарегистрировать место для иных грузоотправителей невозможно без проверки наличия свободных мест.

Встречаются и иные подходы к правовой квалификации договора о бронировании. Например, по мнению М.А. Тарасова [10, с.210], в основе бронирования самолетов и автобусов лежит договор имущественного найма. Однако, с такой точкой зрения нельзя согласиться, поскольку при бронировании транспортное средство либо его часть не переходит во временное владение и пользование грузоотправителям, фрахтователям или пассажирам. Названные правомочия остаются у перевозчика. Без возможности свободно проникать в забронированные помещения нельзя обеспечить выполнение обязанностей перевозчика по обеспечению сохранности грузов и безопасности пассажиров. Грузоотправитель, фрахтователь, пассажир не получают возможности хозяйственного господства над соответствующей частью транспортного средства. Возможность разместить грузы или пассажиров в транспортном средстве не лишает перевозчика владения соответствующими помещениями. Следует заметить, что понятие «вместимость» предполагает, что пассажир либо грузоотправитель займет не то место, которое выберет

самостоятельно, а то, на которое ему укажет перевозчик. Применительно же к договору аренды, всегда сдается индивидуально-определенная вещь.

Рассмотрим еще один немаловажный вопрос. Можно ли букингový договор рассматривать в качестве заявки на перевозку. В научной среде существуют разные мнения на этот счет.

Мы полагаем, букингový договор нельзя рассматривать в качестве заявки на перевозку, поскольку такой договор не порождает обязанности предъявить груз к перевозке. Грузоотправитель приобретает лишь гарантированную возможность совершить такие действия.

Морозов С.Ю. при исследовании системы транспортных организационных договоров предложил следующую формулировку отношений по бронированию перевозок:

«Под бронированием понимается предоставление кому-либо преимущественного права требования перед другими лицами на использование вместимости транспортного средства, помещения либо их части. В силу соглашения о бронировании законный владелец транспортных средств либо помещений, обязуется воздержаться от их предоставления в целом, либо в части иным лицам, а другая сторона имеет право требовать от законного владельца воздержания от этих действий. Бронирование транспортных средств не влечет за собой возникновения обязательств по перевозке» [11, с.144].

Учитывая вышеизложенное, нам представляется возможным согласиться с выводами С.Ю. Морозова, что букингový договор не является организационным предварительным договором перевозки грузов, также как не является договором перевозки.

Существует и иная точка зрения, которая заключается в том, что договор бронирования воздушного или морского судна имеет признаки опционного договора.

Специфика предмета конкретного опционного договора заключается в том, что в качестве такового выступает предоставление права выбора заключать либо не заключать в будущем иной договор. Названное право является самостоятельным объектом гражданских прав.

Право выбора, на наш взгляд, может выступать предметом договоров бронирования воздушного либо морского судна, которые можно квалифицировать в качестве опционных. Таким образом, можно утверждать, что само

бронирование еще не означает заключение договора перевозки и представляет собой самостоятельное обязательство.

Федотова Д.С. в диссертации «Договорное регулирование совместной деятельности исполнителей транспортных услуг по перевозке пассажиров и багажа» делает вывод о том, что соглашение о бронировании мест на рейс имеет организационный характер и не может быть квалифицировано как договор на оказание услуг [12, с.87].

Данный вывод основывается на том, что данное соглашение направлено на организацию исполнения обязанности перевозчика предоставить конкретное место пассажиру, а такая обязанность возникает в результате заключения договора воздушной перевозки пассажира. При этом, право пассажира, вытекающее из соглашения о бронировании, не может быть признано секундарным, поскольку оно может быть нарушено перевозчиком.

Д.С. Федотова предлагает следующее определение соглашению о бронировании пассажирских мест на транспорте: «В силу соглашения о бронировании пассажирских мест перевозчик обязан воздержаться от предоставления третьим лицам вместимости транспортного средства, закрепленного за пассажиром, до момента регистрации на рейс, осуществляемый на соответствующем участке маршрута перевозки, а пассажир имеет право требовать от перевозчика воздержания от таких действий».

Исследовав научные труды ученых, относительно правовой природы и сущности бронирования, мы предлагаем следующее понятие договора бронирования – это соглашение, направленное на предоставление кому-либо преимущественного права требования перед другими лицами на использование вместимости помещений, транспортных средств (их части), и обладающее признаками опционного договора.

По своей правовой природе договор бронирования не является предварительным договором, договором перевозки, договором аренды (найма) и договором на оказание услуг.

Литература

1. Приказ Министерства транспорта Российской Федерации от 28.06. 2007г. №82 «Об утверждении федеральных авиационных правил // Российская газета. – 2007. – 10 октября.
2. Гражданский кодекс Российской Федерации Часть первая от 30.11.1994 г. №51-ФЗ

(ред. от 18.07.2019) (с изм. и доп., вступ. в силу с 01.10.2019) // Российская газета. - 1994. - 8 декабря.

3. Маковский, А.Л. Международное частное право (понятие и источники) / А.Л. Маковский. – Москва: Транспорт, 1974. – 62 с.

4. Гречуха, В. Н. Транспортное право. В двух частях. Часть первая: учебное пособие / В. Н. Гречуха. – Москва: МГИУ, 2002. – 348 с.

5. Комментарий к Кодексу торгового мореплавания Российской Федерации / под редакцией Г. Г. Иванова. – Москва: Спарк, 2000. – 734 с.

6. Лимонов, Э. Л. Внешнеторговые операции морского транспорта и мультимодальные перевозки / Э. Л. Лимонов. – 2-е изд., перераб. и доп. – Санкт-Петербург: Выбор, 2000. – 411 с.

7. Брагинский, М.И. Договорное право. Книга четвертая: Договоры о перевозке, буксировке, транспортной экспедиции и иных

услугах в сфере транспорта / М.И.Брагинский, В.В.Витрянский. – Москва: Статут, 2003. – 910 с.

8. Тарасов, М. А. Транспортное право / М. А. Тарасов. – Ростов-на-Дону: Издательство Ростовского университета, 1968. – 236 с.

9. Шершеневич, Г. Ф. Курс гражданского права / Г.Ф. Шершеневич. – Тула: Автограф, 2001. – 720 с.

10. Тарасов, М. А. Транспортное право / М. А. Тарасов. – Ростов-на-Дону: Издательство Ростовского университета, 1968. – 236 с.

11. Морозов, С. Ю. Система транспортных организационных договоров/ С.Ю. Морозов. – Москва: Норма, 2011. - 352 с.

12. Федотова, Д.С. Договорное регулирование совместной деятельности исполнителей транспортных услуг по перевозке пассажиров и багажа: диссертация... кандидата юридических наук / Д.С. Федотова. - Ульяновск, 2020. - 183 с.

NOSKOVA Irina Vladimirovna

Graduate student, Ulyanovsk State University, Russia, Ulyanovsk

LEGAL NATURE OF THE BOOKING AGREEMENT

Abstract. *The article is devoted to the legal nature of public relations under the booking agreement. The signs of the booking agreement, its essence, the delimitation of the booking agreement from the preliminary contract, the contract of carriage, the contract of property lease are considered.*

Keywords: *booking agreement, preliminary agreement, service agreement, option agreement.*

ПОСПОЛИТАК Виолетта Борисовна
магистрант Института права, Тольяттинский государственный университет,
Россия, г. Тольятти

ЗАВЕДОМОСТЬ КАК ПРИЗНАК СУБЪЕКТИВНОЙ СТОРОНЫ СОСТАВА ВОВЛЕЧЕНИЯ НЕСОВЕРШЕННОЛЕТНЕГО В СОВЕРШЕНИЕ ПРЕСТУПЛЕНИЯ

***Аннотация.** Статья посвящена изучению такой проблемы квалификации вовлечения несовершеннолетнего в совершение преступлений, как заведомость несовершеннолетия вовлекаемого лица. Автор акцентирует внимание на том, что привлечение к уголовной ответственности по ст. 150 УК РФ возможно только в том случае, если будет доказан прямой умысел содеянного, и в данном аспекте большую роль играет именно достоверное установление факта знания виновного лица о несовершеннолетнем возрасте субъекта, которого он вовлекает в совершение преступления. Автор обращает внимание на то, что рассматриваемая проблема, прежде всего, обусловлена отсутствием необходимых правовых рекомендаций со стороны Верховного Суда Российской Федерации в сфере установления и доказывания факта осознания виновным лицом того, что он вовлекает в преступление несовершеннолетнее лицо. Автор приходит к выводу о необходимости разработки данных рекомендаций, что будет способствовать повышению эффективности выявления следственными органами заведомости несовершеннолетия вовлекаемого лица.*

***Ключевые слова:** уголовное право, несовершеннолетние лица, вовлечение в преступление, уголовная ответственность, квалификация преступлений.*

Существуют проблемы привлечения к ответственности лиц за вовлечение несовершеннолетних в совершение преступления. Данные проблемы раскрываются через призму сложностей, возникающих при квалификации преступления, предусмотренного ст. 150 Уголовного кодекса Российской Федерации (далее – УК РФ) [1]. Особого внимания заслуживают вопросы, возникающие при установлении прямого умысла у совершеннолетнего лица, так как именно прямой умысел является обязательным признаком субъективной стороны анализируемого преступного деяния, соответственно, если такой признак не будет установлен, лицо не может быть привлечено к уголовной ответственности в связи с отсутствием его вины (ст. 5 УК РФ).

Прямой умысел, предусмотренный субъективной стороной преступления, указанного в ст. 150 УК РФ, подразумевает под собой осознание виновным лицом факта привлечения несовершеннолетнего путем обещаний, обмана, угроз или иным способом в совершение уголовно наказуемого деяния и желание виновного лица вовлечь несовершеннолетнего в совершение преступления. Об этом прямо указывается и в теоретической работе В.К. Дуюнова, который отмечает, что «...с субъективной

стороны преступление совершается с прямым умыслом. При этом предполагается заведомость несовершеннолетия потерпевшего, в противном случае ответственность по ст. 150 УК исключается...» [6, с. 385].

В данном контексте заведомость прослеживается в осознании лицом:

- несовершеннолетнего возраста вовлекаемого лица;
- вовлечения несовершеннолетнего в преступление.

Таким образом, осознание виновным лицом несовершеннолетнего возраста вовлекаемого является основным и первостепенным фактором, свидетельствующем о наличии состава преступления, предусмотренного ст. 150 УК РФ.

Верховный Суд Российской Федерации (далее – ВС РФ), подчеркивает, что «...к уголовной ответственности за вовлечение несовершеннолетнего в совершение преступления или совершение антиобщественных действий могут быть привлечены лица, достигшие восемнадцатилетнего возраста и совершившие преступление умышленно. Судам необходимо устанавливать, осознавал ли взрослый, что своими действиями вовлекает несовершеннолетнего в совершение преступления или

совершение антиобщественных действий. Если взрослый не осознавал этого, то он не может привлекаться к ответственности по статьям 150 и 151 УК РФ...» [2].

Соответственно, можно указать на то, что данная категория дел требует точного установления следующих факторов относительно виновного лица:

- факт того, что преступник полностью понимал, что лицо, которому он предлагает принять участие в противоправном деянии, не достигло возраста 18-ти лет;

- сведения о том, что виновный субъект осознавал и желал вовлечь несовершеннолетнего гражданина в совершение действия, запрещенного действующим российским уголовным законодательством [4, с. 86].

Указанную позицию также поддерживает и Е.В. Оксак, указывая на то, что основанием привлечения к уголовной ответственности по ст. 150 УК РФ является осознание лицом того, что оно вовлекает в преступление именно несовершеннолетнего лица и при этом желает совершить такие преступные действия [8, с. 84]. В большинстве случаев виновные лица не отрицают того, что вовлекали иных субъектов в совершение преступления, однако утверждают, что не знали о возрасте вовлекаемых лиц. Безусловно, отрицая факт осознания несовершеннолетнего возраста вовлекаемого, виновное лицо стремится избежать ответственности по ст. 150 УК РФ. В связи с этим установление прямого умысла по рассматриваемому составу преступления имеет огромное практическое значение при квалификации преступных деяний.

Как известно, в качестве основных факторов, указывающих на осознание несовершеннолетнего возраста вовлекаемого лица, выступают показания, как обвиняемого субъекта, так и самих несовершеннолетних [7, с. 246]. На основании данных показаний и выстраивается вся позиция суда относительно установления прямого умысла. Здесь важно подчеркнуть, что все сведения, которые свидетельствуют об осведомленности виновного лица о несовершеннолетнем возрасте потерпевшего, должны быть аргументированы. Об этом прямо указывается в Постановлении Пленума Верховного Суда РФ от 29.11.2016 № 55 «О судебном приговоре» [3] – обвинительный приговор не может выстраиваться только на предположениях.

В качестве примера того, что виновный субъект полностью осознавал преступность

своих деяний и достоверно знал о несовершеннолетнем возрасте вовлекаемого им лица можно привести следующую ситуацию. А.А. Яковлев находился вместе со своим несовершеннолетним сыном Я. на 16 километре перегона железнодорожного транспорта, где у А.А. Яковлева из корыстных побуждений возник умысел, направленный на совершение тайного хищения деталей верхнего строения пути на указанном участке железнодорожного пути, в целях реализации которого он обратился к своему несовершеннолетнему сыну Я. с предложением совершить в несколько этапов тайное хищение деталей верхнего строения пути на указанном участке железнодорожного пути. Я. согласился, вступив тем самым в предварительный сговор, направленный на совместное совершение указанного преступления.

Далее А.А. Яковлев и Я. распределили между собой преступные роли, после чего, действуя совместно, открутили вмонтированные в железнодорожный путь детали верхнего строения пути, погрузили их в багажный отсек автомашины и с места совершения преступления скрылись, распорядившись похищенным по своему усмотрению [4]. Соответственно, А.А. Яковлев собственным негативным примером, который заключался в совершении активных запланированных действий, направленных на совершение тайного хищения чужого имущества, уговорил Я. принять участие в совершении совместного преступления, тем самым вовлек последнего в совершение умышленного преступления средней тяжести, совершенного в составе группы лиц по предварительному сговору.

Таким образом, установление прямого умысла в составе преступления, предусмотренного ст. 150 УК РФ, является сложным и многоаспектным. Необходимо проводить тщательный анализ обстоятельств преступления, выяснять все нюансы, на которых основываются показания участников по делу и т.д. Прямой умысел вовлечения несовершеннолетнего в совершение преступления может быть установлен только на основании многочисленных аргументированных фактов. По нашему мнению, с целью устранения существующих сложностей в вопросе установления прямого умысла в составе преступления, предусмотренного ст. 150 УК РФ, следует разработать соответствующие рекомендации на уровне ВС РФ.

Литература

1. Уголовный кодекс Российской Федерации от 13.06.1996 года № 63-ФЗ (ред. от 21.11.2022) // Собрание законодательства Российской Федерации. 1996. № 25. Ст. 2954.
2. Постановление Пленума Верховного Суда РФ от 01.02.2011 № 1 (ред. от 28.10.2021) «О судебной практике применения законодательства, регламентирующего особенности уголовной ответственности и наказания несовершеннолетних» // «Российская газета», № 29, 11.02.2011.
3. Постановление Пленума Верховного Суда РФ от 29.11.2016 № 55 «О судебном приговоре» // «Российская газета», № 277, 07.12.2016.
4. Приговор Смоленского районного суда от 27 июля 2020 г. по делу № 1-168/2020 [Электронный ресурс] // Судебные и нормативные акты РФ. – URL: <https://clck.ru/dXXTo> (17.01.2023).
5. Гарманов, В.М. Вовлечение несовершеннолетнего в совершение преступления (ст. 150 УК РФ): содержание признаков потерпевшего и особенности субъективной стороны состава преступления / В.М. Гарманов // Викимология. 2018. № 4 (18). С. 83-91.
6. Дуюнов, В.К. Уголовное право России. Общая и Особенная части / под ред. д-ра юрид. наук, профессора В.К. Дуюнова. 6-е изд. М.: РИОР: ИНФРА-М, 2020. 780 с.
7. Жадан, В.Н. Проблемы субъективной стороны при квалификации вовлечения несовершеннолетнего в совершение преступления / В.Н. Жадан // Балтийский гуманитарный журнал. Т. 5. № 3 (16). С. 244-248.
8. Оксак, Е.В. Проблемы квалификации вовлечения несовершеннолетних в совершение преступления по признакам субъективной стороны / Е.В. Оксак // Устойчивое развитие науки и образования. 2018. № 6. С. 83-86.

POSPOLITAK Violetta Borisovna

Institute of Law, Togliatti State University, Russia, Togliatti

KNOWLEDGE AS A FEATURE OF THE SUBJECTIVE SIDE OF THE CORPUS DELICTI OF INVOLVING A MINOR IN THE COMMISSION OF A CRIME

Abstract. *The article is dedicated to the research of such a problem of skills of the involvement of a underage in the commission of crimes, as the willfulness of the minor of the involved person. The author emphasizes on the fact that bringing to criminal responsibility under article 150 of the Criminal Code of the RF is possible only if the direct intent of the act is proved, and in this aspect it plays an important role namely the reliable establishment of the fact of knowledge of the guilty person about the minority of the subject, which he involved in the commission of a crime. The author draws attention to the fact that the considered problem, first of all, is caused by lack of necessary legal recommendations from the Supreme Court of the Russian Federation in the sphere of establishment and proving of the fact of knowing by the guilty person that he involves a minor in a crime. The author concludes that it is necessary to develop appropriate recommendations at the level of the Supreme Court of Russia, which will help to increase the effectiveness of the investigative authorities to identify the deliberate juvenile of the person involved.*

Keyword: *criminal law, minors, involvement in a crime, criminal responsibility, qualification of crimes.*

ПРИХОДЬКО Дмитрий Юрьевич

студент 3 курса магистратуры юридического факультета,
Российский государственный социальный университет,
Россия, г. Москва

**ПРИНЦИП СОСТЯЗАТЕЛЬНОСТИ СТОРОН И РАВНОПРАВИА СТОРОН
В РОССИЙСКОМ УГОЛОВНОМ ПРОЦЕССЕ**

***Аннотация.** В статье рассмотрены актуальные вопросы, связанные с уголовной ответственностью. На страницах юридической печати идет широкая дискуссия, признавать ли собранные защитником сведения доказательствами или же это должен решать суд, прокурор, следователь, дознаватель, поскольку законодатель не предусмотрел механизм реализации этого права.*

***Ключевые слова:** состязательность сторон председательствующий сторона обвинения и защиты.*

Споры и дискуссии вокруг принципа состязательности сторон, механизма его реализации в национальном законодательстве являются одними из старейших в юридической науке и не утихают по сей день, несмотря на то, что тема эта, по выражению И.Н. Чеботаревой, «набила оскомину» [3]. Это объясняется прежде всего тем, что состязательность и равенство сторон судебного процесса – одна из важнейших гарантий существования демократического общества и правового государства, которое стремится к благополучию всех своих членов, не взирая на пол, расу, национальность и другие характеристики, максимальной защите их прав, свобод и законных интересов.

Международное и национальное понимание расходится в трактовке составных элементов принципа состязательности. Согласно ч. 3 ст. 123 Конституции РФ, «судопроизводство осуществляется на основе состязательности и равноправия сторон» [8]. Эти два момента поставлены на один уровень, как равнозначные. УПК РФ в ч. 1 ст. 15, определяя рассматриваемый принцип, вообще не упоминает о равноправии сторон. В ч. 4 указанной статьи сказано: «стороны обвинения и защиты равноправны перед судом» [7]. То есть речь не идет о досудебном производстве. Такая трактовка в национальном праве противоречит пониманию принципа «equality of arms», что можно перевести как равенство сторон, выработанному ЕСПЧ, согласно которому равенство сторон распространяется и на досудебное производство уголовных процессов. Далее термин «equality of arms» применяется именно в

трактовке ЕСПЧ, то есть адаптировано к российскому уголовному процессу.

Таким образом, в понимании ЕСПЧ состязательность по факту отсутствует в УПК РФ. De jure принцип состязательности и его составная часть, «equality of arms», должны реализовываться, начиная с досудебного производства по уголовному делу. Но ни о каком фактическом или юридическом равенстве не может быть и речи, когда на одной стороне находится представитель госвласти, предъявляющий суду доказательства виновности, а на другой – гражданин, чья судьба в буквальном смысле решается в результате судебного разбирательства. Ю.А. Костанов называл сложившееся в УПК РФ соотношение полномочий сторон «обвинение, которое не освобождено от защиты» [2]. Анализируя действующий УПК РФ, можно прийти к неутешительным выводам. Во-первых, УПК устанавливает запрет на сосредоточение функций обвинения, защиты и разрешения дела в руках одного должностного лица или органа (ст. 15), и получаем, что следователь или прокурор собирают, исследуют и оценивают только доказательства, изобличающие вину лица. Законодатель через нечеткие формулировки сам легализовал обвинительный уклон нашего уголовного процесса.

Следующая проблема кроется в процессе доказывания. Представление о доказывании как деятельности по обоснованию какого-либо тезиса соответствует состязательному характеру судопроизводства, позволяет четко распределить процессуальные функции между участниками судебного разбирательства, обеспечить объективность и беспристрастность

суда. Часть 3 ст. 86 УПК РФ наделяет защитника полномочием собирать доказательства путем: получения предметов, документов и иных сведений; опроса лиц с их согласия; истребования справок, характеристик, иных документов [7]. Это почти точная калька с УПК РСФСР (ст. 51), и точно также из советского периода пришла совершенно не отвечающая принципу состязательности норма о том, что все эти предметы, документы, опросы становятся доказательствами не автоматически, а только в случае удовлетворения теми же следователем, дознавателем, а также судом, ходатайства защитника об этом.

Аналогично со свидетелями: со стороны обвинения они все допрашиваются и вызываются в суд повесткой, что дает в случае необходимости осуществить принудительный привод; защитник должен ходатайствовать перед следователем, дознавателем о допросе его свидетеля на стадии предварительного расследования, и перед судом о допросе в судебном заседании. Не говоря уже о том, что УПК РФ ни словом не обмолвился, как проводить адвокатский опрос, какую ответственность несут органы госвласти, органы местного самоуправления, общественные объединения и организации, которые обязаны предоставлять запрашиваемые документы или их копии за непредоставление ответа на адвокатский запрос. Только в 2016 году – спустя 15 лет после принятия УПК РФ – появились ст. 6.1 Закона об адвокатуре и Приказ Минюста РФ, определившие порядок направления и сроки рассмотрения адвокатского запроса [9]. Норма об ответственности за ее непредоставление была помещена в рамки ст. 5.39 КоАП РФ [10].

Говоря о законных гарантиях полномочий защитника, в советском уголовном процессе существовала обязанность судьи при разрешении вопроса о назначении судебного заседания рассмотреть и удовлетворить все ходатайства защиты о вызове дополнительных свидетелей и истребовании других доказательств. Подобного рода обязанность надо возложить в первую очередь на следователя, что важно именно на стадии предварительного расследования. Если уж заниматься исключительно доказыванием виновности лица, то надо хотя бы не препятствовать защитной функции.

Очевидно, что записанных в УПК двух строчек п. 2 ч. 1 ст. 53 недостаточно, чтобы обеспечить паритет сторон на стадии предварительного расследования [7]. Учитывая гигантские

возможности следователя, говорить о каком-то самостоятельном адвокатском расследовании в целях защиты не представляется возможным. Ни следователь (дознатель), ни суд не обязаны удовлетворять ходатайства защиты о приобщении документа к материалам дела, о вызове и допросе свидетеля, о назначении экспертизы и т. п. Согласно ч. 3 ст. 15 УПК РФ, суд органом уголовного преследования не является. Это орган судебной власти, который, осуществляя правосудие по уголовным делам, отделен от сторон обвинения и защиты. Суд обязан принимать меры по восстановлению процессуального паритета в случае неисполнения, ненадлежащего исполнения или злоупотребления своим правом какой-либо из сторон.

Нельзя отрицать его право принятия решения об относимости доказательств, но делать это нужно, лишь исследовав их. Если же суд сам собирает и представляет доказательства, или отказывает одной из сторон в удовлетворении абсолютно всех ходатайств, то он, как отмечал Ю.А. Костанов, «становится, простите за каламбур, «на сторону стороны»²⁰. Когда это происходит, то вряд ли суд станет на сторону защиты. «И тогда прощай, объективность, прощай, беспристрастность» [2, с. 90].

Таким образом, на сегодняшний день, в уголовном процессе РФ налицо дисбаланс прав и возможностей обвинения и защиты, и преодоление его требует принятия масштабных мер, начиная с правильного понимания принципа состязательности законодателем, доктриной и практикой, и заканчивая конкретным закреплением в УПК РФ полномочий сторон уголовного процесса так, чтобы это отвечало действительной состязательности. Подобные изменения на данный момент с практической точки зрения и исходя из общественно-политической обстановки в стране, вряд ли возможны. Поэтому считаем необходимым предложить в двух вариантах следующие пути решения обозначенной проблемы:

1. Четко прописать в УПК обязанность следователя (дознателя) и прокурора собирать и приобщать к делу доказательства, не только вины, но и невиновности подозреваемого (обвиняемого).
2. Расширить сферу применения адвокатского запроса путем допуска адвоката к врачебной, коммерческой и банковской тайнам.
3. Обязать суд первой инстанции удовлетворять все ходатайства защитника об исследовании, приобщении к делу новых и (или)

дополнительных доказательств, вызове свидетелей в суд.

4. Обязать суд апелляционной инстанции удовлетворять все ходатайства защиты об исследовании доказательств, как исследованных, так и не исследованных судом первой инстанции.

5. В суде первой инстанции суд, прокурор, и защитник обязаны обращать внимание друг друга на допущенное нарушение прав обеих сторон.

Только факт наличия сторон в деле не есть состязательность, и уж тем более не «equality of arms», а «лишь условие для возможности судебного спора» и активно использовать международный опыт в этом вопросе [1].

Литература

1. Гриненко А.В. Паритет прав сторон в досудебном уголовном процессе // Адвокатская практика. 2017. № 4. С. 36.
2. Костанов Ю.А. Состязательность по УПК: принцип правосудия или камуфляж произвола // Уголовный процесс. май 2018. № 5. С. 86.
3. Чеботарева И.Н. Паритет обвинения и защиты в российском уголовном процессе // «Адвокатская практика». 2018. № 6. С. 37.
4. Марченко М. Н. Теория государства и права. 2019 г. С. 213.
5. Пилюк А.В. Роль суда в современном уголовном процессе Российской Федерации // Закон, 2018, № 4.
6. Бытко Ю.И. Проблемы суда присяжных в Российской Федерации // Совр. право. 2018. № 2. С. 115-123.
7. Уголовно-процессуальный кодекс Российской Федерации от 18.12.2001 N 174-ФЗ (ред. от 24.02.2021)
8. Конституция Российской Федерации (принята всенародным голосованием 12.12.1993 с изменениями, одобренными в ходе общероссийского голосования 01.07.2020)
9. Федеральный закон от 31.05.2002 N 63-ФЗ (ред. от 31.07.2020) "Об адвокатской деятельности и адвокатуре в Российской Федерации.
10. Кодекс Российской Федерации об административных правонарушениях от 30.12.2001 N 195-ФЗ (ред. от 15.10.2020)

PRICHODKO Dmitrii Urevich

first-year Law student, Russian State Social University,
Russia, Moscow

THE PRINCIPLE OF ADVERSARIAL NATURE OF THE PARTIES AND EQUALITY OF THE PARTIES IN THE RUSSIAN CRIMINAL PROCESS

Abstract. *The article deals with topical issues related to criminal liability. On the pages of the legal press, there is a wide discussion whether to recognize the information collected by the defense lawyer as evidence or whether it should be decided by the court, the prosecutor, the investigator, the investigator, since the legislator did not provide a mechanism for the implementation of this right.*

Keywords: *adversarial nature of the parties the presiding party of the prosecution and the defense.*

ТУЛУШ Чодураа Орлановна

магистрант, Тувинский государственный университет, Россия, г. Кызыл

ПРАВОВОЕ РЕГУЛИРОВАНИЕ ИНФОРМАЦИОННОЙ СФЕРЫ: ЧАСТНОПРАВОВЫЕ И ПУБЛИЧНО-ПРАВОВЫЕ АСПЕКТЫ

Аннотация. Правовое регулирование информационной среды осуществляется различными методами. Обосновано разграничение частноправовых и публично-правовых аспектов информационной сферы.

Ключевые слова: информационная сфера, информационная безопасность, Российская Федерация, правовое регулирование.

В условиях формирования информационного общества все государства решают ряд задач для правового регулирования информационных отношений. Сфера информационных отношений охватывают интересы личности, общества и государства. В целом, защита цифрового пространства осуществляется следующими средствами: правовыми, организационными и техническими [1]. В рамках данной статьи охарактеризуем правовые методы регулирования информационной сферы.

Нормативно-правовая база информационной сферы в Российской Федерации охватывает: Конституцию РФ, федеральные конституционные законы, федеральных законов, Указы Президента РФ, акты Правительства РФ. Документы, а также акты, регулирующие политику Российской Федерации в информационной сфере – Концепцию внешней политики РФ [2]. Стратегию национальной безопасности РФ [3]. Доктрину информационной безопасности РФ [1]. Кроме того, многие аспекты информационной сферы регулируются подзаконными актами и международными нормами и договорами.

В федеральном законе закреплено, что информационная сфера представляет собой совокупность информации, объектов информации, информационные системы, сайтов в информационно-телекоммуникационной сети «Интернет», сетей связи, информационных технологий, субъектов, деятельность которых связана с формированием и обработкой информации, развитием и использованием названных технологий, обеспечением информационной безопасности, а также совокупность механизмов регулирования соответствующих общественных отношений [4]. Особенностью правоотношений в сфере информации заключаются в

том, что они возникают, развиваются и прекращаются в информационной сфере при обращении информации.

С другой стороны, информационные отношения опосредуют государственную политику признания, соблюдения и защиты информационных прав и свобод человека и гражданина в информационной среде.

Соответственно, информационные отношения отражают с одной стороны публично-правовые, а с другой гражданско-правовые методы правового регулирования при осуществлении и информационных прав и свобод с учетом специфических особенностей и юридических свойств информации и информационных объектов.

Итак, публично-правовой аспект информационных отношений объясняется необходимостью обеспечения гарантий осуществления информационных прав и свобод граждан, государственного управления информационными процессам, формирования и использования государственных информационных ресурсов, создания и применения государственных информационных систем и средств их обеспечения, а также средств и механизмов информационной безопасности для достижения главной цели – обеспечение гарантий осуществления информационных прав и свобод [4].

Например, императивные методы регулирования информационных отношений применяются в информационном праве при:

- закреплении компетенции органов государственной власти и местного самоуправления по производству и распространению информации, создаваемой этими структурами в порядке обеспечения конституционных гарантий прав граждан по поиску и получению

каждым информации, затрагивающей интересы личности;

- установлении порядка создания и применения государственных информационных систем и технологий с целью обработки информации определенного вида, а также и исполнения этими органами своей компетенции в этой части;
- формировании и реализации соответствующими структурами государственной политики по формированию и развитию информационного общества;
- осуществлении действий, связанных с государственной регистрацией информационных ресурсов и государственных информационных систем; при регулировании информационных отношений в области массовой информации; при регулировании информационных отношений в области информационной безопасности, включая государственную тайну, коммерческую тайну, персональные данные, другие виды тайн;
- решении органами государственной власти и иными структурами задач в области лицензирования определенных видов деятельности и сертификации продуктов и услуг в информационной сфере;
- осуществлении других видов деятельности государственных органов и других государственных структур или уполномоченных ими образований в информационной сфере.

С другой стороны, гражданско-правовой аспект информационных отношений объясняется особенностями реализации информационных прав и свобод, в первую очередь имущественных прав и прав собственности на информационные ресурсы в информационной сфере, и осуществление которых определяется особенностями информации как объекта правоотношений. Так, диспозитивные методы применяются при регулировании отношений информационной собственности (вещной и интеллектуальной), при создании и использовании информационных технологий и средств их обеспечения (право автора и право собственности, отношения заказчика и разработчика информационных технологий и средств их обеспечения) и т.п.

В процессе правового регулирования необходимо учесть, что в условиях информационного общества осуществляется переход к цифровым бизнес-моделям, внедряются платежные технологии, цифровые финансовые услуги, облачные системы, виртуализации,

расширяются возможности информационно-коммуникативных технологий. Собственник стремится защитить свои информационные ресурсы от угроз, кибератак, мошенничества, утечки информации.

В целом, вполне обоснованно М. В. Хижняк считает, что «Наиболее развитые государства в сотрудничестве с бизнес-сообществом ведут активную работу по общим направлениям, создавая системы обнаружения, предупреждения и ликвидации последствий компьютерных атак на информационные ресурсы, в то же время, совершенствуя законодательное регулирование деятельности в информационном пространстве. Однако учитывая специфику интернет, как распределительного ресурса, а также с усилением тенденций к милитаризации информационного пространства и изменением баланса сил на мировой арене, возникает необходимость в многостороннем сотрудничестве государств для совместного противодействия киберугрозам» [5, с. 138]. Именно в таком аспекте оптимально соприкасаются публично-правовые и частно-правовые аспекты правового регулирования информационной сферы.

Таким образом, информационные отношения отражают с одной стороны публично-правовые, а с другой гражданско-правовые методы правового регулирования при осуществлении и информационных прав и свобод с учетом специфических особенностей и юридических свойств информации и информационных объектов.

Литература

1. Доктрина информационной безопасности РФ // Указ Президента РФ от 05.12.2016 г. №646 «Об утверждении доктрины информационной безопасности Российской Федерации». // https://www.consultant.ru/document/cons_doc_LAW_208191/
2. Указ Президента РФ от 30.11.2016 N 640 "Об утверждении Концепции внешней политики Российской Федерации" // https://www.consultant.ru/document/cons_doc_LAW_207990/
3. Указ Президента РФ от 02.07.2021 N 400 "О Стратегии национальной безопасности Российской Федерации" https://www.consultant.ru/document/cons_doc_LAW_389271/
4. Федеральный закон от 27.07.2006 N 149-ФЗ (ред. от 05.12.2022) "Об информации, информационных технологиях и о защите информации" //

https://www.consultant.ru/document/cons_doc_LAW_61798/c5051782233acca771e9adb35b47d3fb82c9ff1c/

5. Хижняк М.В. Информационная безопасность РФ: в поиске новых партнеров //

Управленческое консультирование. – 2018. №2
- С. 137-143. //

<https://cyberleninka.ru/article/n/informatsionnaya-bezopasnost-rf-v-poiske-novyh-partnerov>

TULUSH Choduraa Orlanovna

Master's student, Tuva State University, Russia, Kyzyl

LEGAL REGULATION OF THE INFORMATION SPHERE: PRIVATE LAW AND PUBLIC LAW ASPECTS

***Abstract.** Legal regulation of the information environment is carried out by various methods. The differentiation of private law and public law aspects of the information sphere is justified.*

***Keywords:** information sphere, information security, Russian Federation, legal regulation.*

ХАМ Юлия Александровна

магистрант кафедры «Гражданское, предпринимательское и транспортное право»,
Дальневосточный государственный университет путей сообщения, Россия, г. Хабаровск

ПРАВОВАЯ И АНТИКОРРУПЦИОННАЯ ЭКСПЕРТИЗА НОРМАТИВНЫХ ПРАВОВЫХ АКТОВ СУБЪЕКТОВ РОССИЙСКОЙ ФЕДЕРАЦИИ: ПРОБЛЕМЫ И ПУТИ СОВЕРШЕНСТВОВАНИЯ

***Аннотация.** Правовая и антикоррупционная экспертиза нормативных правовых актов выступает инструментом в правовой неточности или недостаточности. Экспертиза нормативных правовых актов рассматривается в качестве самостоятельного межотраслевого института. Данный институт начал свое развитие недавно. На текущий момент на федеральном и региональном уровне отсутствует четкое понятие экспертизы нормативных правовых актов. Автором рассмотрена правовая и антикоррупционная экспертиза нормативных правовых актов субъектов Российской Федерации: Республики Саха, Дальний Восток, Сахалинская область. Анализ нормативных правовых актов субъектов Российской Федерации показал, что существуют проблемы при проведении правовой и антикоррупционной экспертизы. Автором представлены меры по совершенствованию проведения правовой и антикоррупционной экспертизы.*

Ключевые слова: антикоррупционная экспертиза, правовая экспертиза, нормативные правовые акты.

В настоящее время в Российской Федерации создаются организационно-правовые основы для функционирования межотраслевого института (экспертизы).

Экспертиза представляет собой сложный и трудоемкий процесс, который предполагает соблюдение установленных норм, правил и процедуры.

На федеральном уровне установлен порядок и методика применения методики антикоррупционной экспертизы нормативных правовых актов.

Процесс правовой и антикоррупционной экспертизы имеют в современной правовой действительности ряд проблем. В основном данные проблемы связаны с практическим применением данного вида правовой экспертизы.

Правовая экспертиза законодательных актов на практике реализует свою деятельность значительно раньше, чем антикоррупционная экспертиза. Антикоррупционная экспертиза реализуется на практике сравнительно недавно.

Правовой экспертизой является исследование на соответствие нормативных правовых актов.

Целью правовой экспертизы является:

- выявление коллизий и пробелов в нормативных правовых актах (федерального и регионального уровня);
- установление легитимности нормативных правовых актов;
- разрешение спорных вопросов при интерпретации нормы закона;
- выдача заключения по вопросам законодательства.

Проблемой правовой и антикоррупционной экспертизы в субъектах Российской Федерации, по мнению автора, является установление обширного списка уполномоченных лиц на проведение правовой экспертизы.

Региональные государственные органы возлагают обязанности уполномоченных лиц на следующие организации:

- юридические службы;
- специальные комиссии;
- экспертные советы;
- экспертные комитеты.

Кроме уполномоченных государственных экспертов в субъекта Российской Федерации в процесс проведения экспертизы могут привлекаться общественные организации.

Обширный список уполномоченных лиц при проведении экспертизы и привлечения сторонних организаций показывает об отсутствии четкого и слаженного механизма

проведения экспертизы с распределением обязанностей.

По мнению автора, в субъектах Российской Федерации необходимо закрепить список государственных ведомств, которые могут уполномочиваться для проведения правовой и антикоррупционной экспертизы.

Вопросы экспертизы актов законодательства рассматриваются юристами и российскими авторами.

Например, автором Расторгуевой А.Е. [3, с. 108] рассматриваются проблемные вопросы противодействия коррупции.

Она отмечает, что причиной развития противоправных коррупционных действий является несовершенство законов и подзаконных нормативных правовых актов. Соответственно, экспертиза необходима в выявлении пробелов и коллизий в праве.

Ончукова О.Н. [2, с. 117] выявила региональные проблемы, которые возникают при реализации антикоррупционной экспертизы нормативных правовых актов.

Проблемы противодействия коррупции в своей работе рассматривала автор Чернышева Л.А. [5, с. 50].

Она считает, что причиной коррупционных деяний является несовершенство законов и подзаконных нормативных правовых актов. Исключение коррупционных факторов посредством проведения антикоррупционной экспертизы решит проблемы противодействия коррупции.

Авторами Барановым В.М. и Кабановым П.А. [1, с. 63] рассматривались вопросы экспертизы актов, регулирующих область противодействия коррупции. Объектом их рассмотрения стали нормативные правовые акты субъектов Российской Федерации.

Они считают, что эффективность правового регулирования института антикоррупционной экспертизы способна повысить качество нормотворчества на региональном уровне.

Антикоррупционная экспертиза в законодательстве представлена как инструмент в антикоррупционной деятельности (профилактика и снижение коррупционных деяний).

Борьба с коррупцией является сложной, системной и многосторонней деятельностью. Антикоррупционная деятельность направлена на снижение и нейтрализацию уровня коррупционных элементов в правовой системе, а также создание правовых барьеров её развития и распространения.

Важную роль при противодействии коррупции играют:

- меры профилактического характера, которые реализуются в предупредительном порядке;
- меры организационного характера;
- меры правового характера (антикоррупционная экспертиза законов и нормативных правовых актов).

Отсутствие на федеральном уровне и региональном уровне четкого понятия экспертизы нормативных правовых актов осложняет реализацию процесса экспертизы. Отсутствие понятия является основополагающей проблемой при проведении экспертизы, так как понятие должно обозначать структуру процедуры и основные положения этой процедуры.

Решением этой проблемы будет закрепление понятия антикоррупционной экспертизы путем внесения изменений в Федеральный закон Российской Федерации «Об антикоррупционной экспертизе нормативных правовых актов и проектов нормативных правовых актов».

Проанализировав научную литературу и нормативные правовые акты, автор приходит к выводу, что понятие «антикоррупционная экспертиза» можно рассматривать как деятельность уполномоченных органов (экспертов и экспертных учреждений), которая состоит из проведения исследования нормативных правовых актов.

Целью антикоррупционной экспертизы является:

- выявление коррупционных факторов;
- выдача заключения по вопросам в сфере законодательного регулирования противодействия коррупции;
- выдача заключения по вопросам практики реализации антикоррупционного законодательства и подзаконных антикоррупционных нормативных правовых актов [1, ст. 18].

Лишь в одном региональном законодательном акте Чукотского автономного округа (Кодекс о нормативных правовых актах) определяется правовая категория антикоррупционной экспертизы.

Она представлена как деятельность специалистов (экспертов), которая направлена на выявление в нормативных правовых актах (проектах) коррупционных факторов, их описание и разработку рекомендаций, направленных на устранение или ограничение действия таких факторов.

Рассматривая нормативные правовые документы Сахалинской области, независимым экспертом были выявлены коррупционные факторы в законе от 29 марта 2004 года № 490 «Об административных правонарушениях в Сахалинской области»:

- нормативные коллизии (противоречия), которые создали возможность произвольного выбора необходимой нормы;

- отсутствие или неполнота административных процедур (отсутствие порядка совершения органами и должностными лицами определенных действий);

- принятие нормативного правового акта за пределами компетенции (нарушение компетенции государственных органов, органов местного самоуправления и должностных лиц при принятии нормативных правовых актов).

Выявленные факторы в ходе проведения экспертизы нормативных правовых документов предлагается устранить путем внесения изменений в соответствующие нормативные правовые акты.

В Республике Саха правовая и антикоррупционная экспертиза проводится Государственным комитетом юстиции Республики Саха.

По результатам отчета комитета Республики Саха за 2012 год правовой экспертизой было выявлено 83,6% проекта нормативных правовых актов, которые разработаны с нарушением действующего законодательства. Антикоррупционной экспертизой были выявлены коррупционные факторы в 52 проектах нормативных правовых актов (12,9% от общего числа).

Существенной проблемой является отсутствие перечня актов и проектов, которые подлежат проведению антикоррупционной экспертизы. Решением в данной проблеме будет внесение изменений в Федеральный закон, регулирующий антикоррупционную экспертизу, перечня актов и проектов, которые подлежат проведению антикоррупционной экспертизы.

Так как региональное законодательство существенно отстает от федерального законодательства, то это тоже является проблемой. Решением этой проблемы будет приведение региональных актов к единообразию с федеральным законодательством.

Для эффективности и совершенствования процессов проведения экспертизы в субъектах Российской Федерации в совокупности необходим ряд мероприятий, которые будут

способствовать сокращению и устранению негативных факторов при проведении экспертизы:

- выработка мер по стимулированию вида экспертной деятельности;

- расширение прав независимых экспертов на получение информации о планах нормотворческой деятельности органов публичной власти;

- разграничение обязанностей независимых экспертов;

- закрепление на законодательном уровне ответственности независимого эксперта за подготовку заведомо ложного экспертного заключения и злоупотребление правом при проведении экспертизы.

Некоторые нормативные правовые акты не доходят до процедуры проведения экспертизы (например, в Республики Саха) по причине негодных следующих документов:

- 1) отмененные (утратившие силу) муниципальные нормативные правовые акты;

- 2) муниципальных нормативных правовых актов с истекшим сроком действия;

- 3) муниципальных нормативных правовых актов, утративших нормативность после внесения в них изменений;

- 4) муниципальных нормативных правовых актов, признанных судом недействующими.

Правовая и антикоррупционная экспертиза нормативных правовых актов является важным этапом в нормотворчестве и отдельным самостоятельным институтом.

Качественная и объективная экспертиза актов законодательства позволит избежать пробелов и коллизий при реализации правотворческой деятельности.

В работе выявлены проблемы, которые возникают при проведении экспертизы:

- отсутствие понятия экспертизы;

- отсутствие перечня актов и проектов, которые подлежат проведению антикоррупционной экспертизы;

- отсутствие единообразия региональных и федеральных актов по вопросам правовой и антикоррупционной экспертизы;

- обширный список уполномоченных лиц на проведение правовой экспертизы.

Автором в работе представлены предлагаемые пути решений проблем:

- закрепление понятия антикоррупционной экспертизы в законодательстве;

- включение перечня актов и проектов, которые подлежат проведению антикоррупционной экспертизы в Федеральный закон;
- приведение региональных нормативных правовых актов к единообразию с федеральными нормативными правовыми актами по вопросам правовой и антикоррупционной экспертизы;
- закрепление списка государственных ведомств, которые могут уполномочиваться для проведения экспертизы.

Представленные автором пути решения проблем правовой и антикоррупционной экспертизы в регионах Российской Федерации позволит повысить эффективность всего процесса.

Литература

1. Баранов В.М., Кабанов П.А. Антикоррупционная экспертиза нормативных правовых актов и проектов нормативных правовых актов как инструмент повышения качества правотворчества в субъектах Российской

Федерации: практика правового регулирования // Юридическая техника. 2022. № 16. С. 63-74.

2. Ончукова О.Н. Проблемы реализации антикоррупционной экспертизы нормативных правовых актов субъектов Российской Федерации // Молодой ученый. 2021. № 8 (350). С. 117-122.

3. Расторгуева А.Е. Проблемы антикоррупционной экспертизы нормативных правовых актов субъектов Российской Федерации и органов местного самоуправления // Юридический факт. 2018. № 29. С. 108-110.

4. Третьякова Е. Д. Антикоррупционная экспертиза нормативных правовых актов субъектов РФ: проблемы и перспективы // Вопросы современной юриспруденции. № 30. С. 18.

5. Чернышева Л.А. Антикоррупционная экспертиза нормативных правовых актов субъектов Российской Федерации и органов местного самоуправления: проблемы теории и практики // Государственная власть и местное самоуправление. 2017. № 6. С. 50-53.

HAM Julia Alexandrovna

Master's student of the Department of Civil, Business and Transport Law,
Far Eastern State University of Railways, Russia, Khabarovsk

LEGAL AND ANTI-CORRUPTION EXAMINATION OF REGULATORY LEGAL ACTS OF THE CONSTITUENT ENTITIES OF THE RUSSIAN FEDERATION: PROBLEMS AND WAYS OF IMPROVEMENT

Abstract. *Legal and anti-corruption expertise of regulatory legal acts as a tool in legal inaccuracy or insufficiency. The examination of regulatory legal acts is considered as an independent intersectoral institute. This institute has started its development recently. At the moment, there is no clear concept of examination of regulatory legal acts at the federal and regional levels. The author considers the legal and anti-corruption expertise of regulatory legal acts of the subjects of the Russian Federation: the Republic of Sakha, the Far East, the Sakhalin region. Analysis of regulatory legal acts of the subjects of the Russian Federation has shown that there are problems in conducting legal and anti-corruption expertise. The author presents measures to improve the conduct of legal and anti-corruption expertise.*

Keywords: *anti-corruption expertise, legal expertise, regulatory legal acts.*

Актуальные исследования

Международный научный журнал
2023 • № 3 (133)

Часть I

ISSN 2713-1513

Подготовка оригинал-макета: Орлова М.Г.
Подготовка обложки: Ткачева Е.П.

Учредитель и издатель: ООО «Агентство перспективных научных исследований»
Адрес редакции: 308000, г. Белгород, пр-т Б. Хмельницкого, 135
Email: info@apni.ru
Сайт: <https://apni.ru/>

Отпечатано в ООО «ЭПИЦЕНТР».
Номер подписан в печать 23.01.2023г. Формат 60×90/8. Тираж 500 экз. Цена свободная.
308010, г. Белгород, пр-т Б. Хмельницкого, 135, офис 1