

# СОВРЕМЕННЫЕ ТЕНДЕНЦИИ РАЗВИТИЯ НАУКИ И ТЕХНОЛОГИЙ

Периодический научный сборник



**2016 № 1-8**  
**ISSN 2413-0869**

ПО МАТЕРИАЛАМ  
X МЕЖДУНАРОДНОЙ  
НАУЧНО-ПРАКТИЧЕСКОЙ КОНФЕРЕНЦИИ  
Г. БЕЛГОРОД, 31 ЯНВАРЯ 2016 Г.



АГЕНТСТВО ПЕРСПЕКТИВНЫХ НАУЧНЫХ ИССЛЕДОВАНИЙ  
(АПНИ)

СОВРЕМЕННЫЕ ТЕНДЕНЦИИ РАЗВИТИЯ  
НАУКИ И ТЕХНОЛОГИЙ

**2016 • № 1-8**

**Периодический научный сборник**

*по материалам  
X Международной научно-практической конференции  
г. Белгород, 31 января 2016 г.*

**ISSN 2413-0869**

**СОВРЕМЕННЫЕ ТЕНДЕНЦИИ РАЗВИТИЯ НАУКИ И ТЕХНОЛОГИЙ**

2016 • № 1-8

**Периодический научный сборник**

**Выходит 12 раз в год**

**Учредитель и издатель:**

ИП Ткачева Екатерина Петровна

**Главный редактор:** Ткачева Е.П.

**Адрес редакции:** 308000, г. Белгород, Народный бульвар, 70а

**Телефон:** +7 (919) 222 96 60

**Официальный сайт:** issledo.ru

**E-mail:** mail@issledo.ru

Информация об опубликованных статьях предоставляется в систему **Российского индекса научного цитирования (РИНЦ)** по договору № 301-05/2015 от 13.05.2015 г.

Материалы публикуются в авторской редакции. За содержание и достоверность статей ответственность несут авторы. Мнение редакции может не совпадать с мнением авторов статей. При использовании и заимствовании материалов ссылка на издание обязательна.

Электронная версия сборника находится в свободном доступе на сайте: **www.issledo.ru**

*По материалам X Международной научно-практической конференции «Современные тенденции развития науки и технологий» (г. Белгород, 31 января 2016 г.).*

**Редакционная коллегия**

*Духно Николай Алексеевич*, директор юридического института МИИТ, доктор юридических наук, профессор

*Васильев Федор Петрович*, профессор МИИТ, доктор юридических наук, доцент, чл. Российской академии юридических наук (РАЮН)

*Алиев Закир Гусейн оглы*, Институт эрозии и орошения НАН Азербайджанской республики к.с.-х.н., с.н.с., доцент

*Стариков Никита Витальевич*, директор научно-исследовательского центра трансфера социокультурных технологий Белгородского государственного института искусств и культуры, кандидат социологических наук

*Ткачев Александр Анатольевич*, доцент кафедры социальных технологий НИУ «БелГУ», кандидат социологических наук

*Шапвал Жанна Александровна*, доцент кафедры социальных технологий НИУ «БелГУ», кандидат социологических наук

*Трапезников Сергей Викторович*, начальник отдела аналитики и прогнозирования Института региональной кадровой политики (г. Белгород)

## СОДЕРЖАНИЕ

<b>СЕКЦИЯ «ДЕМОГРАФИЯ»</b> .....	<b>6</b>
<i>Каплина О.В., Коновалова Г.Г.</i> ОСОБЕННОСТИ НАСЕЛЕНИЯ КАК ОБЪЕКТА СТАТИСТИЧЕСКОГО НАБЛЮДЕНИЯ.....	6
<i>Коновалова Г.Г., Каплина О.В.</i> СОВРЕМЕННЫЕ ТЕНДЕНЦИИ ДЕМОГРАФИЧЕСКИХ ПРОЦЕССОВ В ЯРОСЛАВСКОЙ ОБЛАСТИ.....	8
<i>Мироненко М.А.</i> МИГРАЦИОННОЕ ПОВЕДЕНИЕ КАК ФАКТОР ФУНКЦИОНИРОВАНИЯ РЫНКА ТРУДА НИЖЕГОРОДСКОЙ ОБЛАСТИ.....	10
<b>СЕКЦИЯ «ПОЛИТОЛОГИЯ»</b> .....	<b>13</b>
<i>Боголюбова Н.М., Николаева Ю.В.</i> РОЛЬ ФОНДОВ И ОБЩЕСТВЕННЫХ ОРГАНИЗАЦИЙ ВО ВНЕШНЕЙ КУЛЬТУРНОЙ ПОЛИТИКЕ РОССИИ.....	13
<i>Голубева Т.Г., Пасько Н.А.</i> ИСТОРИЧЕСКИЙ АСПЕКТ ПРОТИВОДЕЙСТВИЯ КОРРУПЦИИ В ОРГАНАХ ВЛАСТИ.....	17
<i>Смирнов А.В.</i> СОЦИАЛЬНОЕ НАСИЛИЕ В СОВЕТСКОЙ СИСТЕМЕ .....	20
<b>СЕКЦИЯ «СТРОИТЕЛЬСТВО И АРХИТЕКТУРА»</b> .....	<b>25</b>
<i>Генералова А.А., Хазов П.А.</i> ОСОБЕННОСТИ РАСПРЕДЕЛЕНИЯ ВЕТРОВЫХ НАГРУЗОК НА КРИВОЛИНЕЙНЫЕ ПОКРЫТИЯ .....	25
<i>Ивашкина О.А., Крохотин В.В., Симбаев В.В., Коннов А.А.</i> ВЛИЯНИЕ ВИДА ЗАПОЛНИТЕЛЯ НА ПОДВИЖНОСТЬ МЕЛКОЗЕРНИСТЫХ САМОУПЛОТНЯЮЩИХСЯ БЕТОНОВ.....	29
<i>Местников А.Е., Павлов Д.Г.</i> ВОЗМОЖНОСТИ ПРОИЗВОДСТВА ГРАНУЛИРОВАННОГО ПЕНОСТЕКЛЯННОГО МАТЕРИАЛА В УСЛОВИЯХ ЯКУТИИ .....	32
<i>Проскуракова А.О., Ивашкин А.Н., Измалкова Т.В., Морев Е.В.</i> КОМПЛЕКСНЫЙ ПОДХОД К ОПТИМИЗАЦИИ ГРАНУЛОМЕТРИЧЕСКОГО СОСТАВА ЦЕМЕНТНО-МИНЕРАЛЬНЫХ СМЕСЕЙ НА ОСНОВЕ ОТХОДОВ МЕСТНОГО ПРОИЗВОДСТВА .....	35
<i>Сидорина А.А., Агеева Е.Ю.</i> ЭВОЛЮЦИЯ ШКОЛЬНЫХ ЗДАНИЙ В РОССИИ XVIII-XX ВВ.....	38
<b>СЕКЦИЯ «ФИЗИЧЕСКАЯ КУЛЬТУРА И СПОРТ»</b> .....	<b>42</b>
<i>Габибов А.Б.</i> ИНФОРМАЦИОННОЕ ОБЕСПЕЧЕНИЕ СОРЕВНОВАНИЙ, ПРОВОДИМЫХ В УНИВЕРСИТЕТЕ.....	42
<i>Габибов А.Б.</i> ОЛИМПИЙСКОЕ ОБРАЗОВАНИЕ ДЕТЕЙ И МОЛОДЕЖИ .....	45
<i>Долгушин М.С., Яловенко О.В.</i> ОТНОШЕНИЕ МОЛОДЕЖИ К ЗДОРОВОМУ ОБРАЗУ ЖИЗНИ И КУРЕНИЮ.....	48
<i>Смолякова Л.Н., Горбунов С.С.</i> МЕТОДЫ ОТБОРА ДЕТЕЙ В СПОРТИВНУЮ ДЕЯТЕЛЬНОСТЬ .....	50
<b>СЕКЦИЯ «ПЕДАГОГИКА И ПСИХОЛОГИЯ»</b> .....	<b>54</b>
<i>Almatova N.A., Nuriddinova Yo.A.</i> ROLE OF COMMUNICATION TECHNOLOGY IN EDUCATION ACTIVITY OF THE TEACHERS .....	54
<i>Ismoilova O.R., Almatova N.A.</i> ROLES OF ICT AND THE INTERNET AT FOREIGN LANGUAGE LESSONS .....	56

<b><i>Махкамова М.Р., Исмоилова О.Р.</i> PROBLEMS OF TEACHING DIAGNOSTICS IN THE INNOVATION PROCESS .....</b>	<b>58</b>
<b><i>Nuriddinova Yo.A., Ochilova N.S.</i> SPECIFICITY OF THE FOREIGN LANGUAGE LESSON.....</b>	<b>60</b>
<b><i>Ochilova N.S., Махкамова М.Р.</i> THE CONCEPTS OF COGNITIVE ACTIVITY AND MOTIVATION .....</b>	<b>62</b>
<b><i>Odilova N.A., Soliyeva Z.M.</i> THE SIGNIFICANCE OF MOTIVATION IN FOREIGN LANGUAGE LEARNING .....</b>	<b>64</b>
<b><i>Qodirova G.T.</i> COMPLEX OF PROFESSIONAL ABILITIES OF THE TEACHER OF HIGH SCHOOL.....</b>	<b>66</b>
<b><i>Soliyeva Z.M., Qodirova G.T.</i> THE HIGH SCHOOL TEACHER'S CREATIVITY FOR PEDAGOGICAL PRACTICE .....</b>	<b>68</b>
<b><i>Баранецкий И.И., Мыськова Н.И.</i> СОВРЕМЕННЫЕ ТЕНДЕНЦИИ РАЗВИТИЯ ТЕХНОЛОГИЙ НРАВСТВЕННОГО ВОСПИТАНИЯ.....</b>	<b>70</b>
<b><i>Бойко И.Н.</i> ОСНОВНЫЕ ПРИНЦИПЫ ПРЕЕМСТВЕННОСТИ МЕЖДУ ДЕТСКИМ САДОМ И ШКОЛОЙ.....</b>	<b>75</b>
<b><i>Большакова О.А., Воробьева Г.Е.</i> ИЗУЧЕНИЕ СФОРМИРОВАННОСТИ ГРАФОМОТОРНЫХ НАВЫКОВ У СТАРШИХ ДОШКОЛЬНИКОВ С ОБЩИМ НЕДОРАЗВИТИЕМ РЕЧИ В УСЛОВИЯХ ДОУ .....</b>	<b>80</b>
<b><i>Гаранина Н.В.</i> ПРОЕКТНАЯ ДЕЯТЕЛЬНОСТЬ ШКОЛЬНИКОВ КАК ОДИН ИЗ МЕТОДОВ ОБУЧЕНИЯ НА УРОКАХ ГЕОГРАФИИ .....</b>	<b>82</b>
<b><i>Грачева С.В., Варенцова Т.А., Живоглядова И.А.</i> ДИСТАНЦИОННОЕ ОБУЧЕНИЕ КАК ФАКТОР ПОВЫШЕНИЯ ЭФФЕКТИВНОСТИ ОБРАЗОВАТЕЛЬНОГО ПРОЦЕССА .....</b>	<b>85</b>
<b><i>Грачева С.В., Живоглядова И.А.</i>ИННОВАЦИОННЫЕ ПРИЁМЫ ДЛЯ ФОРМИРОВАНИЯ ИНЖЕНЕРНЫХ КОМПЕТЕНЦИЙ В ПРОЦЕССЕ ИЗУЧЕНИЯ НАЧЕРТАТЕЛЬНОЙ ГЕОМЕТРИИ.....</b>	<b>88</b>
<b><i>Дубиковский С.Ю.</i> ИЗ ОПЫТА ПРОФОРИЕНТАЦИОННОЙ РАБОТЫ ВУЗА.....</b>	<b>91</b>
<b><i>Ильина С.Ю.</i> РОЛЬ ТВОРЧЕСКОГО ПОТЕНЦИАЛА ПЕДАГОГА В ПРОЦЕССЕ ПРЕПОДАВАНИЯ ИНОСТРАННЫХ ЯЗЫКОВ .....</b>	<b>95</b>
<b><i>Коваленко И.В.</i> ПРИМЕНЕНИЕ ЗДОРОВЬЕСБЕРЕГАЮЩИХ ТЕХНОЛОГИЙ ВО ВНЕУРОЧНОЙ ДЕЯТЕЛЬНОСТИ .....</b>	<b>97</b>
<b><i>Кольцова А.А.</i> К ВОПРОСУ О ПОНЯТИИ ОБРАЗОВАТЕЛЬНОЙ ПАРАДИГМЫ .....</b>	<b>99</b>
<b><i>Куликова Т.С.</i> МЕТОДИЧЕСКОЕ ОБЕСПЕЧЕНИЕ САМОСТОЯТЕЛЬНОЙ РАБОТЫ КУРСАНТОВ ВОЕННОГО ИНСТИТУТА В УЧЕБНОМ ПРОЦЕССЕ ПО МАТЕМАТИКЕ .....</b>	<b>101</b>
<b><i>Ложкина Е.М.</i> АБСТРАГИРОВАНИЕ КАК ПСИХОЛОГО-ПЕДАГОГИЧЕСКАЯ КАТЕГОРИЯ .....</b>	<b>103</b>
<b><i>Муслимова Э.Ф.</i> ТРУДНОСТИ ОБУЧЕНИЯ АУДИРОВАНИЮ НА УРОКАХ АНГЛИЙСКОГО ЯЗЫКА В НАЧАЛЬНОЙ ШКОЛЕ.....</b>	<b>106</b>
<b><i>Пальчик А.А.</i> ВОЛОНТЕРСКАЯ ДЕЯТЕЛЬНОСТЬ КАК ФАКТОР ФОРМИРОВАНИЯ СТРЕССОУСТОЙЧИВОСТИ У УЧАЩЕЙСЯ МОЛОДЕЖИ .....</b>	<b>108</b>
<b><i>Пантюшина С.В.</i> ИЗМЕНЕНИЕ СТЕРЕОТИПОВ ВОСПРИЯТИЯ, СИСТЕМЫ ЦЕННОСТНЫХ ОРИЕНТАЦИЙ РАБОТНИКОВ ПРОМЫШЛЕННЫХ ПРЕДПРИЯТИЙ ПОД ВОЗДЕЙСТВИЕМ МАКРОЭКОНОМИЧЕСКИХ ФАКТОРОВ ....</b>	<b>112</b>

<b>Рыков С.Л.</b> УПРАВЛЕНИЕ КАЧЕСТВОМ ОБРАЗОВАНИЯ В ОБРАЗОВАТЕЛЬНОЙ ОРГАНИЗАЦИИ В УСЛОВИЯХ РЕАЛИЗАЦИИ ФГОС ОСНОВНОГО ОБЩЕГО ОБРАЗОВАНИЯ.....	114
<b>Рябинина Е.В.</b> ИСПОЛЬЗОВАНИЕ ИНФОРМАЦИОННЫХ ИННОВАЦИЙ В ПРОФЕССИОНАЛЬНОЙ ДЕЯТЕЛЬНОСТИ В СИСТЕМЕ ПОВЫШЕНИЯ КВАЛИФИКАЦИИ.....	119
<b>Селезнев В.А., Хлопков П.А.</b> РАЗРАБОТКА ОБУЧАЮЩЕЙ КОМПЬЮТЕРНОЙ ПРОГРАММЫ ОСВОЕНИЯ СИСТЕМЫ АДЕМ САД/САМ/САРР .....	121
<b>Семенцова С.В., Ларина Т.А.</b> ПСИХОЛОГО-ПЕДАГОГИЧЕСКИЕ АСПЕКТЫ ОБУЧЕНИЯ ДЕТЕЙ АКАДЕМИЧЕСКОМУ ПЕНИЮ .....	124
<b>Сергеева А.С.</b> СПЕЦИФИКА УСВОЕНИЯ ОБРАЗНЫХ СРЕДСТВ ЯЗЫКА ДОШКОЛЬНИКАМИ С ОБЩИМ НЕДОРАЗВИТИЕМ РЕЧИ .....	127
<b>Спирина О.С.</b> РОЛЬ СИСТЕМНОГО ПОДХОДА В ПАТРИОТИЧЕСКОМ ВОСПИТАНИИ КУРСАНТОВ ВОЕННЫХ ВУЗОВ .....	129
<b>Табачук Н.П.</b> ИНФОРМАЦИОННАЯ КОМПЕТЕНЦИЯ СТУДЕНТОВ КАК ОСНОВА ВИРТУАЛЬНЫХ ОБРАЗОВАТЕЛЬНЫХ КОММУНИКАЦИЙ .....	134
<b>Табачук Н.П.</b> ФОРМИРОВАНИЕ УЧЕБНОГО КОНТЕНТА ПО ДИСЦИПЛИНЕ «ИНФОРМАЦИОННО-ОБРАЗОВАТЕЛЬНЫЕ СИСТЕМЫ» ДЛЯ МАГИСТРАНТОВ НАПРАВЛЕНИЯ ПОДГОТОВКИ «ПЕДАГОГИЧЕСКОЕ ОБРАЗОВАНИЕ» .....	136
<b>Шарафутдинова Г.Г., Киясова Е.А.</b> ФОРМИРОВАНИЕ ПОНЯТИЯ ЧИСЛА В НАЧАЛЬНОМ КУРСЕ МАТЕМАТИКИ .....	138
<b>Шатунова Н.А.</b> РАЗВИТИЕ НРАВСТВЕННО-ПАТРИОТИЧЕСКИХ КАЧЕСТВ МЛАДШИХ ШКОЛЬНИКОВ С ИНТЕЛЛЕКТУАЛЬНЫМИ НАРУШЕНИЯМИ ПРИ РАБОТЕ С КРАЕВЕДЧЕСКИМ МАТЕРИАЛОМ.....	140
<b>Шулика Н.А.</b> ПУТИ И СРЕДСТВА РАЗВИТИЯ ИНФОРМАЦИОННОЙ КУЛЬТУРЫ ЛИЧНОСТИ СТУДЕНТА.....	142

## СЕКЦИЯ «ДЕМОГРАФИЯ»

### ОСОБЕННОСТИ НАСЕЛЕНИЯ КАК ОБЪЕКТА СТАТИСТИЧЕСКОГО НАБЛЮДЕНИЯ

**Каплина О.В.**

доцент кафедры мировой экономики и статистики, канд. экон. наук, доцент,  
Ярославский государственный университет им. П.Г. Демидова,  
Россия, г. Ярославль

**Коновалова Г.Г.**

доцент кафедры мировой экономики и статистики, канд. экон. наук, доцент,  
Ярославский государственный университет им. П.Г. Демидова,  
Россия, г. Ярославль

В статье рассматривается специфика населения как объекта статистического изучения, а также особенности использования статистической методологии в демографии на этапе наблюдения.

*Ключевые слова:* разнородность, изменчивость, множественность характеристик, специфические статистические совокупности в демографии, качественные признаки, особенности организационных и методических аспектов наблюдения в демографии.

Исторически население было первым объектом статистического изучения. С одной стороны, оно обладает всеми характеристиками статистической совокупности – массовость, необходимость и случайность, образующие вариацию изучаемых признаков, с другой имеет ряд важных специфических особенностей.

Во-первых, население является крайне разнородной совокупностью, которая, как правило, подвергается группировке с учетом целей исследования. Признаки единиц наблюдения в демографии связаны между собой, поэтому множественность характеристик отдельных людей или домохозяйств образует ряд взаимосвязанных структур населения.

Второй особенностью населения является его непрерывная изменчивость, обусловленная как самообновлением, так и притоком изменений извне вследствие миграции.

В-третьих, очень сложны и разнонаправлены взаимосвязи воспроизводства и структуры населения. Например, как рост, так и воспроизводство населения определяется соотношением между уровнями рождаемости и смертности. Однако именно за счет фактора структуры эти понятия существенно различаются и могут совершенно противоположно трактоваться в теоретическом аспекте. В частности, численность населения может еще долгое время продолжать расти, в то время как воспроизводство населения уже стало суженым (т.е. каждое последующее поколение численно меньше предыдущего). Такое положение объясняется потенциалом демографического роста возрастной структуры. И напротив, численность населения может

продолжать убывать при режиме расширенного воспроизводства. Этот парадокс объясняется все тем же потенциалом роста населения, но уже с отрицательным (в алгебраическом смысле) знаком.

В-четвертых, демографическая статистика имеет дело не только с традиционными совокупностями людей (мужчины и женщины, городское и сельское население и т.п.) и демографических событий (рождения, смерти, вступления в брак и т.п.), но также с такими специфическими совокупностями как поколения, применительно к жизни которых рассматриваются те или иные демографические события. При этом различают совокупность ровесников или реальное поколение (продольный анализ) и совокупность современников разного возраста или гипотетическое поколение (поперечный анализ).

И наконец, население в основном характеризуется качественными признаками. Количественные признаки имеют сравнительно небольшое распространение и в основном являются дискретными.

Перечисленные особенности объекта важны на всех этапах статистического исследования. Однако принципиальная возможность научного подхода к изучению населения и получения достоверных результатов закладывается именно на этапе сбора первичных данных – статистического наблюдения. Применительно к изучению населения оно отличается наибольшей сложностью и имеет ряд существенных особенностей:

- демографические события должны быть приурочены как к определенному календарному времени действия тех или иных внешних обстоятельств, так и к определенным периодам жизни людей, поскольку на разных этапах демографические события происходят с разной интенсивностью [4, С. 29, 44];

- интенсивность демографических процессов обусловлена не только демографическим состоянием, но также длительностью пребывания в нем;

- организация и программа наблюдения зависят от того, надо ли получать характеристики для ровесников (реального поколения) или современников (гипотетического поколения);

- население часто рассматривается как совокупность домохозяйств, из чего вытекает необходимость выделения домохозяйства в качестве самостоятельного объекта, т.е. уточнения их критериев, и сбора соответствующей информации [3, С. 2];

- сведения о населении получают путем опроса и, следовательно, имеет значение психологическая сторона исследования, особенно в изучении мнений.

#### Список литературы

1. Демографическая энциклопедия/ редкол.: А.В. Аношкин, М.Б. Денисенко, В.В. Елизаров, А.А. Ткаченко, Н.Н. Шаповалова. М.: Изд-во “Энциклопедия”, 2013. 944 с.

2. Збарская И.А., Брысева В.М. Актуальные проблемы совершенствования социально-демографической статистики на пространстве СНГ// Вопросы статистики, 2016. № 1. С. 63-67.

3. Приказ Росстата от 22.02.2013 № 74 «О проведении федерального статистического наблюдения "Социально-демографическое обследование (микрореперись населения) 2015 года"» // официальный сайт ФСГС. URL [http://www.gks.ru/free\\_doc/new\\_site/population/demo/micro-perepis/micro-perepis.html](http://www.gks.ru/free_doc/new_site/population/demo/micro-perepis/micro-perepis.html) (дата обращения: 29.01.2016)



4. Принципы и рекомендации для системы статистического учета естественного движения населения, 2-е пересм. изд. Организация Объединенных Наций Нью-Йорк, 2003 г. 203 с.// официальный сайт ФСГС. URL [http://www.gks.ru/free\\_doc/new\\_site/population/demo/metod/vital.pdf](http://www.gks.ru/free_doc/new_site/population/demo/metod/vital.pdf) (дата обращения: 28.01.2016)

## **СОВРЕМЕННЫЕ ТЕНДЕНЦИИ ДЕМОГРАФИЧЕСКИХ ПРОЦЕССОВ В ЯРОСЛАВСКОЙ ОБЛАСТИ**

***Коновалова Г.Г.***

доцент кафедры мировой экономики и статистики, канд. экон. наук, доцент,  
Ярославский государственный университет им. П.Г. Демидова,  
Россия, г. Ярославль

***Каплина О.В.***

доцент кафедры мировой экономики и статистики, канд. экон. наук, доцент,  
Ярославский государственный университет им. П.Г. Демидова,  
Россия, г. Ярославль

В статье изложены наиболее значительные положительные и отрицательные тенденции демографических процессов в Ярославской области с 2007 по 2015 гг. как периода первого этапа реализации Концепции демографической политики региона.

*Ключевые слова:* положительные и отрицательные тенденции демографической ситуации в Ярославской области, демографическая политика.

Демографическая политика Российской Федерации на период с 2007 по 2025 год определена Указом Президента РФ от 09.10.2007 N 1351 [4]. В соответствии с ее положениями в каждом субъекте Федерации были разработаны региональные программы, в частности Концепция демографической политики Ярославской области на период до 2015 года [3]. 28 октября 2015 г. на заседании Правительства региона рассмотрена и отправлена на доработку Концепция демографического развития Ярославской области на период до 2025 года [2].

Корректировка Концепции должна осуществляться с учетом сложившихся тенденций демографической ситуации региона (информационная база [1,2]). В качестве ее основных положительных сдвигов можно отметить следующее:

1) Стабилизация численности постоянного населения, ее уровень незначительно колеблется вокруг значения 1271 тыс. чел. Так на 1 декабря 2015 г. численность постоянного населения ЯО составила 1271,9 тыс. чел, что на 307 человек больше по сравнению с началом года.

2) Рост продолжительности жизни населения в Ярославской области с 66,9 лет в 2007 г. до 70,63 лет в 2014 г.

3) Снижение общей смертности населения с 17,5 ‰ в 2007 г. до 15,5‰ в 2014 г.

4) Сокращение младенческой смертности с 6,9 ‰ в 2007 г. до 5,8 ‰ в 2014 г.

5) Снижение естественной убыли населения с -7,7 ‰ в 2007 г. до -3,5 ‰ в 2014 г.; в январе-ноябре 2015 г. рассматриваемый показатель составил -3,6 ‰.

6) Рост суммарного коэффициента рождаемости с 1,27 в 2007 г. до 1,64 в 2014г.

7) Рост доли населения в возрасте моложе трудоспособного (0 – 15 лет) с 14,0% в общей численности населения в 2007 г. до 16% в 2015 г.

В качестве основных отрицательных тенденций демографической ситуации Ярославской области можно отметить следующее:

1) Сохранение естественной убыли населения; высокий уровень преждевременной смертности мужчин трудоспособного возраста, уменьшение численности женщин репродуктивного возраста.

2) Рост доли лиц старше трудоспособного возраста с 25,1% в общей численности населения в 2007 г до 27,6% в 2015 г.; общее сокращение доли трудоспособного населения к концу 2015 г. до 56,3%.

3) Трансформация брачного и репродуктивного поведения: более позднее вступление в брак, откладывание рождения первого ребенка.

4) Высокая смертность населения из-за болезней системы кровообращения, от новообразований и причин, связанных с употреблением алкоголя.

В условиях естественной убыли населения значительно повышается роль миграционных процессов в формировании и сохранении демографического потенциала региона. Естественные потери населения Ярославской области частично перекрываются миграционным приростом на протяжении 2007 г (36 ‰) – 2014 г. (35 ‰). В 2015 г. миграционный прирост компенсировал численные потери населения на 107,5 %. Приток мигрантов в основном происходит из других регионов РФ, стран СНГ (преимущественно из Украины), а также из Грузии.

Таким образом, демографическая ситуация в Ярославской области за последние 8 лет заметно улучшилась. На наш взгляд, это в значительной степени обусловлено отложенным эффектом экономического роста первой половины нулевых. Эту мысль подтверждает то обстоятельство, что в концепции демографической политики ЯО этап 2007-2015 гг. по сути является организационно-информационным. В условиях рецессии, усугубляющейся внешними санкциями, такая инерционная политика не позволит, на наш взгляд, достичь целевых программных результатов к 2025 г. [2]: обеспечить постепенное увеличение численности населения; увеличить ожидаемую продолжительность жизни, снизить уровень смертности; увеличить суммарный коэффициент рождаемости. В таких неблагоприятных экономических условиях при сокращении финансирования реализации Программы Правительству региона следует уделить особое внимание сбалансированной миграционной политике, поддержке предпринимательской инициативы и самозанятости наряду со стимулированием рождаемости и поддержкой семей с несовер-

шеннолетними детьми. Меры по реализации демографической политики должны быть взаимосвязаны с концепцией социально-экономического развития региона.

#### Список литературы

1. Официальная статистика: население// Портал ТОГС ФСГС по ЯО. URL [http://yar.gks.ru/wps/wcm/connect/rosstat\\_ts/yar/ru/statistics/population](http://yar.gks.ru/wps/wcm/connect/rosstat_ts/yar/ru/statistics/population) (дата обращения: 26.01.2016).
2. Концепции демографической политики Ярославской области на период до 2025 года // Портал Народного правительства ЯО URL <http://narod.yarregion.ru/news/otkrtaobshtestvennaiakspertiza/> (дата обращения: 23.01.2016).
3. Постановление Администрации области от 21 декабря 2006 г. № 335 "О концепции демографического развития ярославской области на период до 2015 года"// Сайт Управления по социальной и демографической политике Ярославской области. URL <http://www.yarregion.ru/depts/socdem/tmpPages/docs.aspx> (дата обращения: 22.01.2016).
4. Указ Президента РФ от 09.10.2007 N 1351 (ред. от 01.07.2014) "Об утверждении Концепции демографической политики Российской Федерации на период до 2025 года"// Консультант плюс (дата обращения: 21.01.2016).

## МИГРАЦИОННОЕ ПОВЕДЕНИЕ КАК ФАКТОР ФУНКЦИОНИРОВАНИЯ РЫНКА ТРУДА НИЖЕГОРОДСКОЙ ОБЛАСТИ

*Мироненко М.А.*

студентка 2 курса экономического факультета,  
ФГБОУ ВПО «Ставропольский государственный аграрный университет»,  
Россия, г. Ставрополь

В статье раскрывается миграционное поведение населения в Нижегородской области и его влияние на рынок труда.

*Ключевые слова:* миграция, уровень жизни, занятость, население, миграционный поток.

Проблема миграции является одной из наиболее актуальных на сегодняшний день. Она оказывает сильное влияние на структуру населения и его численность: изменяется этнический состав, происходят изменения в половозрастной структуре и в численности населения, меняется количество и качество трудовых ресурсов. В Нижегородской области миграционные потоки оказывают значительное влияние на численность населения. По итогам исследований, индекс привлекательности рабочей силы в регионе достаточно высок, он занимает седьмое место в рейтинге, проведенном экспертами Риа Рейтинг, наиболее привлекательных регионов для рабочей силы [1]. На потоки миграции оказывают значительное влияние такие факторы, как: высокий уровень занятости в регионе (67,4%), постоянное увеличение темпов роста заработной платы (на 1,4% за 2014 год и увеличение среднедушевых доходов населения Нижегородской области (на 9,9% за 2014 год) [5]. Уже давно

сформировался круг профессий, где работает значительное число прибывших граждан – это строительство, сфера ЖКХ, торговля, транспорт. Кроме того, область меньше заселена, отличается не столь высокими как в столичном регионе ценами на недвижимость.

По данным за 2014 год в Нижегородскую область прибыли 31754 человека, а выбыли за ее пределы 29972 человека (без внутриобластной миграции). Положительное сальдо миграции составило 1782 человека. Коэффициент миграционного прироста населения Нижегородской области за 2014 год составил 5,4 на 10000 человек населения [5]. По сравнению с аналогичным периодом предыдущего года миграционный прирост снизился на 3199 человек, или на 64,2%. Несмотря на это, он компенсировал естественную убыль населения в 2014 году на 13,6%. Однако, в 2015 году ситуация изменилась и сальдо миграции стало отрицательным.



Рис. Миграция населения 2015 года

Проблема внешней трудовой миграции заключается в том, что колоссальный приток неквалифицированных работников, готовых на любые условия, наносит сильнейший удар по трудовому рынку региона. Высококвалифицированные же работники предпочитают трудоустроиться в столичных городах, что негативно сказывается на рынке труда Нижегородской области.

В этой ситуации возрастает необходимость в усилении контроля над притоком рабочей силы в регионе, направленного на удовлетворение потребности предприятий в высококвалифицированной рабочей силе. В связи с этим реализуются и финансируются из государственного бюджета государственные и региональные программы, направленные на защиту рынка труда, защиту прав и свобод граждан, обеспечение общественной безопасности, соблюдение и защиту прав мигрантов, недопустимость их дискриминации по признаку расы, языка, происхождения, отношения к религии, убеждений, принадлежности к общественным организациям.

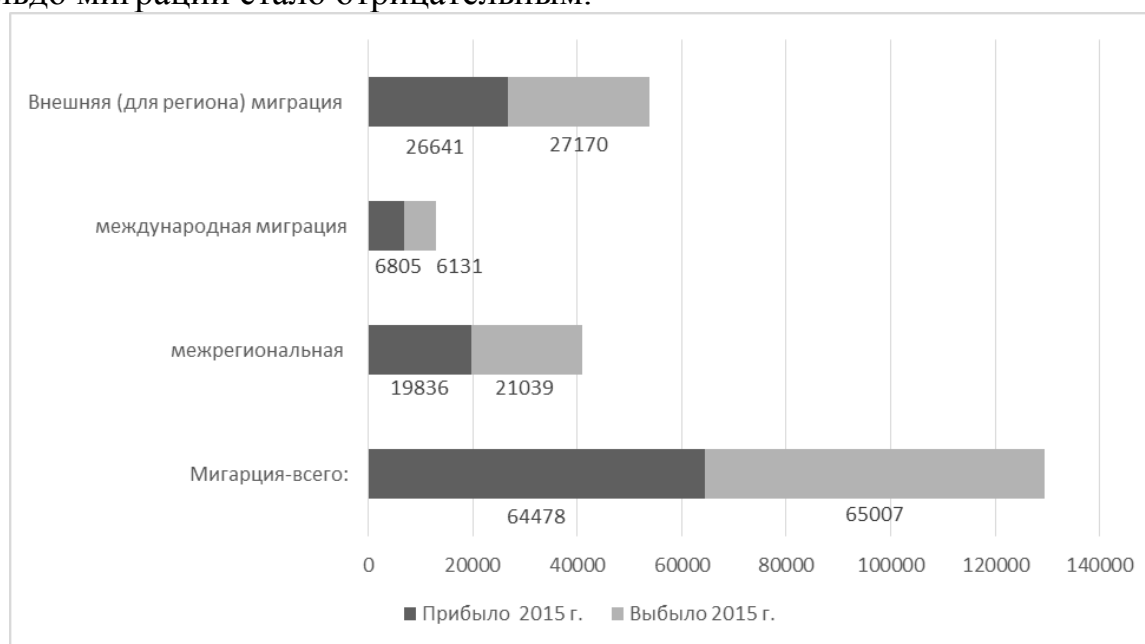

Таким образом, актуальность проблемы миграции рабочей силы сохраняется на сегодняшний день. В связи с чем, миграционные процессы в Нижегородской области должны стать позитивным фактором, способствующим улучшению демографической ситуации и развитию экономики, а также активизации хозяйственного развития ряда трудодефицитных территорий области

#### **Список литературы**

1. Индекс привлекательности рабочей силы в регионах [Электронный ресурс]//Риа Рейтинг. URL: <http://riarating.ru/infografika/20151022/610677203.html>
2. Костюченко Т.Н., Даниелян Т.Р. Развитие предпринимательства как условие роста занятости населения России. Актуальные проблемы развития предпринимательства: сб.науч.трудов по матер.науч.-практ.конф., посв.Дню росс.пред-ва. – Ставрополь: АГРУС, 2012. – С. 79-85.
3. Костюченко Т.Н., Лисова О.М. Прогнозирование и планирование социально-экономического развития: Учебное пособие. Ставрополь, 2014. – 188 с.
4. Управление ФМС России по Нижегородской области. [Электронный ресурс].URL: <http://www.52.fms.gov.ru/>

## СЕКЦИЯ «ПОЛИТОЛОГИЯ»

### РОЛЬ ФОНДОВ И ОБЩЕСТВЕННЫХ ОРГАНИЗАЦИЙ ВО ВНЕШНЕЙ КУЛЬТУРНОЙ ПОЛИТИКЕ РОССИИ

***Боголюбова Н.М.***

доцент кафедры международных гуманитарных связей, канд. историч. наук,  
доцент, Санкт-Петербургский государственный университет,  
Россия, г. Санкт-Петербург

***Николаева Ю.В.***

доцент кафедры международных гуманитарных связей, канд. историч. наук,  
доцент, Санкт-Петербургский государственный университет,  
Россия, г. Санкт-Петербург

В статье на примере различных фондов рассматриваются оригинальные направления и формы работы, нацеленной на формирование позитивного образа современной России за рубежом. Авторами выявлены и прокомментированы основные программы гуманитарных фондов и дана оценка их вкладу в культуру, общественную и международную жизнь РФ.

*Ключевые слова:* внешняя культурная политика, образ страны, направления и формы работы, гуманитарные благотворительные фонды, общественные организации.

Одной из наиболее острых и важных проблем современной России является формирование и продвижение позитивного образа страны в мире. Еще в начале XXI века стали формироваться документальные основы такой деятельности, которые находят свое отражение в многочисленных документах, определяющих внешнюю и внутреннюю политику РФ [5; 6]. На протяжении более чем 15 лет у нас в стране последовательно разрабатывались направления и формы работы, направленной на продвижение обновленного образа России в мире. В результате были созданы различные специализированные организации, призванные решить актуальные имиджевые проблемы. Новыми участниками международной деятельности РФ сегодня являются различные фонды, созданные известными общественными, политиками, представителями русской культуры и искусства. Подобные фонды являются многоцелевыми организациями. Однако их роль в формировании позитивного представления о РФ в мире весьма значительна, и в этом плане согласуется с общими задачами внешнеполитического курса РФ.

Начиная с 90-х годов XX века в России появилось много различных фондов, основанных, как правило, людьми авторитетными, заслуженными и известными не только в РФ, но и в мире. По своему официальному статусу – это, как правило, общественные организации, нацеленные в своей деятельности на решение широкого круга общественных, политических, гуманитарных задач. К подобным молодым организациям относится Библиотека-фонд «Русское зарубежье» (БФРЗ) – архивохранилище документов по истории русской эмиграции, которая была создана в июне 1995 г. Его учредителями

стали Правительство Москвы, Русский общественный фонд Александра Солженицына, издательство «ИМКА-Пресс». Основу архивного собрания БФРЗ составила коллекция мемуаров русских эмигрантов, собранная за рубежом Русским общественным фондом Александра Солженицына, а также дары издательства «ИМКА-Пресс». Комплектация фонда продолжается и сегодня, преимущественно с помощью членов Попечительского совета, которые являются официальными представителями Библиотеки-фонда в странах проживания. Данная организация представляет интерес, прежде всего, для исследователей, которые стремятся восполнить лакуны в нашей отечественной истории и вновь обратиться к важным страницам русской эмиграции, отметить её вклад в отечественную и мировую культуру [3]. Библиотека-фонд «Русский мир» – это инициатива, прежде всего, Александра Исаевича Солженицына, что является весьма показательным. Сегодня многие фонды в России, чья деятельность непосредственно или опосредованно связана с вопросами внешней культурной политики, являются инициативами наших известных соотечественников.

Многие гуманитарные, благотворительные фонды созданы деятелями культуры и искусства. К подобным организациям относится международный благотворительный фонд Владимира Спивакова созданный в 1994 году с целью поддержки юных дарований в области музыки, живописи и хореографии. За более 20 лет работы фонда более 10 000 детей получили помощь, было организовано более 6 000 концертов в городах России и за рубежом, в том числе с участием Государственного камерного оркестра «Виртуозы Москвы» и Национальным филармоническим оркестром России. Также было проведено более 1 000 художественных выставок с участием около 1 000 детей. Сегодня стипендиатами фонда В. Спивакова являются более 2 000 человек. Представительства фонда работают во многих городах России, в странах ближнего и дальнего зарубежья, в частности, во Франции, Хорватии, странах Скандинавии. Филиалы фонда созданы также в Башкортостане и в Болгарии. Крупнейшим мероприятием фонда является Международный фестиваль «Москва встречает друзей», в котором уже приняли участие более 15 000 детей. Фондом разработаны интересные социальные акции и проекты, благотворительные программы: цикл концертов «Дети – детям» в школах, детских приютах, больницах; циклы концертов «Экология души», с участием семейных ансамблей; цикл концертов «Культура третьему тысячелетию. Поколение – век XXI» в музеях Москвы и Подмосковья; концерты и выставки в рамках программы «Россия в «России» – Созвездие будущего». Фондом разработана и активно реализуется программа «Дети на обочине», адресованная несовершеннолетним правонарушителям (проведены мероприятия для воспитанников детских колоний более чем в 60 регионах и городах России) [4]. Работа организации успешно сочетает благотворительность и развитие международных связей. Безусловно, этому способствует авторитет учредителя организации всемирно известного музыканта Владимира Спивакова, который получил заслуженное признание во многих странах мира, является лауреатом многочисленных международных конкурсов, «Артистом мира ЮНЕСКО».

Так авторитетная международная организация отметила выдающийся вклад музыканта в мировое искусство, его деятельность во имя мира и развитие диалога между культурами (2006). В. Спиваков также в 1998 году был послом Доброй воли ЮНЕСКО.

Другим примером благотворительного фонда, созданного деятелями искусства, служит фонд «Anna and Erwin Foundation – Anna Netrebko and Erwin Schrott for kids» (фонд Анна и Эрвин – Анна Нетребко и Эрвин Шротт детям). Фонд был основан в 2012 году оперными певцами А. Нетребко и Эрвином Шроттом с целью помогать детям, у которых есть проблемы со здоровьем. Фонд также занимается содействием образованию, воспитанию детей, а также развитию культуры и искусства. Инвесторами стали многие известные западные бизнесмены и меценаты. Фонд «Анна и Эрвин» помогает четырем организациям: Детским деревням-SOS, госпиталю в Вене, госпиталю в Валенсии и детскому ортопедическому институту имени Г.И. Турнера в Санкт-Петербурге. Творческие связи Анны Нетребко с институтом им. Г.И. Турнера сложились еще до создания фонда, когда прославленная певица, солистка Мариинского театра и многие музыканты приезжали в институт и устраивали концерты и мастер-классы для детей. Практическая помощь заключается в приобретении дорогостоящей, высокотехнологичной аппаратуры и оборудования подопечных лечебных учреждений. Фонд также организует благотворительные концерты, средства от которых идут на помощь людям, пострадавшим в результате стихийных бедствий [1]. В организации таких концертов активное участие принимает Валерий Гергиев, художественный руководитель и главный дирижер Мариинского театра. Многие российские артисты являются инициаторами или соучредителями различных благотворительных фондов. Например, соучредителями фонда «Подари жизнь» (2006 г.) стали актрисы Чулпан Хаматова и Дина Корзун. Фонд занимается сбором средств на лечение детей с тяжелыми заболеваниями, оказанием социальной и психологической помощи больным детям. Учредителем фонда «Анна», который помогает детям из социально неблагополучных семей, детских домов, приютов, детям-сиротам, стал актер Дмитрий Нагиев.

Благотворительность, человечность, помощь творчески одаренным личностям, открытость являются важнейшими приоритетами деятельности фонда Михаила Шемякина – выдающегося художника с мировым именем. Цель организации – творческое содействие начинающим и уже известным художникам, музыкантам, фотографам, а также обширная благотворительная деятельность. Фонду оказывает помощь всем талантливым мастерам независимо от их религиозных убеждений или национальной принадлежности. При создании фонда в 2002 году Михаил Шемякин руководствовался стремлениями внести свой посильный вклад в развитие культуры и искусства в России, помочь неимущим, поддержать социально незащищенных. Фонд располагается в Санкт-Петербурге. Здесь же проходят и различные мероприятия, выставки, концерты, встречи, дискуссии [7]. За свою возможно и не такую длительную историю фонд художника Михаила Шемякина организовал и провел более 250 различных мероприятий. Расширилась и концепция работы орга-



низации, которая сегодня стала неотъемлемой частью культурной жизни Санкт-Петербурга и участвует во многих городских, международных проектах [8].

Деятельность А. Солженицына, В. Спивакова, М. Шемякина очень наглядно иллюстрирует различные начинания, важные формы работы, нацеленные на помощь детям, талантливым, начинающим свой творческий путь, молодым людям и способствует формированию позитивного имиджа современной России. Деятельность фондов показывает эффективность такого современного направления в рамках международного культурно-гуманитарного сотрудничества как работа с соотечественниками, формирование надгосударственной глобальной территории «Русский мир», которая объединяет всех людей на планете, неравнодушных к судьбе России и признание достижений нашей страны за рубежом.

Совершенно очевидно, что важнейшими, хотя и специфическими, акторами внешней культурной политики являются именно яркие личности, талантливые ученые и музыканты, писатели и общественные деятели, художники. Иными словами, представители культурного, научного, спортивного сообщества. Являясь гражданами мира, они не только продвигают свои успехи и достижения, но и представляют страну, создавая её позитивный образ в международном общественном мнении. Вокруг их имени, творчества, достижений формируется особая среда, которая способствует институциональному оформлению их социальных, гуманитарных, благотворительных инициатив [2, с. 92]. Эффект от подобной деятельности очевиден. Благотворительные фонды способствуют не только популяризации наследия, творчества их основателей, но и продвижению российской культуры, организации многих интересных периодических проектов.

#### Список литературы

1. Анна Нетребко создала фонд помощи детям. URL: [rotary.org.by/letters/item/587](http://rotary.org.by/letters/item/587) (дата обращения 12.01.2016)
2. Боголюбова Н.М., Николаева Ю.В. Институализация международного культурного сотрудничества: исторические предпосылки и особенности современного периода // Приволжский научный вестник. 2012. № 11 (15). С. 91-94.
3. Русское зарубежье. URL: <http://russians.rin.ru> (дата обращения 12.01.2016)
4. Международный благотворительный Фонд Владимира Спивакова. URL: [http://www.spivakov.ru/o\\_fonde/](http://www.spivakov.ru/o_fonde/) (дата обращения 12.01.2016)
5. Тезисы «Внешняя культурная политика России – год 2000» // Дипломатический вестник 2000. № 4. С. 74-86.
6. Указ Президента Российской Федерации от 24.12.2014 № 808 об утверждении Основ государственной культурной политики. URL: [www.consultant.ru](http://www.consultant.ru) (дата обращения 12.01.2016)
7. Фонд Михаила Шемякина. URL: [http://www.michfond.ru/index.php?option=com\\_content&view=category&id=15&Itemid=67](http://www.michfond.ru/index.php?option=com_content&view=category&id=15&Itemid=67) (дата обращения 12.01.2016)
8. Фонд Шемякина в «Ночь музеев» представил усталым посетителям выставку, посвященную Блокаде и отцу художника. URL: <http://mihfond.ru/press/about-foundation/fond-shemyakina-v-noch-muzeev-predstavil-ustalyim-posetiteliyam-vyistavku-posvyashhennuyu-blokade-i-ottsu-hudozhnika/> (дата обращения 12.01.2016)

## ИСТОРИЧЕСКИЙ АСПЕКТ ПРОТИВОДЕЙСТВИЯ КОРРУПЦИИ В ОРГАНАХ ВЛАСТИ

*Голубева Т.Г.*

профессор кафедры «Государственного и муниципального управления»,  
д-р полит. наук, профессор, Институт экономики и управления,  
Северо-Кавказский федеральный университет, Россия, г. Ставрополь

*Пасько Н.А.*

студентка 1 курса магистратуры направления подготовки «Государственное  
и муниципальное управление», Институт экономики управления,  
Северо-Кавказский федеральный университет, Россия, г. Ставрополь

В статье рассмотрены основные исторические аспекты противодействия коррупции в органах власти.

*Ключевые слова:* коррупция, государство, власть.

Проблемы противодействия коррупции на сегодняшний день приковывают к себе особое внимание, являясь глобальными и крайне актуальными вопросами нашего общества. Ведь это, на наш взгляд, весьма закономерно.

В последний период времени на фоне накалившейся общественно-политической и социально-экономической обстановки часто замечаем констатацию фактов коррупционных проявлений в различных сферах жизнедеятельности. Поэтому коррупция в органах власти и управления современной России считается одной из основных проблем, без радикального решения которой, не представляется возможным эффективное развитие российского общества.

Вместе с экономическими, социокультурными факторами именно формализм в различных его проявлениях культивирует благоприятную среду для коррупции [1].

В настоящее время практически во всех сферах жизнедеятельности содержатся коррупционные риски. Наиболее очевидными (явными) можно назвать необязательность исполнения норм законов и неопределенность субъектов и форм ответственности при исполнении служебных обязанностей [1].

Важно отметить то, что государство, где власть в высокой степени коррумпирована, не может считаться ни демократической, ни правовой, ни социальной направленности, а этот факт является очень важным для четкого функционирования деятельности властных структур.

Как известно, коррупционные мотивы зародились сотни лет назад, но в настоящее время стали наращивать свой потенциал гораздо быстрее, чем многие этого ожидали, именно в связи с ускоренными темпами коррупционных проявлений, на наш взгляд, данная тема считается очень важной, требующей мер высокого реагирования от органов власти.

В России коррупция интерпретируется как «дача взятки, получение противоправного денежного вознаграждения, злоупотребления служебными полномочиями ради коммерческой выгоды».

В начале XX наш соотечественник, государствовед Н.М. Коркунов писал: «Только тот, кто действует как орган власти, может своими действиями ронять достоинство власти и подрывать ее авторитет. Только наделенный полномочиями власти получает более легкую возможность, пользуясь ими, совершать такие правонарушения, которые не могут быть совершены частными лицами...» Интерпретируя данное высказывание, отметим тот факт, что автор приводит пример именно коррупции в органах власти, хотя в тот период времени этот термин, в современном толковании, еще не употреблялся [2].

В связи с этим уместно обратить внимание на определение понятия «коррупция», которое закрепилось в нашей стране только в 1993 году в проекте первого закона о противодействии коррупции.

В научной литературе предоставлено множество определений коррупции. Приведем несколько примеров.

Ученый-криминалист Г.К.Мишин под коррупцией подразумевает «явление в сфере социального управления, выражающееся в злоупотреблении субъектами управления своими властными полномочиями путем их использования в личных целях» [3].

«Коррупция – это использование субъектом управления своих властных полномочий вопреки интересам службы из личной заинтересованности» – высказал своё мнение академик Кузьминов Я.И. [4].

Сказанное заставляет полагать, что коррупция, как явление, порождает различного рода злоупотребления.

Все вышесказанное демонстрирует необходимость рассмотрения исторических аспектов возникновения и противодействия коррупции в органах власти.

Для того чтобы узнать причины зарождения коррупции в России обратимся к её истокам.

История коррупции не уступает по древности известной нам истории человеческой цивилизации, где бы она ни творилась – в Египте, Риме или Иудее.

Мздоимство упоминается в русских летописях XIII века. Первое законодательное ограничение коррупционных действий принадлежит Ивану III, его же внук Иван Грозный ввел смертную казнь в качестве наказания за взятки.

В Московском государстве периода XV-XVII веков коррупция процветала в виде оброка. Историки приводят простой пример проявлений коррупции в виде бочки мёда, пушнины, масла, древесины, которые предлагали судьям для решения дела в суде в их пользу, но на самом же деле, государем был подписан запрет на взятки (посулы) именно для судей, другим властным структурам было позволительно принимать так называемые «подарки» за исполнение своих служебных обязанностей.

Одним из способов борьбы с коррупцией на Руси был бунт или народное восстание. Именно народное восстание могло заставить государя подавить зачатки коррупционных проявлений. Следствием этого стал Соляной бунт 1648 года в Москве.

Позже, через несколько столетий, классик русской литературы – Александр Сергеевич Пушкин в повести «Капитанская дочка» скажет: «Не приведи Бог видеть русский бунт – бессмысленный и беспощадный». Позволим себе не согласиться с тем, что бунт бессмысленный, ведь царю пришлось казнить двух особо ненавистных народу коррупционеров – главу Земского приказа Плещеева и главу Пушкарского приказа. Беспощадный бунт – это истина, потому что любое восстание против власти, независимо от причины, заканчивается гибелью мирных жителей, пожарами, разрухой в стране – и это всё только из-за двух казнённых чиновников, можно сказать, что плата слишком дорога.

Административный аппарат при Петре Великом характеризовался большим количеством чиновников, бюджет в это время был скудным, так как основные средства шли на финансирование постоянных войн, следовательно, чиновникам стали платить фиксированную заработную плату, соответственно, им средств не хватало, служащие бедствовали, «только поэтому приходилось брать взятки, чтобы выжить в это тяжелое время». Характерен эпизод, когда после многолетнего следствия был изобличен в коррупции и повешен сибирский губернатор Гагарин, через три года, четвертовали за взяточничество обер-фискал Нестерова – того, кто изобличил Гагарина. Коррупция процветала.

Во время царствования Екатерины Великой коррупция оставалась немалой статьёй дохода и мелких государственных служащих, и сановников. Например, Григорий Орлов, Григорий Потёмкин получали за службу российской империи 14 тысяч рублей в год, а за услуги британской короне (в качестве «агента влияния») – 16 тысяч в той же валюте. Понятно, что коррупция была неотделима от фаворитизма [3].

И только после принятия в 1845 году «Уложения о наказаниях уголовных и исправительных» суды над чиновниками впервые в истории России стали достаточно обыденным делом: так, в 1853 году под судом находилось 2530 чиновников [2].

Следовательно, основным этапом борьбы с коррупционными проявлениями можно считать XIX век.

Есть документальные основания утверждать, что смена государственного строя и формы правления в октябре 1917 года не отменила коррупцию как явление, а сформировала неоднозначное отношение к ней.

Рассматривая Советский Союз, как место послереволюционной дислокации коррупции, стоит отметить тот факт, что чиновников стало намного больше, следовательно, власть ужесточила меры наказания за взяточничество: Уголовный кодекс 1922 года предусматривал за данное преступление расстрел. Назревает вопрос, может быть и в наше время стоит вести такие карательные меры, вместо уже привычных штрафов и условных наказаний. Конечно же, нет, Россия – демократическое правовое социальное государство, где на смертную казнь введен мораторий, где человеческая жизнь выше всего, поэтому стоит предложить другие меры воздействия на коррупционные проявления в обществе.



В СССР до начала 80-х годов тема коррупции специально не поднималась, так как обычным гражданам навязывалось мнение о том, что коррупция, для зарождающегося коммунистического строя, является противоречивым процессом, и характерна только для буржуазного общества, которое не приемлемо для Советского Союза. О том, что с середины 50-х годов до середины 80-х, взяточничество, регистрируемое в уголовной практике, возросло почти в 25 раз, как противоречащий этому выражению факт, гражданам не сообщалось.

Конец девяностых, начало нулевых ознаменовали коррупцию как тотальную: академики, доктора юридических наук, журналисты – в один голос поясняли, что такой широчайшей безнаказанности коррупционных проявлений и бандитизма нет больше нигде. В тот период времени органы власти бездействовали.

В итоге хотелось бы подчеркнуть следующее: исторический аспект доказывает нам, что коррупция зародилась ещё далеко в древности, вспыхивая и угасая в зависимости от политики правителя государства, то есть, на наш взгляд, коррупционные проявления напрямую зависят от деятельности органов власти.

#### **Список литературы**

1. Голубева, Т.Г. Проблема эффективности противодействия коррупции в России (Методология и практика) // Вестник Северо-Кавказского государственного технического университета, 2015. – №3 (22). С. – 114.
2. Коркунов, Н.М. Русское государственное право. Т. 2. Часть особенная / Н.М. Коркунов. – СПб.: Тип. М.М. Стасюлевича, 1909. – 749 с.
3. Мишин, Г.К. Коррупция и ее формы в избирательном процессе // Проблемы борьбы с проявлениями криминального рынка. М. – 2010. С. 95-108.
4. Кузьминов, Я.И. Механизм коррупции и их особенное проявление в государственном аппарате / Я.И. Кузьминов // Административное право: Теория и практика. – М.: Высш. шк. экономики, 2002. – 520 с.

## **СОЦИАЛЬНОЕ НАСИЛИЕ В СОВЕТСКОЙ СИСТЕМЕ**

***Смирнов А.В.***

доцент кафедры философии и гуманитарной подготовки,  
канд. политологич. наук, доцент, Воронежский государственный медицинский университет им. Н.Н. Бурденко, г. Воронеж

В статье рассматривается социальное насилие как основополагающая технология решения всех социальных проблем и политического управления в советском обществе. Автор анализирует роль и структуру социального насилия, его основные институты и формы.

*Ключевые слова:* модернизация, советская система, социальное насилие.

В любом обществе политическая власть использует социальное насилие. Различаются уровень и масштаб применения насилия, его формы и сте-

пень жесткости. В советском обществе оно не просто применялось, но выступало институализированным и даже системообразующим компонентом политического управления на всех этапах существования СССР. Особенно открыто, широко и масштабно оно использовалось советским руководством для проведения форсированной модернизации в 30-е годы.

В советском обществе социальное насилие было не просто одним из множества методов политического управления, оно являлось универсальной технологией решения всех социальных проблем. Также оно играло роль действенного механизма мобилизации советского общества и всеобъемлющего управления всеми социальными процессами в нем. Эта универсальность означала, что насилие применяется во всех сферах жизни советского общества и для решения любых социальных проблем, на всех уровнях социальной организации, без каких-либо правовых или моральных ограничений.

Понятие «социальное насилие» не следует редуцировать исключительно к физическому принуждению, хотя последнее и составляет его важнейший компонент. Вместе с тем, заметим, широкое и систематическое применение физического принуждения можно расценивать как своеобразный индикатор неэффективности и незрелости политической власти. Неспособность и неумение использовать весь спектр методов и способов политического воздействия и ставка на физическую силу самым ярким образом демонстрирует определенную слабость и некомпетентность власти. Ведь в современных условиях фундаментальное значение в социальных и политических отношениях социальное насилие проявляет, прежде всего, в своих символических и структурных ипостасях.

В этой связи представляется обоснованным использовать понятие социального насилия в широком смысле – для обозначения всей совокупности различных социальных институтов и технологий, применяемых для подавления и принуждения людей в обществе. С этой точки зрения **социальное насилие** есть целенаправленное воздействие (физическое, административное, экономическое или информационно-психическое) одного человека или группы на другого без его добровольного согласия, нарушающее право граждан на автономию и личную неприкосновенность.

Насилие обязательно предполагает подавление воли другого человека, ее узурпацию. При этом подчеркнем, что насилие – это такое социальное взаимодействие, которое имманентно предполагает со стороны субъекта, насильника категорический отказ другому, «партнеру», в значениях самостоятельности. За объектом принуждения не просто не признаются значения дееспособности, самодостаточности, самооценности, а вообще отрицаются любые социальные ценности, кроме тех, что предписываются, навязываются субъектом насилия. Иначе говоря, социальное насилие обязательно предполагает систематическую дискриминацию любого партнера [1].

Набор социальных институтов, реализовавших насилие в советском обществе, был чрезвычайно широк. Социальное насилие включало в себя следующие основные компоненты:

Законодательство, обязывавшее к безоговорочному подчинению и напряженному труду поголовно всех граждан вне зависимости от их воли и выбора. В СССР труд рассматривался не как право гражданина, а как его обязанность. Модернизационная «диктатура развития» предполагала максимальную мобилизацию всех трудовых ресурсов советского общества. Ведь в условиях сознательного отказа от экономических (рыночных) методов стимулирования требовалось масштабное социальное принуждение, одной из форм которого как раз выступала система права. Государственное принуждение к труду и лояльности было оформлено в суровое и жесткое законодательство, которое обеспечивало также защиту государственной собственности и тотальную регламентацию всей социальной жизни. Другой важнейшей задачей законодательства в советской системе являлась сплошная этатизация всех социальных отношений, полное подчинение граждан политическим интересам.

Интегрированным институтом и средством социального насилия выступала всесторонняя и массированная идеологическая обработка населения. Однако заметим, что институтом социального насилия выступает не идеология как таковая, а именно систематическая и целенаправленная идеологическая обработка населения, предполагающая всеобъемлющую, принудительную и безальтернативную индоктринацию. Такая индоктринация была призвана внедрить в общественное сознание постулаты полного подчинения и абсолютной лояльности партийно-государственной власти. Попутно осуществлялись инъекции в общественное сознание идей аскетизма, патриотизма, покорности и доверия к власти. В результате идеологическое воздействие легитимизировало социальное насилие, интегрировало и мобилизовывало все общество на напряженный труд и лишения, обеспечивало социальное послушание людей партийно-государственной власти. Как справедливо замечает В.М. Кайтуков, одной из главных социальных целей идеологического воздействия в тоталитарных системах выступает придание труду позитивного значения в условиях отсутствия внутренних стимулов и мотивов, когда не действуют ни рыночные механизмы, ни гедонистские мотивы трудовой активности [2, С. 50].

Системным элементом компендиума социального насилия выступала плотная цензура всей социальной информации. Цензура не просто сужала круг разрабатываемых в обществе взглядов, идей, концепций, но также лишала социальные слои и группы идейно-теоретической основы для сплочения и организации. Общество становится неспособным к самоорганизации при отсутствии в нем свободного обмена мнениями, возможности выразить и согласовать групповые интересы, без общественного мнения. Потому система контроля духовной сферы, включая прямую и косвенную цензуру, выступает важным условием этатизации социума. Идеологическая унификация стала одним из важнейших механизмов обеспечения контроля партии-государства над всем советским обществом. Идеологически обработанное, цензурированное и запуганное общество становится высоко податливым

практическим любым политическим воздействиям партийно-государственных органов, легко подчиняющимся императивам власти.

При всей своей очевидной упрощенности и демагогичности идеология большевиков была во многом созвучна социопсихологическим установкам и ожиданиям широких народных масс, их стихийным стремлениям к социальному равенству и ориентации на простые решения сложных социальных проблем. Именно стихийный напор масс, отличавшихся социальной и политической нетерпимостью, радикализмом, тягой к примитивной уравнительности и стойкой привычкой к авторитарно-патерналистским отношениям в обществе, выступал одной из важнейших опор советской легитимности и политического курса советского руководства в 20-30-е годы. Поэтому закономерно, что большинство советских граждан воспринимали идеологию правящей партии большевиков как единственно верную, как понятную и справедливую [3, С. 69 – 71].

Существенную роль в организации и проведении социального насилия играл военно-промышленный комплекс страны (ВПК). С одной стороны, ВПК создавал и постоянно обновлял материально-техническую базу социального насилия. Отметим, что в СССР именно ВПК являлся практически монопольным актором технического и технологического прогресса. С другой стороны, деятельность ВПК и соответствующая идеология милитаризма и «осажденной крепости» мотивировали и обосновывали применение насилия, делали его в глазах советских людей легитимным и оправданным.

Непосредственное функционирование и действенность всех элементов социального насилия обеспечивала совокупность разнообразных репрессивно-силовых органов. Эти органы в своем единстве гарантировали реализацию суровых норм советского законодательства, проведение политического курса партийно-государственной власти, подкрепляли действие цензуры и идеологической индоктринации, служили важнейшим условием лояльности советских людей и их активного участия в социалистической модернизации общества. Репрессивные органы СССР служили едва ли не главными защитниками и хранителями чистоты идей марксизма-ленинизма. Статус хранителей веры мотивировал и легитимизировал репрессивную функцию советской системы.

Более того, репрессивные органы влияли даже на столь важный для советской партийно-государственной номенклатуры вопрос, как кадровый. Хорошо знакомый с номенклатурной «кухней» Н.С. Хрущев отмечал: «Органы НКВД имели решающее слово при любых выдвижениях или передвижках партийных, государственных и хозяйственных кадров, и они всегда согласовывались с НКВД» [4, С. 252].

Венчала и интегрировала систему социального насилия в советском обществе совокупность партийно-государственных органов. Разветвленная и многоуровневая структура административных органов коммунистической власти регулировала и согласовывала деятельность различных структур социального насилия, ставила задачи и определяла приоритеты. Партийно-государственный аппарат определял цели, интенсивность и направленность



социального насилия. Репрессивно-силовые структуры выступали специализированным инструментом партийно-государственной власти. Поэтому в советской системе силовые органы, несмотря на всю их очевидную мощь и значение, не обладали самостоятельной ролью. Хотя в отдельные периоды их влияние возрастало весьма существенно. Допущенное в 30-е – начале 50-х годов чрезмерное усиление репрессивно-силовых органов было впоследствии, при наследниках И.В. Сталина, успешно абсорбировано именно партийно-государственными структурами.

В целом партийные комитеты, сросшиеся с государственными органами на всех уровнях организации власти, составляли стержень политической системы СССР. Важно подчеркнуть, что структуры КПСС выполняли одновременно программно-целевую, доктринально-идеологическую, мобилизационную, организационно-координирующую, социализирующую и многие другие социальные и политические функции. Они цементировали всю систему социального насилия, задавали ей цели, определяли приоритеты и критерии, осуществляли расстановку кадров, контролировали их деятельность.

В своем единстве все эти аспекты социального насилия образовывали разветвленную, многоступенчатую и всестороннюю, проникающую во все слои и уровни социума, систему ментального, идейно-политического и поведенческого контроля и регулирования. В общественном и индивидуальном сознании каждого гражданина эта система инициировала твердую уверенность постоянной поднадзорности, жесткого контроля и неминуемой кары за нелояльность и, более того, даже за потенциальную нелояльность. Проникший таким сознанием человек был готов выполнять практически любые задания и повеления партийно-государственной власти.

#### **Список литературы**

1. Гусейнов А.А. Понятие насилия // Философия, наука, цивилизация. – М., 1999. // URL: [http://www.guseinov.ru/publ/nasilie.html#\\_ftn1](http://www.guseinov.ru/publ/nasilie.html#_ftn1) (дата доступа 14.11.2015)
2. Кайтуков В.М. Эволюция диктата. Опыты психофизиологии истории. – М.: Урамос, 1991. 415 с.
3. Лютов Л.Н. Настроения рабочих провинции в годы нэпа // Отечественная история. – 2007. № 4. С. 65 – 73.
4. Хрущев Н.С. Воспоминания. Избранные фрагменты. – М.: Вагриус, 1997. 510 с.

ОСОБЕННОСТИ РАСПРЕДЕЛЕНИЯ ВЕТРОВЫХ НАГРУЗОК  
НА КРИВОЛИНЕЙНЫЕ ПОКРЫТИЯ

*Генералова А.А.*

студент кафедры теории сооружений и технической механики,  
Нижегородский государственный архитектурно-строительный университет,  
Россия, г. Нижний Новгород

*Хазов П.А.*

ст. преподаватель кафедры теории сооружений и технической механики,  
Нижегородский государственный архитектурно-строительный университет,  
Россия, г. Нижний Новгород

В данной статье представлены результаты испытаний макетов криволинейных сооружений в аэродинамической трубе (рис. 1). Необходимость исследования обусловлена невозможностью определения реальных ветровых нагрузок, действующих на сооружения подобной формы.

*Ключевые слова:* ветровые нагрузки, макет, криволинейная поверхность, аэродинамическая труба.

Ветровые нагрузки зачастую являются определяющими при расчете высотных и большепролетных зданий и сооружений.

Наиболее рациональное распределение усилий в большепролетных конструкциях возникает при применении покрытий, представляющих собой криволинейные оболочки. При этом характер распределения ветрового давления по площади кровли в этом случае является недостаточно изученным.

Процесс обтекания твердого тела любой геометрической формы в общем виде описывается системой уравнений Навье-Стокса. Эта система состоит из двух уравнений, которые связывают между собой движение и неразрывность потока сжимаемой жидкости. В гидро- и аэродинамике не выделяют термин газ, заменяя его термином сжимаемая жидкость. Здесь и далее понятия «газ» и «сжимаемая жидкость» отождествляются.

В векторном виде для несжимаемой жидкости они записываются следующим образом:

$$\begin{cases} \frac{\partial \vec{v}}{\partial t} = -(\vec{v} \cdot \nabla) \vec{v} + \nu \cdot \Delta \vec{v} - \frac{1}{\rho} \nabla p + \vec{f}, \\ \nabla \vec{v} = 0 \end{cases}, \quad (1)$$

где  $\nabla$  – оператор Набла,  $\Delta$  – оператор Лапласа,  $t$  – время,  $\nu$  – коэффициент кинематической вязкости,  $\rho$  – плотность жидкости,  $p$  – давление в изучаемой точке,  $\vec{v} = (v^1 \dots v^n)$  – векторное поле скоростей,  $\vec{f}$  – векторное поле массовых сил. Неизвестные  $p$  и  $\vec{v}$  являются функциями времени  $t$  и координаты  $x \in \Omega$ , где  $\Omega \subset \mathbb{R}^n$ ,  $n=2,3$  – плоская или трёхмерная область, в которой движется жидкость [1, с. 57].

Процесс обтекания твердого тела потоком газа считается квазиизотермическим, плотность газа при котором является функцией давления. По-

скольку в системе уравнений (1) давление  $p$  изменяется во времени, плотность газа так же будет изменяться. Для описания данного процесса необходимо ввести учет сжимаемости. При учёте сжимаемости уравнение Навье – Стокса принимает следующий вид:

$$\rho \left( \frac{\partial v_i}{\partial t} + v_k \frac{\partial v_i}{\partial x_k} \right) = - \frac{\partial p}{\partial x_i} + \frac{\partial}{\partial x_k} \left\{ \mu \left( \frac{\partial v_i}{\partial x_k} + \frac{\partial v_k}{\partial x_i} - \frac{2}{3} \delta_{i,k} \frac{\partial v_l}{\partial x_l} \right) \right\} + \frac{\partial}{\partial x_k} \left( \zeta \frac{\partial v_l}{\partial x_l} \delta_{i,k} \right), \quad (2)$$

где  $\mu$  – коэффициент динамической вязкости (сдвиговая вязкость),  $\zeta$  – «вторая вязкость», или объемная вязкость,  $\delta_{i,k}$  – дельта Кронекера.

В настоящее время не удастся определить точных решений уравнений (1), (2). Нахождение общего аналитического решения системы Навье – Стокса для пространственного или плоского потока осложняется тем, что оно нелинейное и сильно зависит от начальных и граничных условий.

В настоящее время существуют различные методики, позволяющие численно определить характер распределения ветровых нагрузок на сооружение с заранее заданной точностью. Наибольшее распространение среди этих методик получил широко применяемый в механике деформируемого твердого тела метод конечных элементов. В связи с большим объемом сопутствующих вычислений реализация этого метода возможна только с применением специальных программно-вычислительных комплексов на ЭВМ. Для описания реальных течений приемлемую точность численного решения можно получить только при такой расчётной сетке, ячейки которой меньше самого мелкого вихря. Это требует очень больших затрат расчётного времени на современных компьютерах.

В данной работе представлены результаты испытаний макетов криволинейных сооружений в аэродинамической трубе (рис.1).



Рис. 1 Макеты криволинейных сооружений, установленные в аэродинамической трубе

Геометрические модели криволинейных поверхностей представлены на рис. 2.



Рис. 2. Геометрические модели испытываемых поверхностей  
(а) – модель 1, (б) – модель 2

Схема испытания приведена на рис. 3. С помощью вентилятора (1) в аэродинамической трубе (2) создается воздушный поток (6) с квазипостоянной скоростью движения. Затем в изучаемой точке поверхности (3), установленной на специальной подставке (4), с помощью подсоединенного к ней микроманометра (5) измеряется величина статического давления. По результатам испытаний в характерных точках поверхности определялись значения статического давления, оказываемого квазиравномерным потоком воздуха ( $V \approx 10 \text{ М/с}$ ).

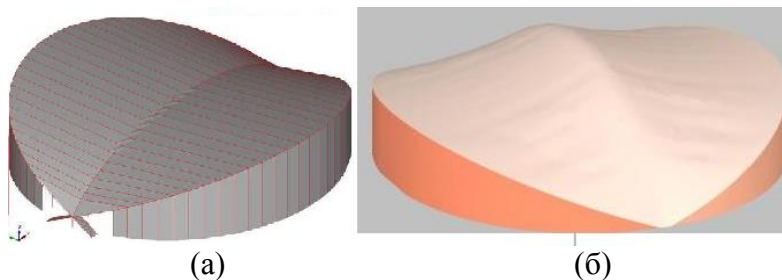

Рис. 3. Схема экспериментальной установки

С помощью линейной интерполяции были получены поля постоянных давлений на криволинейные поверхности при разных углах направленности ветрового потока (рис.4).

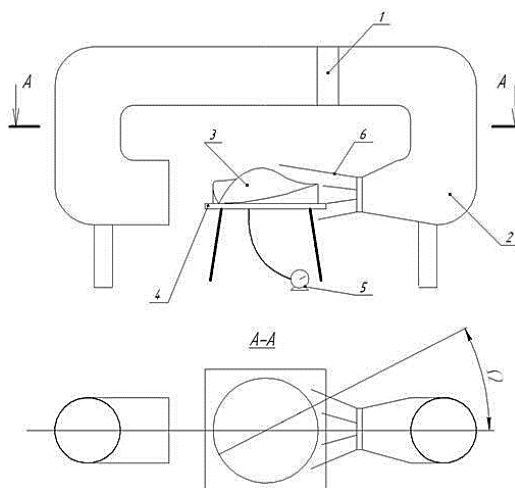
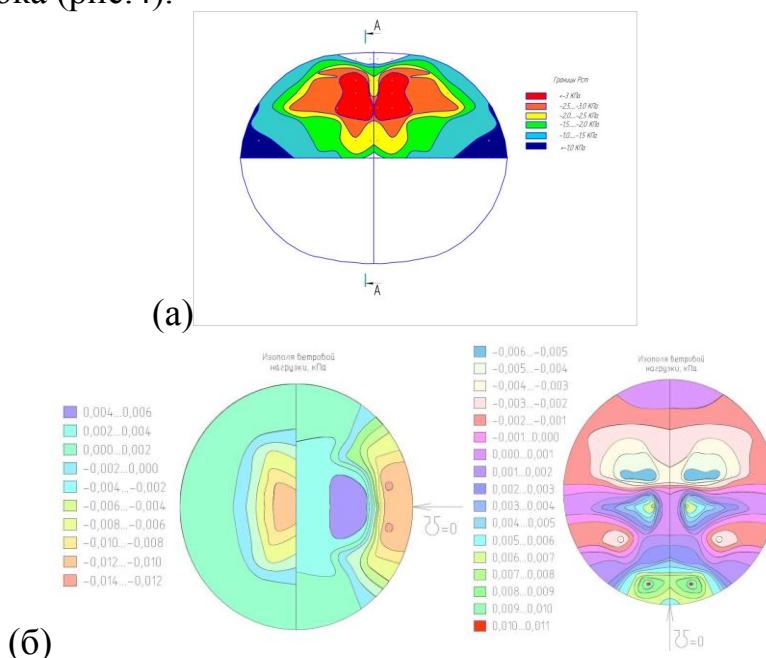

(б)  
Рис. 4. (а) – изополя статического давления на модель 1  
(б) – изополя расчетной ветровой нагрузки на модель 2

По имеющимся полям ветровых нагрузок были построены эпюры статического давления на модель 1 по 3-м сечениям (рис.5). На сечении A-A эпюра давления имеет криволинейную форму, но тем не менее по всей длине

значения давления отрицательные. Небольшой положительный участок можно объяснить тем, что до него не встречается достаточного для срыва потока возмущающего фактора, например, вертикального участка. Тем не менее практически мгновенно после положительного участка происходит срыв потока, и давления эпюра очень быстро идет в отрицательную сторону. На сечении Б-Б положительные значения давлений отсутствуют, что объясняется вертикальным участком, обеспечивающим срыв потока. Эпюра давлений в сравнении с сечением А-А выравнивается. На сечении В-В эпюра очень близка к постоянной, к функциям такого типа вполне применима линейная аппроксимация.



Рис. 5. Эпюры статического давления на поверхность модели 1

Эпюры, полученные на модели 2, резко отличаются по характеру распределения (рис.6). Скорее всего это происходит из-за того, что все изучаемые сечения модели 1 являются выпуклыми, в то время, как на модели 2 строились вогнутые сечения. Выпуклость сечения способствует сохранению отрицательного давления, в то время, как в вогнутом сечении даже восходящий воздушный поток может вновь вступить в контакт с поверхностью.

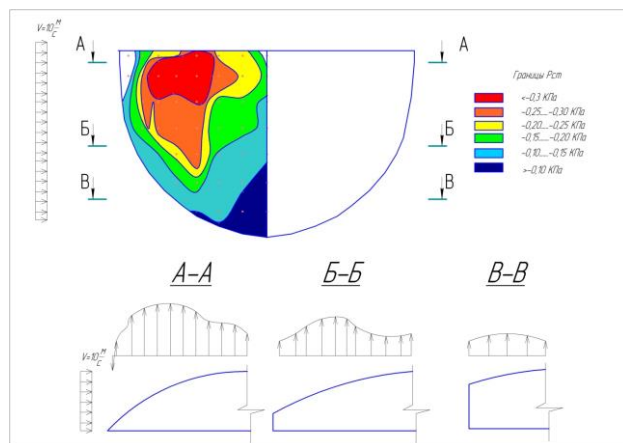

Рис. 6. Эпюра давлений на модели 2

Существующая теория обтекания твердой поверхности потоком сжимаемой среды, основанная на уравнении Навье-Стокса, не имеет точного решения и позволяет решить данную задачу только численно. Численное решение можно получить, используя метод конечных элементов, комбинируя при этом задачи по механике деформируемого твердого тела и по движению сжимаемой вязкой жидкости. В любом случае это решение является громозд-

ким, а потому его применение при выполнении инженерных расчетов весьма затруднительно.

Дальнейшее проведение экспериментов и обработка получаемых результатов позволит создать точную теорию, способную качественно описать характер распределения ветровых давлений на криволинейные поверхности.

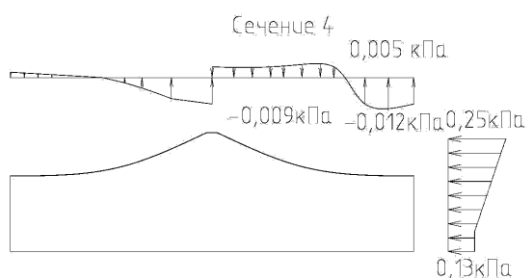
#### Список литературы

1. Темам Р. Уравнения Навье – Стокса. Теория и численный анализ. – 2-е изд. – М.: Мир, 1981. – 408 с.

## ВЛИЯНИЕ ВИДА ЗАПОЛНИТЕЛЯ НА ПОДВИЖНОСТЬ МЕЛКОЗЕРНИСТЫХ САМОУПЛОТНЯЮЩИХСЯ БЕТОНОВ

*Ивашкина О.А., Крохотин В.В., Симбаев В.В.*

аспиранты кафедры строительного материаловедения и дорожных технологий,  
Липецкий государственный технический университет, Россия, г. Липецк

*Коннов А.А.*

студент кафедры строительного материаловедения и дорожных технологий,  
Липецкий государственный технический университет, Россия, г. Липецк

В статье рассматривается влияние смеси заполнителя из отсевов доменного шлака и известняка на реологические свойства мелкозернистого самоуплотняющегося бетона.

*Ключевые слова:* самоуплотняющиеся мелкозернистые бетоны, известняковый отсев, отсев доменного шлака, поликарбоксилаты.

Самоуплотняющийся бетон (СУБ) – это вид бетона, который без воздействия внешних дополнительных уплотняющих факторов самостоятельно течет, за счёт высокой подвижности. Такой бетон под действием собственной тяжести полностью заполняет пространство опалубки, в том числе между арматурными стержнями. При этом объём пор в СУБ не больше, чем в обычном бетоне.

История СУБ началась в Японии в 1990 г. Там профессором Хаймой Окамурай было создано и внедрено в практику новое поколение добавок к бетону на основе полиакрилата и поликарбоксилата. Использование этих добавок совместно с повышенным количеством микронаполнителей (микрокремнезём, различные золы, молотые известняк или граншлак и др.) дало возможность получить СУБ. Минеральный наполнитель не только повышает вязкость и водоудерживающую способность бетонных смесей, но и активизирует процессы гидратации вяжущего.

К настоящему времени накоплен определённый положительный опыт использования самоуплотняющихся мелкозернистых бетонов. Ранее их применение сдерживалось следующими факторами: значительным увеличением расхода цемента для получения смесей слитной структуры, увеличенными

усадкой и ползучестью. В современных условиях, с появлением высокоэффективных суперпластификаторов, а также с введением в составы бетонных смесей тонкодисперсных минеральных наполнителей появились возможности для производства таких бетонов без указанных выше недостатков.

Самым известным преимуществом СУБ является отсутствие необходимости вибрирования при укладке бетонных смесей в опалубку. Для придания растворным смесям повышенной текучести в состав вводят суперпластификаторы преимущественно на основе поликарбоксилатов – пластификаторы под торговыми марками Melflux, Peramin SMF, Fox с рабочими дозировками 0,2 – 1 % от массы цемента [1].

Введение минеральных добавок, например, микрокремнезема, доломита, молотого известняка совместно с суперпластификатором дает меньшие потери подвижности бетонной смеси в течение двух часов, чем без минеральной добавки [2]. Наличие в составе наполнителя тонкодисперсной фракции с размером зерна менее 10 мкм приводит к резкому ухудшению свойств смеси, так как такие частицы при структурообразовании создают конкуренцию цементу. Однако, в случае если такой тонкодисперсный наполнитель является активным по отношению к цементному камню (например, микрокремнезем), то это позволяет добиться значительного повышения физико-механических показателей бетона [3]. В качестве крупного заполнителя в самоуплотняющихся мелкозернистых бетонах рациональнее использовать материалы с повышенным модулем крупности, но с оптимальным прерывистым гранулометрическим составом – обеспечивающим необходимую подвижность (растекаемость) совместно с стойкостью к расслаиваемости. Проведенные исследования с использованием различных наполнителей показали, что высокую подвижность обеспечивает введение известнякового отсева. Это объясняется содержанием в его составе частиц округлой формы и пылевидных примесей – известняковой муки. Но прочность известнякового отсева невелика. Поэтому имеет смысл использовать смесь различных заполнителей. Наиболее доступным сырьевым материалом такого рода может служить отсев дробления доменного шлака, производства ОАО «НЛМК».

В процессе выполнения исследований было экспериментально определено влияние процентного соотношения смеси известнякового и доменного отсева на реологические свойства мелкозернистых самоуплотняющихся бетонных смесей.

В работе использовались материалы:

Цемент – ЦЕМ I 42,5Н ГОСТ 31108-2003, ЗАО «Осколцемент». Активность цемента  $R_{ц} = 51,0 \text{ Мпа} = 520 \text{ кг/см}^2$  (паспортная). Нормальная плотность,  $K_{нт} = 26,4\%$ .

Кварцевый песок. Модуль крупности,  $M_{кр} = 2,45$ . Средняя плотность заполнителя  $\gamma_{п} = 2,65 \text{ г/см}^3$ . Насыпная плотность заполнителя  $\gamma_{пн} = 1,40 \text{ г/см}^3$ .

Отсев известняковый. Модуль крупности,  $M_{кр} = 2,88$ . Средняя



плотность заполнителя  $\gamma_{п} = 2,55 \text{ г/см}^3$ . Насыпная плотность заполнителя  $\gamma_{пн} = 1,65 \text{ г/см}^3$ .

Отсев доменного шлака. Модуль крупности,  $M_{кр} = 2,94$ . Средняя плотность заполнителя  $\gamma_{п} = 2,65 \text{ г/см}^3$ . Насыпная плотность заполнителя  $\gamma_{пн} = 1,55 \text{ г/см}^3$ .

Химическая добавка: Melflux 5581 производства концерна BASF (Германия). Дозировка 0,3 % от массы цемента.

Оценка подвижности производилась по диаметру расплыва с помощью конуса Хагермана. Устойчивость к расслаиваемости смеси определялась по однородности бетонной смеси на границе расплыва (отсутствию или наличию отделения растворной части).

График зависимости подвижности от процентного содержания доменного шлака в общем объеме заполнителя представлен на рисунке.

Анализируя график, можно сделать вывод – оптимальное содержание отсева доменного шлака в составе заполнителя составляет 20 %. Снижение подвижности при большем содержании объясняется угловатой формой зерен доменного шлака. Также смеси с высоким содержанием шлака отличались большей расслаиваемостью, что объясняется уменьшением содержания в составе смеси тонкодисперсного наполнителя – пыли из известнякового отсева.



Рис. График зависимости подвижности от процентного содержания доменного шлака

Полученные результаты исследований позволяют наметить перспективу дальнейших работ по подбору и оптимизации эффективных составов самоуплотняющихся мелкозернистых бетонов. Основной задачей при этом является создание смесей с максимальным снижением себестоимости за счет применения местных сырьевых материалов и повышения технологичности производства.

#### Список литературы

1. Гончарова М.А., Копейкин А.В., Крохотин В.В. Оптимизация методики определения минералогического состава конвертерных шлаков // Строительные материалы. 2015. № 1. С. 64-67.
2. Ефимов С.Н., Суханов М.А., Глубоков Е.В., Тарасова А.Ю. Самоуплотняющиеся бетоны. Реальность и перспективы // Строительная орбита. Ноябрь 2013. С. 76-77.
3. Дятлов А.К., Харченко А.И., Баженов М.И., Харченко И.Я. Мелкозернистые самоуплотняющиеся бетоны для монолитного домостроения на основе композиционных вяжущих // Промышленное и гражданское строительство. 2012. № 11. С. 59-61.

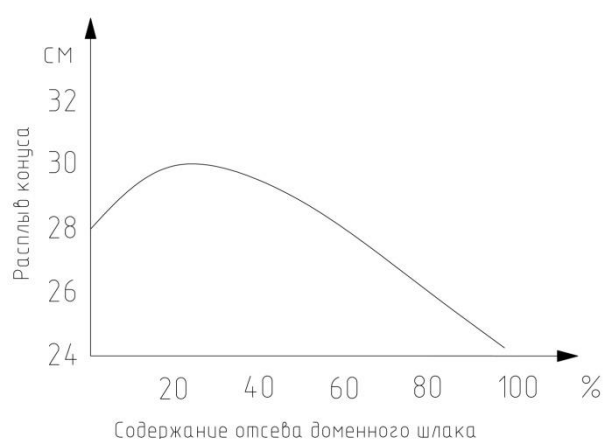
## ВОЗМОЖНОСТИ ПРОИЗВОДСТВА ГРАНУЛИРОВАННОГО ПЕНОСТЕКЛЯННОГО МАТЕРИАЛА В УСЛОВИЯХ ЯКУТИИ

*Местников А.Е.*

зав. кафедрой строительных материалов, д-р техн. наук, профессор,  
Северо-Восточный федеральный университет имени М.К. Аммосова,  
Россия, г. Якутск

*Павлов Д.Г.*

директор, ООО «Нордэкс», Россия, пос. Сунтар

В статье рассматриваются научно-технические и технологические основы производства пеностеклянных материалов с использованием природного цеолита Якутии. Приводятся основные физико-механические характеристики гранулированного пеностеклянного материала из цеолита месторождения Хонгуруу и легких бетонов на его основе. Обосновываются возможность и эффективность производства гранулированного пеностеклянного материала из цеолита в условиях Якутии.

*Ключевые слова:* гранулированное пеностекло, цеолит, теплоизоляция, пористый наполнитель для легких бетонов, энергоэффективное строительство, арктические регионы России.

Производство искусственных пористых наполнителей обеспечивает повышение эффективности бетонов различного назначения – от самых легких теплоизоляционных до высокопрочных конструкционных. В советское время арктические города России, например, Мурманск, Воркута, Архангельск, Норильск, Игарка, Тикси и Певек были построены с применением керамзитобетона плотностью в 1200-1800 кг/м<sup>3</sup> в крупноблочных и панельных конструкциях. На сегодня для энергоэффективного строительства одним из востребованных теплоизоляционных материалов, применяемых в качестве легкого наполнителя для бетонов, может быть гранулированное пеностекло.

В мировой практике строительства энергоэффективных жилых зданий пеностекло широко используется в виде блоков, плит, щебня и гранул. В условиях холодного климата большинства территорий России теплоизоляционное пеностекло еще не приобрело достаточной популярности из-за высокой себестоимости его производства.

Отечественная технология получения пеностекла позволяет производить обжиг исходного материала при температурах 650-850°C, что значительно ниже температуры обжига керамзита (1200-1250°C) [1-3]. Анализ научно-технических достижений в области технологии производства пеностекла показывает значительное расширение использования различных сырьевых компонентов для подбора исходного состава шихты. При этом предполагается использовать как техногенное (стеклобой, кремнийсодержащие промышленные отходы и др.), так и доступное минеральное сырье из кремнистых пород (опока, трепел, диатомит, цеолит и др.) [4].

Научно-практический интерес представляют исследования якутских цеолитов месторождения Хонгуруу, проведенные в 2009-2010 годах кафед-

рой «Химические технологии» Пермского национального исследовательского политехнического университета (ПНИПУ), с целью разработки промышленной технологии производства пеностекла на их основе. В исследованиях применялись цеолиты следующего состава, % масс.:  $\text{SiO}_2$  – 65,19,  $\text{Al}_2\text{O}_3$  – 11,7,  $\text{Na}_2\text{O}$  – 3,3,  $\text{CaO}$  – 2,25,  $\text{MgO}$  – 1,73,  $\text{K}_2\text{O}$  – 1,23,  $\text{Fe}_2\text{O}_3$  – 1,05,  $\text{FeO}$  – 0,23,  $\text{TiO}_2$  – 0,23 и др. В результате проведенных исследований была разработана одноступенчатая технология переработки цеолита Хонгурин в гранулированное пеностекло, которая включает следующие основные стадии: сушка исходного сырья, дробление высушенных образцов и их помол, смешение с химическими добавками, окатывание полученной массы до гранул полуфабрикатов, их сушка и вспенивание при температуре 720-780°C. При этом готовой продукцией является гранулированный пеноцеолит, размеры гранул которого составляют от 0,3 до 10 мм (таблица).

Таблица

**Свойства гранулированного пеноцеолита [5]**

Фракция, мм	Насыпная плотность, кг/м <sup>3</sup>	Прочность при сжатии, кг/см <sup>2</sup>	Коэфф. теплопроводности, Вт/(м·К)
5 – 10	170-300	10-40	0,048-0,073
2,5 – 5	210-350	15-50	0,055-0,085
0,63 – 2,5	270-450	20-60	0,066-0,11
0,315 – 0,63	350-520	30-70	0,085-0,13

Насыпная плотность гранул может варьироваться от 170 до 520 кг/м<sup>3</sup>, при этом соответствующая прочность составляет 10-70 кг/см<sup>2</sup>

Физико-химические основы получения ячеистой структуры пеностекла на основе природных цеолитов впервые были обоснованы в работах Института геологии и минералогии СО РАН [6, 7].

Пеностекло по способу, описанному в патенте [8], в лабораторных условиях формировали следующим образом: измельчение цеолитсодержащей породы из месторождения Хонгуруу производилось в планетарной мельнице Retsch BB51 до прохождения через сито 0,5. Измельченный порошок смешивается с водным раствором NaOH в пределах указанного соотношения цеолитсодержащего туфа и NaOH. После получения формуемой влажной смеси из нее формируются гранулы размером 3-7 мм, которые высушиваются в сушильной камере SNOL при температуре 105°C. Сухие гранулы выдерживаются в естественных условиях в течение 1-4 суток, после чего их засыпают в жаростойкие формы и обжигают в муфельной печи SNOL (максимальная температура 1100°C) при температуре 680-850°C. После вспенивания до нужной плотности (150-250 кг/м<sup>3</sup>), изделие отжигается по обычным режимам отжига пеностекольных изделий. Для получения пористого заполнителя «Цеолитопор» для бетонов полученный массив дробится на мелкие фракции с насыпной плотностью 180-250 кг/м<sup>3</sup>.

В лабораторных условиях были изготовлены образцы теплоизоляционных и конструкционно-теплоизоляционных бетонов с пористым заполните-

лем «Цеолитопор» со средней плотностью 350-650 кг/м<sup>3</sup>. На их основе можно изготавливать конкурентоспособные негорючие и экологически чистые стеновые изделия для энергоэффективного строительства. Стеновые блоки из пеностеклобетона значительно превосходят пенобетоны автоклавного твердения по основным эксплуатационным характеристикам (по прочности на сжатие, теплопроводности, водо- и морозостойкости).

Как показано на рисунке, уровень энергоэффективности по показателю термического сопротивления стены толщиной 0,4 м из пеностеклобетона со средней плотностью 500 и 600 кг/м<sup>3</sup> значительно выше, чем аналогичной стены из автоклавного пенобетона марки D500 и D600, производимого в г. Якутске ООО «Стройкомполит». Прочностные характеристики стеновых изделий из этих материалов соответственно отвечают классам бетона В2 и В2,5, что имеет особую актуальность в малоэтажном строительстве. Как показывают прогнозные данные, морозостойкость пеностеклобетона должна составить не менее 50 циклов.



Рис. Расчетные значения термического сопротивления стены из конструкционно-теплоизоляционных материалов (г. Якутск)

Выбор исходного сырья – цеолита и вида конечной продукции – гранулированного пеностеклянного материала обусловлены несколькими обстоятельствами:

- месторождение цеолита Хонгуруу в Якутии имеет прогнозные ресурсы в 35 млрд. т; предприятие по добыче и обогащению природного цеолита – ООО «Сунтарцеолит» выпускает продукцию в виде цеолитовой муки до 3 мм, щебня фракций 3-10 мм и 10-20 мм;

- цеолитсодержащие породы являются относительно «мягким» сырьем для измельчения и имеющие в своем составе высокое содержание высокодисперсных фракций, что значительно снижает энергоемкость переработки исходного компонента;

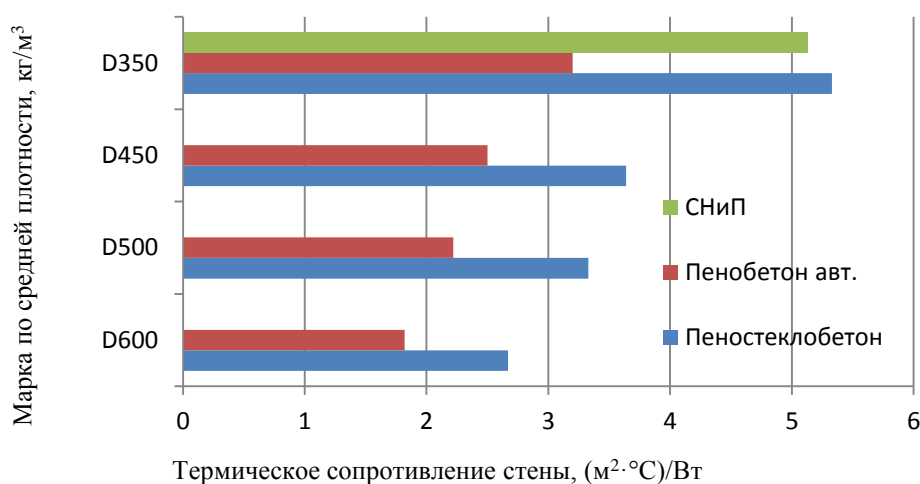
- по данным авторов статьи [4] затраты на производство 1 м<sup>3</sup> гранулированного пеностекла составляют примерно 200–250 кВт·ч и будут значительно ниже, чем производство блочной продукции, где тратится 500–600 кВт·ч.;

- экологическая чистота, пожарная безопасность, высокие теплозащитные качества, долговечность, транспортабельность и универсальность гранулированного пеностекла и легких бетонов на его основе для энергоэффективного строительства в условиях холодного климата арктических регионов России.

#### Список литературы

1. Китайгородский И.И., Кешишян Т.Н. Пеностекло. М.: Промстройиздат. 1953. 80 с.
2. Шилл Ф. Пеностекло. М.: Стройиздат. 1965. 307 с.
3. Демидович Б.К. Производство и применение пеностекла. Минск: Наука и техника. 1972. 301 с.
4. Кетов А.А., Конев А.В., Пузанов А.В., Саулин Д.В. Тенденции развития технологии пеностекла // Строительные материалы. 2007. № 9. С. 28–31.
5. Технология производства пеностекла. URL: <http://www.penosteklo1.ru> (дата обращения: 26.01.2016).
6. Казанцева, Л. К. Формирование ячеистой структуры и технология пеноматериалов из цеолитсодержащего сырья: автореф. дис. ... канд. техн. наук: 05.23.05 / Казанцева Лидия Константиновна. ТПУ. Томск, 2002. 22 с.
7. А.с. 1821452 СССР. МПК С03С11/00. Шихта для получения пеностекла / Л.К. Казанцева, И.А. Белицкий, Н.Ш. Цхакая, З.И. Коридзе, А.О. Тандилашвили. Заявлено 07.12.1990. Оpubл. 15.06.1993, Бюл. № 22. 4 с.
8. Пат. 2490219 РФ. МПК С03С11/00. Способ изготовления пеностекла / Л.К. Казанцева, Д.В. Железнов. Заявлено 27.02.2012; Оpubл. 20.08.2013, Бюл. № . 4 с.

## КОМПЛЕКСНЫЙ ПОДХОД К ОПТИМИЗАЦИИ ГРАНУЛОМЕТРИЧЕСКОГО СОСТАВА ЦЕМЕНТНО-МИНЕРАЛЬНЫХ СМЕСЕЙ НА ОСНОВЕ ОТХОДОВ МЕСТНОГО ПРОИЗВОДСТВА

*Проскуракова А.О.*

доцент кафедры строительного материаловедения и дорожных технологий,  
к. техн. наук, Липецкий государственный технический университет,  
Россия, г. Липецк

*Ивашкин А.Н.*

аспирант кафедры строительного материаловедения и дорожных технологий,  
Липецкий государственный технический университет, Россия, г. Липецк

*Измалкова Т.В., Морев Е.В.*

студенты кафедры строительного материаловедения и дорожных технологий,  
Липецкий государственный технический университет, Россия, г. Липецк

В статье рассматривается возможность применения, частично не соответствующего требованиям нормативной документации зернистого заполнителя – конвертерного шлака (отхода металлургического производства) в составах строительных композитов.

*Ключевые слова:* гранулометрический состав, конвертерные шлаки, плотная упаковка.

Экономическая ситуация в нашей стране обусловила необходимость переоценки материально сырьевой базы стройиндустрии с целью рационали-

зации ее использования. От оптимизации структуры и свойств строительных композиционных материалов во многом зависят экономичность, надежность и долговечность изделий строительной индустрии.

Как показывают многочисленные исследования, гранулометрический состав заполнителей оказывает существенное влияние на удобоукладываемость, прочность бетона и расход цемента [1, 3]. Применение заполнителей естественной гранулометрии чаще всего не позволяет существенно снизить содержание цементного теста в бетоне из-за его высокой межзерновой пустотности. В настоящее время разработано несколько моделей расчета оптимальных смесей заполнителя для достижения плотной упаковки зерен – уравнения моделей Фуллера, Функа, Гуммеля, Боломея и др. Однако данные модели не гарантируют получение смеси с наименьшей межзерновой пустотностью, поскольку не учитывают особенности формы зерен.

Так же существуют различные расчетные методы определения гранулометрического состава заполнителей с малой межзерновой пустотностью, учитывающего форму зерен. В основе таких методов, в основном, предложено условно приводить форму зерен к форме правильных геометрических тел (эллипсов и многоугольных призм), например, по степени приближения объема зерен заполнителей к объему правильных геометрических тел. За тело, максимально приближенное к реальным зернам, относят то, коэффициент формы по которому наибольший. Форму зерен мелких фракций заполнителя рекомендуется оценивать по величине межзерновой пустотности [2].

Как и в других строительных конгломератах, макроструктура бетона представляет собой систему «матрица – заполнитель». Бетон можно представить как сочетание относительно непрерывной «сотовой» структуры цементного камня с втопленными в него заполнителями различных размеров и формы, многочисленными микро – и макропустотами, расположенными в цементном камне [1]. При увеличении объема вяжущего вещества каркас заполнителя становится более решетчатым, упаковка зерен становится менее плотной. На макроуровне сырьевую смесь можно представить как полидисперсную систему «заполнитель–вяжущая часть», в которой крупные зерна заполнителя представляют пространственный скелет, промежутки между которыми заполнены дисперсными частицами вяжущей части (рис. 1).

Следовательно, для достижения прочной и плотной структуры необходимо выполнение следующих условий: плотная упаковка зернового скелета заполнителя и равномерное распределение вяжущего вещества в структуре материала, образующего прочную связь между частицами заполнителя.



Рис. 1. Модель системы «заполнитель – вяжущая часть»  
а – недостаток вяжущего вещества; б – плотная упаковка заполнителя;  
в – избыток вяжущего вещества

В ходе исследования были изучены основные характеристики переработанного конвертерного шлака фракций 0-10 мм являющегося основным отходом сталеплавильного производства ОАО «НЛМК». По результатам которых, сделаны выводы о несоответствии данного сырьевого материала требованиям ГОСТ 5578-94 «Щебень и песок из шлаков черной и цветной металлургии для бетонов. Технические условия» по содержанию металлических включений, вюстита, недостаточной устойчивости против силикатного и сульфидного распадов, высокому содержанию гидроксида кальция и количеству пыли и зерен с крупностью менее 0,16 мм.

Однако, несмотря на выявленные характеристики конвертерного шлака несоответствующие требованиям нормативных документов некорректно делать вывод о невозможности его применения в качестве заполнителя бетонов.

Применение расчетных моделей позволяет подобрать оптимальное объемно\массовое соотношение различных заполнителей – кварцевого песка, отсевов дробления и исследуемого конвертерного шлака фракции 0-10 мм для достижения наиболее плотной упаковки зерен. Так же некоторыми расчетными моделями возможно регулирование реологических свойств бетонной смеси за счет различного коэффициента раздвижки зерен заполнителя и ограничения некоторых фракций, поскольку многие, в том числе и топологические, свойства заполнителей существенно влияют не только на прочность, но и на другие немаловажные реолого-технологические качества бетона и бетонной смеси [2].

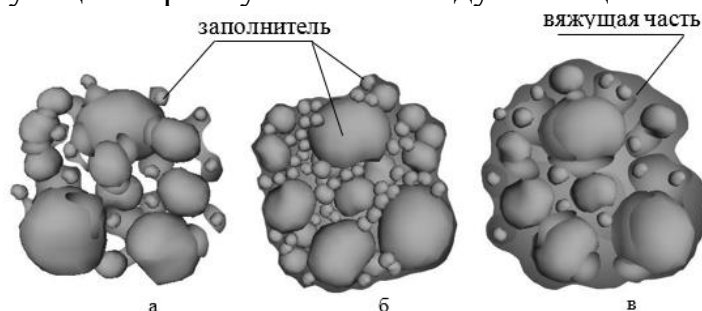
Предложена следующая схема переработки отсевов конвертерного шлака:



Рис. 2. Схема переработки конвертерного шлака



Применение расчетных моделей позволит максимально использовать потенциал конвертерного шлака в качестве заполнителя бетона и минимизировать влияние его свойств как материала, не соответствующего требованиям ГОСТ 8267-93.

#### **Список литературы**

1. Смирнов М.А., Белов В.В. Формирование оптимальной макроструктуры строительной смеси /Строительные материалы. 2009. №9. С. 88-90.
2. Гончарова М.А. Использование конвертерных шлаков в производстве материалов для дорожного строительства // Строительные материалы. 2009. №7. С. 26-28.
3. Гончарова М.А., Бондарев Б.А., Корнеев А.Д. Кристаллические металлургические шлаки в дорожном строительстве // Строительные материалы. 2009. №11. С. 23-26.
4. Гончарова М.А., Копейкин А.В., Крохотин В.В. «Оптимизация методики определения минералогического состава конвертерных шлаков» / Строительные материалы. 2015. № 1. С. 64-67.

## **ЭВОЛЮЦИЯ ШКОЛЬНЫХ ЗДАНИЙ В РОССИИ XVIII-XX ВВ.**

*Сидорина А.А.*

магистрант, Нижегородский государственный архитектурно-строительный университет, Россия, г. Н. Новгород

*Агеева Е.Ю.*

профессор кафедры архитектуры, доктор философских наук, Нижегородский государственный архитектурно-строительный университет, Россия, г. Н. Новгород

В статье рассматривается история развития школьных зданий в России с начала XVIII века до конца XX века. Выделяются основные особенности при проектировании зданий школ.

*Ключевые слова:* проектирование, история развития школьных зданий, строительство.

До XVIII века в России почти не было отдельных школьных зданий. Школы располагались, как правило, при монастырях, и лишь со второй половины XVIII века началось строительство учебных заведений.

Основными учебными заведениями того времени были: волостные училища, воскресные школы, гимназии, духовные училища, начальные училища (земские школы), церковно-приходские школы.

Школьное здание общепринятого типа состояло из собственно класса, раздевалки, квартиры учителя из комнаты и кухни. Туалет выносили в отдельную постройку. Строились как каменные, так и деревянные школы, исходя из местных условий.

В СССР массовое строительство школ началось со 2-й половины 1920-х гг. Для этого периода характерны рациональность, нередко асимметричность планировки, чёткость деления на функциональные блоки и корпуса, расположение учебных помещений по одной стороне широких светлых ко-

ридоров. Здания школ проектировались очень крупными – на 1,5-2 тыс. учащихся.



а



б

Рис. 1. а – Церковно-приходская школа, Московская обл., 1897 г.;  
б – Ленинград. Школа на улице Ткачей. арх. Г.Симонов, 1928-1929 гг

Многие выстроенные во второй половине 20-х годов школы по объемно-пространственному построению представляли собой здания павильонного типа с асимметричным планом, причем в ряде школ отдельные корпуса на уровне второго этажа соединялись крытыми переходами, а вся сложная композиция завершалась небольшим куполом школьной обсерватории, как бы олицетворявшим стремление к политехнизации школы. При школах предусматривались спортивные площадки, сад, огород.

Проблема обязательного школьного образования к началу 30-х годов приобрела чрезвычайное значение. В 1934 г. было принято постановление «О начальной и средней школе», где была установлена номенклатура школ трех типов.

Здания школ, построенные в 1938–1939 гг. в Москве (М. Барщ, Г. Зундблат, Ю. Емельянов, Д. Фридман, А. Машинский и др.), Ленинграде (Л. Асс, А. Гинцберг, Б. Рубаненко и др.), Ереване (М. Григорян, З. Бахшиян и др.), Баку (С. Дадашев, М. Усейнов и др.), отличаются, в основном, планировкой с рекреациями в виде широких коридоров. Здания как правило имеют два входа с гардеробами и вестибюлями.

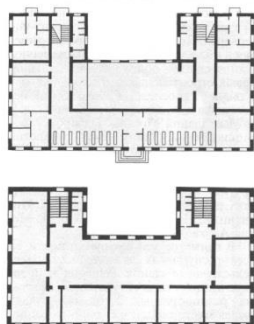

а



б

Рис. 2. а – Ленинград. Типовой проект школы на 880 учащихся, 1936–1937 гг.  
А. Асс, А. Гинцберг. План первого этажа; план второго этажа  
б – Москва. Школа на 580 учащихся, 1935 г., арх. Д. Фридман

После окончания Великой Отечественной войны в стране вновь развернулось активное школьное строительство. Наиболее важным критерием школьного здания стала его экономичность. Архитектор Л.А. Степанова создает экономичный проект четырёхэтажной школы на 880 человек, который в последствии становится массовым.

Затем для типового проекта Л. А. Степановой архитекторами А. К. Ростковским и И. А. Чекалиным был разработан новый фасад, который пошёл в серию. В этом фасаде красные кирпичные стены сочетаются с белыми бетонными поясами, карнизами, архивольтами и рельефными междуоконными заполнениями.



Рис. 3. Фасад школы на улице З. и А. Космодемьянских. Арх. Л.А. Степанова, А.К. Ростковский и И.А. Чекалин. 1950 г. Москва

В 1950-1960 гг. началось строительство новых жилых микрорайонов, в которых и сосредотачивается возведение школ. Проекты школьных зданий типа МЮ и 65-426/1 были массовыми в районах с пятиэтажной застройкой.

С 1964 года была начата разработка новой комплексной серии типовых проектов каркасно-панельных школ. Они разрабатывались группой архитекторов – В. Масловым, Б. Левиным, Т. Финогеновой.



а



б

Рис. 4. а – Здание школы, рассчитанное на 960 учащихся (построено по типовому проекту 65-426/1) г.Москва

б – Типовой проект серии 222-1-ЛГ. Арх. Садовский. Построена в 1989 г.

Итак, можно проследить эволюцию школьных зданий на протяжении двух веков: появлялись новые требования, новые помещения, усложнялись планы, увеличивались зоны рекреации и коридоры. С появлением новых материалов менялся внешний облик школьных зданий.

Однако стоит отметить, что типовые школьные здания разного времени создания не отличаются разнообразием форм, цветовым решением фасадов, а зачастую и удобством.

В настоящее время архитекторы, опираясь на архитектуру уже построенных зданий, создают совершенно новые, необычные, современные школы. Причем каждое школьное здание является уникальным в своём роде, имеет ярко выраженный индивидуализм композиции, неповторимость внешнего облика. Главное, что проектировщики стремятся сделать здания, в которых детям будет комфортно и интересно учиться, которые будут отвечать требованиям современных норм, а самое главное, будут нравиться детям.

#### **Список литературы**

1. СП 118.13330.2012 Общественные здания и сооружения. – М.: Минрегион России, 2012.
2. Маклакова Т.Г. Архитектура гражданских и промышленных зданий. – М.: Изд-во Ассоц. строит. вузов, 2002. – 509 с.

## СЕКЦИЯ «ФИЗИЧЕСКАЯ КУЛЬТУРА И СПОРТ»

### ИНФОРМАЦИОННОЕ ОБЕСПЕЧЕНИЕ СОРЕВНОВАНИЙ, ПРОВОДИМЫХ В УНИВЕРСИТЕТЕ

*Габиров А.Б.*

зав. кафедрой физвоспитания, кандидат с.-х. наук, доцент,  
ФГБОУ ВО Донской государственной аграрный университет,  
Россия, п. Персиановский

В статье рассматривается необходимость обеспечения регулярности, систематичности, непрерывности пропагандистского процесса, с соблюдением преемственности осуществления пропаганды физической культуры, занятия гиревым спортом, используя сочетание различных форм пропагандистской, информационной, просветительно-образовательной работы на производстве и в учебном заведении, на базах и в зонах отдыха, местах массового отдыха, на спортивных объектах, по месту жительства населения.

*Ключевые слова:* спорт, физическая культура, здоровье, закаливание, развитие, пропаганда, выносливость, здоровый образ жизни.

Физическая культура и спорт – это важнейшие стратегические ресурсы развития полноценного и здорового общества и отдельного человека. Проблему оздоровления общества практически невозможно решить лишь медицинскими и социальными мероприятиями, направленными преимущественно на лечение уже больных людей или улучшение среды обитания, но не на воспитание людей. Наиболее оправданным является путь усиления адаптационных возможностей организма, сохранение здоровья, гармоничного развития личности посредством регулярных занятий физической культурой и спортом, закаливанием, т.е. здоровым образом жизни.

Форма организации занятий физической культурой обусловлена, как правило, материально-техническими условиями (спортивная база, форма, инвентарь). Практически всегда существует возможность организации занятий гиревым спортом, что позволяет простыми и доступными упражнениями развивать силу, общую и специальную силовую выносливость, гибкость, ловкость (координацию движений). В процессе занятий формируются такие морально-волевые качества как решительность, целеустремленность, настойчивость.

**Актуальность** исследования, работы заключается в том, что в настоящее время государство прилагает немало усилий для создания условий, обеспечивающих возможность для граждан страны вести здоровый образ жизни, систематически заниматься физической культурой и спортом, получить доступ к развитой спортивной инфраструктуре. Отсюда – особое внимание к массовым физкультурно-спортивным мероприятиям, рассчитанным на самые широкие слои населения, к ним относятся и гиревой спорт.

Объектом наших исследований стали методы проведения информационно-пропагандистского обеспечения соревнования любого уровня.

Целью нашей работы является влияние занятий гиревым спортом на уровень общефизической подготовленности населения.

Задачи исследования;

1. Выявить пути формирования общественного мнения о необходимости ведения здорового образа жизни и потребности в систематических занятиях физической культурой и спортом (особенно среди молодежи).

2. Исследовать степени информированности и повышения уровня знаний различных категорий населения по вопросам физической культуры и спорта, здорового образа жизни, занятия гиревым спортом – исконно русским видом.

3. Методика использования информационной поддержки средств массовой информации и сети Интернет с целью увеличения числа лиц, занимающихся гиревым спортом самостоятельно.

**Методы исследования:**

1. Анкетирование.

2. Беседа.

3. Педагогические наблюдения.

4. Анализ литературных и других источников.

Результаты и их обсуждение.

В настоящее время государство прилагает немало усилий для создания условий, обеспечивающих возможность для граждан страны вести здоровый образ жизни, систематически заниматься физической культурой и спортом, получить доступ к развитой спортивной инфраструктуре. Отсюда – особое внимание к массовым физкультурно-спортивным мероприятиям, рассчитанным на самые широкие слои населения. В настоящее время принят ряд федеральных законов; направленных на пропаганду здорового образа жизни.

Федеральные законы «О санитарно-эпидемиологическом благополучии населения» и «Об образовании» также направлены на повышение санитарной культуры подрастающего поколения, профилактику заболеваний и обязательное распространение знаний о здоровом образе жизни посредством обучения в образовательных учреждениях и воспитания в семье.

С января 2002 года в России действует Федеральный закон «Об ограничении курения табака», которым предусмотрена обязанность информирования граждан о вреде табакокурения. Однако, распространение вредных привычек в среде подростков и уровень вовлеченности их в занятия физической культурой и спортом в Российской Федерации показывают неэффективность принимаемых мер.

Согласно информации Министерства спорта Российской Федерации, свыше 50% опрошенных не имеют необходимых знаний, чтобы вести здоровый образ жизни, заниматься физкультурой: и спортом самостоятельно, более 80% – не принимают участия во Всероссийских соревнованиях (Лыжня России, Золотая шайба и т.д.). Около 10 % населения не знают про гиревой спорт. У населения нет устойчивого интереса к регулярным занятиям физической культурой и спортом, распространенность гиподинамии среди школьников около 80 % -при этом более 30 % из них имеют дефицит веса.

При этом из-за неправильного питания растет количество детей с избыточным весом. Учитывая особенности климата на территории Российской Федерации, решение проблем, связанных с привлечением населения к занятиям физической культурой и спортом, начинается с решения задачи приобретения необходимой спортивной экипировки и простирается к проблеме доступности спортивных сооружений по месту жительства. Гиревой спорт не требует особых условий для тренировки, им можно заниматься на открытой площадке, на улице, в помещении, спортивном зале, армейской казарме и в кубрике военного судна. Особенностью данного вида спорта является и то, что многие гиревики занимаются самостоятельно. Не разработана теория о биомеханике двигательных действий в упражнениях гиревого спорта, не так давно стали пускаться в обход видеогаммы классических упражнений, выполняемые ведущими спортсменами мира и России, которые могут послужить эталоном техники для начинающих спортсменов.

СМИ освещают в основном рейтинговые темы спорта высших достижений и мало пропагандируют ценность физической культуры и любительского спорта, что не способствует развитию интереса к здоровому образу жизни. В Единый комплексный план включаются физкультурные мероприятия среди различных слоев и социальных групп населения: Российской Федерации, способствующие развитию массовой физической культуры: а) дети и учащаяся молодежь; б) лица средних и старших возрастных групп населения.

Проведенные исследования на данное время охватывают небольшой круг вопросов теории и методики спортивной подготовки, биомеханики и спортивной физиологии, которые касаются гиревого спорта. Гиревой спорт развивается быстрыми темпами. То, что сегодня актуально, через год или два может стать архаизмом. Как отмечает заслуженный мастер спорта Украины, один из сильнейших гиревиков мира В.Я. Андрейчук (2007), спортивная техника непрерывно совершенствуется. Любитель гиревого спорта, занимающийся «для себя», много теряет. Участие в соревнованиях, общение с людьми, которых объединяют одни интересы, намного обогатят жизнь современного человека. Тренировки, организованные на основе опыта предыдущих поколений, теории и методики гиревого спорта, принесут занимающимся удовлетворение, получаемое от тяжелой, но приятной работы, и приведут к высоким результатам на соревнованиях.

Сегодня Интернет все больше отвечает потребностям пользователей. Молодежь рассматривает Интернет как основной источник информации и главное средство коммуникации. На основе полученных данных можно выделить четыре группы молодежной аудитории. В первую группу, со значительным отрывом, вошли молодые люди, которые чаще всего обращаются к телевидению – 72,0%. Вторая группа (более 50%) – «друзья, знакомые» (53,9%) и Интернет (51,0%). Четвертая группа (менее 10%) - центральное радио (9,8%), региональное (городское) радио (4,9%), зарубежные СМИ (2,1%). Жители районных центров, поселений городского типа более активны в проявлении интереса к спортивной информации, чем жители крупных городов.



## **Выводы:**

Нужно использовать все средства информации: Интернет, радио, газеты, журналы, книги, кинематограф, наглядные лекционные формы, что позволит обеспечить комплексное воздействие на население к занятиям.

## **Список литературы**

1. Бобрицкая В.И. Формирование здорового образа жизни у будущих учителей: монография / В.И. Бобрицкая. – М.: ООО Полиграфический центр «Скайтек», 2006. – 432 с.
2. Габибов А.Б. Воспитание в студенческом спортивном коллективе личности: В сборнике: современные тенденции развития науки и технологий. №9, часть II. Белгород, 2015. С. 94-98.
3. Габибов А.Б., Веровский А.А., Колесников И.А. Социально – психологические и финансовые проблемы студенческого спорта и пути их решения / В сборнике: современные тенденции развития науки и технологий. №7, часть IV. Белгород, 2015. С. 118-122.
4. Габибов А.Б., Майбородин С.В., Кадыкова Н.К. Нравственное воспитание молодежи в сфере физической культуры и спорта / В сборнике: современные тенденции развития науки и технологий. №7, часть IV. Белгород, 2015. С 116-118.
5. Курись В.Н. Основы силовой подготовки юношей / В.Н. Курись. М. : Советский спорт, 2004. – 264 с.: ил.
6. Курись В.Н. Основы силовой подготовки юношей. М. : Советский спорт, 2004. – 264 с.: ил.
7. Матвеев Л.П. Теория и методика физической культуры / Л.П. Матвеев. – М.: Физкультура и спорт, 1991. – 543 с.
8. Молоканов А.А., Габибов А.Б., Майбородин С.В., Кадыкова Н.К. Студенческий спорт и проблемы подготовки спортсменов / В сборнике: современные тенденции развития науки и технологий. №7, часть V. Белгород, 2015. С. 137-140.

## **ОЛИМПИЙСКОЕ ОБРАЗОВАНИЕ ДЕТЕЙ И МОЛОДЕЖИ**

***Габибов А.Б.***

зав. кафедрой физвоспитания, кандидат с.-х. наук, доцент,  
ФГБОУ ВО Донской государственной аграрный университет,  
Россия, п. Персиановский

Период обучения в вузе является кульминационным в развитии физической культуры личности. Это последняя возможность в рамках государственной системы образования дать молодежи знания, умения и навыки, сформировать систему ценностных ориентаций в сфере физической культуры и спорта. На передний план выдвигается задача выбора жизненной позиции на основе социального и личностного самоопределения.

*Ключевые слова:* Конституция, Федеральный закон, Конституционные основы управления системой физической культуры.

**Актуальность исследования.** В связи с демократизацией современного общества, усилением гуманитарной направленности высшего профессионального образования и вхождением российской высшей школы в международное образовательное пространство, центральной задачей в деле воспитания студенческой молодежи становится ее приобщение к общекультурным ценностям человечества. Процесс приобщения молодежи

к ценностям общекультурного мирового процесса происходит и через физкультурно-спортивную деятельность.

**Объект исследования:** студенческая молодежь, учащиеся ДЮСШ.

**Задачи исследования:**

1. Уточнить основные положения общей концепции олимпийского образования студенческой молодежи, которая должна лежать в основе модели олимпийского образования студенческой молодежи.

2. Определить состав и структуру информативных показателей и компонентов ценностно-мотивационного отношения студентов и преподавателей к спорту, спортивной деятельности, олимпизму и олимпийскому образованию.

**Методы исследования.**

- Анализ материалов средств массовой информации.
- Изучение текстов конституций, законов, специальной литературы.
- Педагогические наблюдения.
- Социологический опрос.
- Изучение статистических данных.

**Результаты и их обсуждение.**

В ходе проведенных исследований была уточнена общая концепция олимпийского образования, получена социологическая информация о состоянии и эффективности олимпийского образования учащейся молодежи, юных спортсменов. Выявлены и обоснованы направления и пути совершенствования. Важное значение для решения сложной проблемы олимпийского образования детей и молодежи в нашей стране имеет проект "СпАрт" (SpArt). Данное название происходит от трех английских слов: "Spirituality" – духовность, "Sport" – спорт, "Art" – искусство, и связано с главной идеей проекта: поиск новых путей повышения духовно-нравственной и эстетической ценности спорта, его гуманизации и интеграции с искусством. Одна из важнейших задач, которая решалась в ходе практической реализации проекта "СпАрт", – использование Спартианских Игр, клубов и других социально-педагогических акций, предусмотренных этим проектом для повышения эффективности олимпийского воспитания студентов.

Проведенные исследования выявили необходимость поиска средств и методов, формирующих не только знания детей и молодежи об олимпийском движении, идеалах и ценностях олимпизма, но в первую очередь ориентацию их реального поведения в физкультурно-спортивной деятельности на эти идеалы и ценности.

В связи с этим возникла потребность в разработке модели олимпийского образования студенческой молодежи на основе использования Спартианских Игр как основного средства олимпийского образования и ее практической реализации на базе вузов Ростовской области.

Студенческая молодежь обладает низким уровнем знаний о целях, задачах Олимпийского движения, его идеалах и ценностях, о гуманистическом потенциале спорта и путях его реализации, что является

следствием низкой эффективности и результативности работы по олимпийскому образованию.

Конкретизированная нами общая концепция олимпийского образования применительно к студенческой молодежи должна предусматривать комплекс средств и методов, обеспечивающих глубокие знания об идеалах и ценностях олимпизма, включение в активные занятия спортом, достижение высоких спортивных результатов, гуманистическое отношение к физкультурно-спортивной деятельности, стремление к физическому и духовному совершенствованию.

**Выводы:** Социально-педагогический эффект модели олимпийского образования молодежи на основе Спартианских Игр выразился в:

- осознании студентами высокой значимости, ценности спорта, спортивной деятельности и олимпизма;
- усилении ориентации на эстетические, духовно-нравственные и другие гуманистические ценности физкультурно-спортивной деятельности (не только декларативно, но и реально);
- повышении уровня знаний в области олимпийского движения;
- преодолении противоречия между физическим и духовным развитием студенческой молодежи;
- повышении качества учебно-воспитательного процесса по приобщению студенческой молодежи к идеалам и ценностям олимпизма.

Студенческая молодежь признает существенную ценность спорта и физкультурно-спортивной деятельности для сохранения и укрепления здоровья и физического совершенствования, при этом не осознается гуманистический и социально-культурный потенциал спорта, недооцениваются его возможности для позитивного влияния на интеллектуальное, нравственное и эстетическое развитие человека.

#### Список литературы

1. Габибов А.Б. Информационная культура преподавателя кафедры физической культуры как путь внедрения новых технологий в практику. В сборнике: Проблемы и тенденции инновационного развития агропромышленного комплекса и аграрного образования России. Материалы международной научно-практической конференции: в 4 томах. Персиановский, 2012. С. 30–32.
2. Габибов А.Б. Воспитание в студенческом спортивном коллективе личности / В сборнике: современные тенденции развития науки и технологий. №9, часть II. Белгород, 2015. С 94-98.
3. Габибов А.Б. Педагогический контроль в физическом воспитании и образовании молодежи. В сборнике: Инновации в науке, образовании и бизнесе – основа эффективного развития АПК. Материалы международной научно-практической конференции: в 4 томах. Персиановский, 2011. С. 19-21.
4. Габибов А.Б., Веровский А.А., Колесников И.А. Социально – психологические и финансовые проблемы студенческого спорта и пути их решения / В сборнике: современные тенденции развития науки и технологий. № 7, часть IV. Белгород, 2015. С. 118-122.
5. Габибов А.Б., Майбородин С.В., Кадыкова Н.К. Нравственное воспитание молодежи в сфере физической культуры и спорта / В сборнике: современные тенденции развития науки и технологий. №7, часть IV. Белгород, 2015. С. 116-118.

6. Габибов А.Б., Кадыкова Н.К., Гехаев Б.Н. Роль кафедры физвоспитания в пропаганде здорового образа жизни. В сборнике: Современные технологии сельскохозяйственного производства и приоритетные направления развития аграрной науки. Материалы международной научно-практической конференции: в 4-х томах, 2014. С. 7-10.

7. Душанин А.П., Виноградов П.А. Анализ правовой базы физической культуры и спорта в России // Теория и практика физ. культуры, 2000, № 6. С. 62.

8. Кузин В.В., Кутепов М.Е. Национальное законодательство о физической культуре и спорте. Хрестоматия. – М.: Физкультура и Спорт, 2006. – 600 с.

9. Молоканов А.А., Габибов А.Б., Майборodin С.В., Кадыкова Н.К. Студенческий спорт и проблемы подготовки спортсменов / В сборнике: современные тенденции развития науки и технологий. №7, часть V. Белгород, 2015. С 137-140.

## **ОТНОШЕНИЕ МОЛОДЕЖИ К ЗДОРОВОМУ ОБРАЗУ ЖИЗНИ И КУРЕНИЮ**

*Долгушин М.С.*

студент 4 курса факультета социологии, Иркутский национальный  
исследовательский технический университет, Россия, г. Иркутск

*Яловенко О.В.*

ст. преподаватель факультета физической культуры и спорта,  
Иркутский национальный исследовательский технический университет,  
Россия, г. Иркутск

В статье рассматривается отношение студентов ИРНТУ к курению и здоровому образу жизни. Проведен анализ результатов социологического исследования по данной тематике.

*Ключевые слова:* здоровье, молодежь, курение, вредные привычки.

Молодёжь от 16 до 29 лет, по данным Всемирной организации здравоохранения (ВОЗ), составляет около 30 % населения. Заболеваемость этой категории населения за последние 5 лет увеличилась на 26,3 %, смертность от неинфекционных заболеваний постоянно растёт, и в настоящее время составляет 83 %. Причина большинства неинфекционных заболеваний – отсутствие заинтересованности молодёжи в здоровом образе жизни [1, с.12]. Ориентированность молодёжи на ведение здорового образа жизни зависит от множества условий. Это и объективные общественные, социально-экономические условия, позволяющие вести здоровый образ жизни в основных сферах жизнедеятельности и система ценностей, направляющая сознательную активность молодёжи в русло именно этого образа жизни [3, с.21].

Актуальность проблемы формирования здорового образа жизни в молодёжной среде обусловлена, прежде всего, критическим состоянием физического и духовного развития молодого поколения. Молодёжь готова воспринимать все новое и непознанное, не задумываясь о последствиях. Когда

нет положительной альтернативы, то так называемый «идеологический вакуум» заполняется наркотиками, курением, алкоголизмом [2, с.34].

Важным стимулом для получения человеком знаний по вопросам ЗОЖ, способствующим сохранению здоровья, является понимание своей низкой осведомленности в этой области. Поэтому крайне важно выяснить реальный уровень информированности студентов. Принимая во внимание всё вышеизложенное, целью данной статьи является изучение отношения студентов к здоровому образу жизни. Видится необходимым анализ уровня осведомленности молодёжи о факторах здорового образа жизни, выявление уровня распространения курения и употребления алкоголя среди молодежи, а также анализ ценностных установок на ведение здорового образа жизни.

В основу данной статьи положены материалы социологического исследования «Отношение студентов ИрНТУ к здоровому образу жизни и курению». Средний возраст опрошенных – 18 лет. Объем выборочной совокупности – 180 человек. 90 (48,2%) мужчин и 90 (51,8%) женщин.

Наибольшая часть студентов (практически 99%) сообщило о своей информированности о правилах здорового образа жизни, и лишь 1% опрошенных признают себя неосведомлёнными. Что касается осведомленности относительно определенных факторов, то самый высокий показатель (83%) продемонстрировали студенты о таких факторах здорового образа жизни как личная гигиена и занятия физкультурой и спортом. Меньшее, но также значительное количество респондентов (72%), осведомлены о положительном влиянии на здоровье отказа от вредных привычек и рационального питания. Немногим меньше половины (40%) опрошенных студентов показали информированность о влиянии на здоровье состояния окружающей среды и положительных эмоций. Около трети студентов немаловажную роль уделяет оптимальному двигательному режиму и навыкам безопасного поведения.

Рассматривая вопрос о том, что же мешает студентам вести здоровый образ жизни, можно привести следующие результаты. Немногим меньше половины (48%) студентов стараются вести здоровый образ жизни. Примерно такое же количество ссылаются на занятость, на отсутствие желания и лень. Лишь 4% сообщили о достаточной информированности в этой сфере. Лишь для 1% немаловажным является мнение друзей, которые могут не понять их стремления к здоровому образу жизни. Среди других причин, препятствующих здоровому образу жизни, были названы следующие причины: учёба, отсутствие настроения, работа, отсутствие силы воли, здоровье.

Высокие показатели осведомленности респондентов о вреде курения носят формальный характер. Об этом факте говорит распространённость вредных привычек: курит каждый четвёртый студент. Употребляют алкоголь, в том числе пиво, каждый второй. При этом абсолютное большинство осознают вред курения и хотят от него отказаться.

Более половины опрошенных студентов (56%) не удовлетворены собственным здоровьем, и при этом не стараются вести здоровый образ жизни, как выяснилось в ходе исследования, из-за «занятости», «отсутствия желания», «лени», «отсутствия средств и знаний».

Таким образом, данные проведенного социологического исследования наглядно демонстрируют высокую степень информированности и устойчивой мотивации к здоровому образу жизни у студентов, но при этом низкий уровень ответственности за собственное здоровье. Необходимо в большей степени воспитывать культуру здорового образа жизни среди молодежи для улучшения уровня здоровья молодого поколения страны.

#### **Список литературы**

1. Бородюк, Т.М. О методологических подходах к изучению и формированию здорового образа жизни населения / Т.М. Бородюк – М.: 2006. – 135 с.
2. Герасимова, И.А. Формирование здорового образа жизни у студентов высших учебных заведений / И.А. Герасимов – М.: 2000. – 230 с.
3. Красноперова, Н.А. Педагогическое обеспечение формирования ЗОЖ студента / Н.А. Красноперова – М.: 2005. – 178 с.

## **МЕТОДЫ ОТБОРА ДЕТЕЙ В СПОРТИВНУЮ ДЕЯТЕЛЬНОСТЬ**

***Смолякова Л.Н.***

преподаватель кафедры ТиМЛГиБ,  
Чайковский государственный институт физической культуры,  
Россия, г. Чайковский

***Горбунов С.С.***

доцент кафедры ТиМЛГиБ, канд. пед. наук,  
Чайковский государственный институт физической культуры,  
Россия, г. Чайковский

В статье рассматриваются вопросы, связанные с выбором вида спорта в детском возрасте, также представлены методы оценивания предрасположенности детей, применяемые при спортивном отборе.

*Ключевые слова:* физические способности, методы предрасположенности, спортивное генетическое тестирование, дерматоглифика, группа крови, первичный отбор и ориентация, дети.

Современный уровень развития спорта характеризуется более ранним вовлечением детей в интенсивную тренировочную и соревновательную деятельность. В связи с этим возникает необходимость в более совершенной системе первичного отбора и ориентации [1].

Если ребенок явно талантлив в спортивном отношении, то невозможно определить, в каком виде спорта он сможет максимально раскрыть свою одаренность. Непредназначенность существуют и активно совершенствуются специальные научные методики, с помощью которых можно оценить предрасположенность ребенка к тому или иному виду спорта и дать рекомендации по выбору наиболее подходящего возраста, когда можно отдавать малыша в спортивную секцию [3].

Одной из основных задач при выборе вида спорта для ребёнка стоит грамотное оценивание состояния его здоровья. Выбирая вид спорта для ребёнка, в первую очередь, родители должны учитывать состояние его здоровья и психологические особенности. Уместным будет осмотр и консультация спортивного врача, а не врача-педиатра, который может быть не компетентен в этом вопросе, не зная специфики конкретного вида спорта, также можно посоветоваться с детским психологом.

Ребенок в период с 5-6 до 10-11 лет должен попробовать себя во всех видах спорта по очереди и с помощью тренера и родителей выбрать наиболее приемлемый. Причем, сначала следует заниматься видами спорта, успех в которых зависит от качеств, закрепленных наследственно и слабо поддающихся тренировке. Подробно говорится о фенотипической изменчивости и генетической детерминированности различных физических качеств с указанием индексов наследственности.

Наследственно закреплены и слабо поддаются тренировке такие качества, как: антро-конституциональные признаки (кроме веса тела и процента подкожной жировой клетчатки), респираторные показатели (ЖЕЛ, МОД, МВЛ), скорость реакции, координация движений и анаэробная алактатная мощность.

Высокая фенотипическая изменчивость характерна для: максимального потребления кислорода (МПК), показателя силы, аэробной выносливости (произведение потребления кислорода на время выполнения работы) [1].

Существует ряд методик, позволяющие выявить оптимальный вид спорта для вашего ребенка, одна из них – это *спортивное генетическое тестирование*. Сущность методики: определение на молекулярном уровне индивидуальных способностей ребёнка к выполнению физических упражнений, выявление наследственной предрасположенности к тем или иным видам спорта. Чаще всего исследования проводят в детском возрасте, подбирая для ребенка оптимальное спортивное направление, для определения специализации в уже выбранном виде спорта (оптимальная дистанция, амплуа в игровых видах спорта). Кроме того, анализ помогает тренерам выявить и отобрать потенциально перспективных кандидатов. Суть генетического тестирования на склонность к определенным видам спорта заключается в изучении полиморфизмов генов, ответственных за те или иные физические характеристики. Так, наличие маркеров выносливости говорит о возможных успехах в беге и лыжных гонках на длинные дистанции, биатлоне, академической гребле. Напротив, быстрота реакций и способность к наращиванию мускулатуры – хорошие задатки для занятий бодибилдингом, пауэрлифтингом и тяжелой атлетикой. Для данной методики потребуется кровь из вены [4].

Также можно прогнозировать вид спорта *при учете группы крови у ребенка*.

Дети с первой группой крови – лидеры, настойчивые, целеустремленные. Они верят в себя, часто амбициозны. Наиболее подходящие для них виды спорта – индивидуальные: гимнастика, одиночное фигурное катание, плавание, тяжелая атлетика или борьба.



Дети со второй группой крови легко уживаются с окружающими, болеют не только за себя, но и за других, умеют быть частью в команды. Им больше подходят командные виды спорта, такие как: футбол, хоккей, волейбол, водное поло, гандбол, бобслей, биатлон, парное фигурное катание, спортивные бальные танцы.

Если у ребенка третья группа крови, то он индивидуалист. Такие дети часто ведут себя непредсказуемо, им нравится быть оригинальными. Например, в команде могут спасти ситуацию, «вырвать победу», когда на это никто не рассчитывает, или наоборот, подвести команду в самый ответственный момент. Наиболее удачные виды спорта – индивидуальные прыжки, лыжные гонки, бег, плавание.

У детей с четвертой группой крови характер уравновешенный, спокойный, немного замедленная реакция. Виды спорта «на скорость» реакции, например: теннис, фехтование, баскетбол – не лучший выбор для них. Рекомендован спорт с щадящей нагрузкой: плавание, хореография, легкая атлетика, бальные танцы [4].

Еще один метод, для определения начальной спортивной ориентации ребенка и индивидуализации подготовки – использование *дерматоглифики*.

Дерматоглифика – наука о кожном рельефе на ладонях и подошвах. Основные показатели, составляющие предмет изучения дерматоглифики, – это главные ладонные линии, ладонные и пальцевые узоры, образованные папиллярными линиями, качественные и количественные характеристики которых отражают индивидуальную неповторимость и этническую принадлежность. Пальцевые узоры не изменяются в течение жизни и являются легко наблюдаемым наследуемым признаком [2].

Кожные рисунки на кончиках пальцев могут рассказать о генетической предрасположенности к тому или иному виду спорта. Откатать пальчики помогает специальный сканер. Существует три основных узора – дуги, петли, завитки.

При преобладании дуг и петель можно говорить о хорошей силе и скорости.

Сочетание петель и завитков указывает на то, что такой человек вынослив и может выдержать длительные нагрузки.

Преобладание петель говорит о скоростной и силовой реализации (бег на короткие дистанции).

Если кроме петель имеются сложные узоры и завитки, то такие спортсмены выносливы и смогут одержать победу на длинных дистанциях.

У некоторым детей уже с детства существует ряд заболеваний такие, как нестабильность шейных позвонков, плоскостопие, близорукость, язвенная болезнь желудка, но это не значит, что в спорте делать им «ничего», имеются виды спорта, которые противопоказаны: большой теннис, футбол, хоккей, волейбол, баскетбол, художественная гимнастика, аэробика, шейпинг, спортивные танцы, но и есть такие, которые допустимы. Дети с данными заболеваниями могут заниматься плаванием, верховой ездой. Во время езды на лошади отсутствуют большие физические нагрузки, но в то же время

мышцы спины, бедер и голени получают очень хороший массаж. Конный спорт способен лечить психические расстройства и даже детский церебральный паралич. Детям, страдающим сколиозом, противопоказаны такие виды спорта, где работает больше одна половина туловища: настольный теннис, фехтование, а так же художественная гимнастика и акробатика [4].

При начальной оценке перспективности детей в лыжных гонках необходимо опираться на качества и способности, которые обуславливают успех в спорте высших достижений. Признаки, имеющие временный характер и проявляющиеся только при обучении, не могут быть использованы в качестве критериев отбора.

При начальном отборе лыжников-гонщиков в первую очередь необходимо ориентироваться на стабильные факторы, в малой степени зависящие от тренировочных воздействий. В наибольшей мере этим признакам отвечают морфологические показатели: продольные размеры тела, относительная длина верхних и нижних конечностей, туловища. В определённой степени наследуется и так называемая активная масса тела (мышечный компонент состава тела) [5].

Рассмотрев методы отбора детей в спортивную деятельность можно сделать вывод, что отбор и первичная ориентация детей в различных видах спорта происходят не одновременно, а ступенчато, на протяжении 6-8 лет без ущерба для какого-либо вида спорта и подходить к выбору нужно индивидуально, ориентируясь на возможности ребенка, а не на моду и собственные желания. Даже в учебе не может быть успехов без надлежащей физической формы, а это первое о чем надо думать родителям.

#### **Список литературы**

1. Губа В.П., Квашук П.В., Никитушкин В.Г. Индивидуализация подготовки юных спортсменов. – М.: Физкультура и Спорт, 2009. – 276 с., ил.
2. Озолин Н.Н. Использование дерматоглифики при начальной спортивной ориентации и индивидуализации подготовки / Озолин Н.Н., Абрамова Т.Ф. // Гребной спорт: Ежегодник. – М., 1986. – С. 38-41.
3. Светлана Грановская <http://www.prodetey.ru/11617-rebenok-i-sport-v-kakom-vozhaste-luchshe-nachinat-zanimatsya-sportom>
4. Светлана Старцева <http://64med.ru/articles/2012/05/12/72107>
5. [http://opace.ru/a/pervyy\\_etap\\_otbora](http://opace.ru/a/pervyy_etap_otbora)

## СЕКЦИЯ «ПЕДАГОГИКА И ПСИХОЛОГИЯ»

### **ROLE OF COMMUNICATION TECHNOLOGY IN EDUCATION ACTIVITY OF THE TEACHERS**

*Almatova N.A.*

The assistant of department of Uzbek and foreign languages,  
Andijan agricultural institute, Uzbekistan, Andijan

*Nuriddinova Yo.A.*

The assistant of department of Uzbek and foreign languages,  
Andijan agricultural institute, Uzbekistan, Andijan

This article is about social networking sites like Face book, Friendster. There are many sharing sites like Flickr where users can post and view photos and YouTube for videos. These can be useful for language learning. A wiki is web-based environment for collaborative writing. It is useful for language learning is the record of all drafts.

*Key words:* Social networking, English language teaching, ICT tools, ICT, Role of ICT, Science & technology.

The problem radically improve the quality of education due to the widespread introduction in education process new information and communication and educational technologies are priority policy of world.

Innovation as a result of a creative process in the form created (or embedded) of the new use values, the application of which requires the use of lime or organizations change habitual activities and skills. The concept of innovation applied to a new product or service, their method of production, innovation in organizational, financial, research and other fields, any improvement, providing cost savings and creating the conditions for such savings [1].

Innovation – new or improved products (goods, works, services), process (technology). All production or use, innovation or perfection in the organization and the economy of production and sale of products, providing economic benefits and create conditions for such benefit or improve consumer properties of works [2].

It's safe to say that in modern world there is a tendency merging education and information technologies and formation on this basis of a fundamentally new integrated training technologies, based in particular on Internet technologies. With the use of Internet technologies the opportunity of unlimited and affordable publishing educational information, quick and its delivery. Education thus becomes an interactive; increasing the value of the work self-studying seriously amplifies the intensity of the learning process, and so on. These advantages led to the revitalization of the Institute of Oriental collection on introduction of information technology into the traditional teaching process model.

Social networking sites like Face book, Friendster. There are many sharing sites like Flickr where users can post and view photos and YouTube for videos.

These can be useful for language learning. A wiki is web-based environment for collaborative writing. It is useful for language learning is the record of all drafts.

It is no secret that today's youth today, in contrast to the teaching staff is increasingly using the Internet space. Also, download traditional ready abstracts and find the necessary information for the learning process, the majority of their time is spent in different kinds of social networks, blogs, live journals (LJ), forms, chat rooms, etc.

To empower Internet technologies in education, we have made the formation of a virtual classroom action complex of employment based on social Internet project "Odnoklassniki.ru".

In particular, we created a closed group of "Pedagogy", in which the membership were invited students only study group, because of this work we had accomplished the following:

1. It is known that the network can use different kinds of activities. Most of them may successfully implemented via offline. Adequately network often teachers use a forum for all kinds of activities because of the abundance of messages. In our virtual group, experimentally each thematic forum was devoted to various topics of the course, which enabled the participants of the educational process better orient themselves in space and time (the ego is important as seminars lasting several days) and control the questions and answers.

2. Control of individual tasks. Forum playground "Одноклассники" was planned to receive and discuss the individual assignments – projects copyright schools. Of course, this can be done using mail, but then the other students did not do quickly acquainted with the work of a fellow student and a teacher at her comment. Therefore, control and openness of the educational process for receiving jobs we used for each individual project topics using special photo albums on the possibilities for accommodation thematically forum. In this case, they suddenly plays the role of depositaries individual jobs.

3. Introduction and mutual communication of students.

During the study, students can be discuss educational and personal problems, help each other in different situations, etc.

Its devices that, as the domestic and foreign experience, the students on the Internet are more likely to talk with each other than with teacher cause the need.

The problem of teaching methods are supplied with educational process in the subjects' Pedagogy "for bachelors and" Pedagogical technologies and pedagogical skills "for the Masters. One important feature of social service is that the activities of the participants cooperation not require the simultaneous presence in the same place, at the same time. Huge potential for using in the educational process, in our view, blogs. Blogs (online diaries) – a service that allows users to note any texts. Blogs can be used as a platform of organization pedagogical discussions and training in basic and additional rates; place event records own scientific, business or personal life.

## References

1. Zavlin PN Basics innovation, Management: Theory and Practice: A Handbook length universities / Baryutin LS, d- | I AV et al., edited Zailina P.nT M.: Economics, 2000. – S. 6.
2. Kulagin AS A little about the term "n" innovation // Innovations. – Moscow, 2004 17. – S. 58.

## ROLES OF ICT AND THE INTERNET AT FOREIGN LANGUAGE LESSONS

*Ismoilova O.R.*

The assistant of department of Uzbek and foreign languages,  
Andijan agricultural institute, Uzbekistan, Andijan

*Almatova N.A.*

The assistant of department of Uzbek and foreign languages,  
Andijan agricultural institute, Uzbekistan, Andijan

The Internet creates unique possibilities for foreign language studying, using authentic texts, to communicate with native speakers, i.e. he creates the natural language environment.

*Key words:* internet, ICT, foreign language, lesson, practice, method, problem, teaching, interactive.

The Internet possesses enormous information possibilities and not less impressionable services. No wonder, as teachers of a foreign language have estimated the potential of the Internet global network. But first of all it is necessary to remember didactic problems, features of cognitive activity of the students, the caused definite purposes of formation. The Internet with all resources is an implementer of these purposes and problems.

Therefore first of all it is necessary to define, for what decision of didactic problems in practice of training of a foreign language there can be useful resources and services which represents a world web.

At first we will recollect features of a subject "foreign language". The main objective – formation of the communicative competence which provides formation of ability to intercultural interaction. Presently this purpose is the most demanded pupils.

Preparing for the next lesson, it is important for a teacher to keep in mind didactic properties and functions of each selected tutorials, being clear in the mind, for the decision of what methodical problem this or that tutorial can appear the most effective.

Concerning the subject of our discussion – the Internet it is also important to be defined, for what purposes we are going to use its possibilities and resources. For example:

- for inclusion of materials of a network in the lesson maintenance;

- for independent information search of students within the limits of work on the project;

- for liquidation of blanks in knowledge;

Using information resources of the Internet, it is possible, integrating them into educational process, more effectively to solve variety of didactic problems at a lesson:

- to improve ability of audition on the basis of authentic sound texts of a network the Internet;

- to fill up a lexicon, both active, and passive lexicon of the modern language;

- to form steady motivation of activity speaking another language.

Inclusion of materials of a network in the lesson maintenance allows students to understand better a life on our planet, to participate in joint research, scientific and creative projects, to develop inquisitiveness and skill.

Practice shows that video lessons are an effective mode of study. To seize the communicative competence in English, without being in the country of studied language, business rather difficult. Therefore the important problem of the teacher is creation of real and imagined situations of dialogue at a lesson of a foreign language with use of various working methods.

Not less important it is considered familiarizing the schoolchild with people cultural values – the native speaker. In these purposes authentic materials, including video films have great value. Their use promotes realization of the major requirement of a communicative technique – to present process of mastering by language as comprehension of live culture speaking another language; an individualization of training and development and motivation of speech activity of trainees.

One more advantage of a video film is its emotional influence on students. Therefore the attention should be directed on formation at schoolchild of the personal relation to the seen. Video film use helps also to development of the various parties of mental activity of pupils, and first of all attention and memory. During viewing in a class there is an atmosphere of joint cognitive activity. In these conditions even the inattentive student becomes attentive. To understand the film maintenance, it is necessary for student to make certain efforts. So, the involuntary attention passes in any, its intensity influences storing process. Use of various channels of receipt of the information (acoustical, visual, motor perception) positively influences durability fixation of regional geographic and language material. Thus, psychological features of influence of educational video films on students promotes an intensification of educational process and creates favorable conditions for formation of the communicative competence of students.

#### **References**

1. Motivating Moments, LLC. Retrieved April 3, 2008 from <http://www.motivateus.com/rememb.htm>, <http://www.motivateus.com/teach1.htm>
2. [www.school.edu/tech.htm](http://www.school.edu/tech.htm).

## **PROBLEMS OF TEACHING DIAGNOSTICS IN THE INNOVATION PROCESS**

***Mahkamova M.R.***

The assistant of department of Uzbek and foreign languages,  
Andijan agricultural institute, Uzbekistan, Andijan

***Ismoilova O.R.***

The assistant of department of Uzbek and foreign languages,  
Andijan agricultural institute, Uzbekistan, Andijan

In this article is discussed the use of ICT in teaching- learning process is the need of an hour and teacher is expected to be traditional as well as innovative in his/her teaching learning process. A teacher needs to think of using technology in imparting education.

*Key words:* ICT, innovation, technology, diagnostics, communication, audio-visual aids, education, translation, teaching-learning, process.

The use of ICT in teaching-learning process is the need of an hour. The teacher is expected to be traditional as well as modern/innovative in his teaching learning process. The teacher must be adequately prepared to make use of information and communication technology (ICT). In the 21<sup>st</sup> century, technologies are truly communicative and interactive but the implementation is low in the language classroom. When one tries to bring about an innovation in the educational field, one needs to think of the audio-visual aids and their extensive usage in imparting education.

Innovation – is a social – technical – economic process which, through the practical use of ideas and inventions lead to the creation of the best on the properties of products and technologies [1]/

Innovation – the use of scientific research and development aimed at the process improvement activities of production, economic, legal and social relations in the field of science, culture, education and other spheres activities [2].

The traditional teacher of books changes his/her role to become the teacher of the real living language. Today T.V. plays many roles in advanced countries. It is a companion, entertainer and instructor. Today in our cities, most learning occurs outside the classroom. Currently, educational space is characterized by reforming the education system, the transition to student-oriented paradigm, the advent of new types of educational institutions (colleges, vocational training), the introduction of innovations in other types of educational institutions.

In connection with this increased need for more efficient management of education, which is possible only on the basis of regularly produced, high-quality, reliable information, objectively reflecting the main aspects of the flow of educational processes. The transition to the new content of education gave impetus to research on the problem of assessment and diagnosis, and management.

However, analysis of the impact educational process is still based on the understanding of these statistics and occasional surveys, which significantly reduces

the efficiency of input into the pedagogical process of innovation and inhibits translation educational systems in development mode. Developing information system necessary for the sound management of innovation processes, possibly based on pedagogical diagnostics. Educational diagnosis is the subject, goals, objectives, content, forms, methods and results. The authors believe the object pedagogical diagnosis not only the pupil, but also the educational opportunities of the social environment, the educational process, great staff and work as a teacher based on observation techniques, questionnaires, pedagogical situations. Accordingly, they consider the study of the level of education in unity with the analysis of the educational process, linking the parameters of training (orientation, outlook, formation of integrative personality traits – learning, educability, self-awareness and self-esteem) with quality educational activities (goals and objectives of education, their implementation and etc.). At the same time changes in the levels of education and children's learning is evaluated quality of educational operation. Diagnostic parameters are the main indicators of the quality of the educational process and the level of breeding need relationship educability diagnostics activities of the teaching staff, ie determining the causes of high or low breeding of pupils by analyzing the performance of individual teachers, staff, educators working together schools, families and others. This takes into account the age characteristics of children as educational initial breeding to determine each individual student. Diagnostics education of the child shall organize as the process of its formation. All that's known about the child should be used for the education of one hundred.

Learning for the sake of study, for collecting information and for storing it is incompatible with the teaching ethics. In fact, because what functions and role of the person performs in a group, you can already be sup it about her upbringing. But personality is associated with the collective liability system dependencies. Therefore, by studying the personality, we learn a lot about the team. It is important to establish the validity of the collective influence on education and self schoolchildren. The study of collective and individual – an ongoing process, because the process is continuous, and education and development of children, changing the qualitative and quantitative characteristics and criteria for education of schoolchildren.

In summary, it can be noted that the idea of the unity of diagnosis and the educational process, the individual and the collective, between subject and object, continuity and comprehensive and analytical are the leading ideas of the concept of pedagogical diagnostics, considered as educational activities aimed at the study of teaching and educational performance process. The emergence of standards educational actualized development problems assessing the effectiveness of the educational process.

#### **References**

1. Suvorov AJ1. Innovation Management: Textbook. – Yoshlar-Ola; March. GTU 1999. – S. 15.
2. Santo B. Innovation as a means of economic development / Transl. with Wenger. – M.: Progress, 1990. – S. 24.



## SPECIFICITY OF THE FOREIGN LANGUAGE LESSON

*Nuriddinova Yo.A.*

The assistant of department of Uzbek and foreign languages,  
Andijan agricultural institute, Uzbekistan, Andijan

*Ochilova N.S.*

The assistant of department of Uzbek and foreign languages,  
Andijan agricultural institute, Uzbekistan, Andijan

The teachers work continually to improve their teaching materials. From that, I think the quality of English teaching materials poses no problem for English lessons. The most important problem for lesson is the quality of English teachers. If teachers are interested in the job and want to spend time preparing and improving their teaching, learners can benefit from that. On the contrary, if they are not interested in teaching English to learners and do not prepare well for their teaching, learners' interest in English will decline.

*Key words:* lesson, teaching, materials, education, understand, successful, foreign language, practical, problem, important.

The lesson is a basic organizational mode of study at high school. It is not only important organizational, but, first of all, pedagogical unit of process of training and education, its morals, and also main principles, methods and tutorials receive a real concrete definition and find the correct decision and are embodied in a life only during a lesson and through it. Each lesson brings the specific contribution peculiar only to the decision of problems. The lesson carries out concrete function in which finds express a certain part in large-size blocks teaching material.

The lesson as the form of the organization of training has strongly taken the place at school as the basic organizational mode of study. A good lesson – business is not idle time. Art of carrying out of lessons in many respects depends on understanding and performance by the teacher of social and pedagogical requirements which are defined by school problems, laws and training principles. An important condition of carrying out of a lesson is competent statement of problems of a lesson and their successful realization. Teaching foreign language pursues realization of practical, educational and developing problems. Practical, or the communicative problem, "is aimed" at formation at pupils of the communicative competence, that is speech activity. General educational problems urged to lay the foundation for philological formation of learner; to improve culture of training that is shown in specific communicative abilities: ability to begin conversation, to support it, showing attention, interest, to finish conversation. The considerable role is also given to educational problems. Educational value of a foreign language consists in education at pupils of the evaluating-emotional relation to the world, the positive relation to a foreign language, to culture of the people's speaking in this language. Developing problems plan ways of formation and development of motivational and emotional spheres of the person of pupils, valuable reference points, readiness for the further self-education in a foreign language [Galskova N.D.,2000.-p.18].

Foreign language lesson has the specificity as, unlike other subjects, as a teaching main objective formation of the communicative competence of students is put forward. Now the global purpose of mastering considers a foreign language familiarizing with other culture and participation in dialogue of cultures. This purpose is reached by formation of ability to intercultural communications. The teaching organized on the basis of tasks of communicative character, training of communications speaking another language, using all necessary for this task and receptions is distinctive feature of a lesson of a foreign language [Galskova N.D., Nikitenko Z.I.,1994.-p.21].

The Initial stage is important also because how there is a training at this stage, the success in mastering by a subject at the subsequent stages depends. It is impossible to disagree with the English methodologist G.Palmer, who gave very much great value to the beginning in foreign language studying. So, he wrote: "Take care of the first two stages and the rest will take care of itself". Though in this statement besides an elementary step it is mentioned also intermediate, it does not remove importance of the first, that is the initial stage.

Besides, at the initial stage the methodical system taken as a principle of training to a foreign language is realized that from the first steps allows the teacher to enter into this system and to carry out teaching and educational process according to its substantive provisions [Rogova G.V., 2000; – p.232].

As it is known, initial stage construction can be various concerning a language material, its volume, the organization; sequences in formation and development of oral and written speech; the account of conditions in which teaching and educational process is carried out; disclosing of potential possibilities of the subject in the decision of the educational and developing problems facing to school. For this reason the initial stage in foreign language studying allows to lay the foundation for the communicative competence, necessary and sufficient for their further development and perfection in a course of studying of a subject.

### References

1. Галскова Н.Д. Об итогах второго года экспериментального обучения иностранным языкам в начальной школе. – ИЯШ, 2000. – №1. – 18 с.
2. Галскова Н.Д., Никитина З.И. Процесс обучения иностранным языкам в начальной школе. – ИЯШ, 1994. – №1. – 21 с.
3. Рогова Г.В., Верещагина И.Н. Методика обучения английскому языку на начальном этапе в общеобразовательных учреждениях: Пособие для учителей и студентов пед. вузов. – 3-е изд. – М.: Просвещение, 2000. – 232 с.

## THE CONCEPTS OF COGNITIVE ACTIVITY AND MOTIVATION

*Ochilova N.S.*

The assistant of department of Uzbek and foreign languages,  
Andijan agricultural institute, Uzbekistan, Andijan

*Mahkamova M.R.*

The assistant of department of Uzbek and foreign languages,  
Andijan agricultural institute, Uzbekistan, Andijan

Necessary condition of realization of cognitive activity is the self-control expressed in ability to regulate the behavior depending on character and activity conditions, in particular, to show strong-willed efforts in target achievement.

*Key words:* motivation, emotions, feelings, stimulating, realization, cognitive, activity, educational, importance, self-control, teaching.

Activity in a broad sense is biologically caused property of the person, the special attention is given to its orientation on a certain kind of activity and ways of satisfaction. Concerning cognitive activity it means the formation learning motivation at students and teaching them to skills of getting and using information, i.e. skills of cogitative activity which define possibility of realization of productive teaching and cognitive activity. Productivity of activity, causing positive emotions and feelings, thereby promotes preservation and hardening of cognitive interests, stimulating the further cognitive activity. The formed educational activity, assuming presence of ability to self-control of behavior, reflection, steady learning motivation, allows the students to realize the cognitive activity in the adequate ways. Formation of the students as a subject of educational activity is impossible without a certain level of development of mental cognitive processes, first of all thinking as realization of reflection, self-control and self-estimation assumes forming operations of cogitative activity: the analysis, synthesis, comparison, generalization etc. Disorganization of educational activity skills generates decrease in efficiency of learning process and as consequence, success of teaching that brings to motivation loss in educational cognitive activity.

Throughout many years the motivation question is an object of research of teachers, scientists. The question on motivation at an initial step of learning has special importance as fundamentals to make children have desire and skills to study, are based at younger school age. The motive is a source of activity and carries out the function of prompting and sensibility [Markova A.K. 1990; – c.192].

The motivation is an internal psychological characteristic of the person which finds expression in external displays, relating the person to world around, various kinds of activity. The educational cognitive motivation of students is their active approach to study and desire realization to study well. In order to make the student to have a proof internal motivation "wish to study well", it is necessary, that everyone spoke to itself (himself): "I can! I will achieve!" It is possible to allocate five types of motivation:

1. The target motivation – is well acquired that is necessary for this activity, on what it is directed and by means of what is carried out.

2. The success motivation – if a subject "is possible", it is studied with doubled interest. The motivation considerably increases in studying foreign languages whether the prospects of using knowledge are realized not only at a class but also in out-of-class activity.

3. The regional geographic motivation – the language quickly reacts to all social changes in a life of this or that country. The morals and traditions of the country are reflected there. All it has huge value for understanding the social nature of the language.

4. The aesthetic motivation helps to transform language learning into pleasure.

5. The means of motivation considers temperament of learners and gives the chance to each student to express itself in a favorite kind of works [Solovova E.N., 2008. – p.272].

There are questions on why one student studies with pleasure – with indifference? What to do, make learning more fascinating and successful? The answer to these questions is the decision of a problem motivation of the student.

Motivation formation is not "rearrangement" the teacher obliges the student from the outside of set motives and the learning purposes. In teaching practice motives formation of the learning is a creation of such conditions at which there will be internal promptings (motives, the purposes, emotions) to the learning; comprehension by their student and the further self-development of the motivational sphere . The teacher thus acts not in a role of the simple observer behind how the motivational sphere of pupils develops, it stimulates its development by system of psychologically thought over methods. Under motive which induces the student to study, it is meant not a one but a number of motives of various characters which can be broken into following groups:

- educational- cognitive (interest to the learning, aspiration to no genesis, cognitive requirement, inquisitiveness, etc.);
- direct-inducing (brightness, novelty, entertaining, fear before punishment, etc.);
- perspective – inducing (responsibility, a call of duty, etc.).

#### **References**

1. Маркова А.К. и др. Формирование мотивации учения: Книга для учителя. М.: Просвещение, 1990. – 192 с.
2. Соловова Е.Н. Методика обучения иностранным языкам. Продвинутый курс. – М.: АСТ Астрель, 2008. – 272 с.

## THE SIGNIFICANCE OF MOTIVATION IN FOREIGN LANGUAGE LEARNING

*Odilova N.A.*

The assistant of department of Uzbek and foreign languages,  
Andijan agricultural institute, Uzbekistan, Andijan

*Soliyeva Z.M.*

The assistant of department of Uzbek and foreign languages,  
Andijan agricultural institute, Uzbekistan, Andijan

The motivation is an internal psychological characteristic of the person, which finds expression in external displays, relating the person to world around, various kinds of activity. The educational cognitive motivation of younger schoolchildren is their active approach to study and desire realization to study well.

*Key words:* motivation, psychological, schoolchild, significance, foreign languages, problem, learner, success, activity, pedagogical technology, foreign languages.

Modern psychologists and teachers have common opinion that quality of performance of activity and its result depend, first of all, on incentive and requirements of the individual, its motivation; the motivation causes the targeted activity defining a choice of means and ways, sequenced for target achievement. The motivation is therefore the starting engine of any human activity: whether it will be work, dialogue or understanding. Motivation feeds and supports the perceived, real, step-by-step final success. If the success is not present, the motivation dies away and it negatively affects activity performance. Among various motives of the schoolchild, the special significance belongs to cognitive motivation, which is the most specific one. Throughout many years the motivation question is an object of research of teachers, scientists. The question on motivation at an initial step of learning has special importance as fundamentals to make children have desire and skills to study, are based at younger school age. The motive is a source of activity and carries out the function of prompting and sensibility [Markova A.K. 1990; – c.192].

In order to make the child to have a proof internal motivation "wish to study well", it is necessary, that everyone spoke to himself: "I can! I will achieve!" It is possible to allocate five types of motivation:

1. The target motivation – is well acquired that is necessary for this activity, on what it is directed and by means of what is carried out.

2. The success motivation – if a subject "is possible", it is studied with doubled interest. The motivation considerably increases in studying foreign languages whether the prospects of using knowledge are realized not only at a class but also in out-of-class activity.

3. The regional geographic motivation – the language quickly reacts to all social changes in a life of this or that country. The morals and traditions of the

country are reflected there. All it has huge value for understanding the social nature of the language.

4. The aesthetic motivation helps to transform language learning into pleasure.

5. The means of motivation considers temperament of learners and gives the chance to each pupil to express itself in a favorite kind of works. [Solovova E.N., 2008. – p.272]

The motivation problem in the learning arises in each school subject. However especially sharply there is a problem of motivation of studying foreign languages in high school. Researchers of a question of motivation cite the data about its decrease from a class to a class. It is thus remarkable that till the moment of studying of a foreign language and right at the beginning at pupils, as a rule, high motivation. They would like to express on a foreign language with contemporaries; tempting possibility to recite a poem is represented and to sing songs on a foreign language: reading, to learn about other countries. Many children see in studying foreign language something "adventure", penetration into the new unfamiliar world; attractive possibility to reincarnate is represented: " Me – speaking on a native language ", " Me – speaking on a foreign language ". In a word, almost all have a desire to own a foreign language, to be able to communicate directly, through the book and correspondence. But here process of mastering foreign language begins and the relation of pupils varies, many are disappointed. After all this process assumes the accumulation period of " a building material ", a stage of inevitably primitive maintenance, overcoming of various difficulties that removes achievement of the purposes of which it was dreamt [Zimnyaya I.L., 2003 – p. 450].

The educational cognitive motives, which take a special significance among the presented groups, are formed only during active development of educational activity. Forms of work serve for stimulation of cognitive activity of pupils, formation of learning motivation: didactic games and exercises; the pupil focused approach in training and education, out-of-class actions for subjects, creative works of pupils in different subjects, conducting tests subject competitions use of various pedagogical technologies (problem teaching, games, teaching tasks etc.), teaching integration (conducting integrated lessons).

### References

1. Маркова А.К. и др. Формирование мотивации учения: Книга для учителя. М.: Просвещение, 1990. – 192 с.
2. Соловова Е.Н. Методика обучения иностранным языкам. Продвинутый курс. - М.: АСТ Астрель, 2008. – 272 с.
3. Зимняя И.Л. Психология обучения иностранным языкам в школе. – М., 2003. – 450 с.

## COMPLEX OF PROFESSIONAL ABILITIES OF THE TEACHER OF HIGH SCHOOL

*Qodirova G.T.*

The assistant of department of Uzbek and foreign languages,  
Andijan agricultural institute, Uzbekistan, Andijan

Modern professional education presupposes the formation of the competences of a future competitive specialist capable of self-development and self-education. A creative teacher performs diagnostic, prognostic, structural, organizational, communication, research, analytical, social and political functions in his professional activity. He successfully uses innovative pedagogical technologies: trainings, educational consulting, and modern techniques of creative thinking such as brainstorming, role-playing and simulation games, case technologies.

*Key words:* creativity, creative potential, innovative educational technologies, trainings, educational games, case studies.

The main objectives of education in the XXI century are to prepare competent professionals with creative thinking, creating virtual educational environment, freedom of choice of educational trajectory, creating centers of lifelong learning. Educational systems aimed at the development of thinking and creativity serve best the modernization of education.

The teacher spends practical and seminar employment. In high schools and special educational institutions on the teacher the educational and methodical job on the specialty, management of educational and industrial practice, independent employment.

The basic contents of activity of the teacher includes performance of several functions – training, bringing up, organizing and research. The combination of pedagogical and scientific activity is most specific to the teacher of a higher school: the research job enriches with his internal world, develops his creative potential, raises a scientific level of knowledge. The pedagogical purposes often induce to deep generalizations and ordering of a material. All high school teachers can conditionally be divided into three groups:

1. Teachers with a prevailing pedagogical orientation
2. Teachers with prevalence of a research orientation
3. The teachers with an equally possible pedagogical and research orientation [Смирнов С.Д. 1995.271 с.].

The practice shows that if the pedagogical activity is not supported with scientific activity, quickly dies away professional pedagogical skill. The professionalism just also is expressed in skill to see and to formulate pedagogical tasks on the basis of the analysis of pedagogical situations and to find optimum ways of their decision.

As well as in any kind of creativity, in pedagogical activity the working specifications and heuristically found independently are originally combined. The creative individuality of the teacher is a maximum characteristic of his activity, as well as any creativity. The work of the teacher is made by three components: peda-

gogical activity, pedagogical dialogue. The person – rod factor of work determining his professional position in pedagogical activity and in pedagogical dialogue. The pedagogical activity is a technology of work, pedagogical dialogue – his of orientation, ideals, internal sense of the teacher. If the purposes and tasks, contents, norms, criteria showed by pedagogical system, are external objective components of activity of the teacher and scientist, methods and the ways of scientific – pedagogical activity carry individual – subjective character. Their application depends on abilities of each teacher. Though the professional abilities are shown in activity of the expert of a higher school non-uniformly, they are accepted for considering as a combination.

Thinking, imagination – these qualities concern to necessary in pedagogical work, if the expert, having them, is fast and is correct with their help distinguishes essential attributes of pedagogical system, the sciences proceeding in them of processes are and estimated by their efficiency with the purpose of management.

The pedagogical abilities usually include in structure organizational and these abilities can exist independently, separately from each other. There are scientists, which are deprived abilities to pass the knowledge to anothers, even to explain that to them well clearly: the pedagogical abilities required for the professor, reading a rate to the students and for same scientific – chief of laboratory – are various. F.N. Gonobolin gives the list of the following properties of the person, which structure, in his opinion, and makes actually pedagogical abilities: [Гоноболин Ф.Н. 1962.С.237].

- Ability to do(make) an educational material accessible;
- Creativity in job;
- Pedagogical -strong-willed influence on the pupils;
- Ability to organize collective of the pupils;
- Interest and love to trained;
- Brightness of speech, its figurativeness and persuasiveness;
- Pedagogical step;
- Ability to connect an educational material with life.

The pedagogical activity is a professional activity of the teacher, with the help of various actions of training, deciding tasks, and development of the students (training, bringing up, organizing, administrative, constructive – diagnostic). Thus, the activity of the teacher of high school more various than work of the teacher of high school: except for pedagogical, she includes also research party, which also requires presence of special abilities.

### References

1. Смирнов С.Д. Педагогика и психология высшего образования: от деятельности к личности. Учебн. пособие для слушателей факультетов и институтов повышения квалификации преподавателей вузов и аспирантов. М.: Аспект-пресс, 1995. 271 с.
2. Гоноболин Ф.Н. Психологический анализ педагогических способностей. В сб. Способности и интересы. М., 1962. С. 237.



## THE HIGH SCHOOL TEACHER'S CREATIVITY FOR PEDAGOGICAL PRACTICE

*Soliyeva Z.M.*

The assistant of department of Uzbek and foreign languages,  
Andijan agricultural institute, Uzbekistan, Andijan

*Qodirova G.T.*

The assistant of department of Uzbek and foreign languages,  
Andijan agricultural institute, Uzbekistan, Andijan

The development of creative thinking, creative abilities and creative potential of a student's personality provides the achieving of these aims. Creative organization of the pedagogical process presupposes the inculcation of individual management of the creative process, the formation of psychological and intellectual independence of students, the development of skills of processing different kinds of information to the educational environment.

*Key words:* high school, knowledge creativity, creative potential, innovative educational technologies, trainings, educational games, case studies.

The main task of a higher school of Uzbekistan – formation of the experts wide profilio combining deep fundamental knowledge and detailed practical preparation. A competence is the unity of knowledge, experience, ability to act, skills of individual's behavior, defined by the aim and the position occupied. For each competence's structural component development there is a variety of methods – training for skills' formation, consulting for mastering certain technologies.

The main functional teacher's obligation is education and formation of a future specialist, capable of self-development, self-education and competitive at modern market. Achieving these goals is impossible without creative thinking, creativity, a person's creative potential. Creativity is the activity generating something brand new, marked by originality, and social and historical uniqueness.

Creative potential of a teacher is a dynamic personal structure including three components:

- valuable – reflecting the valuable and creative ideas and priorities of the teacher;
- cognitive – a complex of knowledge that contribute to the teacher's understanding of the creative nature of his labor and making influence on the creative organization of his professional activity;
- activity – elements providing the actualization of creative potential, professional and personal realization of the teacher, including opportunities for his development.

The following functions are included in the pedagogical activity of a creative teacher: formative, diagnostic, prognostic, structural, organizational, communicative, research, social and political, analytical. Their implementation is carried out at the creative level with the methods of modelling, observation the real educational process, conducting business games of various modifications, with the method of expert assessment.

In the formation and development of the creative potential of students we must consider such characteristic of a person as creativity. Creativity is a certain level of talent. It is a relatively stable characteristic of a personality. There are three sources of a person's creativity: social, personal and situational. Social is the aspiration for extraordinary solutions and ideas, which is influenced by the contradictions between the individual and society. Complete satisfaction doesn't contribute to finding creative ways and solutions. Personal category of creativity is based on the psychophysiological characteristics of a person. Situational source is based on the changes of the state caused by short-term external influences, internal needs of changes, stimulating thinking processes.

There are two main types of creativity: the primary associated with creative insight, allowing to create a product with a high degree of scientific and market novelty, and combinatorial, promoting the creation of innovations by means of combination of well-known ideas, obtaining a product with lesser ideological novelty. With the combination of both types of creativity we can work out not only the 'imitating products' which replicate their predecessors, but also the new and unparalleled ones. The level of creativity does not always correlate with the development of intelligence. The main factor of realization of creative abilities is well developed divergent thinking, providing the variety of options for possible solutions of the problem, which is especially important in science.

The main factor of the further development of creative abilities is the thinking capacity. The creative potential is mainly determined by it. According to Abraham Maslow, creative potential is a complex of intellectual and creative tools, interconnected within the professional and creative activity and characterized by the ability of an individual to the development of new ideas and concepts on the basis of available knowledge and information from the external environment. When developing and implementing a variety of innovative projects, the most significant is the development of thinking with its creative and skill components.

Pedagogy marks the creative potential of each person as well as the need of development and formation of such characteristics of creative person as purposefulness, self-knowledge, self-esteem, the ability to see the problem, to analyze the situation and mobilize knowledge, to carry out the hypotheses, to evaluate the results, to think critically, etc. A student's creative activity can't go beyond the limits of his knowledge. That's why the formation and development of a person's creative characteristics depends on the teachers' ability to organize them. A teacher's personality plays a special role in the development of the creative potential of the students. A creative student can be raised only by a creative teacher with pedagogical creativity. Only a creative person can possess professional pedagogical creativity. Creative organization of the educational process presupposes self-management of creative process, formation of psychological and intellectual independence of students, the development of skills of processing different kinds of information.

#### **References**

1. Jeffrey, B.&Craft, A. Teaching creatively and teaching for creativity: distinctions and relationships. *Educational Studies*, 2004. 30 (1): 77-87.

2. Hutorskoy, AV. Educational Innovations, Moscow: Publishing Center "Academy ", 2008. – 256 p.

3. Sternberg, R. J. 2001. What is the common thread of creativity? Its dialectal relation to intelligence and wisdom., American Psychologist 56:360-362.

## **СОВРЕМЕННЫЕ ТЕНДЕНЦИИ РАЗВИТИЯ ТЕХНОЛОГИЙ НРАВСТВЕННОГО ВОСПИТАНИЯ**

***Баранецкий И.И.***

Протоиерей,

Настоятель Прихода храма в честь Воскресения Словущего с.п. Ягодное,  
Руководитель филиала ДЕОЦ «Благовест»  
при храме Воскресения Словущего,  
Россия, с.п. Ягодное

***Мыськова Н.И.***

преподаватель, канд. пед. наук,

Тольяттинский государственный университет, Россия, г. Тольятти

В данной статье рассмотрены категории нравственности, даны и раскрыты понятия нравственного воспитания, технологии нравственности, формы, методы и средства нравственного воспитания. Была проведена диагностика «Нравственные понятия».

*Ключевые слова:* Нравственность, нравственное воспитание, технологии нравственности, нравственные компоненты, нравственные принципы, анкетирование.

Люди, жившие в разные эпохи, в разных странах, в разных культурных средах, всегда высоко ценили нравственное воспитание. И в настоящее время развитие технологий нравственного воспитания предусматривает: развитие нравственных чувств, нравственного сознания, нравственного поведения, формирование детской души на основе традиционных ценностей отечественной культуры. В современных условиях необходимо найти силы, знания, мудрость, чтобы решать задачи возрождения нравственности, усвоить высокие идеалы добра, красоты, любви к людям и Отечеству [И.Р. 5].

Разнообразная учебная и внеклассная работа создает благоприятные условия для включения учащихся в систему реальных нравственных отношений взаимопомощи, ответственности, принципиальной требовательности. Индивидуальные склонности, творческие способности в более полной мере развиваются именно в этой деятельности. Известно, что такие нравственные черты личности, как мужество, ответственность, гражданская активность, единство слова и дела нельзя воспитать только в рамках учебного процесса. Для становления нравственных качеств необходимы жизненные ситуации, требующие непосредственного проявления ответственности, принципиальности и инициативы [И.Р. 7].

Путь реализации нравственного воспитания проходит ряд современных технологий нравственности:

- технология организации нравственного просвещения учащихся;
- технология овладения нравственных понятий и норм;
- технология формирования интереса к вопросам нравственности;
- технология развития потребности в нравственном самовыражении.

С целью раскрытия современных тенденций развития технологий нравственного воспитания была разработана модель, которая включает в себя компоненты, принципы, методы и формы нравственной культуры общения. Основой модели служит понятийный аппарат нравственности.

Таблица 1

**Исследователи нравственности [1]**

Трактовка понятия	
<p>И.С. Кон Нравственность – показатель того, насколько глубоко и органично требования общественной морали воплощаются в поступках человека</p>	<p>П.П. Блонский Нравственность – это процесс нравственной жизни</p>
<p>Г. Олпорт Нравственность – это способность личности быть терпимой к различным в ценностях и установках между собой и другими, проявление уважения к другим</p>	<p>К.Д. Ушинский Нравственность – это единство нравственных качеств, привычек, чувств и поступков</p>
<p>Л.И. Божович, В.С. Мухина Нравственность – это внутренняя мотивация поведения, позволяющая ребенку делать правильный моральный выбор</p>	<p>В.А. Сухомлинский Нравственность – это окультуренные, воспитанные желания</p>
<p>Л.С. Выготский Нравственность – это внутренние этические инстанции как результат интериоризации нормы мышления и поведения в психологические процессы</p>	<p>Д.В. Шатров Нравственность – это моральное стремление ребенка соответствовать ожиданиям взрослых</p>

Нравственные принципы – это основные моральные законы, которые признают все этические учения [И.Р. 2]. Они представляют собой систему ценностей, которая закрепляет через нравственный опыт моральные обязанности человека. Способы и средства каждого нравственного принципа очень разнообразны и зависят от индивидуальных особенностей самого человека, моральных традиций, сложившихся в обществе и конкретной жизненной ситуации. Наиболее емкими и распространенными являются 5 принципов: человечность, почтительность, разумность, мужество и честность [И.Р. 2].

Формы нравственного воспитания могут быть мелкогрупповыми (промежуточными – в небольших группах) и массовыми. Каждая их этих форм в известной мере дополняют друг друга [И.Р. 4].

Методы формирования нравственного сознания: рассказ, объяснение, разъяснение, беседа, увещание, внушение, доклад, пример. Методы организации деятельности и формирования опыта поведения: упражнение, поручение, воспитывающие ситуации. Методы стимулирования: соревнование, поощрение, наказание.

Важнейшим средством нравственного воспитания является использование созданных в культуре на разных этапах исторического развития нравственных идеалов [И.Р. 1].

С целью формирования нравственного воспитания, были поставлены следующие задачи: формирование знаний, умений и навыков нравственного воспитания. Для решения задач необходимо подробно и глубоко изучить категории нравственности:

Таблица 2

**Категории нравственности**

Вежливость	Дружба	Вина
Чуткость	Тактичность	Совесть
Скромность	Милосердие	Счастье
Чувство долга	Предупредительность	Гордыня
Корректность	Чувство ответственности	Душа
Любовь	Нравственная мудрость	Добро
Семейная нравственность	Чувство обязанности	Зло

Для выявления уровня развития нравственных качеств у младших школьников необходимо своевременно заложить нравственный фундамент развития личности, а именно уровень сформированности нравственных понятий. Первоклассникам проще всего было объяснить, что такое «дружба», «зло», «добро», «счастье», «любовь», «вежливость» и труднее, «милосердие», «мудрость», «вина», «душа», «корректность», «тактичность», «гордыня».

Раскрывая смысл категории «дружба», дети говорили, что это «люди дружат между собой». Очень редко в ответах звучали конкретные проявления дружбы, такие как «никогда не ссорятся. Уважают друг друга», «понимают друг друга», «помогают друг другу», «когда дети не дерутся и играют вместе». Часто учащиеся давали только эмоциональную оценку: «это хорошо», «это весело».

В толковании зла можно выделить три группы ответов. Первая, наиболее многочисленная связана с действием – «это когда бьют», «когда убивают», «когда человек делает что-нибудь плохое», «когда все дерутся». Вторая группа ответов связана с характеристикой другого человека («это злой человек») или самого себя («это я, когда плохой»). Третья группа вновь представляет только эмоциональную оценку явления: «это плохо».

Добро в представлении отвечающих – «когда делают добрые дела», «всем помогаешь», «всех защищаешь», «когда не дерутся», «когда всем уступаешь», «когда ты добрый». Несмотря на то, что категории «свобода» и «долг» объяснило преобладающее большинство учащихся, их понимание далеко от действительного.

Анализ анкетирования «Нравственные понятия» [И.Р. 6] школьников и детей в дополнительном образовании показал:

Таблица 3

Показатели исследования анкетирования «Нравственные понятия»

№ п/п	Категории нравственности	1 кл / %		4 кл. / %	
		школа	доп.образ.	школа	доп.образ.
1.	Мудрость	22,5	35,6	334,6	36,8
2.	Добро	86	90,8	78,2	74,6
3.	Зло	84	82	84,2	88,6
4.	Совесьть	65,5	69,8	74,6	77,3
5.	Душа	18	21	24,6	26,4
6.	Любовь	66,6	77,4	68,8	82,6
7.	Гордыня	48,4	54,8	52,6	62,6
8.	Счастье	72	67,7	74,2	77,8
9.	Свобода	54	58,1	60,8	64,6
10.	Дружба	93,5	97	88,2	92,4
11.	Милосердие	13,9	22,6	46,2	44,8
12.	Долг	58,2	57	62,4	66,2
13.	Вина	22,6	32,2	48,8	52,4
14.	Вежливость	62,5	64,2	72,6	81,2
15.	Тактичность	21,5	24,2	46,8	64,2
16.	Чуткость	51,4	62,3	60,2	61,8
17.	Скромность	58,2	61,8	70,6	78,2
18.	Корректность	44,5	51,4	46,8	61,8
19.	Обязанность	66,6	62,8	81,8	86,2
20.	Ответственность	71,2	76,2	68,6	74,8

Вот как это выглядит на диаграмме:



Рис. 1. Диаграмма исследования «Нравственные понятия» детей 6-8 лет



Рис. 2. Диаграмма исследования «Нравственные понятия» детей 11-13 лет

Разницу в показателях школьников и учащихся дополнительного образования можно объяснить условиями проведения занятий. Классно-урочная система отличается от системы дополнительного образования. Рамки классно-урочных занятий несколько ограничивают детей в свободном мышлении, тогда как дополнительное образование вносит свободу выбора, действий и мышления.

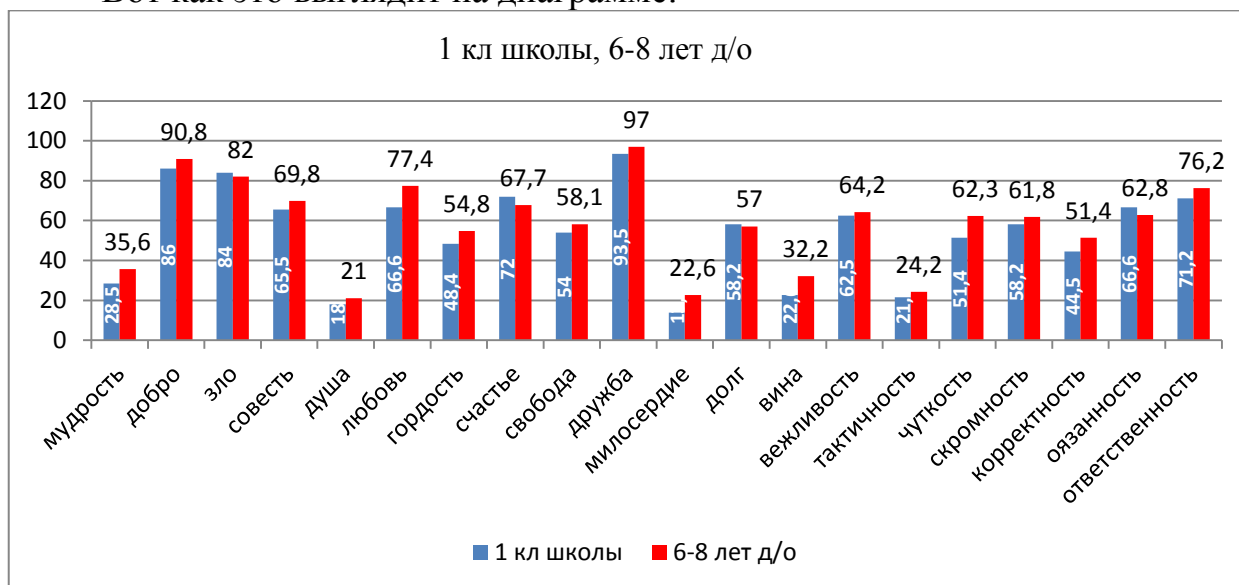
Непринужденность, естественность, чувство меры, вежливость, тактичность, а главное благожелательность по отношению к людям, – вот качества, которые безотказно помогут в любых жизненных ситуациях, даже тогда, когда вы не знакомы с какими-либо мелкими правилами нравственной культуры общения.

Подводя итог, можно сказать, что не только нравственность общества зависит от нравственной культуры каждой отдельной личности, но и нравственная культура личности также в какой-то мере зависит от культуры общества.

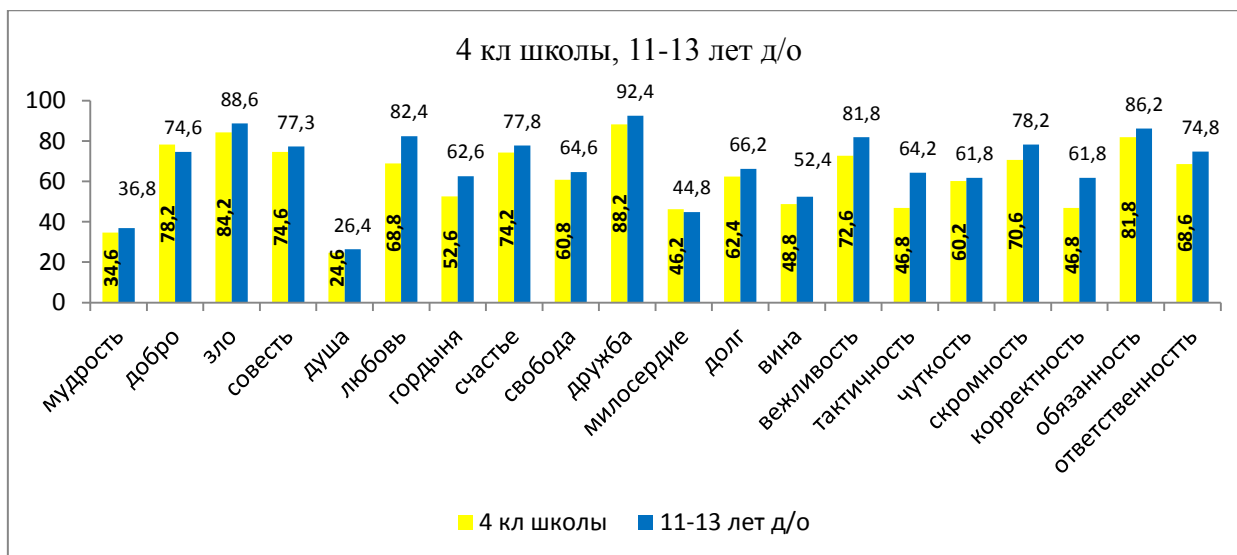
Нравственное воспитание предполагает наличие моральных убеждений, знаний моральных норм, готовность моральной деятельности, здравый смысл, особенно в условиях конфликтных ситуаций. Трещины в нравственном воспитании необходимо «залечивать» формированием нравственных категорий.

Нравственное воспитание представляет собой единство нравственного сознания и поведения. Это нередко требует от человека самоотверженности и самообладания. А когда речь идет о Родине, патриотизме, чувстве долга, то и способности самопожертвования.

Признание ценности человека тесным образом связано с конкретными оценками людей вступающих в общения. Многие сложности, возникающие в процессе общения, порождаются несоответствием самооценки личности и ее оценки окружающими. Как правило, самооценка всегда выше, чем оценка окружающих (хотя она бывает и заниженной).

Таким образом, нравственное воспитание – это важнейший традиционный для человека и общества элемент их культуры.

Мировое сообщество все больше внимания обращает на развитие технологий нравственного воспитания. Это понимается, прежде всего, как содержание и процесс жизнедеятельности людей, результат их активной и целенаправленной, хотя и не всегда целесообразной и удачной, продуктивной социальной активности. Нравственное воспитание выступает одним из ведущих признаков планетарной цивилизации, отличает жизнь людей от жизни других живых существ на земле.

Развитие технологий нравственного воспитания направлено на воспроизводство нравственного сознания, на удовлетворение нравственных потребностей людей. Нравственность проявляет себя на практике и в других сферах жизни – в экономике, материальной жизни и имеет явно выраженную специфику.

#### Список литературы

1. Мельникова, Н.В. Нравственная сфера развития личности дошкольника: учеб. пособие. – Шадринск: ШГПИ, 2010. – 109 с. – С. 38.
2. <http://murzim.ru/nauka/pedagogika>
3. <http://ethicscenter.ru/nravstvennye-principy.html>
4. <http://mypresentation.ru/presentation>
5. <http://nsportal.ru/shkola/sotsialnaya-pedagogika/>
6. <http://psycholog-school.ru/psikhologi>
7. <https://drive.google.com>

## ОСНОВНЫЕ ПРИНЦИПЫ ПРЕЕМСТВЕННОСТИ МЕЖДУ ДЕТСКИМ САДОМ И ШКОЛОЙ

***Бойко И.Н.***

доцент кафедры педагогики и психологии, канд. пед. наук  
Московский государственный областной университет, Россия, г. Москва

В данной статье раскрывается проблема преемственности между дошкольным и начальным образованием с учетом введения Федерального Государственного Образовательного Стандарта (ФГОС), обозначены дидактические принципы в вышеуказанном направлении.

*Ключевые слова:* школа, преемственность, принципы, детский сад.

Ведущими принципами ФГОС выступают принципы преемственности и развития. Преемственность представляет собой двусторонний процесс, в котором на этапе дошкольного образования поддерживается самооценка ребенка в процессе формирования его фундаментальных личностных качеств, служащих основой для успешного обучения в школе [3, с.106].

Преемственность между дошкольным и начальным звеньями образования – это система мер, направленная на выбор технологий воздействия на развитие ребенка и создание условий, обеспечивающих сохранение психиче-



ского и физического здоровья детей. Преемственность между дошкольным воспитанием и школьным обучением детей всегда относилась к числу наиболее важных педагогических проблем. «Школа не должна вносить резкого перелома в жизнь детей. Пусть, став учеником, ребенок продолжает делать сегодня то, что делал вчера. Пусть новое появляется в его жизни постепенно и не ошеломляет лавиной впечатлений», – так В. А. Сухомлинский представлял преемственность между дошкольным и школьным возрастом.

В дошкольном учреждении ведется целенаправленная работа по установлению преемственности между детским садом и школой. Эта работа имеет следующие направления: содержание, методы, формы обучения.

Детский сад и школа составляют единый совместный план, целью которого и является конкретизация работы по названным трем линиям. План включает в себя две части: 1) содержание совместной работы воспитателя и учителя. Воспитатель подготовительной группы и учитель знакомятся с работой друг друга, с условиями, в которых находятся и будут находиться дети. Воспитатель помогает учителю узнать детей, их индивидуальные особенности, склонности, интересы. Воспитатель может посоветовать учителю, какие методы воспитания и обучения наиболее приемлемы по отношению к тому или иному ребенку. Учитель же поможет воспитателю заметить, на какие стороны подготовки детей к школе следует обратить особое внимание. 2) вторая часть плана – ознакомление детей со школой. Воспитатель намечает посещение детьми подготовительной группы той школы, в которой они предположительно будут учиться. Первое посещение можно провести 1 сентября. Наблюдение за торжественной церемонией первого дня нового учебного года, после посещения школы можно провести беседу, о том, что такое событие ждет их в следующем году. Новое посещение школы может уже быть непосредственно связано с содержанием учебной работы в школе. В мае беседу о школе может провести учитель. Вся эта работа равномерно распределяется в течение года, ее не должно быть много. Так как детям нужно оставить возможность узнавать что-то новое и во время обучения.

План преемственности включает следующие разделы: 1) методическая и организационно-воспитательная работа; 2) воспитание у детей интереса к школе; 3) воспитание у школьников заботливости и внимательности к детям дошкольного возраста; 4) работа с родителями.

Наиболее действенными формами работы школы и детского сада являются:

- посещение воспитателями детских садов уроков в школе, а учителями школ занятий в детском саду с последующим обсуждением, вынесением рекомендаций;

- совместные тематические совещания учителей начальных классов и воспитателей дошкольных учреждений;

- проведение родительских собраний в старших группах с участием учителей и воспитателей;

- изучение воспитателем и учителем программ детского сада и I класса с целью выявления, какими знаниями, умениями и навыками овладели дети в

дошкольном учреждении. Изучая программу I класса, воспитатели дошкольных учреждений узнают требования школы к первоклассникам, учитывают их в воспитании и обучении дошкольников;

- организация различных мероприятий по подготовке детей к школе с участием родителей;

- беседы учителей с воспитателями о детях, уходящих 1 сентября в школу, устная характеристика о слабых и сильных детях, о состоянии здоровья детей группы, о характере коллективных взаимоотношений, об усвоении детьми правил поведения, об отношении детей к старшим, о развитии познавательных интересов, о волевом развитии, о развитии интеллекта, любознательности и т.д.;

- совместная подготовка к конференциям, организация выставок;

- взаимопосещения утренников и концертов [2, с.12].

Сотрудничество детского сада, семьи и школы может решаться через следующие виды работ: общие родительские собрания, которые ставят своей целью познакомить родителей с основными требованиями школы, детского сада к содержанию проводимой работы дома, сообщение основных положений концепции развития личности, информация об основных педагогических, психологических, медицинских аспектах подготовки ребенка к школе; групповые родительские собрания, которые позволяют конкретизировать общие проблемы, уделить внимание диагностическим методикам определения готовности ребенка к школе. Воспитатели рассказывают о результатах проводимой работы с детьми, демонстрируют достижения детей, организуя выставки детских работ, концерт художественной самодеятельности и т.д.; лектории для родителей, педагогические консультации; семинары; открытые занятия и беседы с родителями о результатах, которые дети достигли, выставки детских работ, информация о специальной литературе; совместные праздники; встречи учителей с родителями будущих первоклассников.

И.Г. Чистякова отмечает необходимость создания условий для включения родителей в процесс подготовки ребенка к школе. Основными задачами в данном процессе И.Г. Чистякова видит ознакомление родителей с возможными трудностями детей в период адаптации к школе, их причинами и способами коррекции [8, с.7]. Одной из важных задач является информирование родителей об основных компонентах готовности ребенка к школьному обучению:

1. Компонент физиологической готовности к школе характеризуется достаточным уровнем функциональных систем организма и состояния здоровья ребенка. Оценка данного компонента осуществляется медицинскими работниками в соответствии с установленными критериями. Важным критерием физиологической готовности ребенка к школе является способность переносить возрастающие нагрузки, связанные с началом систематической учебной деятельности, увеличением интеллектуального и физического напряжения.

2. Компонент психологической готовности к обучению в школе определяется общим уровнем психического развития ребенка и важных для про-

цесса обучения характеристик. Значимым, по мнению Л.И. Божович, является мотивационный компонент в структуре психологической готовности к школьному обучению. У ребенка должны быть объединены две группы мотивов – мотивы общения и мотивы интеллектуальной активности, что способствует формированию «внутренней позиции» школьника [1, с.67]. С точки зрения О.Б. Коневой, общая готовность к школе проявляется в качестве динамического единства и взаимообуславливания ряда компонентов (интеллектуальный, мотивационный и эмоционально-волевой компоненты), что отражает наиболее значимые стороны личностного развития ребенка на пороге его поступления в школу [6, с.12].

3. Компонент интеллектуальной готовности к школьному обучению связан с развитием мыслительных процессов – способностью обобщать, сравнивать объекты, классифицировать их, выделять существенные признаки, определять причинно-следственные связи, формулировать выводы. Ребенок, поступающий в школу, должен обладать определенной широтой представлений, высокой познавательной активностью, соответствующим речевым развитием. Важнейшим показателем интеллектуальной готовности ребенка к школе является грамматически правильная речь (ребенок должен уметь не только понимать речь другого, но и самостоятельно строить предложения для озвучивания своих мыслей, подбирать и произносить слова, различать на слух сходные звуко сочетания). Е.Н. Ращигулина выделяет следующие показатели интеллектуальной готовности старших дошкольников [7, с.9]:

1. Образный компонент:

- способность воспринимать различные свойства, признаки предметов;
- зрительная память на образной основе;
- умение обобщать имеющиеся представления о предметах (явлениях);
- сформированные мыслительные операции аналогии, сравнения, синтеза;
- эвристичность мышления.

2. Вербальный компонент:

- способность перечислять различные свойства предметов, выделять наиболее существенные из них;
- слуховая память на речевой основе;
- умение обобщать множество единичных понятий с помощью знаковых или самостоятельно подобранных терминов;
- сформированные мыслительные операции классификации, анализа;
- критичность мышления.

3. Компонент эмоционально-волевой готовности ребенка к школьному обучению. Речь идет не столько об умении ребенка слушать взрослых, выполняя определенные указания и правила школьного распорядка, сколько об умении слушать, вникать в содержание того, о чем говорит взрослый. В этом случае ребенку удастся понять и принять задание учителя, подчиняя учебной деятельности свои непосредственные желания и побуждения. Для этого необходимо, чтобы ребенок мог сосредоточиться на инструкции, которую получает от взрослого, проявить волевые усилия.

Каждый из компонентов играет важную роль в функционировании общей модели готовности ребенка к школьному обучению. Объединяющим началом является формирующееся самосознание старшего дошкольника, когда ребенок начинает понимать и эмоционально переживать свое взросление, стремится быть самостоятельным, осваивать новую социальную позицию школьника.

Соответственно, одной из главных задач ФГОС является обеспечение психолого-педагогической поддержки семьи и повышения компетентности родителей в вопросах развития и образования детей [4, с.3].

В этом процессе взаимодействие педагогов и родителей основывается на взаимопомощи, взаимоуважении и взаимодововерии, на знании и учете педагогом условий семейного воспитания, а со стороны родителей – условий воспитания в детском саду. Важным является обоюдное желание родителей и педагогов поддерживать взаимодействие друг с другом, находиться в диалоге [5, с.1].

Таким образом, грамотно организованная деятельность в системе «педагог-ребенок-родитель» позволит предотвратить возможные трудности социальной адаптации детей.

#### **Список литературы**

1. Божович Л.И. Личность и её формирование в детском возрасте. – СПб.: Питер, 2010. – 400 с.
2. Бордовская Н.В. Современные образовательные технологии. – М., 2010. – 432 с.
3. Гуткина Н.И. Психологическая готовность к школе в контексте проблемы преемственности между дошкольным и школьным образованием // Психологическая наука и образование. – 2010. – №3. – С. 106-115.
4. Зырянова И. Взаимодействие ДООУ и семьи в рамках введения ФГОС дошкольного образования // Международный образовательный портал. – 2014. – С. 1-3.
5. Королева Н.С., Шестопалова Л.А., Фомина А.С. Модель сетевого взаимодействия «Детский сад + школа». Система работы по обеспечению преемственности «Детский сад + школа» в условиях реализации ФГОС // Социальная сеть работников образования. – 2013. – С. 5-7.
6. Конева О.Б. Психологическая готовность детей к школе. – Челябинск: Изд-во ЮУрГУ, 2010. – 32 с.
7. Ращиколина Е.Н. Интеллектуальная готовность детей к школьному обучению // Управление дошкольным образовательным учреждением. – 2010. – №4. – С. 9-11.
8. Чистякова И.Г. Создание условий для включения родителей будущих первоклассников в процесс подготовки ребенка к школе. В условиях реализации программы ФГОС // Социальная сеть работников образования. – 2013. – С. 7-9.

# ИЗУЧЕНИЕ СФОРМИРОВАННОСТИ ГРАФОМОТОРНЫХ НАВЫКОВ У СТАРШИХ ДОШКОЛЬНИКОВ С ОБЩИМ НЕДОРАЗВИТИЕМ РЕЧИ В УСЛОВИЯХ ДОУ

**Большакова О.А.**

студентка 3 курса кафедры дошкольного и специального (дефектологического) образования, Белгородский государственный национальный исследовательский университет, Россия, г. Белгород

**Воробьева Г.Е.**

доцент кафедры дошкольного и специального (дефектологического) образования, канд. пед. наук, Белгородский государственный национальный исследовательский университет, Россия, г. Белгород

В статье представлены экспериментальное обоснование влияния уровня сформированности графомоторных навыков на уровень подготовки к школе детей с общим недоразвитием речи старшего дошкольного возраста.

*Ключевые слова:* графомоторные навыки, обучение детей с ОНР, подготовка к школе.

После анализа литературы по особенностям сформированности графомоторных навыков у старших дошкольников с общим недоразвитием речи, нами был проведен эксперимент.

Экспериментальное исследование проводилось на базе муниципального бюджетного дошкольного образовательного учреждения детский сад комбинированного вида № 15 "Дружная семейка" города Белгорода, в исследовании приняло участие 10 воспитанников (4 девочки и 6 мальчиков), в возрасте 6 лет, с диагнозом ОНР.

Целью нашего исследования было изучение уровня развития графомоторных навыков у старших дошкольников с ОНР в экспериментальной группе.

Для реализации поставленной нами цели были выдвинуты следующие задачи:

1. Изучить показатели развития мелкой моторики рук;
2. Выявить уровень развития пространственных представлений;
3. Определить степень трудностей зрительного восприятия;
4. Изучить показатели графического навыка.

Для реализации наших задач мы выбрали и провели экспериментальное исследование по авторским методикам:

1. Определение уровня развития мелкой моторики рук (Использовались методики Н.О.Озерецкого и Н.И.Гуревич) [3]. Данная методика использовалась с целью изучения уровня сформированности движений мелкой моторики рук.

2. Определение уровня развития пространственных представлений (применялись материалы Т.А.Павловой) [4].

Цель данной методики: обследование пространственных представлений, состоящих из нескольких блоков: зрительно-пространственный гнозис, моторный праксис, слухомоторная координация.

3. Выявление трудностей зрительного восприятия (Переработанная М.М.Безруких тестовая методика M.Frosig) [1]. Методика, направленная на изучение зрительно-моторной координации, фигуристо-фонического различения, постоянства очертаний, положения в пространстве.

4. Определение развития графического навыка (по критериям предложенным Н.В. Нижегородцевой) [2].

В ходе обследования графического навыка мы определяли умение детей выполнять: графический диктант; рисование линий; рисование: по точкам, по контурам, по клеточкам; выполнение штриховок: с различным направлением движения руки, силуэтных штриховок.

При этом оценивание результатов проводилось на основе уровневой системы, где высокий уровень получают дети, которые качественно без ошибок выполняли задание; средний – при выполнении заданий допускали неточности и погрешности; низкий – кое-как справлялись с заданием, при выполнении допускали ошибки; очень низкий – не выполнили задание вообще.

Таким образом, полученные результаты в ходе экспериментального исследования в экспериментальной группе указывают на то, что 5 детей (50%) находятся на низком уровне развития графомоторных навыков. Для них характерны низкие показатели по переключаемости движений, нарушение последовательности действий, присутствие синкинезий, трудности ориентировки в пространстве, нарушение плавности и точности движений. Средний уровень развития показали другая половина учащихся (50%). Для них характерны небольшие трудности различения направлений пространства относительно заданного предмета, нечеткость штриховки, неровность линий.

Кроме того полученные данные свидетельствуют о том, что имеющееся у детей общее недоразвитие речи создает серьезные проблемы в тонкокоординированных движениях руки, что может сильно повлиять на обучение письму, а также у данных детей очень низкий уровень развития пространственных представлений, плохо сформировано согласование зрительно-моторной координации, имеются нарушения мелкой моторики и зрительного контроля, что может сильно повлиять на почерк и соответственно овладение письменным навыком.

#### Список литературы

1. Безруких, М.М. Ступеньки к школе [Текст] : Кн. Для педагогов и родителей / М.М. Безруких. – М.: Дрофа, 2009. – 256 с.
2. Нижегородцева, Н.В. Психолого-педагогическая готовность ребенка к школе [Текст] : Пособие для практических психологов, педагогов и родителей / Н.В. Нижегородцева, В.Д. Шадриков. – М.: Гуманит. Изд. Центр ВЛАДОС, 2010. – 256 с.
3. Озерецкий, Н.О. Психомоторика [Текст]/ Н.О. Озерецкий, Н.И. Гуревич. – М.: 2011. – 356 с.
4. Павлова, Т.А. Развитие пространственного ориентирования у дошкольников и младших школьников [Текст]/ Т.А. Павлова. – М.: Школьная пресса, 2008. – 187 с.

## ПРОЕКТНАЯ ДЕЯТЕЛЬНОСТЬ ШКОЛЬНИКОВ КАК ОДИН ИЗ МЕТОДОВ ОБУЧЕНИЯ НА УРОКАХ ГЕОГРАФИИ

*Гаранина Н.В.*

учитель географии, МБОУ СОШ №5,  
Россия, г. Искитим

В статье обсуждается эффективность использования проектной деятельности школьников в процессе преподавания географии в средней школе, что позволяет формировать у учащихся интерес к предмету и повысить уровень усвоения ими материала.

*Ключевые слова:* проектная деятельность.

Школьное образование в современных условиях призвано обеспечить функциональную грамотность и социальную адаптацию обучающихся на основе приобретения ими компетентностного опыта в сфере учения, познания, личностного развития и профессионально – трудового выбора.

Образовательная программа по географии формируется с учетом психолого-педагогических особенностей развития детей 11 – 15 лет, связанных:

- с переходом от учебных действий, характерных для начальной школы к овладению учебной деятельностью на основе самостоятельного познавательного поиска;
- с осуществлением перехода к развитию способности проектирования собственной деятельности и построению жизненных планов;
- с формированием научного типа мышления;
- с овладением коммуникативными средствами и способами организации кооперации и сотрудничества [3, с. 7-9].

В системе основного общего образования география – единственный школьный предмет, содержание которого одновременно охватывает многие аспекты как естественного, так и гуманитарно-общественного научного знания. География единственный предмет, изучающий пространственно – временные взаимосвязи в природных и антропогенных географических системах. Согласно учебному плану школы предмет «География» изучается с 5 по 9 класс, всего 280 часов (по одному часу в 5 и 6 классах и по два часа в 7-9 классах).

Метод проектов является наиболее распространенным в школьном курсе географии, он позволяет активно и заинтересованно познавать мир, осознавать ценность труда, науки и творчества [4, с. 7].

Проектная исследовательская деятельность учащихся прописана в стандарте образования. Следовательно, каждый ученик должен быть обучен этой деятельности, начиная с начальной школы, где учащиеся выполняют свои первые проекты, в пятых и шестых классах особое значение в процессе организации проектной деятельности приобретает индивидуальный подход, умение соотносить познавательные возможности ученика с уровнем сложности проектной работы. Учитель направляет, координирует и рекомендует, а основная творческая деятельность здесь принадлежит ученику. И это не слу-

чайно, ведь именно в процессе правильной самостоятельной работы над созданием проекта лучше всего формируется культура умственного труда учеников [5].

Через проектную деятельность формируются абсолютно все универсальные учебные действия, прописанные в Стандарте.

Проектная деятельность является частью самостоятельной работы учащихся. Качественно выполненный проект – это поэтапное планирование своих действий, отслеживание результатов своей работы [1, с. 91]. Это творческая работа, для выполнения которой требуется пройти следующие этапы:

- анализ и формализация задачи;
- разработка модели решения;
- выбор инструментария и его обоснование;
- планирование работы;
- выполнение плана и его корректировка;
- проверка работы и разработка сопроводительной документации или отчета;
- защита работы.

Целью проектной деятельности является понимание и применение учащимися знаний, умений и навыков, приобретенных при изучении различных предметов.

К важным положительным факторам проектной деятельности относятся:

- повышение мотивации учащихся при решении задач;
- развитие творческих способностей;
- формирование чувства ответственности;
- создание условий для отношений сотрудничества между учителем и учащимся [7].

Виды проектов:

1. информационный (поисковый);
2. исследовательский;
3. творческий;
4. прикладной.

В пятых и sixth классах в нашей школе есть один час в неделю для работы с учащимися по организации и выполнению проектов. Данные проекты – это проекты длительного времени, их можно выполнять как индивидуально, так и в паре или группе. Примеры проектов при изучении темы в пятом классе «История открытия и освоения Земли»:

А) Кругосветные плавания: Дрейка, Крузенштерна, Головина и др. Данный проект информационно – поисковый проект;

Б) Создание модели корабля греков времён Пифея – прикладной проект;

В) Мои ребусы – творческий проект;

Г) Карты древнего мира – исследовательский проект.



Учеников 7-9 класса больше волнуют исследовательские проекты, да и опыта работы над проектами у них уже больше:

- Искитимский ленточный бор: его роль в экологии города – исследовательский проект;
- Куда спешат искитимцы? – проект о миграционных проблемах города;
- Растения в «горшочках» – проект о комнатных декоративных растениях, возник случайно при изучении темы «Природные зоны мира».

Проектная деятельность при совместном планировании деятельности учителя и учащихся, направлена на решение конкретной задачи или создание определённого продукта. При этом для достижения поставленных целей знания должны быть найдены самими учащимися. Роль учителя заключается в организации совместной работы с учениками по составленному плану, который мобилизует и развивает способности, дисциплину, ответственность учащегося.

Совместная деятельность требует широкого спектра умений:

- оказывать поддержку и содействие тем, то кого зависит достижение цели;
- обеспечивать бесконфликтную совместную работу в паре или в группе;
- устанавливать с тёплые отношения взаимопонимания;
- устраивать эффективные обсуждения;
- обеспечивать обмен знаниями между участниками группы для принятия продуктивных совместных решений;
- чётко формулировать цели и позволять участникам проявлять собственную энергию для достижения этих целей [6].

Проектная деятельность, применяемая на уроках географии, учит школьников самостоятельно мыслить, находить и решать проблемы, привлекая для этой цели знания из разных областей, формирует умения прогнозировать результаты, развивает умения устанавливать причинно – следственные связи. Кроме того, метод проектов – это замечательное дидактическое средство для обучения проектированию – умению находить решения различных проблем, которые постоянно возникают в жизни человека, занимающего активную жизненную позицию. Проектная деятельность способствует формированию учащегося нового типа, владеющего способами целенаправленной интеллектуальной деятельности, готового к сотрудничеству и взаимодействию, наделенного опытом самообразования [2, с. 111].

Таким образом, проектная деятельность актуальна при переходе на новые стандарты ФГОС второго поколения. Проектное обучение является развивающей, личностно-ориентированной технологией, способствует формированию исследовательской компетентности, готовит к написанию курсовых работ в вузе и прекрасно дополняет современный урок и внеурочную работу школе.

### Список литературы

1. Никитина Е.И., Паули И.А. Актуальные проблемы преподавания химии в техническом вузе // Матер. VIII Междунар. научно-практ. конф. «Современные тенденции развития науки и технологий», Белгород, 30 ноября 2015 г. Белгород: ИП Петрова М.Г., – 2015. – №8, часть X. С. 90-93.
2. Паули И.А., Никитина Е.И. Работа в малых группах – эффективный метод обучения дисциплине «Концепции современного естествознания» // Матер. Междун. науч.-практ. конф. «Теоретические и прикладные аспекты современной науки», Белгород, 31 марта 2015 г. – Белгород: ИП Петрова М.Г., 2015. – Часть V. – С. 109-113.
3. Примерная основная образовательная программа образовательного учреждения. Основная школа (Стандарты второго поколения). – Москва: Изд-во Просвещение, 2011. – 342 с.
4. Федеральный государственный образовательный стандарт основного общего образования. – Москва, Изд-во Просвещение, 2016. – 48 с.
5. Яковлева Н.В. География. 9-11 классы: проектная деятельность учащихся. – Волгоград: Учитель, 2008. – 142 с.
6. <http://infourok.ru/material.html?mid=127452> (дата обращения 25. 01.2016 г.)
7. <http://www.myshared.ru/slide/download/> (дата обращения 25. 01.2016 г.)

## ДИСТАНЦИОННОЕ ОБУЧЕНИЕ КАК ФАКТОР ПОВЫШЕНИЯ ЭФФЕКТИВНОСТИ ОБРАЗОВАТЕЛЬНОГО ПРОЦЕССА

***Грачева С.В.***

доцент кафедры «Дизайн и инженерная графика», канд. пед. наук, доцент,  
Тольяттинский государственный университет, Россия, г. Тольятти

***Варенцова Т.А.***

доцент кафедры «Дизайн и инженерная графика», канд. пед. наук, доцент,  
Тольяттинский государственный университет, Россия, г. Тольятти

***Живоглядова И.А.***

старший преподаватель кафедры «Дизайн и инженерная графика»,  
Тольяттинский государственный университет, Россия, г. Тольятти

В статье говорится о необходимости введения инновационных образовательных технологий. Дистанционное образование отвечает требованиям времени и позволяет посредством правильно и тщательно разработанных комплексных кейс и сетевых компьютерных технологий получить качественное образование в удобном для учащегося темпоритме. Характеризуются основные образовательные контенты по графическим дисциплинам.

*Ключевые слова:* современный студент, смартфон, вводная видео лекция, электронный учебник, глоссарий, вебинары, банки тестовых заданий, выпускные работы, сформировавшийся самостоятельный, самодостаточный специалист.

В последнее десятилетие в классическом педагогическом взаимодействии учителя и ученика всё настойчивее присутствуют всякого рода электронные устройства. Кинули в лету времена, когда во время лекции по начертательной геометрии все студенты старались всё записать и зачертить. Ведь никто не будет возражать против прописной истины. Процесс собственно-

ручных построений любой геометрической задачи, пусть даже вслед за преподавателем, даёт стойкий обучающий эффект. Сегодня на лекции работают с инструментами в руках не более 20% слушателей. Большинство перещёлкивают содержимое с доски на свои смартфоны и гаджеты. Во время практического занятия напряжённая работа преподавателя у доски также прерывается многочисленными отвлечениями студентов к мобильникам. Кто-то реагирует на звонок, кто-то играет, кому-то срочно понадобилась сводка о погоде и новостях. То есть во время демонстрации очень важных построений, формулирования жизненно необходимых законов, правил, обобщений глаза преподавателя частенько натываются на руки студента, бегающие по экрану телефона. Нет должного восприятия, информация не закрепляется для её последующего самостоятельного использования. Где выход? Отбирать, как в некоторых школах перед уроками, телефоны? Считать студентов плохими, а их поведение неправильным и недостойным? Нет, конечно. Наши студенты просто другие. Почему? Да потому что наступило новое время, которое требует перезагрузки и обновления всего педагогического арсенала.

Телекоммуникационные технологии прочно вошли в образовательный процесс высшей школы. Пройдя определённые этапы развития, они пришли к глобальному бренду под названием «Дистанционное образование».

Дистанционное образование не противопоставляется уже существующей в стране системе образования и не является самостоятельной формой обучения, а предусматривает внедрение в образовательную практику новых технологий обучения, методов и принципов организации учебно-воспитательного процесса. Технология дистанционного обучения, как показывает опыт российских вузов, может использоваться как для заочного, так и для очного обучения в качестве дополнительного средства повышения эффективности образовательного процесса [1, с. 178]. В ТГУ разработка материалов для дистанционного обучения ведётся давно. В 2015 году весь коллектив вуза приступил к разработке инновационного образовательного продукта «Росдистант». Образовательный документ включает в себя элементы кейс и сетевых компьютерных технологий. Обучение с использованием разработанных материалов можно отнести к комбинированному способу, на сегодня наиболее соответствующему запросам обучающихся [2, с. 59]. Авторы статьи принимали самое непосредственное участие в разработке контентов по графическим дисциплинам. Колоссальная трудоёмкость и скрупулёзная тщательность отработки или, если можно так выразиться, «огранки» каждого фрагмента контента вселяют веру в их эффективность при использовании в учебном процессе для любых форм обучения. Коротко охарактеризуем качественные стороны основных последовательно созданных и работающих документов.

**Вводная видеолекция** должна была донести до учащегося цель и задачи курса и посредством краткого обзора заданий заинтересовать и убедить в необходимости приобретения знаний по этому предмету. Даже при использовании медиасредств в классическом традиционном взаимодействии всегда присутствует человеческий фактор. Невнятная речь лектора, помехи от соседей справа и слева, несовпадающая с индивидуальным восприятием смена

информационных кадров и многое другое не дают желаемого конечного результата. Здесь же хорошо обдуманый и качественно проиллюстрированный материал обращён персонально к одному человеку. Он сам определяет удобный для себя ритм, возвращаясь, возможно не однажды, к прослушиванию и просмотру отдельных кадров. Наверно, резонансная настройка обучающего материала на личностные умственные и временные возможности обучающего, а не наоборот, и является главным преимуществом этой технологии. На **электронный учебник** возлагалось базовое теоретическое обеспечение для решения всех поставленных задач. Оптимум слайдов и минимум к ним текстового сопровождения. Каждая фраза должна быть ёмкой, чёткой и лаконичной. Изображения при изучении начертательной геометрии и черчения несут главную визуальную и смысловую нагрузку. При разработке слайдов по начертательной геометрии обязательно демонстрировалось пошаговое решение большинства задач. Большое, количество чертежей, разработанных специально для такого контента по инженерной графике, позволило показать и описать каждый значимый фрагмент курса. Немалый положительный эффект при чтении видеоматериалов даёт используемая в них многообразная цветовая гамма. **Глоссарий**, логично завершающий теоретический блок, способствует усвоению основных понятий и определений. Закладываются составляющие профессиональной геометрической грамотности. **Вебинары** должны выполнять функцию практических занятий. Подробно разрабатываются несколько важных тем. Слайды содержат детальный анализ решений. Периодически идет обучение в режиме on-line. В назначенное время преподаватель в форме телеконференции отвечает на вопросы студентов. Возможно взаимодействие в чате. Обучающую, репродуктивную и контролирующую функции выполняет очень объёмный **банк тестовых заданий**. В комплексе в программное обеспечение входят различные **задания** по всем темам курса, **проверяемые автоматически и вручную**.

Какие качества наверняка сформирует в студенте эта технология обучения? В первую очередь самостоятельность. Далее научит правильно распределять и ценить время, научит правильной организации и самоорганизации. Чего не достаёт пока в нашем образовательном комплексе? Проблемных, дискуссионных, игровых, может быть научно-исследовательских лекций, тем или конференций, компонентов для воспитания творчества. Творчество – венец любого знания, для него необходимо создавать условия, ему нужно учить каждый день и каждый час. Нет сомнений, со временем и эта проблема будет решена. Новая образовательная форма достаточно мобильна, для того чтобы соответствовать своему времени. За дистанционным образованием будущее. Предположительно, преподавателю будет отведена роль координатора, консультанта. Необходимость останется только в тех учёных, кто заинтересует и привлечёт студентов к дальнейшему решению своих научных идей.

#### Список литературы

1. Романова Ю.С. Активизация познавательной деятельности студентов при использовании дистанционных образовательных технологий //Современное образование:

содержание, технологии, качество. Материалы XV международной конференции, Санкт-Петербург: 2009. С. 178-181.

2. Шишмарёв Е.М. Технологии дистанционной формы обучения геометрографическим дисциплинам // Сборник статей II Всероссийской научно-методической конференции: Научно-методические проблемы геометрического моделирования, компьютерной и инженерной графики в высшем профессиональном образовании. Под редакцией Л. А. Найниш. Пенза : 2011. С. 57-59.

## **ИННОВАЦИОННЫЕ ПРИЁМЫ ДЛЯ ФОРМИРОВАНИЯ ИНЖЕНЕРНЫХ КОМПЕТЕНЦИЙ В ПРОЦЕССЕ ИЗУЧЕНИЯ НАЧЕРТАТЕЛЬНОЙ ГЕОМЕТРИИ**

*Грачева С.В.*

доцент кафедры «Дизайн и инженерная графика», канд. пед. наук, доцент,  
Тольяттинский государственный университет, Россия, г. Тольятти

*Живоглядова И.А.*

старший преподаватель кафедры «Дизайн и инженерная графика»,  
Тольяттинский государственный университет, Россия, г. Тольятти

В статье говорится о необходимости качественного инженерного образования. В процессе изучения начертательной геометрии есть все условия для формирования инженерного мышления. Дан анализ инновационных приёмов, способствующих профессиональному становлению будущего конкурентоспособного инженера.

*Ключевые слова:* визуально-образный язык, логическое и аналитическое мышление, обучающие тесты, игровые тренинги, интерес к процессу познания, творческие навыки, лидерские качества, успешная профессиональная жизнедеятельность.

Залогом развития любого государства является качественное поэтапное образование и правильное нравственное воспитание молодёжи. Успешное будущее России вполне обоснованно связывают с возрождением достойного инженерного образования. Какие качества необходимы будущему техническому специалисту и при изучении каких дисциплин в вузе возможно их формирование. Ведь изначально в переводе с английского «инжиниринг» – это изобретательность, выдумка, знание, позволяющее довести любые идеи до практического применения. Во все времена всё логично начиналось с индивидуальных наклонностей, способностей самого человека. Кто-то после школы шёл в артисты, кто-то поступал в литературный, многие останавливались на техникумах и училищах, и только самые способные выдерживали экзамены в технические вузы. С тех пор многое изменилось. Сегодня в высшую школу попадают не столько по причине умственной незаурядности, сколько по территориальной принадлежности и материальной состоятельности. Перед преподавателями вузов стоит архисложная задача. Как помочь понять, запомнить, использовать и тем более научить трансформировать предлагаемый к изучению материал при такой разной изначально готовности к обучению. Безусловно, самая большая ответственность ложится на преподавате-

лей начальных курсов. Приучить к систематическому труду, сформировать потребность в качественных знаниях, создать условия для максимального раскрытия индивидуальных способностей каждого студента, увлечь, пробудить интерес к самому предмету познания – всё это необходимо делать с первых шагов к освоению профессии. Начертательная геометрия и черчение – две фундаментальные инженерные дисциплины, в процессе освоения которых возможно и необходимо решать все перечисленные задачи. Сегодня на кафедре есть колоссальный набор методического инструментария для качественной геометро-графической подготовки на всех этапах обучения.

**Дифференцированный подход.** В большинстве школ черчение попало в разряд необязательных предметов. Преемственная связь нарушена. В общем доступе есть входные контрольные тесты, с помощью которых возможно выявление студентов, не подготовленных к восприятию вузовской программы. Таким для самостоятельного обучения может быть выдана специальная обучающая программа сроком на один месяц. Без дополнительных временных затрат для преподавателя, при добросовестном отношении к этой работе самого студента, отставание может быть ликвидировано.

**Теоретический информационный блок** состоит из нескольких методических разработок. В электронном виде и на бумажном носителе функционируют четыре **модуля по начертательной геометрии**. В них в соответствии с программой, в большинстве тем пошагово, представлен изучаемый теоретический материал. Чёткие, крупные иллюстрации, последовательное решение типовых задач является для студентов большим подспорьем к лекциям, объём которых сокращён на двадцать часов.

Внедряется в учебный процесс разработанное авторами учебное пособие «**Увлекательная начертательная геометрия**». Книга получила одобрение научно-методического совета и вполне может быть отнесена к литературе нового поколения. Каждая тема, кроме максимального числа иллюстраций в 2D и 3D, содержит обучающие и итоговые тесты, игровые тренинги, опорные конспекты, задачи для аудиторного и домашнего решения, двухуровневые задачи повышенной трудности. При работе по этому пособию созданы все условия для вовлечения в процесс познания студентов всех уровней способностей. Каждая тема начинается с **теории, изложенной на одной странице**. Динамичный переход от аксонометрического изображения геометрического объекта к его точному и вариативным комплексным чертежам. От простого к сложному. Текст в виде постулатов, правил, выводов, обобщений. Основной акцент сделан на **формирование визуально-образного мышления**. Современный инженер должен владеть визуально-образным языком, уметь его использовать при создании геометрических моделей, иметь пространственно-конструктивное мышление – мыслить на этом языке. Уровень визуально-образного языка определяет уровень развития инженерной деятельности в целом [1, с. 5]. Далее приводятся примеры решения типовых задач с текстовым и алгоритмическим описанием. Именно **алгоритмы** геометрических задач способствуют формированию аналитического и логического мышления. Правильная последовательность принимаемых решений – залог

успеха в любой профессиональной деятельности. Проверка усвоения и закрепление теоретического материала осуществляется при анализе **обучающих тестов**. Новые обучающие тесты либо не содержат неправильных ответов, либо из четырёх выбирается один неправильный. Есть возможность проследить за правильными построениями геометрических фигур при помощи разных приёмов. Вообще, тесты в начертательной геометрии незаменимы. Даже тесты-репродукции в короткий временной период позволяют охватить большое многообразие геометрических фигур, задач и получить при этом достоверную обратную связь. Еженедельный экспресс-контроль стимулирует систематическую подготовку и обеспечивает своевременную корректировку знаний. Особой отличительной составляющей пособия являются **игровые тренинги**. При доступе к этому материалу процесс изучения начертательной геометрии превращается в увлекательную познавательную игру. При внимательном успешном анализе решённых геометрических задач по данной теме студент параллельно открывает для себя историю развития начертательной геометрии от Евклида до ныне здравствующих авторов учебной литературы по данной дисциплине. Зародившийся интерес, трудная дорога к поиску решения обеспечивают долговременность знаний и создают базу для формирования продуктивной мыследеятельности будущего специалиста. Информационный выход из темы – **опорный конспект-канва**, где в таблице на одной странице представлена квинтэссенция темы. Подобранные к каждой теме **двухуровневые задачи повышенной трудности** завершают каждый из шестнадцати параграфов пособия. Попробовать свои силы, суметь подняться хотя бы на одну ступень выше установленного оптимума, это дорогого стоит. Вера в себя прокладывает дорогу к смелым поступкам и самостоятельным решениям. Именно с веры в себя начинается дорога к творчеству, а значит и к самосовершенствованию. Уровень развития творческого начала в человеке во многом определяет динамику становления общественных отношений, в значительной степени оказывает влияние на все жизненно необходимые процессы, происходящие в социуме. Реализовать творческий потенциал личности и использовать его на благо общества – одна из важнейших задач российской высшей школы [2, с.21].

#### Список литературы

1. Амирджанова, И.Ю. Подготовка специалистов, владеющих визуально-образным графическим языком и современными технологиями геометрического моделирования, как педагогическая проблема // Сборник статей Международной научно-практической конференции: Актуальные проблемы современной геометро-графической подготовки. Под редакцией Л.А. Найниш. Пенза: 2014. С. 3-6.
2. Амирджанова И.Ю. Высшее образование как источник раскрытия внутренних потенциалов человека // Сборник научных трудов по материалам V Международной научно-практической конференции: Теоретические и прикладные аспекты современной науки. Под редакцией М.Г. Петровой. Белгород, 2014. № 5-6. С. 20-22.

## ИЗ ОПЫТА ПРОФОРИЕНТАЦИОННОЙ РАБОТЫ ВУЗА

*Дубиковский С.Ю.*

аспирант кафедры Философии и методологии образования (ФиМО),  
начальник отдела мониторинга и профориентационной работы,  
Ухтинский государственный технический университет, Россия, г. Ухта

В статье рассматривается роль профориентации в процессе профессионального самоопределения и адаптации на рынке труда. Представлены направления профориентационной работы вуза, анализируются особенности реализации совместного проекта «Газ-пром-класс».

*Ключевые слова:* профориентационная работа, трудоустройство выпускников, социальное партнерство в системе образования.

Роль практической профориентации в нашей стране приобретает особую актуальность и значимость в связи с отведением ей новой роли – необходимости создания условий для психолого-педагогической поддержки школьников в их профессиональном самоопределении, помощи в выявлении профессиональных интересов, склонностей, определения реальных возможностей в освоении той или иной профессии, успешной социализации в обществе и активной адаптации на рынке труда. В этой связи возникает необходимость обновления подходов к организации профориентационной работы, в том числе ее форм и методов.

Отличительной особенностью современной профориентации является то, что она должна представлять собой систему подготовки выпускников школ к свободному, сознательному и самостоятельному выбору профессии, в которой должны учитываться индивидуальные особенности личности и ее потребности, с одной стороны, и рынок труда – с другой [2]. Понятно, что основная задача по профессиональному ориентированию должна решаться в стенах школ. Однако наш опыт показывает, что она наиболее продуктивна при взаимодействии школы с другими образовательными организациями.

В опыте работы Ухтинского государственного технического университета активно используются следующие направления профориентационной работы:

- информационный;
- диагностико-консультационный;
- пропагандистский;
- развивающий.

Цель информационного направления состоит в обеспечении выпускника разнообразной достоверной информацией о специальностях и направлениях, представленных в нашей образовательной организации, о предприятиях, предоставляющих рабочие места, и вообще – о рынке труда и о том, как планировать свою карьеру.

Примеры мероприятий по данному направлению проводимой работы:



- образовательные выставки, дни открытых дверей, ярмарки вакансий, встречи со специалистами, представителями организаций-работодателей, профессорско-преподавательским составом нашего вуза, презентации, встречи в общеобразовательных организациях, посвященные профориентационной тематике;

- распространение буклетов и справочников, публикации в СМИ, предоставление школам видеоматериалов;

- оформление сайта УГТУ, включающего в себя рассказы о насыщенной жизни студентов университета, необходимую информацию о поступлении и обучении в университете;

- организация вебинаров по вопросам поступления, интернет-форумов;

- поддержка группы в социальной сети «В контакте», в которой школьнику оперативно отвечают на любой интересующий вопрос.

Сегодня недостатка в информации нет. Бурно развивается интернет, обширный и постоянно обновляемый источник сведений обо всем, включая профессии, ВУЗы и организации-работодатели. У выпускника, выбирающего профессию, есть все для самостоятельного поиска информации, главное – это уметь искать и четко понимать, что же ему нужно.

По диагностико-консультационному направлению основной задачей признается установление соответствия выпускника тому или иному виду деятельности путем сопоставления его особенностей и требований к профессиям. В данном направлении нами используются:

- собеседование и анкетирование;
- профориентационное и психологическое консультирование;
- профориентационное тестирование с использованием известных комплексов «Профориентатор» и «Профэксперт» с оценкой потенциала будущих абитуриентов и их профессионально важных качеств (компетенций).

Это направление продуктивно в использовании для выбора профильного обучения, образовательной организации, профессии, сферы деятельности. В случае компьютерной диагностики максимальная результативность этого метода достигается благодаря индивидуальной консультации нашего психолога по результатам тестирования.

К пропагандистскому направлению мы относим воздействия на эмоционально-чувственную сферу выпускников, в привлечении внимания к профессиям, востребованным в регионе, зарождению к ним интереса. Например, плакаты и баннеры, сувениры (ручки, календари, пакеты, значки), выступления творческих агитбригад.

В условиях современной социально-экономической ситуации, на наш взгляд, решающую роль в профориентационной работе должна отводиться развивающему направлению, предусматривающему формирование различных знаний, умений и навыков, развитие отдельных компетенций, необходимых для овладения той или иной профессией и успешного трудоустройства. В условиях очевидной гуманитаризации образования, когда в учебных пла-

нах общеобразовательных организаций отсутствует предмет черчение, происходит уменьшение часов, выделяемых на предметы естественного цикла, а содержание предмета «Технология» далеко отстало от современных технологических тенденций, очень часто именно при выборе инженерных профессий выпускники сталкиваются с определенными трудностями, связанными с нечетким пониманием как специфики будущего обучения, так и специфики дальнейшей трудовой деятельности.

По нашему мнению, примером эффективной работы в данном направлении является деятельность нашего вуза как в сторону ранней профилизации (триада: начальная школа – лицей – вуз), так и в реализации проекта сетевого взаимодействия с общеобразовательными организациями города Ухты, на основании подписанного в 2015 году соглашения с муниципалитетом. В течение многих лет в одном из корпусов университета располагается начальная школа «Росток», учащиеся которой с раннего возраста вовлечены в корпоративную культуру нашего вуза, через проводимые совместно со студентами и преподавателями мероприятия, экскурсии, концерты. Профессии ученого-исследователя, нефтяника и газовика, строителя и электрика являются для них не отвлеченными понятиями, а конкретными узнаваемыми образами. По окончании «Ростка» большинство из них становятся лицеистами Ухтинского технического лицея имени Г. В. Рассохина, вот уже четверть века тесно сотрудничающего с нашим университетом. Понятно, что профильными предметами в техническом лицее являются математика и физика, и высокий уровень знаний лицеистов по данным предметам во многом определяется тем, что преподавание профильных и элективных курсов ведется учеными университета, а некоторые циклы практических работ проводятся в наших учебных лабораториях. В эту тройственную цепь органично вписалось создание в 2015 году «Газпромкласса» на базе лицея. Выдержавшие конкурсный отбор выпускники 9 классов, в течение двух лет (кроме изучения базовых и профильных предметов) получают возможность заниматься научно-исследовательской и учебно-практической деятельностью на кафедрах и лабораториях университета. По окончании обучения выпускники в дополнение к аттестату получают целевое направление на обучение по направлениям «Нефтегазовое дело», «Электроэнергетика и электротехника», «Стандартизация и метрология», логически замыкая, выстроенный в нашем университете, механизм взаимодействия образования науки и производства.

Подписание Соглашения о взаимодействии между Ухтинским государственным техническим университетом и администрацией МОГО «Ухта» открыло новые возможности как для проведения профориентационной работы, так и для выбора профиля обучения общеобразовательными организациями. Ни для кого не секрет, что в большинстве обычных школ профильное обучение отсутствует вовсе, что напрямую зависит от кадрового потенциала современных образовательных организаций. Организация сетевого взаимодействия с ВУЗом, на наш взгляд, позволит решить эту неподъемную (с точки зрения одной школы) задачу. Материально-техническая база, мощный лабораторный комплекс, кадровый потенциал нашего ВУЗа позволит реализовы-

вать в полном объеме на базе школ не только физико-математический, но и естественнонаучный, социально-экономический, филологический, информационно-технологический, индустриально-технологический и даже оборонно-спортивный профили, что существенно повысит конкурентоспособность общеобразовательных организаций. Предлагаемый нашим университетом комплекс мероприятий, включающий в себя: профориентационное тестирование, экскурсии по университету (включая, кафедры, лаборатории, учебно-производственный полигон) и в организации-партнеры (их у нас более 50), дистанционные и очные курсы по предметам, языковые тренинги с участием иностранных преподавателей и студентов УГТУ, мастер-классы и интеллектуальные квесты, деловые оргдеятельностные игры, учебно-исследовательские работы, научно-популярные лекции ведущих преподавателей ВУЗа, позволит школе сделать осознанный и обоснованный выбор соответствующего профиля обучения. В рамках открытия профильного «УГТУ класса» будут заключены договоры о целевом обучении с заинтересованными производственными организациями, что предаст логическую завершенность всей системе обучения.

Единичные даже очень удачные профориентационные акции и мероприятия не приведут к сколь-либо значимому результату, а мы говорим о самостоятельном и сознательном выборе профессии молодым человеком. Поэтому необходима единая профориентационная система, разработанная на базе серьезного научно-методического комплекса, которая объединила бы школу, ВУЗ и организации-работодатели. Такая система должна сочетать в себе все основные подходы: информационный, консультативно-диагностический, пропагандистский, развивающий. В этом случае она будет способствовать тому, чтобы на каждом этапе учебной и профессиональной деятельности школьники могли совершать осознанный, объективный выбор, позволяющий максимально раскрыть свой потенциал в труде, осуществляя деятельность, имеющую для них смысл и востребованную в обществе.

#### **Список литературы**

1. Бобкова Н. Д., Гиль С. С., Малин С. В. Профориентация молодежи: теории и практики. Курган, 2009. – 116 с.
2. Климов Е.А. Психология профессионального самоопределения : учеб. пособие для студ. высш. учеб. заведений / Е. А. Климов. – 4-е изд., стер. – М. : Издательский центр «Академия», 2010. – 304 с.
3. Мучински П. Психология, профессия, карьера / П. Мучински. – 7-е издание. – Санкт-Петербург : Питер, 2004. – 539 с.
4. Пряжников Н. С., Пряжникова Е. Ю. Психология труда и человеческого достоинства. М. : «Академия», 2003. – 480 с.

## **РОЛЬ ТВОРЧЕСКОГО ПОТЕНЦИАЛА ПЕДАГОГА В ПРОЦЕССЕ ПРЕПОДАВАНИЯ ИНОСТРАННЫХ ЯЗЫКОВ**

*Ильина С.Ю.*

доцент кафедры английского языка, канд. филолог. наук, доцент,  
Нижегородский государственный лингвистический  
университет им. Н.А. Добролюбова, Россия, г. Н. Новгород

Статья посвящена творческому аспекту как неотъемлемому элементу профессионального педагогического преподавателя иностранного языка. Особое внимание уделено совокупности интеллектуальных и психических качеств, характерных для творческой личности, дано обоснование необходимости тренировать методическое мышление будущих учителей с целью подготовки их к творческой деятельности.

*Ключевые слова:* профессиональный педагогический потенциал, новаторский педагогический опыт, совокупность интеллектуальных и психических качеств, оригинальность и антиконформизм мышления.

Для современного образовательного пространства характерно повышение интереса к изучению иностранных языков. Глобализация в экономической и культурной сфере, высокие темпы развития информационных технологий неизбежно ведут к расширению коммуникации в многонациональном мире и стимулируют мотивацию к изучению иностранных языков.

В связи с этим неуклонно возрастают требования к личности преподавателя как к проводнику межкультурного общения, способного так построить учебный процесс, что такой сложный предмет, требующий регулярных и подчас однообразных, утомительных, трудоемких тренировок, превращается в увлекательную деятельность, а преподаваемый материал и изучение иностранного языка в целом приобретают для студента личностный смысл. Неслучайно поэтому одним из неотъемлемых элементов профессионального педагогического потенциала преподавателя иностранных языков является творчество.

Несомненно, отдельного рассмотрения с точки зрения педагогической науки заслуживает ценность и новизна новаторского педагогического опыта. Тем не менее, это не означает, что творчество – это удел избранных и лишь одаренные особым талантом могут развивать творческую инициативу, другим же остается лишь довольствоваться автоматическим копированием их опыта. В связи с этим существуют многочисленные утверждения о том, что творческие способности обусловлены врожденными и изначально заложены в личности, следовательно, преподавание – это искусство, настоящий учитель может быть только «от Бога» и обучить этому невозможно.

Подобное, к сожалению, широко распространенное мнение в современном обыденном сознании, в корне неверно. Каждый преподаватель в процессе педагогической деятельности может развить ту совокупность интеллектуальных и психических качеств, которая характерна для творческой личности и включает в себя воображение, гибкость ума и мышления, способ-

ность к импровизации, интуицию, педагогический артистизм. В педагогической профессии творчество должно являться неотъемлемым компонентом развития личности. «Можно знать, как обучать, уметь это делать в знакомых условиях, но быть неготовым к деятельности в новых условиях, в новых учебных ситуациях. Для этого надо обладать способностью творить. Без этой особенности в учебном процессе не обойтись, ибо шаблонные учебные ситуации редки: совокупность условий обучения почти всегда уникальна. Натренировать методическое мышление будущих учителей так, чтобы сформировалась готовность к творческой деятельности, – важнейшая задача профессиональной подготовки [2, с. 39].

Оригинальность мышления, умение смотреть на предмет нестандартно, гибкость, характеризующаяся в оперировании системами мышления помогают преподавателю иностранного языка при планировании занятия. Антиконформизм мышления, умение не подчиняться общепринятому мнению, критичность мышления, умение аналитически относиться к поступающей информации не позволяют преподавателю, развивающему в себе творческие навыки, опираться только на существующие в методическом пособии для учителей планы уроков. Усредненный вариант студенческой группы существует только на бумаге. В реальности необходимо ориентироваться на индивидуальные и возрастные особенности, личности студентов, психологическую обстановку в группе. Это диктует необходимость поиска оригинальных решений, дополнительного материала и нестандартности, подхода к работе над упражнениями для совершенствования творческого потенциала педагога. Творческий подход помогает преподавателю иностранного языка примерить на себя роль сценариста, режиссера, архитектора и спланировать урок как законченное произведение, построенное в соответствии с определенными требованиями.

Урок иностранного языка, внеаудиторная работа – это огромное пространство для совершенствования творческого потенциала педагога. Игровые моменты, инсценировка диалогов, рассказов, создание проектов, театральных постановок, ролевые игры, лингвистические и страноведческие викторины, конкурсы, вечера и праздники на иностранном языке несомненно повышают мотивацию обучаемых, создают атмосферу увлеченности и заинтересованности. «... ощущение творческого подъема дает возможность ученикам преодолеть стеснительность, комплексы и барьеры, часто мешающие свободно употреблять в речи иноязычные фразы; языковой материал усваивается эффективнее и как бы незаметно, вместе с этим у учеников появляется чувство гордости за свои коммуникативные умения в иностранном языке» [1, с. 235].

#### **Список литературы**

1. Ильина, С. Ю. Структура профессионального педагогического потенциала преподавателя иностранного языка / С. Ю. Ильина // Приволжский научный журнал. – 2010. – № 1. – С. 231-237.
2. Пассов, Е. И. Учитель иностранного языка: Мастерство и личность / Е. И. Пассов, В. П. Кузовлев, В. Б. Царькова. – М. : Просвещение, 1993. – С. 39.

## ПРИМЕНЕНИЕ ЗДОРОВЬЕСБЕРЕГАЮЩИХ ТЕХНОЛОГИЙ ВО ВНЕУРОЧНОЙ ДЕЯТЕЛЬНОСТИ

*Коваленко И.В.*

воспитатель, ОКОУ «Новопоселеновская школа-интернат»,  
Россия, г. Курск

В статье предоставлены материалы об использовании здоровьесберегающих технологий во внеурочной деятельности в условиях школы-интерната, позволяющие сохранить, укрепить здоровье детей с ОВЗ.

*Ключевые слова:* здоровье, здоровьесберегающие технологии, обучающиеся с ОВЗ.

На сегодняшний день тема «сохранения здоровья» – очень важная и злободневная, ведь здоровье – это не только отсутствие болезней, но и физическое, психическое и социальное благополучие. Здоровый ученик способен активно участвовать в учебно-воспитательном процессе.

Здоровье школьников из года в год начинает ухудшаться, поэтому вопрос о сохранении здоровья подрастающего поколения приобретает обостренно-социальный характер. Тревогу вызывает сниженная работоспособность, быстрая утомляемость, в связи с этим происходит ухудшение качества знаний. Особенно это актуально при работе с детьми с ОВЗ [1, с.106].

Сохранение здоровья обучающихся должно происходить без ущерба для их жизни [2, с.5].

В своей работе я стараюсь обеспечить ученикам возможность сохранить, поддержать и укрепить свое здоровье за период обучения в школе-интернате, сформировать у них необходимые знания, умения и навыки в области здоровьесбережения.

Для поддержания физического здоровья детей мною была разработана система мероприятий, основными формами которой являются тематические беседы, спортивно-оздоровительные мероприятия, прогулки, экскурсии, практические занятия, классные часы. Тематика бесед разнообразна:

«Здоровье – наше богатство»;

«Защитим себя от наркотиков»;

«Хочешь быть спортсменом отличным, борись серьезно с вредной привычкой»;

«Правила сохранения и укрепления здоровья»;

«Почему люди курят и употребляют алкоголь»;

«Царская осанка – залог здоровья» и т.д.

Каждая беседа сопровождается презентацией, которая позволяет сделать изложение теоретического материала ярким и убедительным.

Для формирования практических навыков поведения в чрезвычайных ситуациях, которые в жизни могут возникнуть в любую минуту, мною был проведен классный час на тему: «Его Величество – Электричество».

**Цель:** изучить правила по технике безопасности при использовании электрических приборов дома.

**Задачи:**

- научить детей правильно действовать в чрезвычайных ситуациях;
- углубить и систематизировать знания о причинах возникновения пожаров;
- обобщить знания об электричестве;
- расширить представления о том, где «живет» электричество и как помогает людям;
- закрепить правила безопасного поведения с электричеством в быту.

Обучающиеся усвоили правило поведения при пожаре, запомнили номер службы спасения. Все полученные знания были закреплены практическим занятием, в рамках которого проводилась эвакуация детей из «горящего» помещения в безопасное место.

**Классный час: «Здоровье и Я».**

**Цель:** воспитывать у обучающихся потребность в здоровом образе жизни, ответственность за свое здоровье.

**Задачи:**

- пробуждение в детях желания заботиться о своем здоровье путем соблюдения правил здорового образа жизни;
- развитие потребности в занятиях физической культуры и спортом;
- углубление знаний учащихся о факторах, влияющих на здоровье человека;
- активизация познавательной деятельности учащихся.

Дети усвоили, что занятие спортом, правильное питание, личная гигиена, жизнь без вредных привычек – это и есть здоровый образ жизни. Здоровый человек весел и бодр, его глаза светятся, а на лице всегда присутствует улыбка.

Принимая участие в различных спортивных соревнованиях, у ребят укрепляется здоровье, воспитывается чувство коллективизма, развивается сообразительность, логическое мышление, ловкость, дети учатся ориентироваться на местности. В образовательном учреждении медицинскими работниками осуществляется осмотр детей, что позволяет отследить динамику состояния здоровья всех обучающихся.

Так как дети по физическому и психическому развитию все разные, к каждому ребенку независимо от рода деятельности, подбираю индивидуальный подход.

В последующие годы своей педагогической деятельности буду продолжать доносить до сознания детей, что здоровый во всех отношениях человек имеет возможность совершенствоваться, получать удовольствие в учебе и труде.

Таким образом, создавая все условия для укрепления и сохранения здоровья детей с ОВЗ, мы полноценно подготавливаем их к самостоятельной жизни в современном обществе.

### Список литературы:

1. Антипова Л.Н. «Использование здоровьесберегающих технологий в образовательном процессе» // Начальная школа, 2011. № 8.
2. Смирнов Н. Как обучить школьников без ущерба для их здоровья. М., Чистые пруды, 2005.

## К ВОПРОСУ О ПОНЯТИИ ОБРАЗОВАТЕЛЬНОЙ ПАРАДИГМЫ

*Кольцова А.А.*

старший преподаватель кафедры гуманитарных наук,  
Тверская государственная сельскохозяйственная академия, Россия, г. Тверь

Статья посвящена рассмотрению термина «парадигма», применению данного понятия в педагогической сфере; проанализированы практикуемые в современном образовательном процессе две основные образовательные парадигмы: традиционалистическая и личностно-ориентированная.

*Ключевые слова:* парадигма, традиционалистическая парадигма образования, личностно-ориентированная парадигма образования.

Термин «парадигма» получил достаточно широкое распространение в различных научных сферах. Последнее время его активно используют в педагогической науке и учебной практике. При этом ученые зачастую вкладывают в понятие «парадигма» различные смыслы. Неоднозначная трактовка данной дефиниции заставляет обратиться к ее этимологии и истории становления.

Первоначально слово «парадигма» (от греч. «образец») использовалось в филологических науках. Так, например, в лингвистике оно трактовалось как служащее образцом склонения или спряжения, а в риторике как пример, взятый из истории и приведенный с целью сравнения [1]. Считается, что термин «парадигма» был введен в науковедение Т. Куном в 1962 году.

С конца 60-х годов XX века данное понятие преимущественно используется в философии науки и социологии науки для обозначения системы идей, взглядов и понятий, исходной концептуальной схемы, модели постановки проблем и их решения, системы методов исследования, господствующих в течение определённого исторического периода в научном сообществе. Большая часть ученых склонна понимать под парадигмой, прежде всего, признанные всеми научные достижения, которые в течение определённого времени дают модель постановки проблем и их решений научному сообществу.

Общепедагогическая наука (в частности, философия образования) использует понятие парадигмы для обозначения культурно-исторических типов педагогического мышления и практики. Каждая эпоха, обладая особенной картиной мира в целом, формирует и особое представление о ребенке, о возможностях, целях и задачах образования, об учителе и основных характеристиках его личности [2]. Весь этот комплекс идей очерчивает парадигму об-



разования, органично входящую в общую, свойственную конкретной эпохе картину мира.

Любая мировоззренческая, а вместе с нею и образовательная парадигма в истории проходит несколько этапов: становление, завершенность и, наконец, статика, когда она становится косной и препятствует дальнейшему развитию. Вместе с тем в недрах прежней парадигмы рождаются новые идеи и принципы, происходит переосмысление основных понятий и связей [2].

Современная эпоха характеризуется процессами становления новой парадигмы как в философии, так и теории образования. Ушла в прошлое традиционалистическая парадигма, главной целью обучения и воспитания которой считалось получение глубоких, прочных и разносторонних академических знаний. Основным источником знаний выступал преподаватель, а студент рассматривается, главным образом, как объект, который нужно наполнить знаниями. При этом личностные аспекты обучения сводились к формированию познавательной мотивации и познавательных способностей. Основное внимание уделялось информационному обеспечению личности, а не ее развитию, рассматриваемому как «побочный продукт» учебной деятельности.

Разновидностью традиционалистической парадигмы в образовании исследователи называют – технократическую парадигму (или прагматическую). Ее цель – дать человеку те знания, умения и навыки, которые практически будут полезны и необходимы в жизни и профессиональной деятельности, а также помогут правильно взаимодействовать с современной техникой.

Представляется, что традиционалистическая и технократическая парадигмы образования не ставят в центр личность учащегося как субъекта образовательного процесса. Учащийся является лишь объектом педагогического воздействия. В данных парадигмах предусматривается стандартизация образовательного процесса, при которой технологии обучения ориентированы главным образом на возможности среднего ученика. Для данных моделей образования характерны монологизированное преподавание, недооценка роли инициативы и творчества субъектов образовательного процесса. Обе модели направлены на формирование личности с заранее заданными свойствами и передачу содержания способов обучения в готовом виде.

В настоящее время в отечественном образовании на смену выше рассмотренным образовательным парадигмам приходит гуманистическая, личностно-ориентированная модель, акцентирующая подход к учащимся как полноправным партнерам. Главная цель личностно-ориентированная или гуманистической парадигмы – способствовать развитию способностей человека, развитию его личности, его духовному росту, его нравственности и самосовершенствованию, самореализации. Человек может многого не знать, но важно, чтобы сформировался по-настоящему духовно нравственный человек, способный к саморазвитию и самосовершенствованию, т.е. в центре этой парадигмы – человек со всеми своими слабостями и достоинствами [3].

Основная сущность гуманистической парадигмы заключается в последовательном отношении преподавателя к студенту как личности, самостоятельному и ответственному субъекту собственного развития и в то же время

как к субъекту воспитательного воздействия. Основное отличие данной парадигмы от традиционной заключается, прежде всего, в том, что субъект-объектные отношения заменяются на субъект-субъектные [3].

#### Список литературы

1. Арутюнов, Ю. С. Инновационное обучение: концепция программы и основные подходы. М.: МГУП, 2000. 79 с.
2. Валицкая А.П. Философские основания современной парадигмы образования // Педагогика. 1997. № 3. С. 15-19.
3. Балашов, М. М. Личностно-ориентированный подход к образованию: обоснование и сущность. Ульяновск: ИПК ПРО, 1999. – 28 с.

### МЕТОДИЧЕСКОЕ ОБЕСПЕЧЕНИЕ САМОСТОЯТЕЛЬНОЙ РАБОТЫ КУРСАНТОВ ВОЕННОГО ИНСТИТУТА В УЧЕБНОМ ПРОЦЕССЕ ПО МАТЕМАТИКЕ

*Куликова Т.С.*

доцент кафедры математики и физики, канд. педагог. наук, доцент,  
Пермский институт внутренних войск министерства внутренних дел России,  
Россия, г. Пермь

В статье рассматривается опыт организации самостоятельной учебной работы курсантов военного института в учебном процессе по математике, в виде разработанной на кафедре системы самостоятельных работ, осуществляемых во время аудиторных занятий и в часы самоподготовки. Методическое обеспечение самостоятельной учебной работы курсантов по математике является фактором, повышающим ее эффективность.

*Ключевые слова:* самостоятельная работа, методическое обеспечение, индивидуальные равновозможные задания, курсанты военного института.

Совершенствование системы обеспечения качества образования в условиях военного института связано с внедрением и реализацией в учебном процессе усиления роли самостоятельной учебной работы курсантов. На кафедре математики и физики пермского военного института разработано методическое обеспечение учебного процесса по математике, в частности методическое обеспечение самостоятельной учебной деятельности курсантов во время аудиторных занятий и в часы самостоятельной подготовки (самоподготовки). Методическое обеспечение включает: тексты лекций, комплекс учебных и методических пособий, банк индивидуальных заданий для самостоятельных работ на практических занятиях, для контрольных и лабораторных работ, для самостоятельного решения на самоподготовке, методические рекомендации по работе с научной литературой и написанию рефератов. Учебные пособия содержат: краткое изложение теоретического материала, подробный разбор решения типовых заданий, набор упражнений и задач для самостоятельного решения с ответами для формирования навыков и умений, набор индивидуальных равновозможных заданий для совершенствования навыков, умений курсантов при самостоятельном решении. Разработанное на

кафедре математики и физики методическое обеспечение является средством повышения эффективности самостоятельной учебной работы курсантов по математике.

На кафедре математики и физики создана и активно используется в учебном процессе по математике система самостоятельных работ. По своему дидактическому назначению самостоятельные работы можно разбить на два основных вида: обучающие и контролирующие. Смысл обучающих самостоятельных работ заключается в самостоятельном выполнении курсантами данных преподавателем заданий в ходе изучения темы, в выявлении сделанных курсантами ошибок и повторном объяснении преподавателем учебного материала с учетом этих ошибок. Смысл же контролирующих самостоятельных работ заключается в самостоятельном выполнении курсантами индивидуальных заданий после, как правило, логически завершенных порций учебного материала и констатирования на базе этого широты и глубины, полученных курсантами, знаний и умений. Очевидно, что навыки самостоятельного учебного труда можно и целесообразно формировать, прежде всего, на обучающих самостоятельных работах. Составлен план проведения обучающих самостоятельных работ при изучении этих дисциплин: определены сроки проведения – темы занятий, время, цель, характер, содержание и объем заданий. Продуманы способы актуализации минимума фактических знаний и умений, без которых невозможно успешное выполнение данной обучающей самостоятельной работы. Для проведения обучающих самостоятельных работ разработан комплекс дидактических материалов, состоящий из комплектов индивидуальных карточек-заданий. Каждый комплект содержит 30 вариантов упражнений, представляющий собой легко-варьируемые задания опорного или типового задания-образца. Варьирование заданий осуществляется за счет изменений коэффициентов, знаков, некоторых элементов и других показателей. Применение подобных заданий позволяет дать каждому курсанту индивидуальную, неповторяющуюся задачу для проработки изучаемого материала, которая, однако, является равно-трудоемкой по сложности и по времени решения. При выполнении самостоятельных работ, обучающего характера, курсантам разрешается пользоваться учебными пособиями, таблицами, конспектами практических занятий, справочниками по математике. Самостоятельная работа как прием обучения может применяться на разных этапах процесса обучения математике. Как показывает практический опыт, на этапе формирования умений по применению изученного материала самостоятельные работы на занятиях математики могут занимать около 15 – 25 минут, а на этапе формирования навыков – до 40 минут. Организация методического обеспечения самостоятельной работы курсантов в учебном процессе по математике позволяет формировать навыки самостоятельной учебной деятельности, умение рационально выполнять и оформлять решение упражнений, планировать поиск решения задачи и записывать решение правильно используя математическую символику, доводить любое учебное задание до логического конца. Роль преподавателя в течение самостоятельной работы заключается в том, чтобы осуществлять контроль над правильностью

действий курсанта и организовать помощь в устранении возникающих у курсанта затруднений. Наблюдая за курсантами во время самостоятельной работы на занятии, преподаватель может зафиксировать быстроту выполнения задания, выявить те элементы задания, которые оказались наиболее трудными для курсантов. Эффективность самостоятельных работ, формирование навыков самостоятельной деятельности во многом зависит от своевременной и правильной проверки и анализа результатов работы. Анализ самостоятельных работ также должен носить обучающий характер, т.е. не просто констатировать количество ошибок, а производить их разбор, с тем, чтобы курсанты смогли понять вопрос, в котором сделали ошибки.

#### Список литературы

1. Фоминых Ю.Ф., Плотникова Е.Г. Педагогика математики. Пермь: Изд-во Пермского ун-та, 2000. 460 с.

## АБСТРАГИРОВАНИЕ КАК ПСИХОЛОГО-ПЕДАГОГИЧЕСКАЯ КАТЕГОРИЯ

*Ложкина Е.М.*

студентка 2 курса магистратуры по направлению «Психофизиология», к.п.н. Институт естественных наук и технологий, Северный (Арктический) федеральный университет имени М.В. Ломоносова, Россия, г. Архангельск

В статье изложены теоретические основы формирования у учащихся средней школы умения осуществлять абстрагирование: раскрыто содержание данного понятия, описана взаимосвязь между абстрагированием и абстракцией, выделены виды абстрагирования, его структура и уровни развития; обозначены пути формирования у учащихся данного умения.

*Ключевые слова:* приемы мышления, абстрагирование, абстракция, процесс обучения в средней школе.

В условиях модернизации отечественного образования на первый план выходит интеллектуальное развитие учащихся, овладение ими приемами мышления, одним из которых является абстрагирование.

Введенный средневековым философом Боэцием (480-525) термин «абстракция» (так же как и «абстрагирование») сегодня вошел во все области современной науки и стал предметом изучения философов (Д.П. Горского [2] и др.), психологов (Е.Н. Кабановой-Меллер [5], А.И. Раева [8], Л.М. Фридмана [12] и др.), педагогов (Г.А. Сикорской [11] и др.), методистов (О.Б. Епишевой [4], Б.А. Комарова [6], Н.В. Метельского [7] и др.) и других ученых. Как показал анализ литературы, сегодня существует множество подходов к определению понятий «абстракция» и «абстрагирование», пониманию взаимосвязи между ними, определению структуры абстрагирования как интеллектуального умения; разработаны различные типологии абстракций и абстрагирования. Однако нам не удалось найти единую теоретическую базу,

которая могла бы быть положена в основу методики обучения учащихся умению осуществлять абстрагирование. В рамках данного исследования мы попытались, не претендуя на полноту, изложить свое видение решения данной проблемы.

В современной науке абстракция рассматривается с двух позиций (подходов): 1) как процесс: прием или операция мышления, процесс познания, умственное действие, метод научного познания (О.Б. Епишева [4], Е.Н. Кабанова-Меллер [5], С.Л. Рубинштейн [10] и др.) и 2) как результат этого процесса (Д.Н. Богоявленский, Н.А. Менчинская [1], А.И. Раев [8] и др.).

В нашем исследовании, вслед за Д. Н. Богоявленским, Н.А. Менчинской [1], Б.А. Комаровым [6], В.В. Давыдовым [3] мы будем различать абстрагирование и абстракцию как процесс и результат.

Абстрагирование как процесс может быть рассмотрено в широком и узком смысле слова. В широком смысле абстрагирование представляет собой мысленное отвлечение «от чего-либо» (Д.П. Горский [2] и др.). В узком смысле слова оно включает отрицательную и положительную стороны: процесс мысленного *отвлечения от несущественных свойств некоторого объекта* и мысленное *выделение других (существенных)*, интересующих нас в данный момент *его свойств и признаков* (Д.П. Горский [2], Е.Н. Кабанова-Меллер [5], С.Л. Рубинштейн [10], Л.М. Фридман [12] и др.).

Абстрагирование тесным образом связано с другими мыслительными операциями, такими как обобщение, сравнение, анализ, синтез, конкретизация.

В философских, психологических, педагогических исследованиях выделены различные виды и формы абстрагирования: *чувственное и выходящее за пределы чувственного* (О.Б. Епишева [4]); *эмпирическое и рефлексивное* (В.В. Давыдов [3]); *обобщающее, изолирующее, мысленное выделение части из целого, упрощение, отождествление, идеализация* (Д.П. Горский [2], В.А. Штофф [13]) и другие. Для процесса обучения наиболее значимой, по нашему мнению, является типология, вытекающая из определения абстрагирования (в узком смысле слова), и описанная в работах Е.Н. Кабановой-Меллер. По мнению автора, в зависимости от степени осознанности испытуемым негативной и положительной сторон абстрагирования существуют: *изолирующее, подчеркивающее и противопоставляющее (расчленяющее) абстрагирование*.

*Изолирующее абстрагирование* заключается в полном отвлечении одного элемента от других; при этом все элементы, кроме абстрагируемых, отбрасываются и не замечаются. *Подчеркивающее абстрагирование* выделяет интересующий элемент на передний план, при этом остальные элементы не отбрасываются, а становятся фоном. *Противопоставляющее абстрагирование* предполагает сознательное расчленение существенного и несущественного и их противопоставление (на основе обобщенных знаний о них) [5, с.43].

Как интеллектуальное умение абстрагирование включает следующие операции: 1) определение цели абстрагирования; 2) выделение различных

свойств объекта; 3) выделение свойств, которые должны быть отвлечены в соответствии с поставленной целью; 4) выделение свойств, от которых нужно отвлечься в соответствии с этой целью. 5) обоснование того, что выделенные свойства не изменились результате отвлечения и соответствуют поставленной цели; 6) нахождение аналогичных отвлеченных свойств в других объектах; 7) формулирование отвлеченных свойств в общем виде (А.И. Раев, [8]).

В книге [9] Т.А. Ратановой раскрыты уровни овладения учащимися абстрагированием, которые согласуются с определением и структурой этого умения, раскрытыми выше. Первый (самый низкий) уровень характеризуется слабым уровнем развития позитивной и негативной составляющей абстрагирования. На втором уровне положительная сторона абстрагирования развита хорошо, а негативная сторона от нее отстает. На третьем уровне позитивная и негативная стороны абстрагирования неразрывно связаны друг с другом и одинаково высоко развиты. Переход на более высокий уровень связан не только с постепенным переходом от изолирующего к подчеркивающему и расчленяющему абстрагированию, но и с развитием всех мыслительных операций, повышением доли самостоятельности учащихся в их осуществлении и применении в различных, в том числе нестандартных, ситуациях.

В данной работе, не претендуя на полноту исследования, мы попытались изложить теоретические основы, которые могут быть служить отправной точкой для построения методики обучения учащихся умению абстрагировать в средней школе.

#### Список литературы

1. Богоявленский Д.Н., Менчинская Н.А. Психология усвоения знаний в школе. М.: Изд-во Академии пед.наук РСФСР, 1959.
2. Горский Д.П. Вопросы абстракции и образование понятий. М.: Изд-во Академии наук СССР, 1961.
3. Давыдов В.В. Психологический словарь. М.: Педагогика, 1983.
4. Елишева О.Б. Крупич В.И. Учить школьников учиться математике: Формирование приёмов учебной деятельности. М.: Просвещение, 1990.
5. Кабанова-Меллер Е.Н. Формирование приемов умственной деятельности и умственное развитие учащихся. М.: Просвещение, 1968.
6. Комаров Б.А., Панков Н.М., Спиридонова Л.Е., Федоров С.В. Система согласованного обучения. СПб., 2001.
7. Метельский Н.В. Дидактика математики. Общая методика и ее проблемы. Минск, 1982.
8. Раев А.И. Управление умственной деятельностью младшего школьника. Л.: ЛГПИ имени А.И. Герцена, 1976.
9. Ратанова Т.А. Диагностика умственных способностей детей. М.: Флинта, 2005.
10. Рубинштейн С.Л. Основы общей психологии. СПб., 2000.
11. Сикорская Г.А. Формирование интеллектуальных умений старшеклассников в довузовском образовании (на опыте университетской школы): дисс. ... канд. пед. наук. Оренбург, 2004.
12. Фридман Л.М. Психолого-педагогические основы обучения математике в школе. М.: Просвещение, 1983.
13. Штофф В.А. Моделирование и философия. М.; Л., 1966.

## ТРУДНОСТИ ОБУЧЕНИЯ АУДИРОВАНИЮ НА УРОКАХ АНГЛИЙСКОГО ЯЗЫКА В НАЧАЛЬНОЙ ШКОЛЕ

*Муслимова Э.Ф.*

преподаватель английского языка, МБОУ СОШ №1,  
Россия, г. Голицыно

Аудирование – составляет основу общения, с него начинается овладение устной коммуникацией. В данной статье рассматривается процесс обучения аудированию в начальной школе, приводится система упражнений для обучения аудированию. Также приводятся виды игр, посредством которых процесс обучения усваивается легко.

*Ключевые слова:* аудирование, развитие памяти, овладение навыками, упражнения.

В словаре иностранных слов Комлева Н.Г. понятие «аудирование» происходит от латинского слова «audire», что переводится «слышать» [1, с.81]. Овладение речью на иностранном языке как средство коммуникации включает в себя не только умение выразить свои мысли, намерения, желания, но и также и умение понять речь других людей. Так как без аудирования невозможно речевое общение это является одной из самых актуальных тем в методике обучения английскому языку. Начальный этап является важнейшим, т.к. именно на младшем этапе обучения у учеников должны быть сформированы базовые умения аудирования, которые для успешности обучения, следует совершенствовать на протяжении всего периода овладения аудированием. Часто наблюдается, что учащиеся не понимают вопросов, не улавливают обращенной к ним речи незнакомого человека. Овладение аудированием позволяет учить учащихся внимательно вслушиваться в звучащую речь, формировать умение предвосхищать смысловое содержание высказывания и таким образом воспитывать культуру слушания не только на иностранном, но и на родном языке [2, с.243]. Особенно это актуально в современных школах России, где для 40% учеников из 100% русский язык, на котором ведется обучение, не является родным. Обучаясь на родине и не имея достаточных контактов с носителями языка, ученик, как правило, не обладает необходимыми знаниями об окружающем мире применительно к стране изучаемого языка, поэтому он интерпретирует речевое и неречевое поведение говорящего носителя языка с позиции своей культуры и своих норм поведения в определённых ситуациях общения. Это может привести к неправильному пониманию воспринимаемой информации и нарушению контакта. В родном языке все компоненты речевого комплекса уже составляют единую программу нервных связей. Воспитательное значение формирования умения понимать речь на слух, заключается в том, что оно положительно сказывается на развитии памяти ребёнка, и, прежде всего слуховой памяти столь важной не только для изучения иностранного языка, но и любого другого предмета [3]. Важно помнить, что возрасте от 6 до 10 лет происходит постепенная смена ведущей деятельности, переход от игровой деятельности к учебной. При этом игра сохраняет свою ведущую роль. Дети продолжают играть до

10-12 лет. В силу этого возраста, дети склонны обращать внимание на яркое, эмоциональное. Следовательно, учителю при работе с детьми данного возраста придут на помощь яркие наглядные пособия, более эмоциональная речь, сопровождающаяся активной жестикуляцией и выразительной мимикой при введении текста. Что касается игры как одного из способов овладения навыками обучения аудированию, то мною на уроках активно используется игра «Снежный ком». Каждый ученик, передавая мячик последующему ученику называет слово на английском. Задача ученика, к которому перешел мяч состоит в том, чтобы перевести слово, произнесенное предыдущим учеником на русский язык и передать мяч следующему ученику назвав при этом другое слово. И так, до последнего ученика. Другая игра, которая очень облюбовали мои ученики это «Угадай-ка». Ученик (Петя, например) выходит к доске и становится спиной к классу. Учитель жестом указывает на любого ученика в классе (Петя, например) и он(а)говорит: “Good morning, Petya.” Petya должен догадаться по голосу, кто с ним здоровается. “Good morning, Katya,” отвечает он. Теперь Катя сменяет Петю, и игра продолжается. Для того чтобы отгадчику было трудней, ученики могут передвигаться по классу и менять свои голоса. На самых первых уроках ученики используют формулы приветствия: How do you do, Good afternoon, Good morning, Good evening, Good-bye.

Воображение ребят носит не только воспроизводящий, но и творческий характер. Однако внимание их отличается неустойчивостью: они умеют сосредоточиться лишь на несколько минут. Дети не воспринимают длительных монологических объяснений учителя английского языка, поэтому любое объяснение нужно строить в форме беседы [4, с.161]. В противном случае, ученик может воспринять речь учителя как обращенную к кому угодно, только не к нему. Поэтому, при условии раннего обучения иностранному языку, предъявление материалов для прослушивания нужно начинать с самых первых уроков, с целью того, чтобы учащиеся могли различать интонационный рисунок речи, уметь слышать ударные слова, определять начало и конец предложения. Это могут быть песни, стихи, небольшие, законченные по смыслу тексты. Но здесь, на начальном этапе, основным носителем языка для учащихся является учитель. Учащиеся должны понимать его речь, и четко и правильно различать звуки, произношение слов и отдельных предложений, должны хорошо владеть словом, как лексической единицей.

Упражнения при работе с аудиотекстом можно разделить на следующие группы:

1) Предтекстовые. Упражнения, которые выполняются во время прослушивания.

2) Послетекстовые упражнения. Предтекстовые упражнения выполняются перед прослушиванием их целью является облегчение последующего прослушивания.

Это могут быть упражнения на предсказание темы будущего прослушивания, по картинкам, названию текста. Подобные упражнения можно встретить в книгах для чтения Ваулиной Ю.Е., Дули Д., Подоляко О.Е., Эванс В. в рамках серии «Английский в фокусе». Целью таких упражнений



является активизация словарного запаса учащихся по теме и снятие лексических и языковых трудностей, а также психологического напряжения перед прослушиванием. Упражнения, выполняемые во время прослушивания, чаще всего бывают на извлечение детальной информации. Здесь чаще всего проверяется умение учащихся ориентироваться в тексте.

Упражнения, выполняемые после прослушивания, часто носят контролирующий характер. Это часто ответы на вопросы. Упражнения типа верно/неверно. Эти упражнения проверяют степень понимания учащимися информации, которая содержится в тексте, степень проникновения в общее содержание или детали. А так же упражнение на высказывание своего отношения к прослушанному [5].

**Заключение.** В нашей работе мы рассмотрели проблему обучения аудированию на уроках английского языка в начальной школе. Также рассмотрели систему упражнений, направленную на развитие аудитивных навыков. Было выяснено, что при обучении аудированию наибольший эффект приносит обучение в играх, т.к. игра активизирует мыслительную деятельность позволяет сделать учебный процесс более привлекательным и интересным, и трудности, возникающие при обучении, преодолеваются с наибольшим успехом и лёгкостью.

#### **Список литературы**

1. Комлев Н.Г. Словарь иностранных слов. Эксмо-Пресс. 2000. С. 81-84.
2. Настольная книга преподавателя иностранного языка. Минск. 305 с.
3. Интернет сайт <http://diplomba.ru/work/100039>.
4. Гальскова Н. Д., Никитенко З. Н. Теория и практика обучения иностранным языкам. Начальная школа: Методическое пособие. М.: Айрис-пресс, 2004. 241 с.
5. Интернет сайт <http://festival.1september.ru/articles/584680/>.

## **ВОЛОНТЕРСКАЯ ДЕЯТЕЛЬНОСТЬ КАК ФАКТОР ФОРМИРОВАНИЯ СТРЕССОУСТОЙЧИВОСТИ У УЧАЩЕЙСЯ МОЛОДЕЖИ**

*Пальчик А.А.*

Иркутский государственный университет, Россия, г. Иркутск

В статье волонтерская деятельность рассматривается в качестве одного из наиболее приоритетных направлений развития стрессоустойчивости у учащейся молодежи посредством активного вовлечения в социально полезную деятельность.

*Ключевые слова:* стрессоустойчивость, учащаяся молодежь, волонтерская деятельность.

Современные условия жизни и деятельности человека часто связаны с негативным воздействием на него экологических, социальных, профессиональных и других факторов. Усложнение информационной среды, нехватка времени, интенсивное общение с людьми, рост ответственности за принятые

решения приводят к повышению физических и эмоциональных нагрузок на человека, ухудшению функционального состояния, изменению личностного статуса, нарушению профессиональной эффективности, развитию психосоматических заболеваний или невротических расстройств. Период обучения в вузе связан как с большими профессиональными, личностными и социальными достижениями, так и кризисами и стрессами у молодых людей.

Обозначенные характеристики жизни, информационные и эмоциональные нагрузки приводят к тому, что студенты все чаще попадают в кризисные ситуации, нарушающие привычный ход жизни, зачастую меняющие отношение к миру и себе. При отсутствии способов преодоления трудностей и специфических характеристик личности у студента возникают психологические проблемы в виде негативных переживаний, нарушения межличностных взаимоотношений, снижении самооценки, устойчивости личности (В.Г. Асеев А.А., Бодалев, А.А. Деркач, М.Ф. Секач и др.). В связи с этим все большее значение приобретает проблема стрессоустойчивости и успешности адаптации человека к разнообразным жизненным ситуациям[8].

В этой связи молодому человеку необходимы хорошие адаптационные способности, стрессоустойчивость, которые помогут эффективно разрешать трудные жизненные и профессиональные ситуации. Стрессоустойчивость человека может выступать в качестве важного личностного и профессионального ресурса, способствующего преодолению стресса и достижению высокого уровня физического и психического здоровья, придающего ему устойчивость и ориентирующего на значимые цели.

Таким образом, на данный момент наибольший вред для психического и физического здоровья человека оказывают факторы и обстоятельства, не вызывающие непосредственную стрессовую ситуацию, а постепенно снижающие уровень стрессоустойчивости и психической устойчивости молодого человека [4].

Интерес исследователей (Л.Г. Дикая, О.А. Конопкин, В.И. Моросанова, Р.Р. Сагиев) к вопросам, связанным со стрессом и механизмами формирования стрессоустойчивости учащейся молодежи, всегда был и остается актуальным [7].

Формирование стрессоустойчивости является залогом психического здоровья молодых людей и непременным условием социальной стабильности, прогнозируемости процессов, происходящих в обществе. В настоящее время на передний план выходит забота о сохранении психического здоровья и формировании стрессоустойчивости современного человека. Путь к психическому здоровью – это путь к интегральной личности, не разрываемой изнутри конфликтами мотивов, сомнений, неуверенностью в себе. На этом пути важно познавать особенности своей психики, что позволит не только предупреждать возникновение болезней, укреплять здоровье, но и совершенствовать самих себя и свое взаимодействие с внешним миром.

Со стрессоустойчивостью отождествляют эмоциональную устойчивость и способность контроля эмоций (Е.А. Милерян); способность переносить большие нагрузки и успешно решать задачи в экстремальных ситуациях

(Н.Н. Данилова); способность преодолевать состояние эмоционального возбуждения при выполнении сложной деятельности (В.Л. Марищук); свойство темперамента, позволяющее надежно выполнять целевые задачи деятельности за счет оптимального использования резервов нервно-психической эмоциональной энергии (В.А. Плахтиенко, Н.И. Блудов); стабильную направленность эмоциональных переживаний по их содержанию на положительное решение предстоящих задач (О.А. Черникова); устойчивое преобладание положительных эмоций (А.Е. Ольшанникова); интегративное свойство личности, характеризующееся таким взаимодействием эмоциональных, волевых, интеллектуальных и мотивационных компонентов психической деятельности человека, которые обеспечивают оптимальное успешное достижение цели деятельности в сложной эмотивной обстановке (П.Б. Зильберман) [7].

В связи с этим становится необходимым поиск оптимальных форм учебно-воспитательной работы с молодыми людьми, позволяющих сформировать жизненные ориентиры, общественно полезные цели, которые являются фундаментом стрессоустойчивости. Трудно переоценить значение добровольчества (синоним – волонтерства) для формирования личности и роста гражданского сознания, раскрытия творческого потенциала граждан. А для молодежи это имеет особое значение [5].

Молодежь – потенциально наиболее активная часть населения, ей требуется вполне закономерный выброс энергии. Молодые люди готовы воспринимать все новое и непознанное, не задумываясь о последствиях. При этом они еще идеологически неустойчивы, и в их умы легче внедрить как положительный, так и отрицательный образ. Социально значимая деятельность, в частности волонтерство, может выступать той положительной альтернативой, которая не позволит заполнить идеологический вакуум наркотиками, курением, алкоголизмом и другими вредными привычками [3].

Воспитанная с детства «привычка помогать», как стиль жизни каждого молодого человека, создаст фундаментальную основу значительного улучшения физического и духовного оздоровления общества, решения тяжелых социальных проблем [2].

Необходимо отметить, что работа по вовлечению учащейся молодежи в волонтерскую деятельность сравнительно новая традиция в Российской Федерации и только начинает сознаваться на общественном и государственном уровнях как составная часть учебно – воспитательного процесса. Роль волонтерства заключается в том, что именно общественно полезная деятельность молодежи, осуществляемая на добровольных началах, позволяет через реальные дела укоренять в молодежной среде общечеловеческие ценности добра, милосердия, взаимопомощи. Системная поддержка молодежного добровольчества направлена на сохранение и укрепление социальной стабильности, снижения агрессивности, рисков вовлечения молодежи в антиобщественные поступки, увеличение межкультурной толерантности в обществе. Таким образом, волонтерская деятельность это отличный способ формирования стрессоустойчивости у учащейся молодежи [5].

Волонтерская деятельность- это широкий круг деятельности, включая традиционные формы взаимопомощи и самопомощи, официальное предоставление услуг и другие формы гражданского участия, которая осуществляется добровольно на благо широкой общественности без расчета на денежное вознаграждение [1].

Доброволец работает не ради денег, но, тем не менее, он все равно что-то получает. Это моральное удовлетворение, уважение или возможность самореализации. Молодежь, состоящая в волонтерских организациях, набирается опыта для будущей работы, реализует творческий потенциал и лидерские качества, удовлетворяет амбиции. Всех волонтеров объединяет идея. У человека появляется гордость, самоуважение, удовлетворение от работы, результатов своей деятельности [6].

Во всем мире существуют различные направления волонтерской деятельности, в которых каждый может найти для себя что-то интересное, а также возможность для самореализации и саморазвития. Это способствует повышению стрессоустойчивости у учащейся молодежи.

Таким образом, становится очевидным, что волонтерская деятельность является наиболее оптимальной деятельностью для активного вовлечения учащейся молодежи в социально полезную деятельность, развития молодого поколения, самореализации, повышению самооценности, что способствует повышению стрессоустойчивости. На наш взгляд, волонтерское движение – это одна из наиболее прогрессивных форм воспитания социальной активности у студентов, направленная на решение важной задачи – формирования здорового образа жизни молодежи и повышения уровня стрессоустойчивости.

#### Список литературы

1. Бодренкова Г.П. Системное развитие молодежного добровольчества – важнейший ресурс развития и формирования духовно нравственного потенциала детей и молодежи. Пятая общероссийская конференция по добровольчеству. М., 2008.
2. Катунин А.П. Стрессоустойчивость как психологический феномен // Молодой ученый. 2012. № 9. С. 243-246.
3. Кибальник А.В. Основные теоретические подходы к определению сущности понятия «молодежь» // SCIENCE XXI CENTURY Proceedings of materials the international scientific conference. – Киров: Международный центр научно-исследовательских проектов, 2015. С. 497-503.
4. Лозгачева О. В. Особенности формирования устойчивости к стрессу в процессе профессионального развития личности // Педагогическое образование в России, 2012. №2.
5. Пальчик А.А. Волонтерская деятельность как эффективный способ формирования здорового образа жизни в молодежной среде// Материалы Всероссийской научно-методической конференции, посвященной 85-летию РГУ нефти и газа имени И.М. Губкина, 2015. С. 110-113.
6. Сидоренко Д.Д. Возможности современных педагогических технологий в развитии стрессоустойчивости студентов// Психологическое здоровье человека: жизненный ресурс и жизненный потенциал. Материалы II Всероссийской конференции. – Красноярск, Версо, 2013. – С. 26-31.
7. Ходаковский А.В. Психологическая характеристика профессиональной стрессоустойчивости руководителя в управленческой деятельности // Международная интернет-конференция, <https://sites.google.com/site/konfep/Home/2-sekcja/hodakovskij>

## **ИЗМЕНЕНИЕ СТЕРЕОТИПОВ ВОСПРИЯТИЯ, СИСТЕМЫ ЦЕННОСТНЫХ ОРИЕНТАЦИЙ РАБОТНИКОВ ПРОМЫШЛЕННЫХ ПРЕДПРИЯТИЙ ПОД ВОЗДЕЙСТВИЕМ МАКРОЭКОНОМИЧЕСКИХ ФАКТОРОВ**

*Пантюшина С.В.*

ст. преподаватель кафедры социальной работы и прикладной психологии,  
Ивановский государственный университет, Россия, г. Иваново

В статье приведены результаты многолетних исследований закономерностей восприятия (перцепции) рабочими и сотрудниками ряда личностно-профессиональных качеств своих руководителей. Исходя из полученных результатов, авторы показали влияние изменений системы ценностных ориентаций работников промышленных предприятий на результаты процесса восприятия ими своих руководителей при анализе оценочных стереотипов, возникающих в разные временные периоды, при различных условиях макросреды.

*Ключевые слова:* социальная перцепция, перцептивный образ, руководитель, сотрудник, процесс, ценностные ориентации.

В период относительной стабильности макросреды, к которому еще можно отнести 80-е гг. XX века, подчиненные достаточно адекватно оценивали качества личности своих руководителей – это подтверждено комплексными исследованиями [2, с 112]. Разразившийся в 90-х гг. социально-экономический кризис, который можно рассматривать как глобальное (кардинальное) изменение макросреды, имеющее, во-первых, долговременный, а во-вторых, необратимый характер, привел к неизбежному адаптационному изменению отдельных подструктур личности человека. В ситуации кризисного состояния промышленности работники предприятий, ориентированные в течение предыдущего периода жизни на труд как на одну из базовых ценностей, привыкшие через труд получать не только материальные ценности, но и удовлетворение от процесса труда, оказались лишенными не только материального вознаграждения за труд, но и самой возможности трудиться (или испытывали угрозу безработицы). Это вызвало состояние фрустрации, которое привело к отрицанию правильности устоявшейся системы ценностных ориентаций, что выразилось в чересчур категоричном пересмотре «вчерашних» ценностей и отвержении многих из них. Приоритетное значение труда и общения сменилось резко возросшей ориентацией на материальное благополучие.

В условиях перемен во всех областях жизни в сознании подчиненных сформировался новый перцептивный образ своего руководителя. Новая макроэкономическая ситуация, формировавшаяся в течение последних 10 лет, к середине первого десятилетия XXI века обрела уже довольно явные черты стабилизации в политической, социальной и экономической сферах жизни общества. Этот временной период оказался достаточным для процесса инте-

риоризации в личности условий новой макроструктуры и адаптации к ним. Значимым проявлением ответной реакции на меняющийся мир стали не только изменения в оценочном стереотипе, но и построение обновленного «эталона» руководителя [1, с 32]. Новая обстановка потребовала новых или ранее не востребуемых качеств от управленцев. Стереотип восприятия руководителя трансформируется вслед за изменениями условий макросреды, выдвигая на первый план элементы, обеспечивающие адаптацию в новых условиях, а также качества, обеспечивающие планомерную и эффективную работу предприятия. Например, наряду с повышенным требованием к общему интеллекту руководителей (качество, вошедшее в стереотип в 90-х гг.), работники промышленных предприятий вновь обращают внимание на необходимость обладания техническими знаниями.

В структуре ценностных ориентаций россиян к 2000-м гг. прочно укоренилось как доминирующая ценность, зародившаяся в 90-х гг., «чувство собственного достоинства», что не замедлило сказаться и на требованиях к руководителю. Потребность защитить собственное достоинство, особо уязвимое в экстремальных 90-х гг., привела к увеличению в стереотипе управленца группы качеств, отражающих отношение руководителя к подчиненным (тактичность в общении, умение общаться, умение выслушать подчиненного, умение произвести благоприятное впечатление). Одновременно с этим из стереотипа исчезло качество «требовательность к подчиненным», которое, видимо, в этот период оценивалось как чрезмерное или несправедливое. В более спокойные 2000-е гг. вернулось понимание значимости требовательности руководителей, а ряд коммуникативных качеств стал не так важен.

Таким образом, глобальное изменение макросреды в период 1980-х – 2000 гг. вызвало значительные структурные изменения системы ценностных ориентаций работников промышленных предприятий (в структуре терминальных ценностей приоритетное значение *труда* и *общения* сменилось резко возросшей ориентацией на *материальное благополучие*; в структуре инструментальных ценностей более суровые условия жизни привели к существенной трансформации *нравственных* и *моральных* качеств личности), что в свою очередь привело к существенным изменениям оценочного эталона руководителя в структуре социально-перцептивного образа подчиненного.

#### Список литературы

1. Назаров В.И. Социальная перцепция в управлении: теория и практика / В.И. Назаров. – Иваново: гос. ун-т, 2006. – 244 с.
2. Подбор, расстановка и ротация кадров Ивановского НИЭКМИ: Отчет о НИР / Ивановский гос. ун-т. Рук. Р.Б. Гительмахер; отв. исполн. – Н.А. Никифорова, С.А. Макарьев. – Иваново, 1990. – 682 с.
3. Психологическая совместимость в команде управленцев предприятия: Отчет о НИР (промежуточ.) / Ивановский гос. ун-т. Рук. Р.Б. Гительмахер; отв. исполн. Н.А. Никифорова и др. – Иваново, 1996. – 22 с.

## **УПРАВЛЕНИЕ КАЧЕСТВОМ ОБРАЗОВАНИЯ В ОБРАЗОВАТЕЛЬНОЙ ОРГАНИЗАЦИИ В УСЛОВИЯХ РЕАЛИЗАЦИИ ФГОС ОСНОВНОГО ОБЩЕГО ОБРАЗОВАНИЯ**

*Рыков С.Л.*

доцент кафедры образовательного менеджмента, д-р пед. наук, доцент,  
ГБОУ ВО МО «Академия социального управления», Россия, г. Москва

В статье рассматривается проблема повышения качества образования в образовательной организации, различные подходы к понятию «качество образования», требования к внедрению ФГОС основного общего образования в практику образовательной деятельности общеобразовательной школы.

*Ключевые слова:* качество образования, оценка качества образовательных услуг, требования к управлению введением ФГОС ООО.

В определении задач развития современного образования и его реформирования приоритетное место занимают вопросы обеспечения его качества. В последние годы проблема качества образования приобрела чрезвычайную актуальность.

В современном понимании качество образования – это не только соответствие знаний обучающихся федеральным государственным образовательным стандартам, но и успешное функционирование самой образовательной организации, а также деятельность каждого педагога и администратора в направлении обеспечения качества образовательных услуг.

Говоря о качестве образования, имеется в виду оценка того, каких результатов добиваются учителя при обучении учащихся. Однако в последнее время все чаще при этом имеют в виду и качество самого образовательного процесса и условий, в которых он реализуется.

Для современного образовательного учреждения понятие «качество образования» связано, прежде всего, с его конкурентоспособностью на рынке образовательных услуг. При этом оно рассматривается как комплекс потребительских свойств образовательной услуги, обеспечивающей удовлетворение внутренних потребностей по развитию личности обучающегося.

В связи с этим, становится все более осознанной и актуальной необходимость управления качеством образования на уровне школы. Управление качеством образования в школе подразумевает несколько аспектов:

- процесс проектирования, то есть, постановки целей образования и определения путей их достижения;
- организация образовательного процесса и мотивация его участников на качественный труд;
- контроль как процесс выявления отклонений от целей и мониторинг–система отслеживания изменений в развитии;
- регулирование и анализ результатов.

Результатами изысканий школ становятся программы развития, основные образовательные программы, инновационные технологии организации

образовательного процесса и новые подходы к управлению качеством образования в условиях введения ФГОС.

Базовыми для разработки проблемы являются исследования ряда авторов: Лазарева В.С., Поташника М.М., Третьякова П.И., Шамовой Т.И., Шишова С.Е., и др., посвященных методологическим аспектам качества образования и рассматривающих различные аспекты управления качеством образования.

Понятие «качество образования» многоаспектно. В общем смысле «качество» трактуется как:

- соответствие результата определенной цели;
- совокупность характеристик продукта или услуги;
- соответствие предмета как результата труда некоторым заданным стандартам и т.д.

Таким образом, качество образования представляется как «соотношение цели и результата, как меры достижения целей» [1, с.33] в образовательном процессе.

В словаре понятий и терминов по законодательству Российской Федерации об образовании «качество образования выпускников» трактуется как «определенный уровень знаний и умений, умственного, физического и нравственного развития, которого достигли выпускники образовательного учреждения в соответствии с планируемыми целями обучения и воспитания» [2, с.34].

А.М.Моисеев трактует понятие «качество образования в школе» как «совокупность существенных свойств и характеристик результатов образования, способных удовлетворить потребности самих школьников, общества, заказчиков на образование» [3, с.287].

В свою очередь качество образовательного процесса, на наш взгляд, также является интегративным понятием и в нем можно выделить несколько составляющих:

- качество содержания образования;
- качество образовательных технологий;
- качество процесса обучения (деятельности педагогического коллектива в целом и каждого его субъекта в частности);
- качество условий (научно-методических, управленческих, организационных, психологических, материально-технических и др.);
- качество педагогов (квалификация).

Исходя из этого, мы можем заключить, что качество образования – интегральная характеристика системы образования, отражающая степень соответствия ресурсного обеспечения, образовательного процесса, образовательных результатов нормативным требованиям, социальным и личностным ожиданиям.

Управление качеством образовательного учреждения рассматривается как главное условие его конкурентоспособности. Сегодня можно говорить о существовании двух взаимодополняющих подходов к качеству образования: а) практическом, который заключается в определении качества как степени



соответствия целям, и б) второго подхода, органически продолжающего первый и касающегося внутренних процессов, протекающих в рамках образовательного процесса.

ФГОС ООО, утвержден приказом Министерства образования и науки РФ от 17 декабря 2010 г. № 1897. Федеральный государственный образовательный стандарт основного общего образования представляет собой совокупность требований, обязательных при реализации основной образовательной программы основного общего образования образовательными учреждениями, имеющими государственную аккредитацию.

В основе ФГОС лежит системно-деятельностный подход, который обеспечивает:

- формирование готовности к саморазвитию и непрерывному образованию;
- проектирование и конструирование социальной среды развития обучающихся в системе образования;
- активную учебно-познавательную деятельность обучающихся;
- построение образовательного процесса с учётом индивидуальных возрастных, психологических и физиологических особенностей обучающихся.

Стандарт должен быть положен в основу деятельности:

- работников образования, разрабатывающих основные образовательные программы основного общего образования;
- руководителей образовательных учреждений, их заместителей, отвечающих в пределах своей компетенции за качество реализации основной образовательной программы основного общего образования;
- сотрудников организаций, осуществляющих оценку качества образования, в том числе общественных организаций;
- разработчиков примерных основных образовательных программ основного общего образования;
- авторов (разработчиков) учебной литературы, материальной и информационной среды, архитектурной среды для основного общего образования;
- руководителей и специалистов государственных органов исполнительной власти и органов местного самоуправления, обеспечивающих и контролирующих финансирование образовательных учреждений общего образования;
- руководителей и специалистов государственных органов исполнительной власти субъектов Российской Федерации, осуществляющих управление в сфере образования, контроль и надзор за соблюдением законодательства в области общего образования;
- руководителей и специалистов государственных органов исполнительной власти, обеспечивающих разработку порядка и контрольно-измерительных материалов итоговой аттестации выпускников основной школы;

- руководителей и специалистов государственных органов исполнительной власти субъектов Российской Федерации, осуществляющих разработку положений об аттестации педагогических работников.

Важнейшим требованием к подготовке и обеспечению введения ФГОС, является постоянное научно-методическое и информационное сопровождение, включая консультирование всех участников данного процесса.

Управление введением ФГОС ООО – целенаправленная, специально организованная деятельность, которая обеспечивает перевод образовательного учреждения на новый уровень функционирования и развития. Основные задачи, которые должны быть решены при организации введения ФГОС в образовательном учреждении, направлены на обеспечение

Создание системы управления качеством образования требует последовательного решения следующих задач:

- определение и концептуализацию целей в области качества образования;
- выявление требований рынка труда и потенциальных работодателей;
- установление базового комплекса процессов как открытой модели;
- разработка и адаптация методов управления процессами, обеспечивающих;

- функционирование и развитие образовательного учреждения;

- осуществление документального оформления системы менеджмента качества;

- осуществление контролирования процессов посредством проведения внутреннего аудита.

Создавая систему управления качеством в образовательной организации, необходимо, в первую очередь, определиться с конечной продукцией, которую она выпускает. При этом необходимо четко понимать, что качественная продукция образовательной организации не сама образовательная услуга, а выпускник.

Исходным пунктом формирования системы управления качеством должно стать построение «модели» выпускника образовательного учреждения как совокупности определенных его личностных профессиональных и морально-нравственных качеств, ценностных установок на развитие которых должен быть направлен образовательный процесс: его содержание, методы обучения, формы организации, способы контроля и оценки знаний школьников.

В контексте проблемы развития качества образования человек рассматривается сегодня как субъект рынка труда и трудовых отношений, гражданин, субъект семейных отношений, носитель и хранитель национальной культуры, субъект собственного развития. Это является наиболее важным в жизни человека, и формирование такого человека должно быть заложено в содержании образования.

Последовательность выполнения задач по разработке и реализации системы введения ФГОС ООО:

1. Разработка учебного плана.
2. Разработка рабочих программ.

3. Разработка программ курсов внеурочной деятельности.
  4. Экспертиза программ курсов внеурочной деятельности.
  5. Опрос учащихся по вопросам выбора курсов внеурочной деятельности.
  6. Разработка плана-графика мероприятий по информированию учащихся.
  7. Проведение системы мероприятий по информированию учащихся и родителей.
  8. Составление расписания учебных занятий и занятий внеурочной деятельности.
  9. Реализация курсов внеурочной деятельности.
  10. Оценка эффективности системы внеурочной деятельности.
- К определяющим факторам качества образования относятся:
1. Исходные (личностные) характеристики: склонности и способности педагогов и обучающихся; имеющиеся базовые знания; психологическая устойчивость; внутренние препятствия (барьеры) для учения.
  2. Образовательные условия:
    - учебно-методические и наглядные материалы для обучения и самообразования;
    - материально-техническое оснащение, информационно-технологическое обеспечение образования;
    - взгляды и подходы к образованию учителей, учащихся, родителей;
    - квалификация педагогических кадров, обеспечивающих функционирование образовательного учреждения;
    - влияние территориальных органов власти на управление ОУ;
    - степень участия общественных советов и организаций в поддержке образования;
    - родительская поддержка (помощь) учащимся.
  3. Государственный общий контекст функционирования образовательной системы:
    - государственная политика в области образования;
    - стратегические приоритетные цели и задачи в образовании;
    - структура управления в системе общего образования;
    - ресурсы образования и их доступность;
    - положение учителя в обществе;
    - развитие и доступность рынка образовательных услуг и учебной литературы.
  4. Федеральный государственный образовательный стандарт (ФГОС), социальный заказ, требования рынка образовательных услуг, включенность образования в международное сообщество.
  5. Экономические и социально-культурные условия; национальные и региональные факторы; системы и структуры педагогической деятельности; стратегия помощи и поддержки педагогических кадров, детей и родителей.

## ИСПОЛЬЗОВАНИЕ ИНФОРМАЦИОННЫХ ИННОВАЦИЙ В ПРОФЕССИОНАЛЬНОЙ ДЕЯТЕЛЬНОСТИ В СИСТЕМЕ ПОВЫШЕНИЯ КВАЛИФИКАЦИИ

*Рябинина Е.В.*

старший преподаватель,  
Приволжский институт повышения квалификации ФНС России,  
Россия, г. Нижний Новгород

В статье рассматривается использование информационных инноваций в профессиональной деятельности в системе повышения квалификации сотрудников федеральной налоговой службы.

*Ключевые слова:* вебинар, дистанционное, образование, обучение, компьютер.

Основной задачей преподавателя курсов повышения квалификации ФНС РФ в условиях внедрения инновационных технологий в налоговой системе, является подготовка кадров, направленная на преодоление стереотипов, снятие информационной тревожности, обеспечение психологической устойчивости к негативному влиянию информационных технологий на личность и пр. Роль информационных технологий в развитии налоговой структуры состоит в ускорении процессов получения, распространения и использования новых знаний. Возможность иметь компьютер всегда под рукой жизненно важна для современного человека. На работу сотрудников налоговых органов оказали большое влияние успехи в развитии телекоммуникаций: под воздействием информационных технологий меняется характер взаимоотношений между государственными служащими, между инспектором и налогоплательщиком.

Задача преподавателя в данных условиях разъяснить слушателям цели, задачи и перспективы развития новых технологий, что позволит с наименьшими потерями преодолеть барьеры нововведений. В результате подготовки сотрудников ФНС к инновационной деятельности разработана модель подготовки обучающихся на курсах повышения квалификации, направленная на стимулирование и профессиональную готовность личности к инновационной деятельности.

Приволжский институт повышения квалификации ФНС РФ в процессе подготовки специалистов применяет активные формы, основанные на использовании новых технологий обучения. В частности, в институте проводятся он-лайн семинары в форме вебинаров через интернет в режиме реального времени, что позволяет увеличить численность аудитории и снять психологические барьеры в инновационной деятельности. Именно это учебное мероприятие, которое проводится с участием интернет технологий, дает возможность учащимся преодолевать барьер в общении с компьютером.

В чем заключаются специфические особенности дистанционного обучения в режиме реального времени в сравнении с очным обучением?

Во-первых, развитие дистанционной формы обучения является одним из перспективных направлений совершенствования системы образования России, обладающей гигантской территорией с удаленными региональными центрами.

Во-вторых, мобильность информационно-образовательной среды однозначно обеспечивается спецификой применения компьютерных и телекоммуникационных технологий в дистанционном обучении.

В-третьих, это довольно комфортная система дополнительного образования. На сегодняшний день, технологии вебинаров можно назвать перспективной технологией, которая имеет тенденции к более широкому развитию. А в реалиях модернизации налоговой системы, такое обучение становится все более актуальным.

Несомненно, данная форма обучения вызывает потребность использования совершенно иных современных педагогических технологий. Технология обучения должна учитывать возможность работы обучающихся в информационных телекоммуникационных сетях как самостоятельно, так и в составе так называемых "виртуальных учебных групп". При этом, слушатели курсов не только повышают свою квалификацию, но и получают широкий спектр практических навыков работы с современными интернет-технологиями, различными источниками и формами информации.

Одной из немаловажных психологических проблем для работы в условиях эксплуатации телекоммуникационных инфраструктур является проблема возрастов. Дело в том, что чаще всего сотрудники налоговой службы старшего поколения более осторожно относятся к процессу компьютеризации, нежели молодежь. Это можно объяснить тем, что у взрослых людей к определенному возрасту формируются привычные методы и формы работы, которые они не хотят, а часто – и не могут кардинально менять. Для данной группы сотрудников прохождение курсов повышения квалификации в дистанционной форме является преимуществом, т.к. работа через телекоммуникационные каналы связи, связанная с обучением, выполнением тех или иных подчас весьма сложных заданий, вызывает у них интерес, они считают обучение в форме вебинаров "полезным" и "нужным".

Человека, живущего в третьем тысячелетии, нет необходимости убеждать в том, что мир стремительно меняется, настолько это стало очевидным. Поскольку новая реальность сопровождается изменениями, то и люди должны меняться, а вот с этим согласиться крайне сложно, особенно если речь заходит о самом человеке. Цель преподавателя – разрушить психологические барьеры как формы проявления синдрома «сопротивления изменениям».

#### **Список литературы**

1. Андрианова И.Д. «Психологические аспекты подготовки личности к инновационной информационной деятельности» И.Д. Андрианова // Актуальные проблемы науки и гуманитарного образования: Межвуз. сб. науч. трудов. – Вып. 22 / Под ред. проф. В.В. Рыжова. – М.: Изд-во Русско-американского ун-та, 2013. – С. 29.

2. Горбенко А. О., А.В. Мамасуев Информационные технологии в налогообложении: учебное пособие для высших учебных заведений. М.: Курс Инфра-М, 2014. 146 с.

## РАЗРАБОТКА ОБУЧАЮЩЕЙ КОМПЬЮТЕРНОЙ ПРОГРАММЫ ОСВОЕНИЯ СИСТЕМЫ ADEM CAD/CAM/CAPP

*Селезнев В.А.*

доцент кафедры теории и методики профессионально-технологического образования, Брянский государственный университет им. ак. И.Г. Петровского, Россия, г. Брянск

*Хлопков П.А.*

студент 3 курса кафедры теории и методики профессионально-технологического образования, Брянский государственный университет им. ак. И.Г. Петровского, Россия, г. Брянск

В статье излагаются основные дидактические требования к разработке обучающих компьютерных программ. Приведен пример реализации обучающей компьютерной программы при освоении системы ADEM CAD на автоматизированном мультidisплейном учебном месте предложенном авторами.

*Ключевые слова:* информационные технологии, профессиональное обучение, обучающие компьютерные программы, мультidisплейное учебное место.

Практические занятия по изучению программных продуктов проводятся в течение одного-двух учебных часов (в зависимости от типа учебного заведения) и, как правило, состоят из циклов, включающих в себя 4-5 микрофрагментов по изучению нового материала. В этой части занятия задействованы по способам запоминания механическая и образная формы памяти, активная фаза длится не более 25+30 минут.

Исследованиями установлено, что процесс восприятия информации облегчается, если при изучении какого-то нового материала обучаемый сам совершает определенные практические действия в контексте полученных знаний. Рассмотрим процесс разработки компьютерной обучающей программы для освоения ADEM CAD/CAM/CAPP с использованием следующей структуры занятия:

1. Вводная часть занятия. На этом этапе рассматриваются основные понятия разработки конструкторских чертежей (ADEM), интерфейс программы и основные инструменты для работы на первом занятии (см. рис. 1).

2. Практико-теоретическая часть занятия. Рассматриваются примеры разработки 3D модели обучающимся самостоятельно, при помощи организованного мультidisплейного учебного рабочего места предложенного авторами, состоящего из ПК с подключенным дополнительным монитором [2].

3. Заключительная часть занятия. Подводятся итоги по пройденному курсу и проверка правильности выполнения заданий, оказывается помощь обучающимся по интересующим их вопросам. Ответы на другие вопросы

По этому алгоритму авторами разработана обучающая компьютерная программа для освоения интегрированной конструкторско-технологической системы ADEM CAD/CAM/CAPP 9.0 для профессиональных образовательных организаций.

**Вводная часть занятия.** Введение в понятие конструирования и разработки чертежей с помощью ADEM CAD/CAM/CAPP и освоение интерфейса программы в самостоятельном режиме. Для этого на втором подключенном мониторе выводится учебное пособие, наглядно показывающее интерфейс программы с описанием функций инструментов ADEM (см. рис. 1).



Рис. 1. Интерфейс обучающей программы:

- 1 – панели основного и дополнительного меню; 2 – основная панель инструментов;
- 3 – дополнительная панель инструментов; 4 – панель атрибутов фигур

**Практико-теоретическая часть занятий.** Реализуется в создании простейших геометрических примитивов (отрезков разных видов) в графическом модуле ADEM CAD. Подразделяется на 4 микрофрагмента.

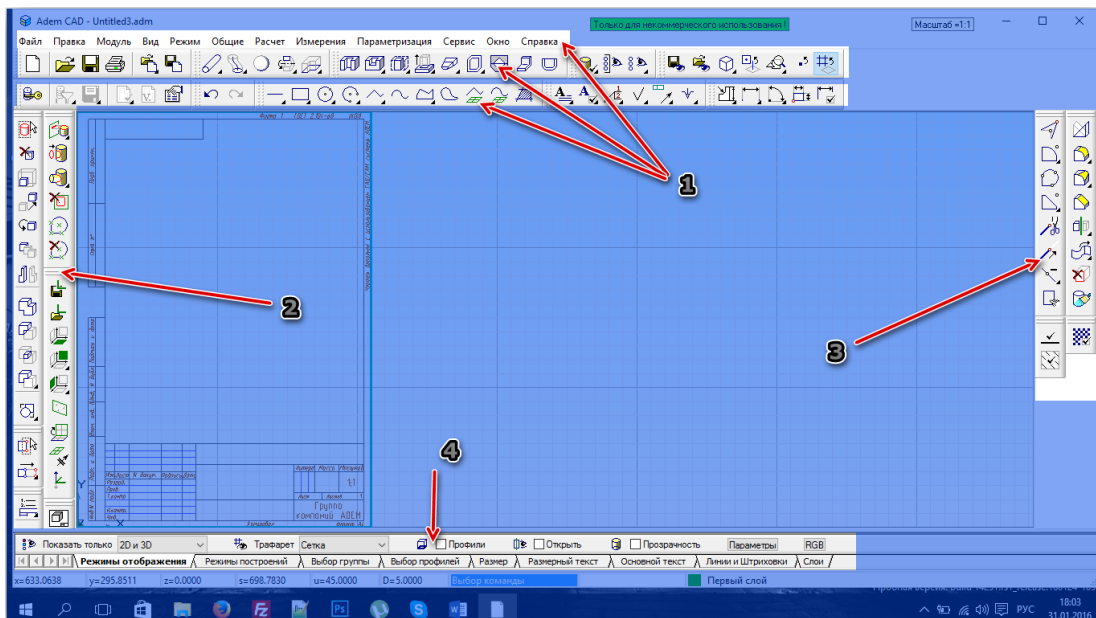

Рис. 2. Рабочая среда системы ADEM

Первый (см. рис. 2 и 3) микрофрагмент включает в себя изучение клавиатуры и использования функции установки оси координат (см. рис. 2 пункт 1; рис. 3).

Второй и последующие микрофрагменты включают в себя создание различных отрезков. Для этого выполняется выбор инструмента «Отрезок» (см. рис. 2, п. 2), затем от точки (см. рис. 2, пункт 3) до выбранной оси координат (см. рис. 2, п. 1), удерживая ЛКМ, проводится отрезок. Для задания следующих отрезков с различным типом линий требуется повторять изменение начертания при активном инструменте «Отрезок» (см. рис. 2, п. 2, затем п. 4).

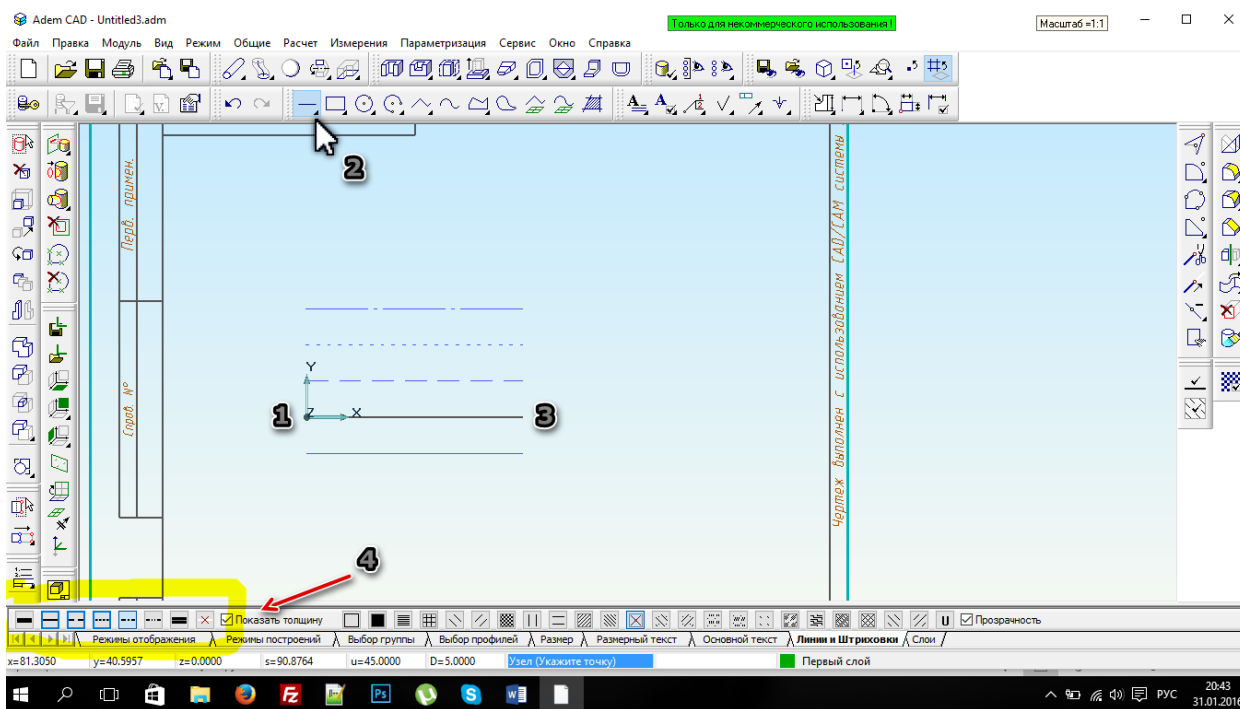

Рис. 3. Клавиатура

**Заключительная часть занятия.** На данном этапе подводятся итоги учебного цикла. Проверяется процент успеваемости обучаемых, процент усвоения нового материала и применение изученных построений на практике с использованием пособия, открытого на дополнительном дисплее учебного места [1].

Разработанная авторами обучающая компьютерная программа реализована на мультidisплейном учебном месте и используется как на аудиторных занятиях, а также при самостоятельном освоении системы ADEM CAD/CAM/CAPP.

#### Список литературы

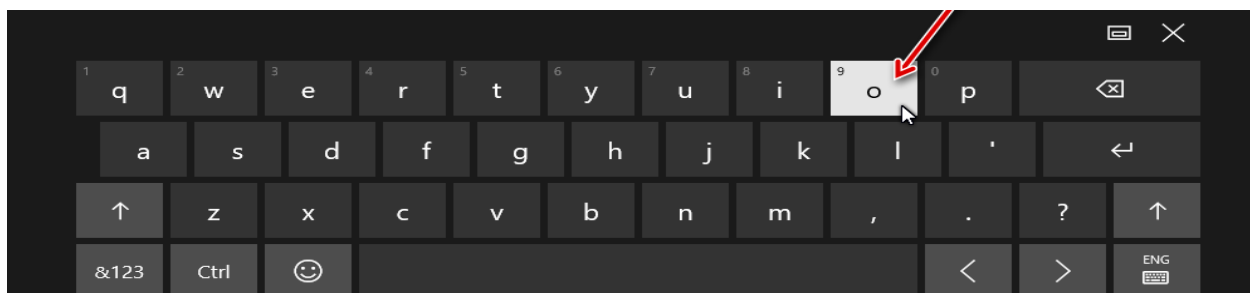
1. Селезнев В.А. Комплексные показатели оценки эффективности освоения конструкторско-технологических компьютерных систем. Вестник Брянского государственного университета. №1 (2012): Общая педагогика. Профессиональная педагогика. Психология. Частные методики. – Брянск: РИО БГУ, С. 323-328.
2. Хлопков П.А., Селезнев В.А. Программно-аппаратное обеспечение процесса обучения в мультidisплейном режиме. «Научное сообщество студентов XXI столетия. Технические науки»: Электронный сборник статей по материалам XVI студенческой международной научно-практической конференции. – Новосибирск: Изд. АНС «СибАК». – 2015. – № 1 (16)/ С.85-93 [Электронный ресурс] – Режим доступа. – URL: [http://www.sibac.info/archive/Technic/1\(16\).pdf](http://www.sibac.info/archive/Technic/1(16).pdf).



## ПСИХОЛОГО-ПЕДАГОГИЧЕСКИЕ АСПЕКТЫ ОБУЧЕНИЯ ДЕТЕЙ АКАДЕМИЧЕСКОМУ ПЕНИЮ

**Семенцова С.В.**

доцент кафедры социологии и соц. работы, канд. психол. наук, доцент,  
Иркутский национальный исследовательский технический университет,  
Россия, г. Иркутск

**Ларина Т.А.**

член «Союза концертных деятелей РФ», преподаватель вокала, ДШИ №3,  
Россия, г. Нижневартовск

В статье рассматриваются особенности академического пения как вида искусств, психолого-педагогические аспекты обучения детей академическому пению. Певческая деятельность оказывает определенное влияние на развитие личности ребенка. Обучение академическому пению, восприятие академической музыки требует предварительной подготовки. Современные дети начинают осознанно понимать, что умение владеть голосом их очень заметно выделяет из общей толпы, делает их индивидуальными.

*Ключевые слова:* академическое пение, певческий голос, обертоны, аранжировка, звукообразование, тембр голоса, эмоции.

Академическое пение – специфический вид искусства, имеющий своих поклонников и ценителей. И приятно то, что это направление подготовки вот уже несколько лет присутствует в программах образования музыкальных школ. Раннее музыкальное образование детей всегда благотворно влияло на их психику и культурный уровень. Современной наукой доказано, что дети, занимающиеся певческой деятельностью, более отзывчивы, эмоциональны, восприимчивы и общительны. Владение голосом дает ребенку возможность сиюминутно выразить свои чувства в пении, и этот эмоциональный всплеск заряжает его жизненной энергией. Пение помогает работать над речью, исправлять дефекты.

Обучение академическому пению, восприятие академической музыки требует предварительной подготовки в отличие от популярной эстрадной музыки. Еще великий русский композитор Петр Ильич Чайковский говорил: "Опера и именно только опера сближает вас с людьми, роднит вашу музыку с настоящей публикой, делает вас достоянием не только отдельных кружков, но при благоприятных условиях – всего народа". Опера – тесный союз двух искусств – музыки и театра, взаимно друг друга обогащающих. На высоком уровне находится и сама культура пения. И как следствие – мощное эмоциональное воздействие на душу слушателя. Учитывая это, дети, занимающиеся академическим вокалом, исполняя музыкальное произведение, стремясь к профессионализму, должны уметь раскрыть основную мысль исполняемого произведения, передать характер звучанием, искусно вживаться в роль, проявляя артистизм и духовность, тем самым вызывая интерес слушателя.

Важно то, что современные дети начинают осознанно понимать, что умение владеть голосом их очень заметно выделяет из общей толпы, делает их индивидуальными.

Умение представить картину действия, вообразить себя главным героем и рассказать зрителям о том мире, который представил исполнитель – это все отличительные качества талантливого оперного певца. Пение, являясь психофизиологическим процессом, оказывает едва ли не самое мощное воздействие на слушателя и на самого исполнителя.

Обучение вокалу является процессом длительным и трудоёмким. Для того чтобы максимально раскрыть вокальные возможности каждого ученика, необходимо знать и учитывать достоинства и недостатки певческого голоса, и конечно же стараться их преодолеть.

Педагог-вокалист должен знать, что полноценные занятия по постановке голоса возможны только тогда, когда между учеником и педагогом возникают доброжелательные деловые и человеческие отношения.

Уже на первом занятии педагогу важно проявить интерес к ребенку как к личности, спросить об увлечениях, умениях и возможностях, то есть установить психологический контакт с ребенком. Музыкальные впечатления, полученные ребенком на первых уроках, могут остаться с ним на всю жизнь. Поэтому нужно, чтобы они были яркими, запоминающимися, радостными и, что немаловажно, правильными по содержанию. Поначалу педагог должен занять позицию полного невмешательства и внимательно, последовательно проанализировать особенности как техники звукообразования и звуковедения, так и музыкально-исполнительского дарования ученика. Если с первых шагов делать замечания по технике или исполнению, ученик будет выбит из привычных ощущений, представлений, понятий и не сумеет показать положительные качества своего голоса.

Очень важным фактором является доверие к педагогу и искренность педагога в любви к голосу ученика. Человеческий голос – в своем роде уникальное явление и как акустический феномен, и как анатомо-физиологическое действие, а также в силу своего социального значения. Голос столь же уникален, как отпечатки пальцев или строение сетчатки глаза.

По голосу судят о характере человека. Известно, что общее впечатление о человеке на 55% зависит от мимики, на 38% – от голоса и только на 7% – от того, что этот человек говорит.

Если педагог сумеет сделать процесс постановки голоса интересным для них обоих, если он будет увлечён этим, тогда даже ученик средних способностей воспримет увлечённость преподавателя и перенесёт её на своё отношение к занятиям, к музыке вообще. Результат обязательно будет.

В.В. Емельянов пишет: – «Пока педагог имеет искренний интерес к своему голосу, к себе как певцу и развивает свои певческие возможности – развиваются его ученики...» [2].

Очень важно ученику выходить на сцену вместе с педагогом, участвовать в совместной концертной деятельности, что позволяет делегировать ответственность, расти профессионально.

Важно развивать и воспитывать у обучающегося вокальный слух, который является основным проводником ощущений в процессе пения. Полезно слушать других учеников, анализировать их пение в классе.

Педагогу нужно спланировать занятие так, чтобы ученик почувствовал на каждом уроке момент успеха, дать такую возможность, обязательно постоянно хвалить, даже если что-то не так. Тогда человек под воздействием мнимого успеха начинает верить в себя и преодолевает многие сложности, становится успешным. Практика показывает, что даже артисты, не умеющие интонировать, начинали петь, поверив в себя.

Совершенствовать качество подготовки ученика позволяет использование современных технологий в учебном процессе.

Так педагоги имеют возможность на уроках делать запись ученика и сразу показать и проанализировать его ошибки. Посмотрев на себя со стороны, ученик видит свои недочеты: особенности пения, движений, произношения слов. Сравнительный анализ видео, аудио материалов по академическому пению учеников класса способствует их профессиональному росту. Оснащение учебных кабинетов компьютерной техникой значительно повышает качество учебного процесса.

В последнее время распространение получают и виртуальные залы, когда появляется возможность на периферии посмотреть трансляцию концерта из Москвы. В настоящее время в России насчитывается 15-18 таких залов.

К новым технологиям в обучении можно отнести и современные телевизионные проекты для детей «Голос» и «Синяя птица». На таких проектах талантливые дети получают возможность проявить себя и еще больше совершенствоваться на профессиональном уровне.

Современные аранжировки классических произведений в рок, поп обработке дают голосу определённую новизну, необычность звучания и красоту тембра. Технические средства украшают обертоны голоса (нем. Oberton – «верхний тон») в акустике – призвуки, входящие в спектр музыкального звука), которые, равно как и обертоны, получаемые на музыкальных инструментах, играют одну из ключевых ролей для передачи всех эмоциональных оттенков вокала.

Дополнительно применяемые спецэффекты вызывают у слушателя психофизиологический эффект «мурашек» по коже, который возникает вследствие сильных эмоций, какого-то благоговения, экстаза.

Большую результативность в профессиональной деятельности педагога-вокалиста дают следующие аспекты:

- 1) Использование принципов развивающего и личностно-ориентированного обучения;
- 2) Принцип взаимоуважения;
- 3) Учет возрастных особенностей учащихся;
- 3) Системном подходе в обучении вокалу с использованием уровневой дифференциации и индивидуализации обучения, с применением творческих форм и эффективных средств обучения;

4) Использование рефлексии (умение размышлять, заниматься самонаблюдением).

Такой психологический подход на занятиях, совместная деятельность ученика и педагога позволяют совершенствовать учебный процесс.

#### Список литературы

1. Варламов А. Е. Полная школа пения [Текст]: учеб. пособие, 3-е изд. // СПб.: Лань, 2008. 120 с.
2. Емельянов В. В. «Развитие голоса». Санкт-Петербург.: Лань, 1997, 191 с.
3. Емельянов В. В. «Фонопедический метод развития показателей певческого голосообразования» (методические рекомендации). Южно-Сахалинск: Молодая гвардия, 1990.
4. Музыкально-педагогическое образование на рубеже XX и XXI веков. (Материалы VIII Международной научно-практической конференции). Москва – Ханты-Мансийск. 2004 г.
5. Трифонова И.А. Академическое вокальное искусство как социокультурный феномен: диссертация ... кандидата философских наук: Тюмень, 2011. 183 с.
6. Школяр Л. В., Красильникова М. С., Критская Е. Д., Усачёва В. О., Медушевский В. В., Школяр В.А. «Теория и методика музыкального образования детей». М.: Флинта – Наука, 1999. 336 с.

## СПЕЦИФИКА УСВОЕНИЯ ОБРАЗНЫХ СРЕДСТВ ЯЗЫКА ДОШКОЛЬНИКАМИ С ОБЩИМ НЕДОРАЗВИТИЕМ РЕЧИ

*Сергеева А.С.*

студентка кафедры дошкольного и специального (дефектологического) образования, Белгородский государственный национально-исследовательский университет, Россия, г. Белгород

В статье образные средства языка рассматриваются в качестве одних из главных аспектов при развитии речи в дошкольном возрасте. В статье раскрываются трудности усвоения образных средств языка у дошкольников с ОНР.

*Ключевые слова:* общее недоразвитие речи, дошкольники с общим недоразвитием речи, образные средства языка.

Значительным аспектом в развитии речи дошкольников является формирование образных средств языка, которые служат яркой и выразительной передаче смысловой информации.

Под образными средствами языка понимают выразительно-изобразительные качества речи, сообщаемые ей лексическими и грамматическими средствами (экспрессивной лексикой, особыми аффиксами, тропами и фигурами). А.А. Потемня отмечает, что образность строится на основе элементарной художественной мысли, в роли которой выступает сравнение. Образность речи создается благодаря употреблению слов в переносном значении [3]. П.В. Палиевский утверждает, что образная выразительность речи – это умение ярко, убедительно, сжато передать мысль, это способность воз-

действовать на людей не только интонациями, отбором фактов, общим настроением рассказа, но и построением фразы, выбором слов [2].

В рамках нашей статьи мы будем рассматривать особенности использования образных средств языка у дошкольников с общим недоразвитием речи.

Под общим недоразвитием речи (ОНР) понимают – сложное речевое расстройство, при котором у детей с нормальным слухом и первично сохраненным интеллектом отмечается позднее начало развития речи, бедный словарный запас, аграмматизм, дефект произношения и фонемообразования. Эти проявления в совокупности указывают на системное нарушение всех компонентов речевой деятельности [5].

Многие исследователи в области логопедии такие как: Е.В. Белобородова, Т.А. Пескишева, Т.Б. Филичева, выявили у детей с общим недоразвитием речи (ОНР) ряд особенностей усвоения образных средств языка.

Ребенок с ОНР не может лексически и грамматически правильно оформить мысль, пересказать текст, сохраняя авторские слова и выражения, составить связный рассказ по картине, используя образные средства языка в следствии несформированности речевых операций таких как: замысел, программирование, отбор и синтез речевого материала [1].

У детей с ОНР нарушена отраженная речь, в следствии несформированности речевой подражательности. Кроме того, имеют место нарушения всех произвольных форм речи, а также ее семантической стороны [5].

По мнению Е.В. Белобородовой, у детей с ОНР имеет место низкий уровень сформированности образной выразительности. Усвоение образности языка является фрагментарным, нарушена способность к анализу оттенков значения и активного использования образных средств языка в речи [1].

Также Е.В. Белобородова выделила нарушения формирования лексики у детей с ОНР, такие как: неточное употребление слов, трудности актуализации словаря, ограниченность словарного запаса, расхождение объема пассивного и активного словарного запаса, несформированность семантических полей, нарушение процесса тематического отбора и семантического выбора слов при порождении речевого высказывания. При этом имеет место задержка в формировании семантических полей: ребенок не замечает разницу между ядром и периферией семантического значения слова, испытывает трудности при адекватном использовании лексических единиц; в объяснении их значения. Е.В. Белобородова отмечает, что для детей с ОНР характерны трудности при усвоении синтагматических и парадигматических связей [1].

Т.А. Пескишева отмечает, что дошкольники с ОНР имеют трудности в толковании значений пословиц, понимании скрытого смысла образных выражений, а также в особенностях понимания и употребления фраз с переносным значением. Также для дошкольников с ОНР характерны трудности в выборе существенных для описания предмета признаков, подборе слов для выражения своих мыслей, в доказательстве своих суждений в употреблении абстрактных понятий [4].

Т.Б. Филичева утверждает, что дети с ОНР III уровня речевого развития длительное время испытывают трудности в использовании фразеологических оборотов в самостоятельной речи [5].

Таким образом, процесс овладения образными средствами языка дошкольниками с ОНР зависит от объема лексического запаса, сформированности обобщений, способности понимания переносных значений, организации лексических полей. Так как дети с ОНР в этих аспектах имеют особенности, то это обуславливает дополнительную коррекционную работу логопеда над образностью речи детей.

#### Список литературы

1. Белобородова Е.В. Формирование образных средств языка у дошкольников с общим недоразвитием речи: дис. ... канд. пед. наук. Москва, 2007. 138 с.
2. Палиевский П.В. Литература и теория. М.: Сов. Россия, 1979. 288 с.
3. Потебня А.А. Мысль и язык. М.: Лабиринт, 2007. 256 с.
4. Пескишева Т.А. Особенности восприятия и понимания произведений малых фольклорных жанров детьми старшего дошкольного возраста с ОНР. Логопедия XXI века: материалы симпозиума с международ. участием. СПб. 2006. С. 116.
5. Филичева, Т.Б. Устранение общего недоразвития речи у детей дошкольного возраста. М.: АЙРИС ПРЕСС, 2008. 224 с.

## РОЛЬ СИСТЕМНОГО ПОДХОДА В ПАТРИОТИЧЕСКОМ ВОСПИТАНИИ КУРСАНТОВ ВОЕННЫХ ВУЗОВ

*Спирина О.С.*

преподаватель кафедры гуманитарных и социально-экономических дисциплин,  
Военная академия связи, Россия, г. Санкт-Петербург

В статье системный подход рассматривается как основной инструмент патриотического воспитания курсантов военных вузов. Воспитание посредством организованных, целенаправленных учебно-воспитательных воздействий, созданием социально-педагогической среды в учебном заведении, способствует формированию у молодежи качеств гражданина-патриота.

*Ключевые слова:* патриотизм, героические традиции, системный подход, педагогическая система.

«Концепция воспитания военнослужащих Вооруженных сил Российской Федерации» является составной частью патриотического воспитания. Его основная сущность состоит в оказании воздействия на военнослужащих в целях формирования и развития личности, обладающей качествами гражданина-патриота России. Человека, способного активно участвовать в укреплении и совершенствовании основ общества, подготовленного к успешному выполнению задач, связанных с обеспечением обороны и безопасности личности, общества и государства, основывающегося на героических традициях народов России и Вооруженных Сил. Так как именно они формируют такие ценности как патриотизм, долг, честь, и, отвечая главной цели, способствуют становлению и развитию у военнослужащих качеств и отношений гражданина-патриота, военного профессионала и высоконравственной личности.

Эффективное воспитание курсантов на героических традициях обусловливается опорой на ряд принципов, выработанных педагогической практикой наиболее общих руководящих положений и правил:

- принцип системного подхода, который предполагает скоординированную, целенаправленную работу всех субъектов образовательного процесса;

- принцип адресного подхода, предполагающий использование особых форм и методов воспитания с учетом возрастных, национальных и социальных особенностей учащихся;

- принцип активности и наступательности, предусматривающий настойчивость и разумную инициативу в трансформации мировоззрения обучающихся и их ценностных установок, ориентированных на национальные интересы России, ее субъектов;

- принцип универсальности основных направлений воспитания, предполагающий целостный и комплексный подход к ним, необходимость использования и такого фактора, как социально-ценностный опыт прошлых поколений, культивирующий чувство гордости за своих предков, национальные традиции в быту;

- принцип учета региональных условий, означающий пропаганду идей и ценностей местного регионального характера, характеризующегося привязанностью к родному краю, городу.

Необходимо обратить внимание на то, что названные принципы взаимосвязаны и реализуются в единстве.

Система воспитания курсантов на героических традициях, по мнению ряда авторов [4, с.77-82], призвана реализовывать следующие функции:

- формирующее-развивающая, связанная с нравственным развитием будущих офицеров, формированием у них качеств, характеризующих личность гражданина-патриота России, их постоянное совершенствование;

- побуждения к самосовершенствованию гражданских и патриотических качеств путем самовоспитания;

- профилактическая, предполагающая прогнозирование и предупреждение возможных отклонений от нравственных норм в поведении и деятельности;

- перевоспитания, реализуемая в работе с курсантами, имеющими сложившиеся отрицательные стереотипы, не воспринимающими идеи патриотизма;

- мобилизующая, реализуемая, когда военнослужащему необходимо мобилизовать свои внутренние силы на преодоление каких-либо трудностей.

Однако, необходимо отметить, что проблема воспитания на героических традициях, как показывает анализ психолого-педагогической литературы и педагогической практики, не является полностью теоретически и, особенно, методически разработанной. Воспитание на традициях часто организуется формально, бессистемно, и представляет собой лишь организацию и проведение мероприятий, приуроченных к знаменательным датам. В этой связи возникает необходимость дальнейшей теоретической и методической разработки проблемы воспитания на героических традициях, рассмотрение

ее с учетом новых быстроменяющихся современных условий. Педагогические явления должны становиться объектом системного подхода. Сущность его заключается в том, что относительно самостоятельные компоненты рассматриваются не изолированно, а в их взаимосвязи, в развитии и движении [1, с.34-35]. Системный подход к познанию и преобразованию любого объекта является общенаучным; это направление методологии специально-научного познания и социальной практики, в основе которого лежит исследование объектов как систем.

Система воспитания на героических традициях, созданная на основе данного подхода должна включать в себя необходимые научно-методические, организационные, кадровые и другие специальные условия для формирования необходимых гражданских и патриотических качеств у обучающихся.

Принято считать, что для создания педагогической системы необходимы следующие компоненты [2, с.76-81]:

- педагогическая цель;
- информация, ради усвоения которой создается система;
- средства педагогической коммуникации;
- объекты системы;
- ее субъекты.

Цель – один из ведущих, системообразующих компонентов нового подхода, определяющий содержание деятельности ее субъектов и объектов. В качестве общей цели воспитания на героических воинских традициях выступает формирование у курсантов качеств защитника Отечества.

Применительно к исследуемой педагогической системе в качестве ее субъектов рассматриваются руководители, воспитательные отделы, преподаватели, командиры курсантских подразделений, курсантские коллективы военных учебных заведений. Объектами воспитательных воздействий выступают курсанты и слушатели военных вузов.

Организуя в соответствии с предлагаемой системой воспитание курсантов на героических традициях, надо учитывать, что процесс воспитания, формирования личности человека не ограничивается рамками учебного заведения. Он продолжается непрерывно весь период его активной жизнедеятельности. Исходя из этого, неправомерно рассматривать воспитательную деятельность в соответствии с таким подходом, как завершённую и вводить какие-либо окончательные критерии для оценки уровня воспитанности. В связи с этим реализация данной педагогической системы воспитания будущих офицеров имеет целью формирование основы воспитанности на героических традициях, которая должна совершенствоваться в процессе дальнейшей социализации и военной службы.

Воспитание курсантов на традициях Вооруженных Сил в период обучения в военном вузе является частью общей системы учебно-воспитательной работы с будущим офицером, в которой он принимает непосредственное участие во время прохождения службы. Проходя службу на различных должностях, офицер является как субъектом военно-



педагогического процесса, осуществляя обучение и воспитание подчиненных, так и объектом воздействия не только органов военного управления, но и окружающего мира в целом. Исходя из вышесказанного, воспитание курсантов на традициях в стенах военного вуза должно рассматриваться как определенный этап общей системы воспитания офицерского состава в период прохождения им службы.

Образовательный процесс в военном вузе предполагает решение основной двуединой задачи – подготовку офицера как профессионала и воспитание офицера как всесторонне развитой, морально-нравственной и глубоко патриотичной личности, поэтому система воспитания курсантов на традициях Вооруженных Сил, по мнению исследователей [4, с.87-96] должна включать в себя следующие разделы:

- 1) комплексное обеспечение процесса воспитания будущих офицеров на традициях Вооруженных Сил;
- 2) повышение педагогической компетентности и примерности командного и преподавательского состава;
- 3) организация воспитательной работы с курсантами, оптимизация форм и методов воспитания на традициях;
- 4) осуществление контроля за эффективностью воспитательного процесса.

Подводя итог нашему короткому исследованию, можно резюмировать, что:

1. Воспитание учащихся на героических традициях не является отдельным, самостоятельным видом деятельности. Это органическая часть системного подхода в обучении предполагающего своей конечной целью формирование всесторонне развитой личности курсантов.

2. В характеристике форм и средств воспитания необходимо опираться на положения теории деятельности, разработанной в отечественной философии и психологии. Любые изменения в личности совершаются в процессе ее собственной жизнедеятельности, а характер и глубина этих изменений обусловлены целями, содержанием и мотивами этой жизнедеятельности, что также является системным подходом в определенном социуме. Формы и средства воспитания на героических традициях – это те специально организованные виды педагогических воздействий, деятельности и общения, которые вызывают положительные изменения в качествах личности курсантов в соответствии с целями, стоящими перед данным направлением деятельности.

3. При выборе форм и средств воспитания на героических традициях, следует не только опираться на поиск и разработку новых средств воспитательного воздействия, но и широко использовать традиционные, зарекомендовавшие себя в практике воспитательной работы, если они соотносятся с потребностно-мотивационной сферой курсантов военных вузов.

4. В воспитательной работе целесообразно привести в действие психологический механизм, основанный на открытии А.Н. Леонтьевым явления «сдвига мотива на цель действия» [3, с.113-125]. Суть его в том, что учащийся обладает вначале малосодержательными, неразвитыми в социальном от-

ношении мотивами. И только включение в общественно значимую деятельность, активное участие в этой деятельности дает возможность каждому почувствовать личную сопричастность к сохранению и развитию традиций, открывает новый смысл этой деятельности, способствует переводу общественно значимых целей в личностные мотивы. Тем самым обучающийся открывает новый смысл своей жизни, начинает ощущать себя нужным обществу. Эффективность данного процесса во многом определяется наличием факторов самостоятельности, свободы выбора, возможностью проявить свою индивидуальность, инициативу, самостоятельность. Поэтому в процессе воспитания на героических традициях важно предоставлять будущим офицерам самостоятельность в выборе общественно значимых дел, где они могут проявить себя.

5. Воспитание у молодежи качеств гражданина-патриота Отечества, должно осуществляться не только посредством организованных, целенаправленных учебно-воспитательных воздействий, но формированием в учебном заведении социально-педагогической среды, способствующей достижению данной цели.

Организуя деятельность по воспитанию на героических традициях, необходимо учитывать, что развитие конкретного курсанта, как последователя и носителя этих традиций, имеет свою динамику. Ее целесообразно представить в виде определенных, обоснованных с точки зрения педагогики и психологии, этапов. В данном случае, первый этап – получение и накопление первоначального «капитала» знаний о традициях, осознание их содержания и сущности. На втором этапе, происходит расширение и углубление имеющегося «капитала», сопоставление объектом собственного «я» с требованиями традиций, оценка собственных возможностей следования этим требованиям, выработка стиля поведения в соответствии с результатами оценки. На третьем этапе, исходя из выбранного стиля поведения, происходит либо углубленное проникновение в сущность и содержание традиций, формирование устойчивых привычек поведения в соответствии с нормами и правилами их соблюдения, либо неприятие этих норм и правил, и формирование собственного, отличного от них, стиля поведения [4, с.73-75].

6. Воспитание курсантов на героических традициях является логическим дополнением учебных программ и частью общей системы их воспитания, имеющей своей целью формирование у них качеств гражданина-патриота, профессионала, верного героическим традициям российского народа и государства.

#### Список литературы

1. Ильина Т.А. Структурно-системный подход к организации обучения. М.: Знание, 1972. № 1. 72 с.
2. Королев Ф.Ф. Системный подход и возможности его применения в педагогических исследованиях // Советская педагогика. 1990. № 6. С. 76-81.
3. Леонтьев А.Н. Деятельность, сознание, личность. М.: Политиздат, 1975. С. 304.
4. Трубников В.В., Мелетичев В.В. Использование традиций Вооруженных Сил России в деле подготовки и воспитания офицерских кадров. СПб: ФВУ ПВО, 1999. 123 с.

## ИНФОРМАЦИОННАЯ КОМПЕТЕНЦИЯ СТУДЕНТОВ КАК ОСНОВА ВИРТУАЛЬНЫХ ОБРАЗОВАТЕЛЬНЫХ КОММУНИКАЦИЙ

*Табачук Н.П.*

доцент кафедры математики и информационных технологий,  
канд. пед. наук, доцент, ФГБОУ ВО Тихоокеанский государственный  
университет, Россия, г. Хабаровск

В статье раскрывается понимание феномена «информационная компетенция студентов» и выделяются особенности сетевой обучающей среды для ее развития у студентов через организацию виртуальных образовательных коммуникаций.

*Ключевые слова:* информационная компетенция студентов, сетевая обучающая среда.

В последнее десятилетие возрос интерес к процессам развития информационной компетенции студентов в рамках организации виртуальных образовательных коммуникаций.

В нашем понимании информационная компетенция студентов – это ключевая метапредметная образовательная компетенция, состоящая из когнитивного, мотивационного, деятельностного компонентов, содержательное наполнение которых осуществляется студентами через «понимание», рождение собственных смыслов, обогащение субъектного опыта [4, с. 8].

Информационная компетенция является составляющей информационной культуры человека. Как отмечает Н.А. Шулика, развитие информационной культуры личности связано с проблемой систематического самообразования на протяжении всей жизни через самостоятельную познавательную деятельность. Владея информационной культурой, обучающийся имеет возможность получать новые знания в соответствии с возникающими потребностями. При этом он выступает не как обычный пользователь, а как субъект информационного взаимодействия, способный к изменению самого себя и среды [5, с. 98]. Такое информационное взаимодействие субъектов возможно в процессе организации виртуальных образовательных коммуникаций.

Виртуальные образовательные коммуникации разворачиваются в сетевой обучающей среде. По мнению А.Е. Полички сетевая обучающая среда есть комплекс компьютерных сетевых средств и технологий, обеспечивающих управление содержанием образовательной среды и коммуникацию ее составляющих [2, с. 410]. Одной из таких компьютерных сетевых технологий является система Moodle, которая получила свое распространение в вузах. Она характеризуется возможностью не только совместной работы над учебным образовательным контентом (редактирование информации, ее формализация, схематизация (инфографика) и структурирование), но и наличием средств для возвращения понимания роли виртуальных образовательных коммуникаций, развития субъектного опыта студентов в процессе взаимодействия с данным контентом.

Для эффективной реализации виртуальных образовательных коммуникаций в среде Moodle необходимо уделять внимание удовлетворенности сту-

дентов собственным уровнем развития информационной компетенции, приобретению студентами субъектного опыта использования информационных технологий для решения квазипрофессиональных задач, развитию понимания у них значимости информационной компетенции в информационном обществе, умения использовать разные формы речевой деятельности (тезисы, аннотации, отчеты, эссе, деловые письма) в образовательном процессе.

Виртуальные образовательные коммуникации на уровне информационного взаимодействия запускают механизмы смыслов творчества. Смыслов творчество проявляется так же в процессе развития информационной компетенции студентов [3, с. 94].

Смыслов творчество студентов в виртуальных образовательных коммуникациях предполагает гуманитаризацию образовательного процесса. С. П. Печенюк отмечает, что смысл гуманитаризации заключается в том, что она рассматривается как ориентация образовательного процесса на развитие личности обучаемого посредством «вхождения» его в культуру в процессе освоения знаний [1, с. 10].

Нам импонирует позиция С. П. Печенюк, которая, исследуя процесс профессиональной подготовки руководителей системы образования, утверждает, что «результат не может быть формально зафиксирован, поскольку результата как такового, нет – есть процесс, результаты которого отзовутся в тех, с кем данным руководителям предстоит работать, отзовутся в них самих» [1, с. 24]. И тогда в процессе развития информационной компетенции через виртуальные образовательные коммуникации мы будем говорить не о результате как таковом, а о процессе, результаты которого отзовутся в тех, с кем данным студентам предстоит работать.

Таким образом, информационная компетенция как основа виртуальных образовательных коммуникаций способствует развитию личности студента и запускает механизмы его саморазвития и самосовершенствования.

#### Список литературы

1. Печенюк С. П. Профессиональная подготовка руководителей системы образования к ценностно-личностному межсубъектному взаимодействию в процессе управления. СПб.: СПбГУПМ, 2001. 119 с.
2. Поличка А.Е. Подходы применения сетевой обучающей среды по использованию средств информационных и коммуникационных технологий в профессиональной деятельности // Образовательные технологии и общество. 2015. Т. 18. № 1. С. 408-426.
3. Табачук Н.П. Информационная компетенция и творческая активность как взаиморазвивающиеся структуры личности // Вестник Томского государственного педагогического университета. 2015. №12 (165). С. 93-98.
4. Табачук Н.П. Развитие информационной компетенции студентов в образовательном процессе гуманитарного вуза : автореф. дис. ... канд. пед. наук. Хабаровск, 2009. 24 с.
5. Шулика Н.А. Развитие информационной культуры личности студента как субъекта информационного взаимодействия // Вестник Томского государственного педагогического университета. 2015. №1 (166). С. 98-104.

# ФОРМИРОВАНИЕ УЧЕБНОГО КОНТЕНТА ПО ДИСЦИПЛИНЕ «ИНФОРМАЦИОННО-ОБРАЗОВАТЕЛЬНЫЕ СИСТЕМЫ» ДЛЯ МАГИСТРАНТОВ НАПРАВЛЕНИЯ ПОДГОТОВКИ «ПЕДАГОГИЧЕСКОЕ ОБРАЗОВАНИЕ»

*Табачук Н.П.*

доцент кафедры математики и информационных технологий,  
канд. пед. наук, доцент, ФГБОУ ВО Тихоокеанский государственный уни-  
верситет, Россия, г. Хабаровск

В статье представлен учебный контент по дисциплине «Информационно-образовательные системы» для магистрантов направления подготовки «Педагогическое образование», перечислены профессиональные компетенции магистрантов, на которые необходимо ориентироваться в образовательном процессе и указаны задания для проведения итоговой аттестации.

*Ключевые слова:* информационно-образовательные системы.

В настоящее время существует и развивается такое направление подготовки магистрантов, как «Педагогическое образование», в рамках которого уделяется внимание дисциплине «Информационно-образовательные системы».

Изучение бакалаврами дисциплины «Информационно-образовательные системы» направлено на развитие следующих компетенций:

- способность формировать ресурсно-информационные базы для осуществления практической деятельности в различных сферах;
- способность применять знания в области информационных технологий для анализа и синтеза информационных систем и процессов;
- способность владеть современными моделями и методами представления, сбора и обработки информации.

В соответствии с данным контекстом формируется учебный контент по дисциплине (табл. 1).

Таблица 1

**Учебный контент по дисциплине «Информационно-образовательные системы»**

№	Контент	Продукт самостоятельной работы магистрантов
1	2	3
1.	Введение в информационно-образовательные системы (ИОС). Структура и классификация ИОС: информационно-контентные системы («КМ-Школа», 1С: Образование, Открытый колледж (Физикон), Единая коллекция Цифровых Образовательных Ресурсов), автоматизированные системы управления (АВЕРС, 3Т: ХроноГраф Журнал, Net-school), системы тестирования (eTest, Банк тестов, Мастер-тест, Online Test Pad, Let's test) [1].	Таблица с признаками классификации ИОС.
2.	Базы данных. СУБД: понятие, назначение, основные возможности, примеры.	Сравнительная характеристика типов баз данных. Анализ СУБД.

1	2	3
3.	Концептуальное (инфологическое) проектирование ИС.	Модель БД для сферы образования.
4.	Даталогическое проектирование ИС.	Реляционная модель БД.
5.	Проектирование баз данных: нормализация отношений и семантическое моделирование.	Реляционная модель БД. ER-диаграммы.
6.	Язык запросов по образцу QBE , язык реляционных баз данных SQL.	Запросы к БД.
7.	Реляционная алгебра и исчисление.	Сравнительная таблица.
8.	Этапы создания информационных систем. Разработка приложений с использованием СУБД.	Схема разработки приложений.
9.	Администрирование баз данных. Защита БД.	Алгоритм защиты БД.

Работа в процессе изучения дисциплины складывается из выполнения магистрантами следующих заданий в электронном виде и представления их в Google (табл. 2).

Таблица 2

№	Задания для магистрантов	Количество баллов
1.	Выбрать задачи по базам данных, встречающиеся в ЕГЭ по информатике и ИКТ (10 задач) и решить их в Access. Отчет представить в виде отдельного документа, используя сервисы Google.	20
2.	Найти тесты онлайн по базам данных, ссылки на них сохранить в отдельный документ Google.	10
3.	Поработать с демоверсией одной из информационно-образовательных систем и составить методические рекомендации (функции системы, назначение, основные объекты и их создание) по работе с этой системой в виде онлайн презентации с помощью сервисов Google.	30
4.	Познакомиться с книгой К. Дж. Дейта «Введение в системы баз данных» и составить онлайн презентацию с помощью сервисов Google по выбранному разделу из книги.	10
5.	Создать базу данных «Научные конференции», сформировав по три таблицы, формы, запроса, отчета. 1. Ученые: код ученого, фамилия, имя, отчество, название города, e-mail. 2. Заявка: номер заявки, код ученого, участие в конференции, номер конференции. 3. Конференция: номер конференции, тематика, название города, название конференции, дата проведения, номер заявки.	30
	Итого	100 баллов

Таким образом, при формировании учебного контента по дисциплине «Информационно-образовательные системы» необходимо ориентироваться на развитие профессиональных компетенций магистрантов, связанных с современными подходами создания и поддержания в актуальном состоянии ресурсно-информационных баз данных для решения профессиональных задач.

#### Список литературы

1. Якушина Е.В. Информационные системы для школы. – [Электронный ресурс]. – Режим доступа: [http://www.gazeta.lbz.ru/vyp/nomer.php?ELEMENT\\_ID=1330](http://www.gazeta.lbz.ru/vyp/nomer.php?ELEMENT_ID=1330)

## **ФОРМИРОВАНИЕ ПОНЯТИЯ ЧИСЛА В НАЧАЛЬНОМ КУРСЕ МАТЕМАТИКИ**

***Шарафутдинова Г.Г.***

доцент кафедры теории и методики начального образования,  
кандидат физ.-матем. наук, Стерлитамакский филиал Башкирского  
государственного университета, Россия, г. Стерлитамак

***Киясова Е.А.***

студент факультета педагогики и психологии,  
Стерлитамакский филиал Башкирского государственного университета,  
Россия, г. Стерлитамак

Изначальные понятия людей не являются врожденными, они являются отражением свойств и отношений реальных предметов действительности. Приобретаются эти понятия в ходе активной деятельности людей. В процессе длительной эволюции человек стал способным создавать абстракции, необходимые для счета и измерения.

*Ключевые слова:* понятие числа, обозначение чисел, основные подходы к построению теории натурального числа и нуля.

Пришедший после садика в школу ребёнок резко меняет образ жизни, поскольку основным видом его деятельности становится учение. Огромное значение здесь имеет интерес первоклассника к школе, интерес к новому виду деятельности – учению. И только при постоянном поддержании учителем (или учебником) интереса к учению вообще у ребёнка постепенно рождается и развивается интерес к приобретению новых знаний.

Одним из ключевых и древнейших понятий в начальном курсе математики является понятие числа. Оно является предметом исследований не только математики, но и философии, истории науки. Число – это феномен культуры, и его рассмотрение в процессе обучения в этом качестве значительно расширяет образовательные возможности изучения чисел в начальной школе.

Задачей учителя начальных классов является обеспечение условий для овладения младшими школьниками понятием числа и способами действий с числами на уровне, достаточном для их применения как средства познания, средства решения практических задач повседневной жизни, а также для повышения общей культуры и продолжения математического образования в основной школе.

Современные учебники по математике для начальной школы предоставляют четыре основных подхода к построению теории натурального числа и нуля, известные как теоретико-множественный, основанный на понятии величины или величинный, порядковый, операторный (в основе понятие операции). В математике они представлены в соответствующих теориях: теоретико-множественная, «величинная», аксиоматическая порядковая, построенная на аксиомах Пеано, аксиоматическая «операторная».

Уже ко времени поступления в школу многие дети располагают рече-

вым опытом, который быстро обогащается в школе. Вначале они просто следят за показом и объяснениями учителя; затем начинают действовать конкретными множествами предметов (например, палочками, кубиками, карточками и т.д.) на уроках математики под руководством учителя. Легко самостоятельно подмечают принцип образования названий чисел и сами догадываются, как будут называться следующие числа (по аналогии). Задолго до изучения некоторых тем по математике дети знакомятся с ними во время игр. Используя считалки, практически учатся определять порядок предметов при счёте. Играя в магазин, готовя монеты, чтобы расплатиться за покупку, дать сдачу, дети усваивают состав числа на практике. За этими реальными действиями с предметами следует этап, когда ребенок моделирует (выражает) то же действие словесно, уже не выполняя его предметно. На этом этапе большую роль играет умение ученика структурно представить себе предметы и действия с ними. Опора на эти представления облегчает переход к следующему этапу – к действию «в уме». При овладении новыми умственными действиями, особенно при обучении математике, недопустим пропуск каково-нибудь из этих этапов.

При изучении чисел сразу же встаёт проблема их обозначения. Первоначально эта проблема возникает при обобщении и уточнении числовых представлений первоклассников. Средством такого обобщения и уточнения может быть конструирование способов количественного сравнения предметов и групп предметов по различным качествам – признакам, свойствам, а также конструирование способов обозначения результатов этого сравнения в речи и на письме.

Количественное сравнение проводится после установления общего качества – признака, по которому возможно количественное сравнение. Например, книгу и тетрадь можно количественно сравнить по длине каких-либо сторон, по массе, по объёму, по числу страниц, по стоимости, по площади каких-либо поверхностей, по площади общей поверхности каждого предмета.

При установлении отношений «больше», «меньше» или «столько же» («равно») полезно поставить перед детьми проблему обозначения результатов сравнения. Важно рассмотреть разные способы обозначения результатов количественного сравнения, их сопоставление, обсуждение достоинств и недостатков. Попытки использовать придуманные детьми обозначения чисел создают ту атмосферу осознания единства и различий смысла и знака, который в дальнейшем позволяет обсуждать и другие проблемы познания.

При обучении по программе множество рассматриваемых чисел постепенно расширяется. Десятичная система счисления и нумерации чисел составляет ту основу, на которой базируются все последующие положения программы.

#### **Список литературы**

1. Рудакова Е.А. Виды и формы работы с математическими терминами и символами в начальном обучении математике./ Методическое пособие для учителей начальных классов и студентов ФНК. – Новосибирск: Изд-во НИПК и ПРО. 2000. 48 с.



2. Царева С.Е. Гуманитарные подходы к изучению нумерации чисел. // Начальная школа. 1996. №1. С. 39-46.

## **РАЗВИТИЕ НРАВСТВЕННО-ПАТРИОТИЧЕСКИХ КАЧЕСТВ МЛАДШИХ ШКОЛЬНИКОВ С ИНТЕЛЛЕКТУАЛЬНЫМИ НАРУШЕНИЯМИ ПРИ РАБОТЕ С КРАЕВЕДЧЕСКИМ МАТЕРИАЛОМ**

*Шатунова Н.А.*

воспитатель, Областное казённое общеобразовательное учреждение «Новопоселёновская школа-интернат для детей-сирот и детей, оставшихся без попечения родителей, с ограниченными возможностями здоровья», Россия, г. Курск

В статье представлены формы работы по развитию нравственно-патриотических качеств младших школьников с интеллектуальными нарушениями при работе с краеведческим материалом.

*Ключевые слова:* нравственно-патриотическое воспитание, краеведческий материал, младшие школьники с интеллектуальными нарушениями.

Нравственное развитие обучающихся с нарушениями интеллекта является одной из важных задач в условиях внедрения СФГОС. Целью нравственного развития и воспитания является социально-педагогическая поддержка и приобщение обучающихся к базовым национальным ценностям российского общества, общечеловеческим ценностям в контексте формирования у них нравственных чувств, нравственного сознания и поведения [2].

Преобладающей формой получения образования умственно отсталыми детьми остается обучение в образовательных организациях, реализующих адаптированные основные общеобразовательные программы для детей с интеллектуальными нарушениями. В этой связи особую важность представляет поиск наиболее эффективного содержания нравственного воспитания детей с нарушениями интеллекта.

В методической литературе отмечается, что учащиеся данной категории испытывают трудности в усвоении нравственных понятий, что, в свою очередь приводит к нарушению общения этих детей, познания ими окружающего мира, к обеднению их социального опыта и порождает трудности в социальной адаптации.

В рамках решения этой проблемы особое значение приобретает использование в учебно-воспитательном процессе краеведческого материала.

Наглядность, конкретность краеведческого материала, его близость к личному опыту детей позволяет на его основе формировать более общие представления, а также воспитывать чувство долга, патриотические чувства и др. (Л.В. Петрова, В.Н. Синев, Л.С. Стожок, Т.В. Шевырева и др.).

На наш взгляд, при знакомстве со своей местностью осуществляется формирование нравственных и социальных качеств личности младших

школьников с интеллектуальными нарушениями, а также коррекция познавательной деятельности, эмоционально-волевой сферы.

На основе использования краеведческого материала в учебно-воспитательный процесс ОКУ «Новопоселёновская с (к) школа-интернат» в 2014 – 2015 учебном году внедрена авторская Программа «Моя Родина – Курский край», способствующая развитию нравственно-патриотических качеств подростков с интеллектуальными нарушениями [1].

В рамках данной Программы мною разработана система мероприятий, адаптированная для младших школьников.

Основными организационными формами работы являются краеведческие игры, акции, конкурсы рисунков, литературно-музыкальные композиции, тематические выставки, викторины, экскурсии, виртуальные экскурсии, посещение музеев, календарь памятных дат, Часы мужества, коллективно-творческие дела, встречи с интересными людьми. Так, участвуя в игре-путешествии «Моя малая Родина», ребята познакомились с местом своего рождения, с его достопримечательностями, что способствовало воспитанию патриотизма, любви к малой Родине, к её святыням и традициям.

При отборе материала в «Календарь памятных дат» нами учитывались важнейшие исторические события, жизнь и подвиги выдающихся деятелей области: Е.И. Носова, А.П. Гайдара, К.Д. Воробьёва, Г.В. Свиридова.

В данный момент идёт подготовка к празднованию 73-й годовщины освобождения города Курска от немецко-фашистских захватчиков. В актовом зале школы организована выставка рисунков «Война глазами детей», запланировано проведение конкурса патриотической песни «Я только слышал о войне», также младшим школьникам будет предложено совершить виртуальную экскурсию «Курск во время оккупации».

Различные формы работы оказывают сильное эмоциональное воздействие на детей, способствуют развитию таких качеств, как целеустремленность, ответственность, трудолюбие, добросовестность, отзывчивость. Школьники повторяют правила поведения и общения в образовательном учреждении, на улице, в населённом пункте, в городе, в общественных местах, на природе. Происходит активизация негативного отношения ко всякого рода нарушениям, формируются представления об ответственности за свои поступки – всё это в дальнейшем позволит успешно социализироваться в обществе.

#### **Список литературы**

1. Бартенева Н.С., Савельева Г.В. Развитие нравственно-патриотических качеств школьников с интеллектуальными нарушениями при работе с краеведческим материалом. Современные тенденции развития науки и технологий: сборник научных трудов по материалам II Международной научно-практической конференции 31 мая 2015 г.: в 7 ч. / Под общей ред. Е. П. Ткачевой. – Белгород: ИП Ткачева Е.П., 2015. – Часть V. – С. 19-22.
2. Приказ Министерства образования и науки РФ от 19 декабря 2014 г. № 1599 «Об утверждении федерального государственного образовательного стандарта образования обучающихся с умственной отсталостью (интеллектуальными нарушениями)».

## ПУТИ И СРЕДСТВА РАЗВИТИЯ ИНФОРМАЦИОННОЙ КУЛЬТУРЫ ЛИЧНОСТИ СТУДЕНТА

*Шулика Н.А.*

доцент кафедры «Высшая математика», канд. пед. наук, доцент,  
ФГБОУ ВО «Дальневосточный государственный университет  
путей сообщения», Россия, г. Хабаровск

В статье рассматривается развитие информационной культуры личности студента в условиях информационного общества. Развитие информационной культуры носит комплексный и интегративный характер, способствует развитию стиля мышления и формированию социальных качеств личности, обеспечивающих жизнедеятельность человека на данном этапе общественного развития.

*Ключевые слова:* информационная культура, развитие информационной культуры, пути развития информационной культуры.

Гуманистическая направленность подготовки человека к жизнедеятельности в информационном обществе влечет изменение содержания образования: развитие у студентов стиля мышления адекватного требованиям современного информационного общества [6]. Необходима подготовка будущих специалистов к успешной самореализации в условиях информационного общества и общества знаний, развитие творческой личности, способной реализовать добытую информацию в личных и профессиональных интересах. Образование «... должно включать не только новейшую научно-техническую информацию, но и гуманитарные, личностно-развивающие знания и умения, опыт творческой деятельности, эмоционально-ценностное отношение к миру и человека в нем, а также систему нравственно-эстетических чувств, определяющих его поведение в многообразных жизненных ситуациях» [3].

Реализация культурно-гуманистических функций образования ставит задачу превращения обучающихся в субъект культуры, используя культурологический подход с диалогизацией обучения [4]. ЮНЕСКО относит развитие информационной культуры как социально значимого способа жизнедеятельности личности в обществе знаний (человеческого потенциала для общества знаний) как одну из существенных черт, характеризующих эволюцию информационного общества в общество знаний [2].

Таким образом, в настоящее время перед высшей школой стоит задача развития у студентов информационной культуры в образовательном пространстве вуза.

Под информационной культурой личности, мы понимаем из определения предложенного Н. И. Гендиной, «одну из составляющих общей культуры человека, совокупность информационного мировоззрения и системы знаний и умений, обеспечивающих целенаправленную самостоятельную деятельность по оптимальному удовлетворению индивидуальных потребностей с использованием как традиционных, так и новых информационных технологий. Является важнейшим фактором успешной профессиональной и непрофессиональной деятельности, а также социальной защищенности личности в информационном обществе» [1].

Как отмечает Табачук Н.П., в последнее десятилетие возрос интерес к процессам развития информационной компетенции и творческой активности личности как составляющим информационной культуры человека. Оба процесса создают для человека благоприятные условия для личностного роста и тем самым определяют его путь к самореализации [5].

В процессе развития информационной культуры у студента, во-первых, развивается абстрактное и творческое мышление в результате формирования у него навыков информационного моделирования и исследования на их основе реальных процессов и явлений. Во-вторых, в случае использования интегративного подхода наблюдается углубленное изучение наиболее важных проблем, идей и тем интегрирующих знаний. В-третьих, развивается продуктивное мышление, а также навыки его практического применения за счет переосмысления учащимися имеющихся знаний и интегрирования новых. В-четвертых, формируются потребности приобщения к знаниям, которые постоянно развиваются с помощью получения новой информации, и стремление к приобретению новых знаний.

Изучая проблему развития информационной культуры личности в психолого-педагогической литературе можно выделить следующие пути ее развития: на занятиях информатики, на некомпьютерных и специальных дисциплинах, используя межпредметные связи, при дистанционном обучении, в библиотеках.

Остановимся на первых трех направлениях. В настоящее время изменились цели преподавания информатики с ликвидации компьютерной безграмотности на развитие информационной культуры. Это обусловлено формированием у человека системно-структурного взгляда на мир на основе более глубокого понимания сущности информационных процессов. В связи с этим совершенствуются методы, с помощью которых человек исследует и познает окружающий мир и самого себя. Поэтому главное при изучении информатики – овладение современными методами научного познания. Это обуславливает потребность в направлении целей и содержания обучения на развитие информационной культуры, включающей в себя знания, умения и навыки применения новейших методов исследования для глубокого изучения и анализа объектов (явлений и процессов) в разных областях знаний и использование современных информационных технологий.

Для развития информационной культуры студента на некомпьютерных дисциплинах рекомендуется использование прикладных программных систем. Особое место занимает обучение с компьютерной поддержкой, применение компьютерных редакторов, информационных технологий, мультимедиа-систем, использование интерактивных компьютерных средств. Выбор тех или иных компьютерных средств зависит от уровня развития информационной культуры. Возможными вариантами использования межпредметных связей при развитии информационной культуры являются разработка студентами опорных конспектов по различным дисциплинам, написание рефератов, оформление и защита научного исследования. Цифровые образовательные ресурсы позволяют обеспечить исследовательскую и творческую направленность учебного процесса.

Дистанционное обучение предусматривает самостоятельную активную познавательную деятельность студентов с различными источниками информации, специально разработанными учебными материалами, систематическое взаимодействие с преподавателем, групповую работу с участниками данного курса по типу обучения в сотрудничестве. Учение, самостоятельное приобретение и применение знаний для решения проблем окружающей действительности, умение работать с информацией становятся жизненной потребностью современного человека в условиях информационного общества при необходимости повышать квалификацию, менять профессию.

Организация самостоятельной деятельности в телекоммуникационной сети способствует формированию социальных качеств личности: умению работать в коллективе, выполняя различные социальные роли, помогая друг другу в совместной деятельности.

Таким образом, развитие информационной культуры студента носит комплексный и интегративный характер и осуществляется как через обучение информатике, так и через другие дисциплины. Использование новых информационных технологий: текстовых, графических редакторов, электронных таблиц, компьютерных и информационных сетей, телекоммуникации, прикладных программных средств, а также межпредметных связей может существенно повысить уровень информационной культуры студентов различных специальностей.

#### **Список литературы**

1. Гендина Н.И., Колкова Н.И., Скинор И.Л., Стародубова Г.А. Формирование информационной культуры личности в библиотеках и образовательных учреждениях: учебно-методическое пособие. М., 2002. 337 с.
2. От информационного общества – к обществам знаний. ЮНЕСКО // Всемирный саммит по информационному обществу: Инф. Издание / Сост. Е. И. Кузьмин, В. Р. Фирсов. СПб, 2004. С. 82-84.
3. Санникова И.Г., Корнилова М.В. Формирование информационной культуры студента в условиях дистанционного обучения // Вестник ТГПУ. 2007. Выпуск 7 (70). Серия: ПЕДАГОГИКА. С.74.
4. Слостенин В.А. Формирование профессиональной культуры учителя: Учебное пособие. М., 1993.
5. Табачук Н.П. Информационная компетенция и творческая активность как взаиморазвивающиеся структуры личности // Вестник Томского государственного педагогического университета. №12 (165). Томск, 2015. С. 93-99.
6. Ясинский А.М. Формирование основ информационной культуры школьников средствами интегрированных задач по информатике: автореф. дис. ... канд. пед. наук: 13.00.02; Нац. пед. ун-т им. М.П.Драгоманова. К., 2000. 22 с.