



ТЕХНОЛОГИИ, ОБРАЗОВАНИЕ, НАУКА: СОВРЕМЕННЫЕ ТЕОРИИ И ПРИКЛАДНЫЕ ИССЛЕДОВАНИЯ

• СБОРНИК НАУЧНЫХ ТРУДОВ

ПО МАТЕРИАЛАМ МЕЖДУНАРОДНОЙ
НАУЧНО-ПРАКТИЧЕСКОЙ КОНФЕРЕНЦИИ
Г. БЕЛГОРОД

14
НОЯБРЯ
2023

АГЕНТСТВО ПЕРСПЕКТИВНЫХ НАУЧНЫХ ИССЛЕДОВАНИЙ
(АПНИ)

ТЕХНОЛОГИИ, ОБРАЗОВАНИЕ, НАУКА:
СОВРЕМЕННЫЕ ТЕОРИИ
И ПРИКЛАДНЫЕ ИССЛЕДОВАНИЯ

Сборник научных трудов

по материалам
Международной научно-практической конференции
г. Белгород, 14 ноября 2023 г.

Белгород
2023

УДК 001
ББК 72
Т 74

Электронная версия сборника находится в свободном доступе на сайте:
apni.ru

Редакционная коллегия

Духно Н.А., д.ю.н., проф. (Москва); *Васильев Ф.П.*, д.ю.н., доц., чл. Российской академии юридических наук (Москва); *Винаров А.Ю.*, д.т.н., проф. (Москва); *Датий А.В.*, д.м.н. (Москва); *Кондрашихин А.Б.*, д.э.н., к.т.н., проф. (Севастополь); *Котович Т.В.*, д-р искусствоведения, проф. (Витебск); *Креймер В.Д.*, д.м.н., академик РАЕ (Москва); *Кумехов К.К.*, д.э.н., проф. (Москва); *Радина О.И.*, д.э.н., проф., Почетный работник ВПО РФ, Заслуженный деятель науки и образования РФ (Шахты); *Тихомирова Е.И.*, д.п.н., проф., академик МААН, академик РАЕ, Почётный работник ВПО РФ (Самара); *Алиев З.Г.*, к.с.-х.н., с.н.с., доц. (Баку); *Стариков Н.В.*, к.с.н. (Белгород); *Таджибоев Ш.Г.*, к.филол.н., доц. (Худжанд); *Ткачев А.А.*, к.с.н. (Белгород); *Шановал Ж.А.*, к.с.н. (Белгород)

Т 74

Технологии, образование, наука: современные теории и прикладные исследования : сборник научных трудов по материалам Международной научно-практической конференции 14 ноября 2023 г. / Под общ. ред. Е. П. Ткачевой. – Белгород : ООО Агентство перспективных научных исследований (АПНИ), 2023. – 104 с.

ISBN 978-5-6048444-7-2

В настоящий сборник включены статьи и краткие сообщения по материалам докладов международной научно-практической конференции «Технологии, образование, наука: современные теории и прикладные исследования», состоявшейся 14 ноября 2023 года в г. Белгороде. В работе конференции приняли участие научные и педагогические работники нескольких российских и зарубежных вузов, преподаватели, аспиранты, магистранты и студенты, специалисты-практики. Материалы сборника включают доклады, представленные участниками в рамках секций, посвященных вопросам естественных, технических, гуманитарных наук.

Издание предназначено для широкого круга читателей, интересующихся научными исследованиями и разработками, передовыми достижениями науки и технологий.

Статьи и сообщения прошли экспертную оценку членами редакционной коллегии. Материалы публикуются в авторской редакции. За содержание и достоверность статей ответственность несут авторы. Мнение редакции может не совпадать с мнением авторов статей. При использовании и заимствовании материалов ссылка на издание обязательна.

УДК 001
ББК 72

© ООО АПНИ, 2023
© Коллектив авторов, 2023

СОДЕРЖАНИЕ

СЕКЦИЯ «МЕДИЦИНСКИЕ НАУКИ»

Михалкина М.В., Михалкин А.П.

ВЫДАЮЩИЙСЯ АНАТОМ РЕСПУБЛИКИ КАЗАХСТАН АЛШИНБАЙ
РАХИШЕВИЧ РАХИШЕВ..... 5

СЕКЦИЯ «ТЕХНИЧЕСКИЕ НАУКИ»

Семейко С.А.

КООРДИНАТНО-ИЗМЕРИТЕЛЬНЫЕ МАШИНЫ И ИХ ПРИМЕНЕНИЕ..... 9

Шаров Д.Д.

УСТРОЙСТВО ДЛЯ ОЧИСТКИ РЕЗЕРВУАРОВ ОТ НЕФТЯНЫХ И
НЕФТЕПРОДУКТОВЫХ ОТЛОЖЕНИЙ..... 12

СЕКЦИЯ «ИСТОРИЧЕСКИЕ НАУКИ»

Федорова Н.С.

ЭКОНОМИЧЕСКИЕ ПРЕОБРАЗОВАНИЯ НА КОРШУНОВСКОМ ГОРНО-
ОБОГАТИТЕЛЬНОМ КОМБИНАТЕ (1990-2003 гг.)..... 16

СЕКЦИЯ «ЮРИДИЧЕСКИЕ НАУКИ»

Горячкина А.С.

ПРЕДУПРЕЖДЕНИЕ ПРЕСТУПЛЕНИЙ, СВЯЗАННЫХ С САМОУБИЙСТВОМ 20

Иванова А.А.

ПРОБЛЕМЫ РЕАЛИЗАЦИИ ПРИНЦИПА НЕЗАВИСИМОСТИ СУДЕЙ 23

Попова Ю.С.

ИСПОЛЬЗОВАНИЕ ЦИФРОВЫХ ДОКАЗАТЕЛЬСТВ В РАССЛЕДОВАНИИ
КИБЕРПРЕСТУПЛЕНИЙ 27

СЕКЦИЯ «ЭКОНОМИЧЕСКИЕ НАУКИ»

Алиматова У.Н.

ВАЖНЫЕ МЕТОДЫ УПРАВЛЕНИЯ С РАЗВИТИЕМ ПРЕДПРИНИМАТЕЛЬСКОГО
ПОТЕНЦИАЛА В РЕГИОНАХ 31

Арцыбашев Д.В., Спицына Е.С.

ПРОГРАММЫ ЛОЯЛЬНОСТИ В МЕЖДУНАРОДНЫХ И РОССИЙСКИХ ОТЕЛЯХ
КАК ФАКТОР ПРИВЛЕЧЕНИЯ ГОСТЕЙ..... 34

Владимиров А.А.

МОДЕРНИЗАЦИЯ ВОДНОГО ТРАНСПОРТА 37

СЕКЦИЯ «ПЕДАГОГИКА И ПСИХОЛОГИЯ»

Azarenkova M.I.

TEACHING INTERCULTURAL COMMUNICATION THROUGH MENTAL AND
UPBRINGING VALUES IN ACTION 42

Алексеева М.А., Спиридонова В.Н.

РАЗВИТИЕ МЕЖПОЛУШАРНОГО ВЗАИМОДЕЙСТВИЯ У ДЕТЕЙ
ДОШКОЛЬНОГО ВОЗРАСТА ЧЕРЕЗ КИНЕЗИОЛОГИЧЕСКИЕ УПРАЖНЕНИЯ 46

Брацлавская А.В. ИССЛЕДОВАНИЕ ВЗАИМОСВЯЗИ ЭМОЦИОНАЛЬНОГО ИНТЕЛЛЕКТА И СТИЛЯ СЕМЕЙНОГО ВОСПИТАНИЯ МАТЕРЕЙ, ВОСПИТЫВАЮЩИХ ДЕТЕЙ ДОШКОЛЬНОГО ВОЗРАСТА	49
Гречьяникова О.С., Копеева Л.И. БЕЛГОРОДСКАЯ ОБЛАСТЬ В ЦИФРАХ.....	56
Емельянова М.Н., Черных В.П. ЗДОРОВЬЕ – ВАЖНЫЙ ФАКТОР ГАРМОНИЧНОГО РАЗВИТИЯ РЕБЁНКА	59
Калустова В.А., Пономарёва О.В., Гузиёва А.А. СПЕЦИАЛЬНЫЕ МЕТОДЫ И ПРИЁМЫ ОБУЧЕНИЯ ДЕТЕЙ С ФОНЕТИКО- ФОНЕМАТИЧЕСКИМ НЕДОРАЗВИТИЕМ РЕЧИ.....	62
Кононыхина Л.Н., Матвеева Д.А., Трухачева С.Н., Трухачёва Л.В. ПРИМЕНЕНИЕ СИСТЕМНО-ДЕЯТЕЛЬНОСТНОГО ПОДХОДА КАК СРЕДСТВО СОВЕРШЕНСТВОВАНИЯ ОБРАЗОВАТЕЛЬНОГО ПРОЦЕССА В ПЕДАГОГИЧЕСКОМ КОЛЛЕДЖЕ.....	65
Лаврова Н.В. ПРОБЛЕМА САМООБРАЗОВАНИЯ ШКОЛЬНИКОВ В ОБЩЕСТВЕ 60–80 гг. XX в.	68
Махмадшоева Т.М. ФОРМИРОВАНИЕ ПОЗНАВАТЕЛЬНОГО ИНТЕРЕСА МЛАДШИХ ШКОЛЬНИКОВ В ХОДЕ ВНЕКЛАССНОЙ ОБРАЗОВАТЕЛЬНОЙ ДЕЯТЕЛЬНОСТИ	72
Овчинникова М.О. ПРОБЛЕМЫ СТАРЕНИЯ И КРИЗИС ПОЖИЛОГО ВОЗРАСТА	75
Петрова С.В., Бредихина Т.П., Лобарева С.Ф., Юрьева В.К. РОЛЬ ХУДОЖЕСТВЕННОЙ ЛИТЕРАТУРЫ НА СОВРЕМЕННОМ ЭТАПЕ ОБУЧЕНИЯ И ВОСПИТАНИЯ ДЕТЕЙ ДОШКОЛЬНОГО ВОЗРАСТА	82
Пономарева В.С., Шевцова М.В., Азанович А.А. ОСОБЕННОСТИ РАЗВИТИЯ ХУДОЖЕСТВЕННО-ТВОРЧЕСКИХ СПОСОБНОСТЕЙ ДЕТЕЙ ДОШКОЛЬНОГО ВОЗРАСТА	86
Рощина Т.Н., Харитонова М.И., Рыбалкина С.И. ВОЛОНТЕРСТВО КАК ФАКТОР ЭФФЕКТИВНОЙ СОЦИАЛИЗАЦИИ ДЕТЕЙ ДОШКОЛЬНОГО ВОЗРАСТА: ОПЫТ И ПЕРСПЕКТИВЫ.....	88
Часовских А.В. СКАЗКА КАК СРЕДСТВО ФОРМИРОВАНИЯ ФИНАНСОВОЙ ГРАМОТНОСТИ У ДОШКОЛЬНИКОВ.....	90
Чепрасова Е.А. УКРЕПЛЕНИЕ ЗДОРОВЬЯ УЧАЩИХСЯ НА УРОКАХ МУЗЫКИ.....	92
Шеховцова Т.С., Скокова О.В., Лихущина Т.Н., Воротынцева С.Г. ИСПОЛЬЗОВАНИЕ СОВРЕМЕННЫХ ПЕДАГОГИЧЕСКИХ ТЕХНОЛОГИЙ В ДОУ – ГАРАНТИЯ НОВЫХ ДОСТИЖЕНИЙ ДОШКОЛЬНИКА И ЗАЛОГ УСПЕШНОЙ РЕАЛИЗАЦИИ ФГОС ДО.....	96

СЕКЦИЯ «ФИЗИЧЕСКАЯ КУЛЬТУРА И СПОРТ»

Коломбет Е.И. РАЗВИТИЕ ГИБКОСТИ У ДЕВУШЕК СТАРШИХ КЛАССОВ НА УРОКАХ ФИЗИЧЕСКОЙ КУЛЬТУРЫ	101
--	-----

СЕКЦИЯ «МЕДИЦИНСКИЕ НАУКИ»

ВЫДАЮЩИЙСЯ АНАТОМ РЕСПУБЛИКИ КАЗАХСТАН АЛШИНБАЙ РАХИШЕВИЧ РАХИШЕВ

Михалкина Марина Владимировна

Уральский государственный медицинский университет,
Россия, г. Екатеринбург

Михалкин Антон Павлович

Уральский государственный медицинский университет,
Россия, г. Екатеринбург

Статья посвящена выдающемуся ученому, педагогу, общественному деятелю Республики Казахстан Алшинбаю Рахишевичу Рахишеву. Показаны основные этапы его жизни и деятельности, особенно подробно освещен путь в медицину, в науку. Отражен вклад Алшинбая Рахишевича в развитие анатомии и лазерной медицины в Республике Казахстан, показаны его профессиональные и личные качества, сделан акцент на любви выдающегося ученого к музыке.

Ключевые слова: А.Р. Рахишев, анатомия, лазерная медицина, Республика Казахстан.

Алшинбай Рахишевич Рахишев родился 19 апреля 1931 г. в селе Тегисшилдик (ныне это аул имени Т. Аубакирова) Каркаралинского района Карагандинской области. Начальную школу он окончил в родном ауле, а семилетнюю – в колхозе имени Калинина Кульболдинского сельсовета на родном языке. После окончания педагогического училища имени Абая работал учителем начальных классов и мечтал учиться дальше. В 1949 г. Алшинбай выехал в Алма-Ату (ныне Алматы) через Новосибирск и был в дороге 6 суток. Причиной его стремления попасть в тогдашнюю столицу Казахстана было следующее обстоятельство: по радио он услышал музыку А.П. Бородина из оперы «Князь Игорь», которая очень понравилась юноше. Алшинбай от природы был очень музыкальным, в училище дирижировал самодеятельным оркестром. Но больше всего его потрясло то, что оперу написал химик, который одновременно являлся членом «могучей кучки» (сообщества из 5 выдающихся русских композиторов второй половины XIX века). Алшинбай мечтал повторить путь композитора А.П. Бородина и в 1949 г. в Алма-Ате поступил на первый курс химического факультета Казахского государственного университета им. С.М. Кирова, а также одновременно – на первый курс факультета народных инструментов Алма-Атинской консерватории им. Курмангазы. Талантливый юноша с энтузиазмом взялся за учебу сразу в двух вузах, но в ноябре того же 1949 г. Алшинбай всерьез заболел, у него был диагностирован бруцеллез. Лечить это заболевание обычно приходится долго и сложно [3], и Алшинбай, начав лечение в Алма-Ате, был вынужден уехать для долечивания в родной аул. После болезни в декабре 1949 г. заведующая районным отделом народного образования уговорила Алшинбая остаться работать учителем младших классов. Юноша пошел ей навстречу и остался до конца учебного года преподавать детям казахский язык [10].

В 1950 г. в Караганде открылся медицинский институт, и Алшинбай Рахишев стал его студентом. Одновременно он поступил на первый курс музыкального

училища. В медицинском институте поначалу ему было очень тяжело учиться, тем более что Алшинбай окончил казахскую среднюю школу и русским языком владел недостаточно, а ведь на первом курсе пришлось сразу учить еще и латынь. Юноша обратился со своими сомнениями к ректору Карагандинского медицинского института Петру Моисеевичу Поспелову, и тот дал Алшинбаю такое хорошее напутствие, так поддержал его, что молодой казах остался в институте и до конца жизни считал профессора Поспелова своим вторым отцом.

В 1956 г. Алшинбай Рахишев закончил Карагандинский медицинский институт, затем аспирантуру при кафедре анатомии человека под руководством профессора З.Г. Слободина. В 1961 г. А.Р. Рахишев защитил кандидатскую диссертацию, в 1964 г. получил ученое звание доцента. В 1966 г. он был командирован в Ленинград, в Институт физиологии им И.П. Павлова, для завершения докторской диссертации на тему «Строение и источники формирования тазового сплетения», которую он защитил в 1968 г. После защиты докторской диссертации его избрали на должность профессора кафедры анатомии человека Алма-Атинского медицинского института. В 1975 г. он был избран заведующим кафедрой.

Возглавляя кафедру, А.Р. Рахишев совместно с сотрудниками и учениками продолжал развивать научное направление своих учителей – члена-корреспондента Академии Наук и Академии Медицинских наук СССР профессора Н.Г. Колосова и заслуженного деятеля науки Татарской АССР профессора В.Н. Мурата, связанное с изучением морфофункциональной организации вегетативной нервной системы. В последние десятилетия А.Р. Рахишев занимался экспериментальной разработкой влияния низкоинтенсивных излучений газовых лазеров на периферическую нервную и сосудистую системы. На основании комплексного методического подхода был впервые показан стимулирующий эффект лазерного излучения на репаративную регенерацию периферической нервной системы в условиях коллатерального кровообращения при выключении магистральных сосудов.

В 1986-1988 гг. Алшинбаем Рахишевичем и его сотрудниками были получены принципиально новые данные о структурной организации афферентного звена симпатического отдела вегетативной нервной системы, способствующие выяснению закономерностей строения этой системы в целом, пониманию ее функций, уточнению этиопатогенеза часто встречающихся заболеваний внутренних органов. Полученные результаты раскрыли большие перспективы выбранного научного направления как в теоретическом, так и в практическом планах. А.Р. Рахишев, будучи председателем Координационного Совета по изучению биологического действия лазерного излучения в Казахстане, много сделал в плане апробации и рекомендации наиболее перспективных экспериментальных и клинических исследований по лазерной тематике. Эти работы были обобщены в сборнике трудов «Биологическое действие лазерного излучения» (Алма-Ата, 1972), а также в сборнике, посвященном 60-летию Великой Октябрьской социалистической революции (Алма-Ата, 1977). В 1980 г. в Париже А.Р. Рахишев был избран почетным президентом Всемирной ассоциации по применению мягкого лазерного излучения в медицине. Помимо работы в медицинском институте, А.Р. Рахишев с 1970 г. руководил работой научной группы физико-биологических исследований института ядерной физики Академии Наук Казахстана, где проводились и до сих пор успешно проводятся экспериментальные исследования по изучению воздействия ионизирующих излучений на центральную нервную и пищеварительную системы [4, 5], костный мозг [6], костную [7] и рубцовую [1] ткани. Именно исследования А.Р. Рахишева сыграли важную роль в разработке лазерной

доплеровской флоуметрии [2], методики лазерной облитерации эпителиальных копчиковых ходов [8].

С 1964 по 1966 гг. А.Р. Рахишев принимал активное участие в организации нового Целиноградского медицинского института (ныне Медицинского университета Астаны) в качестве проректора по учебной и научной работе, одновременно заведя кафедрой нормальной анатомии. В течение 7 лет (1969-1976 гг.) А.Р. Рахишев был проректором по учебной части Алма-Атинского медицинского института, головного вуза республики (ныне это Казахский национальный медицинский университет им. С.Д. Асфендиярова). А.Р. Рахишев проводил целенаправленную работу в институте по введению преподавания медицинских дисциплин на казахском языке, являясь председателем соответствующей учебно-методической комиссии. Алшинбай Рахишевич оставил потомкам оригинальный учебник анатомии человека на казахском языке. Вышла в свет его книга в двух томах «Казахско-русско-латинский и латино-русско-казахский словарь анатомических терминов» (1963-1966 гг.). Под руководством и научной редакцией А.Р. Рахишева написан ряд научных пособий: Н.А. Андропова «Русско-казахский словарь медицинской лексики» (Алма-Ата, 1977); К.Г. Аянбергенова «Учебное пособие по казахскому языку для студентов русской аудитории медицинского института» (Алма-Ата, 1978); Е.Б. Керимбеков «Анатомия человека» на казахском языке (Алма-Ата, 1988).

Все годы педагогическую и научно-исследовательскую работу профессор А.Р. Рахишев умело сочетал с общественной деятельностью. Он являлся председателем Республиканского научного общества анатомов, гистологов и эмбриологов. Под его руководством регулярно проводились Республиканские конференции морфологов, научные конференции анатомов, гистологов и эмбриологов республик Средней Азии и Казахстана. Он был членом редакции отдела Большой Медицинской Энциклопедии, членом Президиума Правления Всесоюзного научного общества анатомов, гистологов и эмбриологов, членом редакционного Совета морфологов республик Средней Азии и Казахстана, членом проблемной комиссии Научного совета «Лазерная медицина, хирургия и лазерная медицинская техника» Академии Наук бывшего СССР. В 1975 г. А.Р. Рахишев был избран членом-корреспондентом Академии Наук Казахской советской социалистической республики, в 2003 г. стал академиком Национальной Академии Наук Казахстана. В 1994-1995 гг. он работал вице-президентом Международного Казахско-Турецкого университета. Им написано более 150 научных трудов и 18 монографий, у него огромное количество учеников и последователей. В 2005 г. он был награжден орденом «Курмет». До конца своих лет Алшинбай Рахишевич в свободное время с удовольствием играл на домре и пел казахские народные песни. Умер он 21 апреля 2020 года, всего лишь через 2 двое суток после своего дня рождения, отметив в кругу семьи 89-летие. В последние годы жизни он страдал тяжелой хронической сердечной недостаточностью, осложненной гематологическим стресс-синдромом [9]. Но, несмотря на то, что этого замечательного Человека, Ученого и Педагога больше нет среди живущих, память о нем, его заслугах в развитии анатомии и лазерной медицины продолжает жить и умножаться как в Республике Казахстан, так и на территории всего бывшего СССР, а также за его пределами.

Список литературы

1. Астахова М.И., Астахова Н.В., Гиниатуллин Р.У. и др. Влияние высокоинтенсивного лазерного излучения дальнего инфракрасного диапазона на состав коллагенового

матрикса нормотрофических кожных рубцов (экспериментальное исследование) / Уральский медицинский журнал (УрМЖ). – 2018. – №02 (157). – С.132-135.

2. Виноградова Н.Г., Харитонов М.П., Львов К.В. Лазерная доплеровская флоуметрия – метод определения границ секвестрэктомии при бифосфонатном остеонекрозе челюсти / Уральский медицинский журнал. – 2019. – №02 (170). – С.101-105.

3. Гаджиева Л.А., Ахмедов Д.Р. Антиоксидантная терапия при бруцеллезе у женщин / Уральский медицинский журнал. – 2018. – №01 (156). – С.123-126.

4. Гильмутдинова А.Р., Байбулатов А.Г. Низкоинтенсивная лазеротерапия в комплексном лечении пациентов с язвенной болезнью желудка и 12-перстной кишки / Уральский медицинский журнал. – 2018. – №01 (156). – С.79-81.

5. Гильмутдинов А.Р., Байбулатов А.Г. Имунномодулирующие эффекты интрагастральной озонотерапии в медицинской реабилитации пациентов с язвенной болезнью желудка и 12-перстной кишки / Уральский медицинский журнал. – 2018. – №01 (156). – С. 82-85.

6. Головнева Е.С., Онищенко Н.А., Кравченко Т.Г. и др. Особенности репаративных процессов в печени после лазерного воздействия на зоны локализации костного мозга / Уральский медицинский журнал. – 2018. – №02(157). – С.128-131.

7. Крочек И.В., Привалов В.А., Сергийко С.В. и др. 10-летний опыт применения высокоэнергетического лазера в лечении острого гематогенного остеомиелита у детей / Уральский медицинский журнал. – 2016. – №07 (140). – С.102-110.

8. Крочек И.В., Сергийко С.В., Яйцев С.В., Анчугова А.Е. УЗИ-контролируемая внутриполостная лазерная облитерация эпителиального копчикового хода / Уральский медицинский журнал. – 2016. – №07 (140). – С.152-155.

9. Макарова Н.А. Адаптивные ответы системы крови при хронической сердечной недостаточности / Уральский медицинский журнал. – 2017. – №11 (155). – С.90-102.

10. Правление Казахского республиканского научного общества анатомов, гистологов, эмбриологов и коллектив кафедры анатомии человека лечебного и стоматологического факультетов Алма-Атинского медицинского института. Алшинбай Рахишевич Рахишев (к 60-летию со дня рождения) / Архив анатомии, гистологии и эмбриологии. – 1991. – Т.100. – Вып.4, апрель. – С.108-109.

СЕКЦИЯ «ТЕХНИЧЕСКИЕ НАУКИ»

КООРДИНАТНО-ИЗМЕРИТЕЛЬНЫЕ МАШИНЫ И ИХ ПРИМЕНЕНИЕ

Семейко Сергей Александрович

инженер-технолог, АО ПК Ахтуба, Россия, г. Волгоград

В статье рассматриваются особенности работы координатно-измерительных машин. Анализируются их достоинства и недостатки. Рассматриваются нюансы внедрения КИМ в технологический процесс предприятий. Подчеркивается, что их использование является современным решением, повышающим эффективность измерений, минимизируя возможные погрешности.

Ключевые слова: координатно-измерительные машины, оборудование, датчик, технические предприятия, щупы.

Координатно-измерительные машины (КИМ) служат современным прибором 3Д-измерения и позволяет проводить точные и быстрые измерения. Их применяют при необходимости проведения большого числа сложных вычислений. Выделяют консольный и порталный (наиболее популярны сегодня) КИМ, КИМ с горизонтальным и переносным рычагом, а также КИМ с мостом. Управление аппаратом может быть как ручным, так и автоматизированным.

Принцип работы заключается в том, что КИМ определяет положение движущегося датчика и фиксирует его в трех измерениях (то есть по осям X, Y, Z), в отдельных случаях возможен учет наклона датчика. Вся измеряемая поверхность представляется как бесчисленное множество точек. Логично перекладывать часть вычислений с КИМ на периферийные устройства.

Мостовые КИМы служат для нахождения параметров отверстий мельчайших размеров, они обладают высокоточными стеклянными линейками с разрешением 0,1 мкм [1, с. 302]. Консольные КИМ представляют собой устройство, где прибор установлен на подвижной или неподвижной стойке, а датчик находится на консоли. В приборах порталного типа датчик соответственно размещен на портале.

Специалист, работающий с таким оборудованием, должен иметь инженерное образование, знать стереометрию и обладать навыками пространственного воображения, важно ответственно подойти к изучению документации на оборудование.

В использовании КИМ есть некоторые ограничения и требования. Приборы должны быть правильно калиброваны и поддерживаться в соответствии с производителем, чтобы гарантировать точность и надежность результатов измерений. Также требуется обучение операторов для правильной настройки и использования КИМ и анализа полученных данных. В случае использования аналоговых КИМ, наличие электромагнитных полей или сильных вибраций может негативно повлиять на точность измерений.

КИМ находят применение при измерении углов и сдвигов, нахождении параметров профиля [5, с. 48]. Часто для повышения точности получаемых данных проводят серию измерений.

КИМ могут применяться в автомобильной, авиационной, машиностроительной, электронной, медицинской и других отраслях, где стандарты качества и точности играют важную роль.

На сегодняшний день обширную область применения КИМ составляют лазерные сканеры бесконтактного типа. Однако, такое оборудование стоит довольно дорого, что считается его недостатком. К примеру, КИМ модели «Crysta – Apex S» от «Mitutoyo» по данным 2022 года обойдется в 15 миллионов рублей [4, с. 602]. Данный факт подтверждается тем, что описываемое оборудование используется в научных комплексах и на крупных предприятиях [2, с. 606].

Еще одной сложностью работы с КИМ является их зависимость от некоторых внешних условий. Так погрешность в измерениях может быть обусловлена следующими факторами:

- температурный режим окружающей среды;
- неаккуратное наложение щупа;
- неточное планирование стратегии проведения измерительных действий.

При разработке КИМ необходимо минимизировать влияние перечисленных факторов. Для этого устанавливаются специальные системы компенсации. При подготовке к работе с данными машинами важно детально изучить чертеж и учесть все необходимые параметры [3, с. 578].

По сравнению с такими приборами как штангенциркуль, микрометр и другие КИМы обладают весомыми преимуществами:

- оперативность, быстрота и точность эксплуатации;
- универсальность;
- относительно невысокая вероятность ошибки;
- представление результатов в электронном виде;
- учет данных, полученных ранее;
- составление протоколов;
- работа со сложными геометрическими изгибами;
- «сокращение времени на наладку станков ЧПУ, изготавливающих проверяемые детали»;
- учет угла наклона и смещения [6, с. 508];
- обладают системой виброизоляции;
- «построение карт рельефа».

Наиболее ценным фактором использования КИМ на предприятиях является экономическая эффективность их эксплуатации в сравнении с трудом рабочих [4, с. 601].

КИМ могут найти применение при необходимости «оперативного обнаружения несоответствий геометрических параметров изделия требованиям нормативной документации» [7, с. 79].

Примером использования КИМ может быть получение параметров цилиндрического блока двигателя автомобиля. Так определение сопряжения поршней с цилиндра и камерой сгорания происходит благодаря проектированию цилиндра на поверхность головки [5, с. 47]. Кроме того, устройства могут сканировать участки, куда сложно проникнуть человеку.

КИМ можно использовать для контроля качества на различных этапах производства, включая получение и первичную обработку сырья, изготовление деталей и сборку готовых изделий. Это позволяет выявлять дефекты на ранних стадиях и предотвращать их передачу в следующие этапы производства, что снижает затраты на отбраковку и повышает эффективность производства.

Современным решением автоматизации КИМ являются роботы. Они могут заменить человеческий труд в условиях, опасных для жизни и здоровья, также не нуждаются в отдыхе. Датчиком здесь может быть сканер или зонд.

В зависимости от целей использования и особенностей предприятия КИМы бывают разных размеров и габаритов: от компактных и легких, до очень крупных и тяжелых.

Таким образом, использование КИМ в практике предприятий может существенно снизить численность продукции с дефектом, даст возможность сверхточных измерений, позволит проводить операции, недоступные человеку без специального оборудования. Большинство современных КИМ оборудованы компьютерными системами, которые автоматизируют процесс измерения и анализа данных, а также позволяют создавать отчеты. Это значительно сокращает время, затрачиваемое на измерение и анализ.

Список литературы

1. Кудряшова И. А., Белякова В. А. Координатно-измерительные машины: сравнительный анализ характеристик, рекомендации по применению // Известия ТулГУ. Технические науки. 2022. №4. С.302-307.
2. Мурашова М. С., Климовская М. А., Борисенко Т. А. К вопросу о координатно-измерительных машинах // Актуальные проблемы авиации и космонавтики. 2019. С. 605-606.
3. Борисенко Т. А., Мурашова М. С., Климовская М. А., Снежко А. А. Особенности измерений на координатно-измерительных машинах // Актуальные проблемы авиации и космонавтики. 2019. С. 576-578.
4. Никольский С. М. Расчет экономической эффективности эксплуатации координатно-измерительной машины // Известия ТулГУ. Технические науки. 2022. №9. С. 601-603.
5. Эрматов А. У., Муминов О. У. Классификация и поверка координатно-измерительных машин // Universum: технические науки. 2020. №2-1 (71). С. 43-49.
6. Ушаков М. В., Воробьев И. А., Никольский С. М. Анализ возможностей существующего программного обеспечения ким // Известия ТулГУ. Технические науки. 2021. №10. С. 506-510.
7. Шутиков М.А., Феофанов А.Н., Гришина Т.Г. Внедрение координатно-измерительной машины после ответственной операции с использованием mes-системы как способ минимизации количества дефектных деталей при изготовлении изделий // МНИЖ. 2021. №9-1 (111). С. 79-84.

УСТРОЙСТВО ДЛЯ ОЧИСТКИ РЕЗЕРВУАРОВ ОТ НЕФТЯНЫХ И НЕФТЕПРОДУКТОВЫХ ОТЛОЖЕНИЙ

Шаров Данила Денисович

студент кафедры технологии эксплуатации и автоматизации работы портов,
Государственный университет морского и речного флота имени
адмирала С.О. Макарова, Россия, г. Санкт-Петербург

*Научный руководитель – доцент кафедры гидротехнических сооружений,
конструкций и гидравлики Государственного университета морского и реч-
ного флота имени адмирала С.О. Макарова Ивановский Юрий Кириллович*

В статье изложены современные тенденции очистки нефтяных и нефтепродуктовых резервуаров от естественных отложений. Детально рассмотрен принцип действия, преимущества, особенности эксплуатации и интеграция с передовыми технологиями нового устройства для нефтеочистки резервуаров от нефтепродуктовых отложений.

Ключевые слова: очистка резервуаров, нефтяные отложения, нефтепродуктовые отложения, эксплуатация нефтехранилищ.

За последние десятилетия технология очистки нефтяных и нефтепродуктовых резервуаров от естественных осадков и отложений практически не изменялась. При очистке нефтяных резервуаров широко применяются ручная и мало механизированные технологии. Они имеют значительные недостатки связаны с промышленной и экологической безопасностью, а также оказывают вредное воздействие углеводородов на здоровье персонала, производящего очистку. Более того нынешняя технология многоэтапная, и поэтому важный критерий времени зачистки достаточно велик. Однако есть решение, это новое устройство для очистки резервуаров от нефтяных и нефтепродуктовых отложений [1].



Рис. 1. Ручная очистка нефтяных и нефтепродуктовых резервуаров

Порядок очистки резервуаров для нефтепродуктов строго продиктован нормами ГОСТ, поэтому новые устройства и технологии обязаны выполнять установленный порядок обязательных действий. Основными требованиями являются: подготовка и утверждение соответствующей документации в которой устанавливается метод зачистки, используемые химические средства, полный перечень оборудования для зачистки; возведение ограждений у зоны очистки; проверка пожарной безопасности и технологических отстойниках шлака; установка рабочих каналов и магистралей; откачка жидких фаз нефти и её отложений из резервуара перед очисткой [2].

Новое устройство для очистки резервуаров от нефтяных и нефтепродуктовых отложений представляет собой подающую систему фитингов, эжекторный паровой насос, систему удаления размытых нефтяных отложений, изолированную куполообразную область очистки, систему регулирования подачи перегретого пара, универсальное многофункциональное крепление и всё это размещено в компактном, легком композитном корпусе на основе алюминиевых сплавов. Подающая система фитингов точно подает перегретый водяной пар или смесь пара с моющими добавками в область очистки. Эжекторный паровой насос эффективно высасывает размытые нефтяные отложения. Система удаления размытых нефтяных отложений включает в себя скребок, который физически удаляет размытые нефтяные отложения, а также магистраль, по которой нефтяные отложения увлекаются в инжекторный паровой насос. Изолированная куполообразная область очистки является промежуточным звеном между системой подающих фитингов и системой удаления размытых нефтяных отложений, она изолирует место очистки от окружающей среды, что повышает эффективность размытия отложений, за счёт циркуляции в ней пара, а также обеспечивает безопасность человеку оператору или роботу манипулятору. Система регулирования подачи перегретого пара представляет собой дроссельную заслонку в подающей фитиновой системе с одной стороны и регулируемый дроссель, располагаемый у универсального крепления с другой стороны. Универсальное многофункциональное крепление имеет винтообразное крепление, что обеспечивает надежность и быстросъемность устройства с вспомогательными внешними устройствами [3].

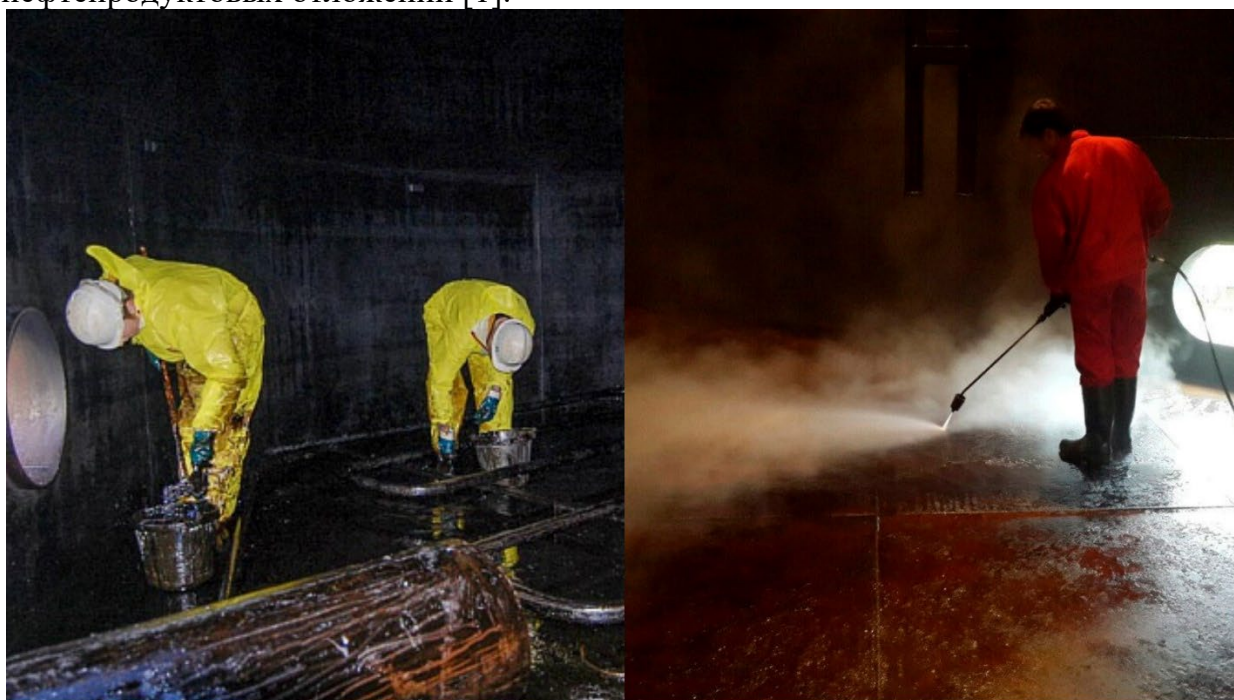

Рис. 2. Устройство для очистки резервуаров от нефтяных и нефтепродуктовых отложений

Рассматриваемое устройство для отчистки резервуаров от нефтяных и нефтепродуктовых отложений может эксплуатироваться для отчистки всех поверхностей нефтяных резервуаров, как стенок, так и дна танка. Данное устройство имеет не большую массу и габариты, что позволяет использовать его для ручной чистки. Помимо этого, универсальное крепление и расположенный с ним регулировочный дроссель дроссельной заслонки позволяет эксплуатировать устройство с использованием мало механизированных технологий, например с использованием трехосного стабилизатора положения с блоком отдачи, подключенным к дросселю дроссельной заслонки. Также устройство отлично подходит для интеграции с роботами манипуляторами, такими как роботы компании «Мартин». Если рассматривать судовые системы, то интеграция устройства возможна в систему вспомогательных судовых энергокотлов, а именно в идущую от неё магистраль рабочего пара после редукционных клапанов. Данное соединение хорошо видно на типовой схеме распространённой энергетической паровой установке компании Mitsubishi Group, используемых на судах класса Panamax Neo.

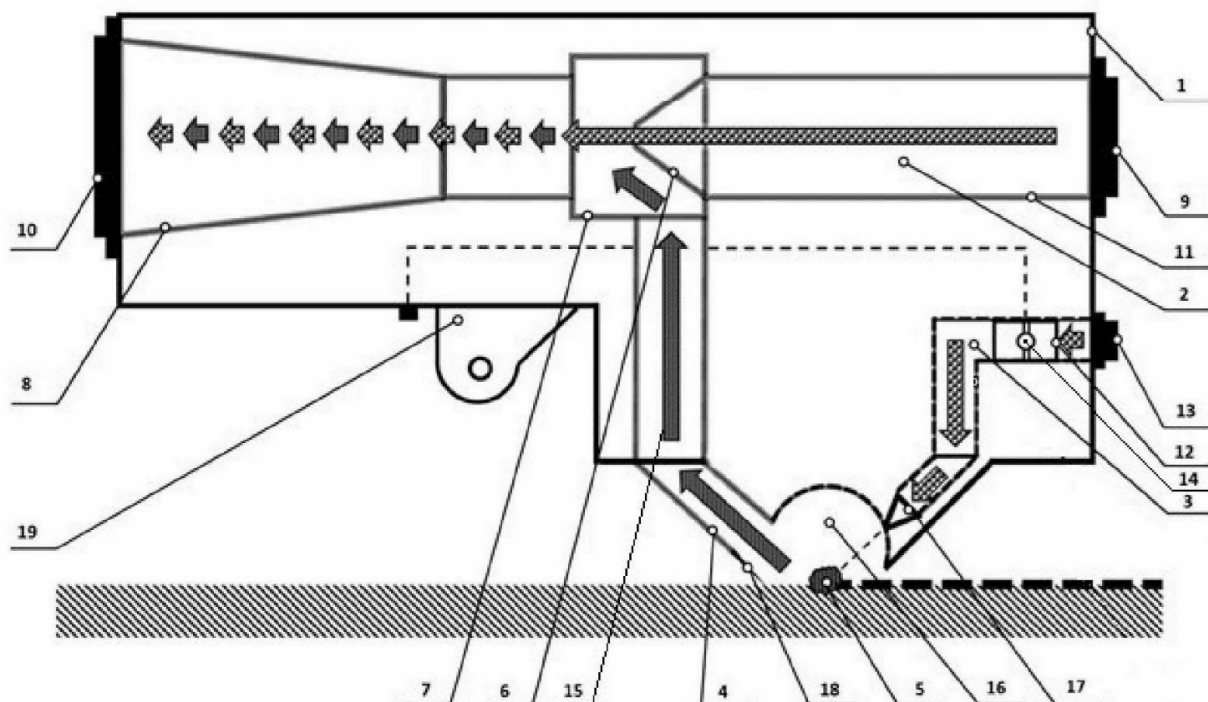

Рис. 3. Схема паровой энергетической установки судна производства компании Mitsubishi Group

Преимуществами устройства для нефтеочистки резервуаров от нефтепродуктовых отложений является простота конструкции, пожаробезопасность, высокая степень интеграции с различным оборудованием, а также автоматизация процесса подачи пара и выкачки размытых отложений, так как данный процесс представляет собой один цикл. Также не мало важно упомянуть о маленьком расходе воды установки, а как следствие меньший объём жидких шлаков и упрощение процесса утилизации вымытых отходов.

Таким образом устройство для нефтеочистки резервуаров от нефтепродуктовых отложений является универсальным и эффективным средством очистки,

которое наверняка найдет своё место в бедующих многомодульных комплексах очистки нефтяных отложений.

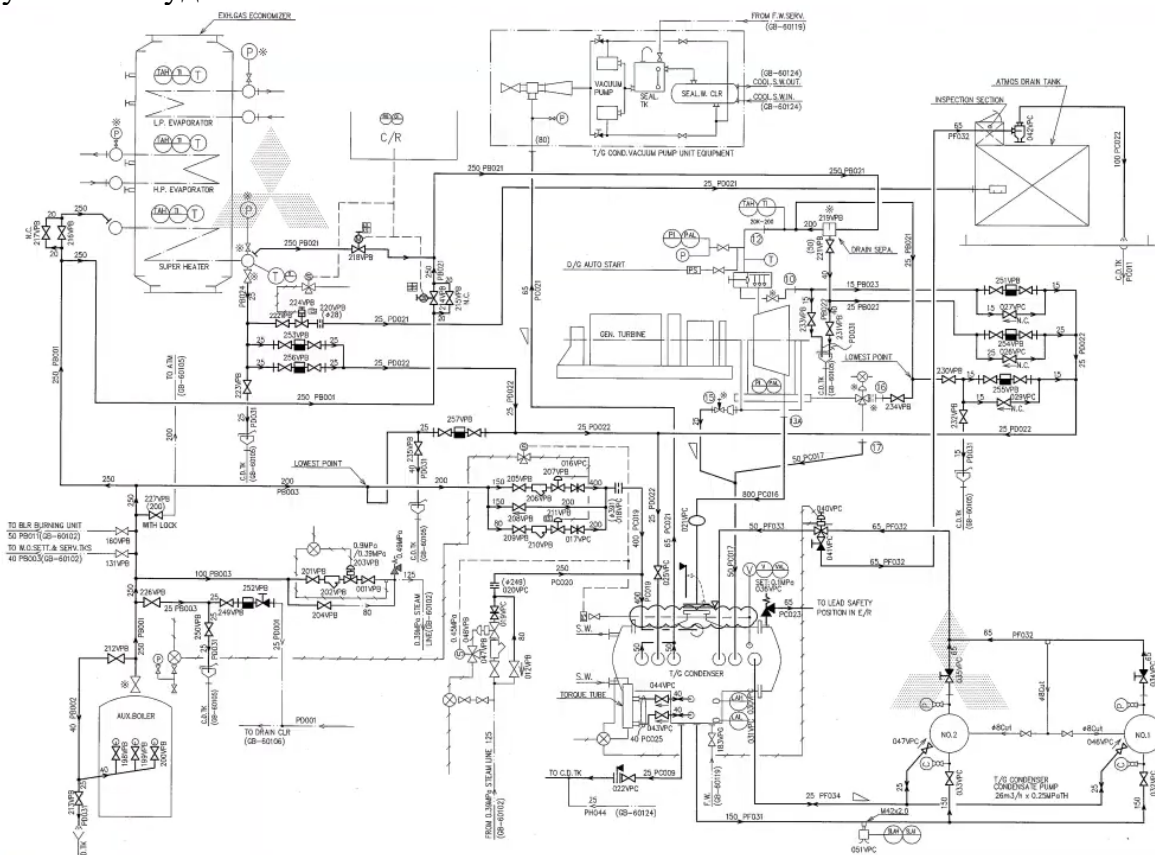
Список литературы

1. Проблемы очистки нефтяных резервуаров глазами специалистов // Нефтехламы URL: <https://nefteshlamy.ru/tpost/8bx18auc51-problemi-ochistki-neftyanih-rezervuarov> (дата обращения: 11.11.2023).
2. Зачистка резервуаров // ТМС URL: <https://topmodul.ru/service/tekhnicheskoe-obsluzhivanie-azs-agzs-agnks/zachistka-rezervuarov/> (дата обращения: 10.11.2023).
3. Устройство для очистки резервуаров от нефтяных и нефтепродуктовых отложений // Google Patents URL: <https://patents.google.com/patent/RU219021U1/ru> (дата обращения: 12.11.2023).

СЕКЦИЯ «ИСТОРИЧЕСКИЕ НАУКИ»

ЭКОНОМИЧЕСКИЕ ПРЕОБРАЗОВАНИЯ НА КОРШУНОВСКОМ ГОРНО-ОБОГАТИТЕЛЬНОМ КОМБИНАТЕ (1990-2003 гг.)

Федорова Наталья Сергеевна

магистрантка кафедры истории, педагогики и психологии,
Братский государственный университет, Россия, г. Братск

Научный руководитель – к.и.н., доцент Максимова Валентина Николаевна

В статье рассматривается экономическое развитие предприятия в период с 1990 по 2003 гг., начало сотрудничества Коршуновского горно-обогатительного комбината и ОАО «Стальная группа Мечел», а также дается оценка эффективности развития комбината после распада СССР.

Ключевые слова: Коршуновский горно-обогатительный комбинат, экономические реформы, сотрудничество, Рудногорский рудник, ОАО «Стальная группа Мечел».

Первоочередное сооружение в Сибири Коршуновского горно-обогатительного комбината (КГОК) диктовалось неотложными общегосударственными интересами. По постановлению XX съезда КПСС в Сибири развертывалось строительство третьей металлургической базы страны. Ее ведущим предприятием должен был стать Западно-Сибирский металлургический комбинат. Коршуновское месторождение в те годы было самым крупным и наиболее перспективным в Западной и Восточной Сибири [1, с. 27]. Государственная комиссия подписала акт о приемке в эксплуатацию Коршуновского горно-обогатительного комбината 31 марта 1965 г. [2, с. 14].

В августе 1990 г. произошел провал выполнения плана по основным технико-экономическим показателям. В августе планировалось добыть 485 тыс. т, а по факту удалось добыть лишь 359 тыс. т концентрата. С начала года возникла задолженность в 195 тыс. т концентрата. На Рудногорском руднике задолженность составила минус 469 тыс. т. В связи с этим был сорван план по отгрузке концентрата потребителю.

После публикации в газете Указа Президента РСФСР о запрещении деятельности первичных партийных организаций вышел приказ генерального директора комбината В.Н. Хохлова о ликвидации на территории предприятия парткомов. Кабинет парткома был передан управлению железнодорожного транспорта.

12 августа 1992 г. на Коршуновском горно-обогатительном комбинате было разработано положение о приватизации жилищного фонда. В срок до 1 декабря все государственные предприятия, в том числе и КГОК, должны были подготовить пакет документов для приватизации.

В сентябре начался процесс возвращения различных самостоятельных мелких предприятий, созданных на базе комбината, обратно в систему КГОКа. Прошла конференция трудового коллектива комбината, на которой обсуждался вопрос о приватизации предприятия. Итогом конференции стало решение о том, что комбинат становится акционерным обществом открытого типа.

В Рудногорском руднике остро стояла проблема погрузки руды. Удаленность перегрузочного склада, крутой подъем, неудобства, связанные с доставкой питания создавали трудности в работе коллектива рудника.

В январе 1993 г. план по добыче руды был выполнен на 78%. Выработано 371 тыс. т вместо 475 тыс. т руды. План по производству вскрышных работ выполнен на 92%, при плане 653 тысячи кубометров произведена 601 тысяча кубометров.

В ноябре Российский фонд Федерального имущества Иркутской области, Иркутский центр приватизации провели специализированный чековый аукцион по продаже акций за приватизационные чеки АО Коршуновский ГОК. Начата продажа акций акционерного общества открытого типа «Коршуновский горно-обогатительный комбинат».

В 1993 г. комбинат из государственного предприятия был преобразован в акционерное общество открытого типа «Коршуновский ГОК». Несмотря на все трудности того времени, коллектив комбината справился с установленными планами и смог увеличить их по сравнению с 1992 г.

18 марта 1994 г. состоялось годовое собрание АО «Коршуновский ГОК». Были подведены итоги работы коллектива комбината как акционерного общества открытого типа, а также принят ряд документов. В работе собрания принимал участие генеральный директор В.Н. Хохлов, председатель профсоюзного комитета комбината В.Н. Шпилев, начальник отдела приватизации Н.Н. Корзенников. На собрании подведен итог работы акционерного общества открытого типа. Был установлен размер дивидендов и предложено несколько решений о том, куда направить дивиденды – на выплату трудящимся или на развитие производства. В итоге было решено выплатить эти деньги акционерам.

По итогам работы 1995 г. Коршуновский ГОК, единственный среди горнодобывающих предприятий России, был награжден мировым сообществом «Партнерство во имя прогресса» – большим Золотым Клише. Награждение этим знаком говорило о признании мировым сообществом качества выпускаемой продукции. Таким знаком позже были награждены Орско-Халиловский металлургический комбинат и Липецкий металлургический комбинат.

В марте 1996 г. состоялась профсоюзная конференция, на которой генеральный директор комбината А.М. Постовалов описал финансовую ситуацию: из заработанных 500 млрд. рублей комбинат наличными деньгами получил всего 90 млрд. рублей, 40 из которых пошли на погашение задолженности перед МПС, что в конечном итоге создало трудности с выдачей зарплаты. В апреле этого же года железная дорога прекратила вывозку концентрата. Налоговая полиция, руководствуясь законом о банкротстве, произвел арест имущества комбината на сумму 157 миллиардов рублей.

Руководством комбината было принято решение о прекращении выпуска керамической плитки, произвести консервацию здания и оборудования. Это решение было принято в связи со сложившейся на комбинате экономической ситуацией, когда стало невозможным финансирование окончания строительства проектной мощности завода керамических изделий.

В 1996 г. в комбинате была введена система расчетов на магнитных картах, в качестве дополнения к организованной ранее системе снабжения продуктами и промышленными товарами через комбинат общественного питания, на тот момент – основного источника питания и существования рабочих комбината.

В 1997 г. Министерство экономики России включило АО «Коршуновский ГОК» в проект федеральной программы хозяйственного освоения зоны БАМа в 1998-2020 гг. Коршуновский ГОК был включен в изыскательную федеральную программу «Руда», утвержденную еще в конце предыдущего года. В апреле состоялось годовое собрание акционеров Коршуновского ГОКа с повесткой дня: утверждение

положений «Об общем собрании акционеров», «О Совете директоров», «О ревизионной комиссии». Был избран совет директоров: В.А. Аткин, В.Г. Перетолчин, Ю.С. Малахов, А.М. Постовалов, В.К. Сахаров, М.Д. Чумаков. Председателем Совета директоров избран технический директор ОАО Коршуновский ГОК В.К. Сахаров. Генеральным директором ОАО Коршуновский ГОК был назначен А.М. Постовалов.

В феврале 1998 г. «Альфа-группа» во главе с арбитражным управляющим Западно-Сибирского металлургического комбината начала глобальное давление с той целью, чтобы комбинат снизил цену на концентрат до 16 долларов. «Альфа-группа» заключает договоры на поставку железорудного концентрата с Лебединским, Михайловским, Соколовским и другими горно-обогатительными комбинатами, одновременно снижая потребление Коршуновского концентрата. С согласия Совета директоров было принято решение остановить отгрузку концентрата полностью до тех пор, пока руководство ЗапСиб не согласится с условиями комбината. В заключение был подписан договор на поставку ЗапСибу Коршуновского концентрата.

В июле 1998 г. комбинат произвел за месяц всего 75 тыс. т железного концентрата с содержанием железа 62,9%. Комбинат стал неспособным [3, с. 377].

11 сентября 1998 г. произошло выступление работников Коршуновского ГОКа. Еще в августе рабочие комбината впервые перекрыли железнодорожные пути и остановили отгрузку концентрата, но тогда они были вынуждены прекратить акцию протеста в связи с тем, что ими не были соблюдены полагающиеся в таких случаях законодательные нормы. Состоявшаяся конференция трудящихся комбината, приняла постановление – начать на комбинате 11 сентября всеобщую забастовку. Вызвана она тем, что исполнительные органы комбината годами игнорировали требования профкома и забастовочного комитета о выплате заработной платы.

В ноябре 1998 г. Иркутский арбитражный суд признал комбинат банкротом и ввел внешнее управление. Банкротство комбината являлся по существу искусственным. По состоянию на 01.07.1998 г. комбинат задолжал в федеральный бюджет 185 миллионов деноминированных рублей, но при этом потребитель концентрата ЗапСиб на момент своего банкротства в 1997 г. задолжал комбинату в общей сложности 180 миллионов рублей. В результате наложения моратория на долговые обязательства должника, при банкротстве ЗапСиб эта сумма была «заморожена». Отвлечение столь значимой части оборотных средств вызвало серьёзные финансовые затруднения комбината в расчете с поставщиками и бюджетниками различных уровней и различной кредиторской задолженности, что и послужило основанием для возбуждения налоговой службы процедуры банкротства. Восстанавливать комбинат было поручено Сибирской Уральской алюминиевой компании (СУАЛ), образовавшей для этой цели свое подразделение «СУАЛ-Руда».

12 октября 1999 г. на очередном заседании комитета кредиторов Коршуновского ГОКа обсуждались финансово-экономические вопросы, связанные с повышением платежеспособности предприятия. Было принято увеличить производство железорудного концентрата и отсечь объекты социальной сферы, напрямую не связанные с добычей и обогащением руды. Причины, которые привели ведущее предприятие области к обвальному спаду производства и банкротству заключался в неудовлетворительном состоянии основных фондов, не обновляющихся последние годы и в неумелом руководстве прежних руководителей. Принятые компанией «СУАЛ» меры позволили выправить положение и начать наращивать производительность горной техники и оборудования. Кредиторы КГОКа продолжали вести структурные преобразования, в результате которых шесть вспомогательных подразделений было намечено перевести в дочерние.

В этом же году началось восстановление платежеспособности предприятия и постепенное наращивание производства.

16 апреля 2002 г. арбитражный суд Иркутской области на закрытом заседании наложил арест на имущество Коршуновского ГОКа. Арест наложен по заявлению судебного пристава по Нижнеилимскому району о неисполнении постановления районной налоговой инспекции о выплате задолженности по текущим налоговым платежам. Долг предприятия составлял около 1 миллиарда рублей. Арест, наложенный арбитражным судом, предполагал возможную продажу имущества предприятия.

5 ноября 2002 г. с инициативой о прекращении процедуры банкротства ОАО «Коршуновский ГОК» выступила группа кредиторов предприятия. Предложение о заключении мирового соглашения было направлено в Федеральную службу России по финансовому оздоровлению и банкротству. Местные власти поддержали идею заключения мирового соглашения, вместо введения на комбинате внешнего управления сроком на 10 лет. Администрация области и Нижнеилимского района выступили поручителями по уплате комбинатом долга на сумму 148 миллионов рублей. Комментируя ситуацию, А. Гринберг отметил, что в январе комбинат должен выйти на поставку на ОАО «Челябинский металлургический комбинат» 250-300 тысяч тонн концентрата, как это было предусмотрено соглашением о стратегическом сотрудничестве между ГОКом и «Стальной группой Мечел». В ноябре Коршуновский ГОК поставил в Челябинск 100 тысяч тонн концентрата, в декабре – около 200 тысяч тонн.

В 2003 году Коршуновский ГОК подписал соглашение о стратегическом сотрудничестве с ОАО «Стальной группой Мечел», которая стала новым потребителем продукции комбината, и в дальнейшем стратегическим инвестором [4].

Комбинатом была разработана программа развития на 15 лет. Первой задачей было увеличение объемов концентрата до 4 миллионов 400 тысяч тонн в год. Для реализации этой программы планировалось развивать сырьевую базу, провести реконструкцию на обогатительной фабрике.

Второй задачей было поставлено снизить себестоимость концентрата. Планировалось снизить затраты на буровзрывных работах, а также организовать строительство собственного завода эмульсионных взрывчатых веществ.

Третьей задачей стояло увеличить социальные льготы. Предусматривалось увеличение денежных фондов на социальную программу комбината и всего города Железногорска-Илимского.

Таким образом, стратегическое сотрудничество комбината с ОАО «Стальной группой Мечел» позволило в короткие сроки восстановить объемы производства и заключить в августе 2003 года мировое соглашение с кредиторами. Благодаря 1,2 миллиарда рублей, инвестированными компанией ОАО «Стальной группой Мечел» в модернизацию КГОКа, началось незамедлительное восстановление производства комбината.

Список литературы

1. Беломоин В.В. У железных гор. Коршуновский горно-обогатительный комбинат. – Иркутск: Восточно-Сибирское книжное издательство, 1975. – 232 с.
2. Брянский В.П. Горняки Коршунихи: сборник / авт.-сост. В.П. Брянский – Иркутск: Типография на Чехова, 2017. – 240 с.
3. Скалацкий Н.И. Летопись «День за днем». 1965-2010 гг. Коршуновский горно-обогатительный комбинат. 45 лет. – Иркутск: Тип. «На Чехова», 2009. – 536 с.
4. Mechel.ru: Административно-управленческий портал холдинга [Электронный ресурс]. – М., 2002. Режим доступа: [www.url: https://mechel.ru/sector/mining/korshunovsskiy-gok/](http://www.url:https://mechel.ru/sector/mining/korshunovsskiy-gok/)

СЕКЦИЯ «ЮРИДИЧЕСКИЕ НАУКИ»

ПРЕДУПРЕЖДЕНИЕ ПРЕСТУПЛЕНИЙ, СВЯЗАННЫХ С САМОУБИЙСТВОМ

Горячкина Анастасия Сергеевна

студентка 2 курса заочной формы обучения магистратуры,
Иркутский государственный университет, Россия, г. Иркутск

*Научный руководитель – кандидат юридических наук, доцент
Георгиевский Эдуард Викторович*

В статье рассматривается вопрос предупреждения преступной деятельности, связанной с доведением до самоубийства, анализируются ее причины и возможные жертвы, предлагаются пути предотвращения преступных проявлений в данной сфере.

Ключевые слова: криминология, доведение до самоубийства, суицид, виктимность, несовершеннолетние.

Усилия российского правительства по борьбе с молодежными самоубийствами становятся все более заметными, отражая более широкую озабоченность благополучием молодого населения страны. Президент Российской Федерации Владимир Владимирович Путин призвал Правительство РФ усилить мероприятия по предотвращению самоубийств среди молодого поколения [2]. Эта инициатива набрала обороты из-за тревожной тенденции появления онлайн-групп, которые, похоже, поощряют саморазрушительное поведение. Влияние этих групп привело к общественному и правительственному протесту, кульминацией которого стали законодательные действия.

В 2017 году были внесены поправки в Уголовный кодекс Российской Федерации (далее – УК РФ) [1], чтобы установить четкие правовые последствия для лиц, которые поощряют или облегчают самоубийство, уделяя особое внимание действиям, в которых участвуют несовершеннолетние. Этот законодательный ответ свидетельствует о более широкой схеме, при которой традиционные правовые рамки постоянно обновляются для борьбы с новыми формами преступности, особенно с теми, которые возникают на цифровых платформах.

Меры, принятые для противодействия поощрению самоубийств, не были уникальными по сравнению с другими стратегиями предупреждения преступности. Нынешние меры напоминают традиционные подходы, которые, возможно, не в полной мере приспособлены для решения уникальных проблем, связанных с преступлениями, связанными с самоубийствами [4]. Эти проблемы включают в себя тонкие и часто скрытые способы, с помощью которых люди могут быть доведены до членовредительства, которые отличаются от более явных, обычных преступлений [3, с. 17].

В зависимости от целевого назначения следует различать общие и специальные меры предупреждения преступности. Общие меры предупреждения преступности направлены прежде всего на реализацию задач общесоциального характера и являются выражением повседневной деятельности многих социальных институтов, главной функцией которых является решение политических, управленческих и

других задач, не связанных с обеспечением и поддержанием правопорядка в обществе. Среди специальных мер предупреждения преступности следует различать специальные, реализация которых основана на нормах уголовного, уголовно-исполнительного и уголовно-процессуального права, и меры специально-криминологические.

Одним из главных препятствий в борьбе с преступлением, связанным с подстрекательством к самоубийству, является трудность выявления и доказывания таких случаев, особенно когда отсутствуют прямые доказательства или свидетельские показания жертв или их семей. Этот пробел в доказательствах указывает на необходимость более изощренного подхода к пониманию и устранению социальных и психологических аспектов этих преступлений.

На фоне этих защитных мер многие российские молодые люди испытывают идеологический вакуум, поскольку постсоветское государство мало что предлагает в плане объединяющей национальной идеологии. Это отсутствие целостной национальной идентичности сопровождалось пренебрежительным отношением к закону, которое подрывает основу общественных норм. Более того, концепция свободы воли, особенно в мыслях и действиях, стала центральной темой для российской молодежи, когда она обсуждает свою роль в формировании культурного и гражданского будущего страны [7, с. 79].

Траектория развития российской молодежи имеет решающее значение для социальной сплоченности и демократического прогресса страны. Молодежь – это не просто наследники культурного и правового наследия; они играют активную роль в формировании этого наследия. Таким образом, их прогресс является как отражением нынешних социальных вызовов, так и показателем будущей приверженности нации принципам демократии и верховенства закона [6, с. 101].

Расширяя рамки предыдущего обсуждения, важно рассмотреть широкие социальные последствия молодежных самоубийств и превентивные меры, принимаемые против них. Стратегия правительства включает в себя как проактивные, так и реактивные элементы, отражая двойной подход к предупреждению преступности. С одной стороны, введение новых правовых положений свидетельствует о реактивной позиции, направленной на наказание тех, кто способствует возникновению проблемы. С другой стороны, растет признание необходимости принятия упреждающих мер, направленных на устранение коренных причин разочарования молодежи и ее уязвимости перед таким онлайн-влиянием [8, с. 50].

Решение проблемы подростковых самоубийств требует тонкого подхода с признанием важной роли, которую играет Комиссия по делам несовершеннолетних. Этому органу поручено осуществлять двойную стратегию: широкомасштабные мероприятия, направленные на демографию подростков в целом, и более целенаправленные мероприятия, ориентированные на лиц, которые, как установлено, подвергаются более высокому риску. Широкомасштабные стратегии комиссии носят профилактический характер и направлены на снижение общего числа подростковых самоубийств посредством просвещения, информационно-просветительских кампаний и укрепления психического здоровья. Однако целенаправленные вмешательства носят более стратегический характер и часто предполагают прямое взаимодействие с отдельными лицами посредством консультирования, мониторинга и вспомогательных служб.

Распространенность психических заболеваний среди лиц, совершающих самоубийства, свидетельствует о явной необходимости сотрудничества между

правоохранительными органами и специалистами в области психического здоровья [5, с. 11]. Согласованные усилия, включающие подготовку сотрудников правоохранительных органов по вопросам психического здоровья, в сочетании с опытом судебных психиатров могут создать мощный фронт для выявления лиц, находящихся в группе риска, и вмешательства до того, как они причинят себе вред. Это пересечение психиатрических знаний и опыта правоохранительных органов имеет решающее значение для выработки упреждающего реагирования на предупреждающие признаки суицидального поведения.

Стратегии профилактики, охватывающие различные аспекты человеческого развития, имеют решающее значение. Эти стратегии должны учитывать сложную взаимосвязь между психическим здоровьем, сексуальностью, неврологическими функциями и злоупотреблением психоактивными веществами. Каждый из этих аспектов может влиять на суицидальное поведение, и для эффективного решения этих проблем требуется междисциплинарный подход. Этот подход должен объединять усилия родителей, которые играют решающую роль в обеспечении благоприятной домашней обстановки; сотрудников полиции, которые часто первыми реагируют в кризисных ситуациях; и медицинские работники, которые могут предложить клинические вмешательства.

Интернет создает уникальные проблемы в предотвращении самоубийств, учитывая его широкий охват и анонимность, которую он обеспечивает. Несмотря на продолжающиеся усилия по мониторингу, веб-сайты и платформы социальных сетей, пропагандирующие самоубийства, продолжают существовать. Для решения этой проблемы необходимо использовать инновационные методы обнаружения. Такие методы могли бы включать использование определенных маркеров – фотографий, фраз, хэштегов, – которые обычно ассоциируются с содержанием, пропагандирующим суицид. Передовые технологии, такие как нейронные сети, могут значительно расширить возможности по обнаружению такого контента и реагированию на него.

Инструменты и технологии, разработанные для борьбы с терроризмом, такие как программное обеспечение для сравнения изображений, технология распознавания речи и анализ социальных сетей, предлагают многообещающие возможности для выявления и смягчения последствий пропаганды самоубийств в Интернете. Эти технологии потенциально могут быть перекалиброваны с целью обнаружения вредоносного контента, связанного с самоубийствами, на цифровых платформах. Проводя параллели между методологиями, используемыми в борьбе с терроризмом и предотвращении самоубийств, появляется возможность использовать существующие инструменты инновационными способами для решения проблемы пропаганды самоубийств в Интернете.

Таким образом, проблема доведения до самоубийства продолжает оставаться актуальной для российского общества несмотря на законодательные меры, в результате которых в уголовный закон были введены новые нормы, предусматривающие ответственность за содействие совершению самоубийства, склонение к нему, также за организацию деятельности, направленной на побуждение к данному содействию. Особенно уязвимы для данных преступлений несовершеннолетние, психика которых недостаточно окрепла, а также психически больные лица и граждане, страдающие от наркозависимости.

Для предупреждения указанных преступлений необходима скоординированная деятельность всех органов государственной власти, в первую очередь

медицинских учреждений и комиссий по делам несовершеннолетних. Целесообразным является объединение усилий органов внутренних дел и судебных психиатров для устранения условий, способствующих совершению подобных преступлений. Также необходимо вести борьбу с интернет-страницами, пропагандирующими суицид.

Список литературы

1. Уголовный кодекс Российской Федерации : федеральный закон от 13 июня 1996 г. № 63-ФЗ // СЗ РФ. 1996. № 25. Ст. 2954.
2. Владимир Путин взял под контроль борьбу с суицидом подростков. URL: <http://politikus.ru/v-rossii/90953-vladimirputin-vzyal-pod-kontrol-borbu-s-suicidom-podrostkov.html> (дата обращения: 05.11.2023).
3. Гамоненко А.О. Предупреждение преступлений, связанных с доведением до самоубийства // В сборнике: Организационное, процессуальное и криминалистическое обеспечение уголовного производства. Материалы VI Международной научной конференции студентов и магистрантов. 2017. С. 17-18.
4. «Группы смерти» 2.0. Кто стоит за всплеском активности «китов». URL: <https://ria.ru/society/20170220/1488297018.html> (дата обращения: 05.11.2023).
5. Гусев С. И. О роли судебно-психиатрической экспертизы в решении задач, стоящих перед следственными органами в борьбе с преступностью // Вопросы организации и проведения судебно-психиатрических экспертиз в уголовном процессе. М., 1973. С. 5-16.
6. Кленина Е.А., Песков А.Е. Культура политического выбора в современной России // Вестник АГТУ. 2012. № 1 (53). С. 100-104.
7. Кленина Е.А., Песков А.Е. Общественное мнение: от исследования полисемантической природы понятия к выявлению сущности феномена // Вестник АГТУ. 2012. № 2 (54). С. 78-86.
8. Песков А.Е., Кленина Е.А. Адаптация молодёжи к проблеме национальной идентичности в эпоху глобализации // Известия ВолгГТУ. 2014. № 24 (151). С. 49-51.

ПРОБЛЕМЫ РЕАЛИЗАЦИИ ПРИНЦИПА НЕЗАВИСИМОСТИ СУДЕЙ

Иванова Анастасия Андреевна

студентка, Оренбургский государственный университет,
Россия, г. Оренбург

Несовершенство отдельных процессуальных институтов, которые суд реализует в ходе производства по уголовному делу, приводит и к проблеме реализации самого института и значительно может ослабить независимость судей. В статье рассматриваются проблемные аспекты реализации принципа независимости судей.

Ключевые слова: суд, уголовное судопроизводство, процессуальные гарантии, конституционные права.

Перед тем как по делу суд примет решение, совершается значительная часть процессуальных действий. Некоторые из них могут породить обязанности для суда и определять в целом, в каком направлении будет двигаться производство. Такие ситуации подразумевают взаимодействие суда с участниками разбирательства, которое должно быть согласованным и не нарушать независимость суда.

Например, судьи взаимодействуют между собой, когда дело рассматривается коллегиально, а единственным приемом взаимодействия и реализации принципа

независимости судей является право судьи вынести свое особое мнение. Рассмотрим два данных вида взаимодействия подробнее.

Особое мнение судьи в контексте проблемы реализации независимости судей при процессуальном взаимодействии с иными судьями.

В УПК РФ предусмотрено право судьи, если он остается в коллегиальном составе в меньшинстве вынести свое особое мнение, что является ничем иным как гарантией независимости судей. Это пролагает определенное взаимодействие между судьями в ходе принятия решение по делу.

Как правило, об особом мнении говорят в рамках конституционного правосудия, по крайней мере, больше всего внимания уделяется именно в конституционном праве, что, по всей видимости, связано с тем, что именно в конституционном правосудии чаще всего судьи выносят особое мнение. До 2013 года этот вопрос в уголовном праве не вызывал вопросов, а необходимость реформирования этого института возникала с принятием решения Конституционного суда [3]. В этом деле гражданин Ю., которого осудили к лишению свободы, оспаривал положения статей 301, 302 УПК РФ в части ознакомления с особым мнением судьи, которое было вынесено в кассационной инстанции. Суд обратил внимание, что данные статьи не могут быть расценены как такие, которые нарушают конституционное право граждан, однако это не препятствует законодателю урегулировать в УПК РФ вопрос относительно допуска осужденного лица или его защитника к особому мнению судьи. Законодатель пошел дальше и дал такое право и осужденному и защитнику, и прокурору, потерпевшему и представителю, а когда это связано с разрешением гражданского иска, то ознакомиться может ответчик, гражданский истец и их представители. В целом такое решение суда было в научной литературе оценено положительно и указано на баланс интересов сторон защиты и обвинения [9, с. 97].

Однако существует некоторые недочеты. Например, особое мнение судья должен составить не позже 5 дней со дня, когда провозгласили приговор, то есть, следовательно, этот акт может составляться за пределами совещательной комнаты. Не ясно как сочетается срок в 3 суток, когда стороны могут ознакомиться с особым мнением и 5 суток, на протяжении которых это же мнение составляется. Не предусматривает законодатель и порядка заявления соответствующего ходатайства.

Это все имеет формальный характер, а практика сама данные вопросы уже решает. Однако важно помнить, что особое мнение – это способ отстоять свое собственное усмотрение судей, а не помощь сторонам при обжаловании решения. От того как это право дает возможность обеспечить независимость судей, зависит смысл данного института.

Несогласие судьи с мнением большинства судей всегда является определенным конфликтом в их взаимодействии, этот конфликт кроме прочего носит еще и внутренний характер, так как выразить свое мнение и отстоять его это тяжелый эмоционально труд. При этом доводы в особом мнении могут быть более полно изложены, чем в приговоре, а сам факт того, что особое мнение есть, указывает на проблемы уголовного дела.

Например, в одном из дел лицо было осуждено по п. «б» ч. 3 ст. 165 УК РФ, но один судья не согласился с коллегией об отказе в удовлетворении жалобы и вынес собственное мнение, указав, что с нарушением положений ст. 307 УПК РФ [2] суд не анализировал и не сопоставлял доказательства вины, вместо этого в приговоре только имеет место перечисление доказательств, которые, ко всему прочему, представила сторона обвинения. Кроме того, судья имеет сомнение относительно

правильности применения в отношении подсудимого ст. 165 УК РФ. Осужденный был должностным лицом, в ст. 165 УК РФ, по мнению судьи, субъектом является физическое лицо, но не должностное. При установленных в деле обстоятельствах такое лицо должно нести ответственность по ст. 285 УК РФ.

Сторона защиты подала надзорную жалобу, указав в ней на такое особое мнение, президиум вынес постановления об отмене приговора суда первой инстанции и решения кассации и направил дело на новое рассмотрение. Суд указал, что ненадлежащим образом были исследованы обстоятельства, они не были оценены в своем комплексе, а некоторые показания свидетелей не указывают на вину [5].

Таким образом, особое мнение судьи оказалось более правильным, чем решение кассационной инстанции. Следовательно, особое мнение – это не просто приложение к делу, а процессуальный акт, который очень часто имеет довольно весомые доводы. Тем самым суды вышестоящих инстанций должны внимательно исследовать особые мнения судей и давать им оценку. В этом деле могла быть такая ситуация, когда сторона не оспорила бы решение, а особое мнение осталось бы без внимания.

В другом деле лицо осудили по п. «б» ч. 2 ст. 131 УК РФ за изнасилование несовершеннолетней. Суд в приговоре исключил такой признак, который предусмотрен ч. 3 указанной статьи указав, что лицо не знало о том, что потерпевшая несовершеннолетняя, она выглядит старше своего возраста лет на 20-25. А лица, которые находились в день совершения деяния в компании, не говорили, что она еще учится в школе. Суд установил, что до этого они виделись только один раз, то есть знакомы хорошо не были, жили в разных селах, учились в разных учебных заведениях, то есть пребывали в таких условиях, которые исключают осведомленность друг о друге. При этом суд указал, что умысел на совершение изнасилования именно несовершеннолетней является обстоятельством, которое должно доказываться [4].

Стороны обжаловали решение, сторона обвинения указала, что суд необоснованно переквалифицировал деяние на основании недоказанности факта осведомленности лица о возрасте потерпевшей. Судебная коллегия признала ошибочной переквалификацию, при этом указав, что п. «а» ч. 3 ст. 131 УК РФ не требует осознания виновным возраста потерпевшей, и в этом случае подсудимому вовсе было все равно, на кого он напал и изнасиловал.

Один из судей выразил свое несогласие с решением, так как в силу ст. 73 УПК РФ органы следствия не могут быть освобождены от необходимости доказать наличие умысла на изнасилование именно потерпевшей, в противном случае имеет место объективное вменение, тем более, что по делу возраст потерпевшей составил больше 17 лет [6].

При пересмотре дела иной состав коллегии все равно исключил из квалификации признак п. «а» ч. 3 ст. 137 УК РФ. Стороны и его обжаловали. Суд встал на иную точку зрения, что доводы государственного обвинения о неправильной оценке судом действий признали несостоятельными, а наличие умысла изнасиловать именно несовершеннолетнюю подлежит доказыванию, а так как нет таких доказательств, то суд обоснованно исключил из притвора такой признак [11, с. 93].

Как и в первом примере, суд принял решение, которое фактически было идентичным особому мнению одного судьи, которое было вынесено на более ранних этапах рассмотрения дела. Тем самым в условиях, когда судебная система имеет ярко выраженный корпоративный характера, если кто-то из судей все же решается высказать свое несогласие с мнением большей части судей, то с довольно большой

вероятностью можно говорить, что уголовное дело имеет настолько существенные недочеты, что это требует очень пристального внимания со стороны других судов.

Таким образом, сегодня все же необходим пересмотра положений УПК РФ относительно особого мнения судьи. Реальное обеспечение принципа независимости судей может иметь место, если будет соблюдено два таких условия:

- возникнут правовые последствия, когда суд вынес особое мнение;
- не будет негативной оценки со стороны других судей действий одного судьи, который выносит по делу особое мнение.

Однако для этого необходимо чтобы особое мнение судьи в УПК РФ было обозначено как важное и самостоятельное, которое имеет в деле процессуальное значение.

Это можно сделать посредством закрепления в УПК РФ правила об обязательном оглашении в суде наряду с самим решением и особого мнения судьи. При пересмотре уголовного дела такое оглашение будет служить как минимум психологической гарантией, что даст возможность судье чувствовать ценность своего решения. При этом как видим по материалам судебной практики, наличие особого мнения приводит к большей объективности судов, такое решение дает возможность выявлять в уголовном деле скрытые недочеты, дает возможность понять уровень сложности дела.

Таким образом, могут быть сделаны следующие выводы:

При рассмотрении проблем реализации независимости была обозначена наиболее актуальная проблема, связанная с вынесением особого мнения суда, что довольно существенно по некоторым оценкам подрывает взаимодействие коллегии с отдельно взятым судьей.

Проведенный анализ, с целью укрепления принципа независимости судей позволяет внести следующие предложения по совершенствованию положений уголовно-процессуального закона:

Часть 5 ст. 310 УПК РФ изложить в такой редакции: «Особое мнение судьи должно быть изготовлено не позднее 5 суток со дня провозглашения приговора. Особое мнение судьи приобщается к приговору и оглашается в зале судебного заседания. При провозглашении приговора и оглашении особого мнения председательствующий разъясняет участникам судебного разбирательства право в течение 3 суток, после вынесения особого мнения заявить ходатайство об ознакомлении с особым мнением судьи и срок такого ознакомления».

При этом считаем необходимым предусмотреть в УПК РФ обязательность вышестоящих инстанций исследовать в процессе пересмотра дела особое мнение судьи.

Список литературы

1. Конституция Российской Федерации (принята всенародным голосованием 12.12.1993) (с изменениями, одобренными в ходе общероссийского голосования 1 июля 2020 г.) // Российская газета. – 2020. – № 144. – 04 июля.
2. Уголовно-процессуальный кодекс Российской Федерации от 18 декабря 2001 г. № 174-ФЗ (ред. от 04.08.2023) // Собрание законодательства РФ. – 2001. – № 52 (ч. I). – Ст. 4921.
3. Об отказе в принятии к рассмотрению жалобы гражданина Юдина Юрия Рудольфовича на нарушение его конституционных прав статьями 301 и 312 Уголовно-процессуального кодекса Российской Федерации: Определение Конституционного Суда Российской Федерации от 17 января 2012 г. № 174-О-О // Вестник Конституционного Суда РФ. – 2012. – № 4.

4. О судебной практике по делам о преступлениях, связанных с наркотическими средствами, психотропными, сильнодействующими и ядовитыми веществами: Постановление Пленума Верховного Суда РФ принято 15.06.2006 г. № 14 (ред. от 16.05.2017) // Бюллетень Верховного суда Российской Федерации. – 2006. – № 8.
5. Апелляционное определение судебной коллегии по уголовным делам Верховного Суда Российской Федерации от 3 марта 2015 г. № 6-АПУ15-1. – [Электронный ресурс] // URL: <https://legalacts.ru/sud/apelliatsionnoe> (дата обращения: 15.09.2023).
6. Решение Смирныковского районного суда Сахалинской области от 29 мая 2020 г. по делу № 2-106/2020 [Электронный ресурс] // URL: <https://sudact.ru> (дата обращения 11.09.2023).
7. Бурякова, А.Ю. Проблемы реализации конституционного принципа независимости судей как основы правовой защиты прав человека органами судебной власти / А.Ю. Бурякова, Е.А. Иванченко // Сборник научных трудов кафедры правовой культуры и защиты прав человека / Северо-кавказский федеральный университет. Том Выпуск 1. – Ставрополь: ООО «Фабула», 2017. – С. 21-24.
8. Гизатуллин, И.А. Процессуальные проблемы реализации принципа независимости судей / И.А. Гизатуллин // Диссертация на соискание ученой степени кандидата юридических наук / Самарский национальный исследовательский университет им. акад. С.П. Королева. – Самара, 2019. – 265 с.
9. Головинская, И.В. Особое мнение судьи: история, география, проблемы и их решение / И.В. Головинская // Современное право. – 2014. – № 5. – С. 94-97. – ISSN 1991-6027.
10. Ефремова, О.М. Процессуальные гарантии законности и обоснованности деятельности следователя / О.М. Ефремова // Научный вестник Орловского юридического института МВД России имени В.В. Лукьянова. – 2019. – № 3 (80). – С. 55-59.
11. Лукьянова, А.А. О некоторых процессуальных гарантиях обеспечения права на неприкосновенность в досудебном производстве по уголовным делам // А.А. Лукьянова // Актуальные проблемы борьбы с преступлениями и иными правонарушениями. – 2021. – № 21-1. – С. 93-95.

ИСПОЛЬЗОВАНИЕ ЦИФРОВЫХ ДОКАЗАТЕЛЬСТВ В РАССЛЕДОВАНИИ КИБЕРПРЕСТУПЛЕНИЙ

Попова Юлия Сергеевна

студентка, Тамбовский государственный университет, Россия, г. Тамбов

В настоящее время значительная часть данных хранится в цифровом виде. Вследствие этого электронные документы важны при расследовании киберпреступлений и при проведении связанных с ними процессуальных действий. Так как, даже при совершении традиционных преступлений преступник может оставить виртуальные следы. В данной статье отражены проблемные аспекты применения цифровых доказательств в расследовании киберпреступлений.

Ключевые слова: электронный документ, информационные технологии, киберпреступление, расследование, экспертиза, данные, обыск, доказательства.

Благодаря увеличению объема памяти технических средств, удобства работы и снижению стоимости хранения электронных документов в сравнении с традиционными, растет число электронных документов.

В настоящее время значительная часть данных хранится в цифровом виде. Так как, информационные технологии стали неотъемлемой частью жизни в развитых странах и постепенно становятся таковой в развивающихся. Вследствие этого электронные документы, такие как текстовые файлы, цифровые видеоролики и изображения важны при расследовании киберпреступлений и при проведении связанных с ними судебных процессуальных действий. Так как, даже при совершении традиционных преступлений преступник может оставить виртуальные следы. К числу таких относится, например, определение координат о расположении мобильного телефона злоумышленника или сделанные им запросы в поисковых системах. Таким образом, возможность использовать специальные механизмы расследования, связанные с данными, и представлять цифровые доказательства в суде крайне важна для рассмотрения как киберпреступлений, так и традиционных преступлений.

Работа с «цифровыми доказательствами» связана с рядом проблем, но она также открывает новые возможности для следствия и судов. Уже на первой стадии – сбора доказательств – наличие умения работать с цифровыми доказательствами дополнило работу следователей [1]. Для проведения расследований им требуются специальные инструменты, особенно в ситуациях, когда традиционные улики в виде отпечатков пальцев, а также свидетели отсутствуют. В данном случае возможность правильно установить личность преступника и привлечь его к ответственности может основываться на грамотном сборе и оценке цифровых доказательств [2].

Оцифровка и возрастающее использование информационно-коммуникационных технологий оказали большое влияние на процедуры сбора доказательств и их предоставления в суде. Эти моменты привели к появлению нового вида доказательств – цифровых доказательств. Единого определения термина «электронные или цифровые доказательства» не существует. В более широком смысле цифровые доказательства – это новый вид доказательств, применяемый в арбитражном процессе сравнительно не давно и по своему внутреннему содержанию принимающий различную форму (электронного документа, аудио- или видеозапись какого-либо события), которые подтверждают историю о том, как было совершено преступление.

Цифровые доказательства играют важную роль на разных стадиях расследования киберпреступлений. Формально можно выделить две главных стадии: следствие и представление и использование доказательств в суде.

Стадия следствия связана с экспертизой компьютерной техники, которая включает в себя анализ аппаратного и программного обеспечения, используемого подозреваемым, восстановление удаленных файлов, расшифровку файлов или установление личности интернет-пользователя путем анализа данных посещаемых сайтов.

Вторая стадия заключается в представлении цифровых доказательств в суде. Она тесно связана с выполнением специальных процедур (печать или отображение на экране с использованием компьютерных технологий).

Внедрение цифровых доказательств влечет за собой также массу проблем. Так как электронные доказательства являются сравнительно новым видом доказательств, и данная сфера быстро развивается. Поэтому очень важно, чтобы работа ученых в таких проблемных аспектах, как надежность доказательств и вычисление вероятности ошибок продолжалась. Для этого необходимо не только непрерывно вести научные исследования, но и вести непрерывную подготовку специалистов в данной сфере.

Низкая стоимость хранения цифровых документов в сравнении со стоимостью хранения традиционных документов ведет к увеличению числа документов в

цифровом формате и как следствие этого нахождение конкретного цифрового доказательства на внешнем устройстве хранения данных, которое может содержать миллионы документов, представляет собой логистическую проблему для следователя.

Существенным является анализ и оценка электронных доказательств, требующих специальных навыков и технической подготовки, в процессе обучения которой не получают судьи, прокуроры и адвокаты. Поэтому при работе с цифровыми доказательствами они в значительной степени полагаются на экспертов, что влечет возможные погрешности в экспертизе и ошибочное вынесение приговора судом [3].

Также имеет важное значение хрупкость цифровых данных. Их настолько легко удалить или трансформировать, что у экспертов это вызывает серьезные опасения. Для того чтобы избежать сомнений в надежности цифровых доказательств, сбор информации должен производиться с соблюдением специальных технических требований. Потеря или изменение данных в худшем случае могут привести к осуждению невиновного.

Особые требования должны быть предъявлены и к инфраструктуре. Если не учитывать вопросы безопасности и комфорта, то зал судебных заседаний должен быть оснащен необходимым оборудованием для работы с цифровыми доказательствами. Установка и обслуживание такого оборудования влечет за собой существенные расходы.

Как говорилось выше, технологии постоянно меняются, что требует постоянного переосмысления методов и оборудования, соответствующей подготовки, чтобы обеспечить соответствующее качество расследования. С появлением все новых видов операционных систем и программного обеспечения может изменяться способ хранения каких-либо данных, важных для следствия.

Помимо учета новшеств аппаратного обеспечения, необходимо сохранять возможность доступа к устаревшему программному обеспечению, так как файлы, созданные при помощи устаревшего программного обеспечения, зачастую невозможно открыть без его использования. Также необходимо тщательно изучать кардинальные изменения в поведении пользователей. Широкополосный доступ и удаленные серверы хранения данных, например, повлияли на способ хранения информации. Если в прошлом при поиске цифровых доказательств следователи могли сосредоточиться на помещении, в котором находился подозреваемый, то сегодня они должны учитывать, что файлы могут физически храниться за рубежом, а подозреваемый может получить к ним удаленный доступ, когда захочет. Растущее использование облачных вычислений создает новые проблемы для следователей.

По поводу цифровых доказательств существует два спорных вопроса: процесс сбора цифровых доказательств и их допустимость в суде [4]. Допустимость цифровых доказательств в суде, несмотря на их отличия от традиционных доказательств, основополагающие требования остаются неизменными. Что касается процесса сбора цифровых доказательств, то к ним применяют особые требования.

Одно из основных требований к допустимости – это законность доказательств. Цифровые доказательства должны быть собраны, проанализированы, сохранены и в конечном итоге представлены суду с соблюдением надлежащих процедур и без нарушения основных прав подозреваемого. Требования к сбору цифровых доказательств прописаны, главным образом, в уголовно-процессуальном праве.

Следователи должны гарантировать, что доказательства не были несанкционированным образом изменены с момента их создания, передачи или хранения уполномоченным на то лицом. Защита целостности необходима для обеспечения надежности и точности и для соблюдения требования законности.

Еще одними распространенными требованиями к допустимости цифровых доказательств являются уместность и эффективность. Учитывая, какой объем данных хранится даже на личном компьютере одного пользователя, только малая доля из которых может быть уместна для дела, можно увидеть практическую важность данных требований при расследовании киберпреступлений. Их применение важно как для ограничения сбора доказательств, так и для их представления в суде.

В отличие от традиционных операций обыска и выемки, которые осуществляются открыто, технические операции такие, как, например, перехват данных в режиме реального времени, не требуют раскрытия информации об их применении [5]. Несмотря на технические возможности, не все страны разрешают правоохранительным органам проводить тайные операции или требуют, чтобы подозреваемый был проинформирован после проведения такой операции. Прозрачность во время всего процесса сбора, обработки и использования доказательств в суде дает подозреваемому возможность поставить под сомнение законность и уместность собранных доказательств.

Таким образом, цифровые доказательства занимают важную роль в расследовании и предупреждении преступлений как традиционного характера, так и преступлений, связанных с информационно-коммуникационными технологиями.

Список литературы

1. Введенская О.Ю. Особенности следообразования при совершении преступлений посредством сети интернет [Электронный ресурс]. Режим доступа: URL:<https://cyberleninka.ru/article/n/osobennosti-sledoobrazovaniya-pri-sovshenii-prestupleniy-posredstvom-seti-internet/viewer> (31.10.2023).
2. Лузин В.И. Основы формирования, передачи и приема цифровой информации [Электронный ресурс]. Режим доступа: URL: <https://www.iprbookshop.ru/90325.html> (31.10.2023).
3. Мещеряков В.А. Криминалистическая классификация преступлений в сфере компьютерной информации // Конфидент. – 1999. №4-5.
4. Поляков В.В. Обстановка совершения преступлений в сфере компьютерной информации как элемент криминалистической характеристики // Известия АлтГУ. – 2013. №2(78). С. 162-166.
5. Федоров М.Н. Преступления, совершаемые с помощью глобальной информационной сети Интернет [Электронный ресурс]. Режим доступа: URL: <https://moluch.ru/archive/307/69295/> (31.10.2023).

СЕКЦИЯ «ЭКОНОМИЧЕСКИЕ НАУКИ»

ВАЖНЫЕ МЕТОДЫ УПРАВЛЕНИЯ С РАЗВИТИЕМ ПРЕДПРИНИМАТЕЛЬСКОГО ПОТЕНЦИАЛА В РЕГИОНАХ

Алиматова Умедахон Нажмиiddиновна

преподаватель кафедры «Информационная технология в экономике»,
Худжандский государственный университет имени акад. Б. Гафурова,
Таджикистан, г. Худжанд

В статье рассмотрены вопросы исследования важных методов управления развитием предпринимательского потенциала в регионах. Как известно, развитие связано с движением, в результате которого происходят качественные изменения, переход из старого состояния в новое.

Ключевые слова: развитие, управление, переход, регионы, важные методы, развитие предпринимательского потенциала, качественные изменения.

Дар доираи таҳлили имкониятҳои истифодаи самараноки нерӯи соҳибкорӣ ҳамчун яке аз шартҳои рушди иқтисодӣ миқтақа, идоракунии равандҳои рушди иқтисодии соҳибкорӣ, ҳамроҳангсозии манфиатҳои давлат ва соҳибкорӣ дар ҳалли проблемаҳои иҷтимоӣ – иқтисодӣ ба ҳисоб меравад. Дар баробари ин, дар адабиёти илмӣ дарки бисёр муҳимтарин категорияҳои идоракунии рушди иқтисодии соҳибкорӣ (идоракунии рушд, идоракунии рушд ва ғ.) ташаккули нерӯи соҳибкорӣ вучуд надорад. Таҳлили адабиёти илмӣ оид ба проблемаҳои рушди соҳибкорӣ бартарияти мутлақи нишондиҳандаҳои миқдориро нишон медиҳад, ки динамикаи рушди соҳибкорӣ (шумораи корхонаҳои хурд, шумораи аҳоли дар онҳо, муомилот ва ғайра) тавсиф мекунад. Бешубҳа, афзоиши миқдорӣ сурат мегирад, аммо он рушдро дар самти барои ҷомеа зарур инъикос намекунад.

Дар маъхазҳои илмӣ таърифи дигаре низ ҳастанд, ки дар онҳо идоракунии ҷунин муайян карда мешавад: унсур, функсия, таъсир, раванд, натиҷа, интиҳоб ва ғайра. Д.А.Новиков таъкид мекунад, ки «агар идоракуниро субъект анҷом диҳад, пас менечмент бояд ҳамчун фаъолият ҳисобида шавад» ва минбаъд «идоракунии ин фаъолият (органҳои идоракунанда) мебошад.

Барои ба манфиати ҷомеа истифода бурдани нерӯи амалигардида ва истифоданашудаи соҳибкорӣ, рушди онро идора кардан лозим аст. Барои мақсадҳои тадқиқот бояд аниқ кард, ки мо мафҳуми «идоракунии рушди нерӯи соҳибқорӣ вилоят»-ро дар назар дорем. Дар доираи идоракунии рушди иқтисодии соҳибкорӣ дар миқтақа мо фаъолияти идоракунии мақомоти давлатиро дарк мекунем, ки ба тағйироти миқдорӣ ва сифатӣ дар соҳаи соҳибкорӣ нигаронида шудааст, то ҳадафҳои стратегии рушди иҷтимоӣ иқтисодии миқтақаро амалӣ созанд.

Хусусияти асосии банақшагирии интерактивӣ истифодаи принсипи иштирок мебошад. Ин маънои иштироки ҳамаи субъектҳои низоми соҳибкорӣ дар раванди банақшагирӣ, ҳамқорӣ байни ҳамаи аъзоёни экосистема дар раванди ташаккули қарорҳои идоракунии, ки ба рушди иқтисодии соҳибкорӣ нигаронида шудаанд, мебошад. Камбудии ин намуди планкашӣ мураккаб будани татбиқи он мебошад.

Ҷунин ба назар мерасад, ки маҳз идоракунии ва банақшагирии интерактивӣ дар сурати татбиқи тамоми принсипҳо, усулҳо ва равишҳои он дар идоракунии рушди

нерӯи соҳибкорӣ бояд мавқеи пешсафро ишғол намояд. Зеро бо ёрии он пайвастагии дарозмуддат ва таъсири мутақобилаи чузъҳои экосистемаи соҳибкорӣ ба даст оварда мешавад.

Фаъолияти идоракунӣ, мисли ҳама гуна фаъолият, ба дастгирии ташкилӣ ниёз дорад, ки асоси он вазифаи ташкилот мебошад. Татбиқи вазифаҳои ташкилот бояд бо назардошти хусусиятҳои идоракунӣ рушди иқтисодии соҳибкорӣ ҳамчун зерсистемаи идоракунӣ соҳаи соҳибкорӣ ташаккул дода шавад. Баррасӣ намудани маҷмӯи принсипҳои умумии ташкили дар назарияи ташкил ва тафсири онҳо дар татбиқи идоракунӣ рушди нерӯи соҳибкорӣ минтақа мувофиқ ба назар мерасад. Ин принсипҳо дар адабиёти бахшида ба методологияи идоракунӣ, ташаккул ва фаъолияти системаҳои идоракунӣ, назарияи ташкил, методологияи амалигардонии вазифаҳои идоракунӣ васеъ инъикос ёфтаанд.

Ҳар яке аз усулҳои таъиншудаи идоракунӣ афзалиятҳо ва нуқсонҳои худро дорад. Бинобар ин мо муқоисаеро ба мақсад мувофиқ мешуморем, ки ин ба мо имкон медиҳад, ки аз тарзу усулҳо вобаста ба вазифаҳои идоракунӣ тараккиёти ҷамъияти тичоратӣ интихоб кунем.

Усули детерминистӣ ба гузоштани ҳадаф асос меёбад, яъне ҳадаф муайян карда мешавад, ки ноил шудан ба он дар нақша инъикос ёфта, механизми амалисозии нақшаи пешбинишуда ба қор андохта шуда, натиҷаҳои бадастомада баҳо дода мешавад. Алоқа мувофиқати қатъии рафтори системаро бо барномаи таҳияшуда таъмин мекунад. Агар инҳирофҳо ошкор карда шаванд, вазифаи назорат аз он иборат аст, ки объектро ба ҳолати пешбинишуда баргардонад. Усули содда ва самаранок ҳисобида мешавад, аммо ба шарте, ки муҳити атроф тағир наёбад. Аммо дар шароити муосир ба онҳо тағйирпазирии доимӣ хос аст ва имконнопазирии тасҳеҳи нақшаҳо зери таъсири тағйироти муҳити беруна боиси ихтилофи байни нақша ва мақсадҳо мегардад. Мулоқотҳои маҳдуд ба рушди ташаббус ва иқтисодии соҳибкорӣ ҳалал мерасонанд. Бинобар ин, истифодаи ин усул дар идоракунӣ рушди системаи соҳибкорӣ бесамар хоҳад буд.

Усули идоракунӣ барнома-ҳадаф. Тафовути асосӣ дар он аст, ки механизми бозгашт бештар таҳия шудааст, ки на танҳо ислоҳи рафтори система, балки ислоҳи ҳуди барномаро барои ноил шудан ба ҳадаф таъмин мекунад. Ин тасҳеҳ қафолат медиҳад, ки ҳадаф дар муҳити доимо тағйирёбандаи беруна бо назардошти тағйироти дохилии ғайриҷашмдошт ба таври оптималӣ ба даст оварда шавад. Меъёри асосии усули барномавию мақсаднок мақсад аст, на план.

Усули барномавӣ-мақсаднок ба тақсмоти мутаваззини захираҳои маҳдуд имкон медиҳад, ки истифодаи онҳо бояд дар барномаҳои мушаххас инъикос ёбад.

Хусусияти дигари усули барномавию мақсадноки идоракунӣ дар он аст, ки субъекти идоракунӣ ба ғайр аз вазифаҳои асосӣ шароитҳои заруриро барои фаъолияти самараноки объекти идоракунӣ ташкил медиҳад. Механизми боз ҳам мукамалшудаи бозгашт ҷандирии назоратро таъмин мекунад.

Усули арзишмандии идоракунӣ аз усулҳои қаблан баррасӣшуда бо имконияти мувофиқ кардани рафтори системаи идоракунӣ мувофиқи барномаи таҳияшуда, тасҳеҳи он дар асоси ҳадаф ва тағйирот фарқ мекунад, яъне усул имкон медиҳад, ки на танҳо план, балки ба мақсад ҳам. Омили муайянкунандаи ҳадафҳо системаи арзишҳо мебошад. Аслан усули ба арзиш нигаронидашудаи идоракунӣ рушди сифатии усулҳои муайянкунанда ва барномавӣ-мақсаднок мебошад: нақша – ҳадаф – системаи арзишҳо. Охири категорияи устувори муносибатҳои инсониро ифода мекунад, ки дар заминаи таҷрибаи тӯлонии фаъолияти амалӣ ва ақлӣ ташаккул ёфтааст.

Афзалиятҳо ва нуқсонҳои баррасишудаи усулҳои мавҷудаи идоракунии интихоби усули тавсияшударо барои истифода дар идоракунии инкишоф додани иқтидори соҳибқори. Ба фикри мо, ин усул усули программавӣ мақсаднок шуда метавонад. Интихоб бо он асоснок карда мешавад, ки ин усул ба шумо имкон медиҳад, ки ба лоиҳаҳои ҷорӣ барои рушди иқтидори соҳибқорӣ ҳангоми тағир додани шароити экологӣ, ки махсусан барои рушди системаи соҳибқорӣ муҳим аст, ворид кунед.

Бояд гуфт, ки набудани заминаи қаноатбахши назариявии идоракунии рушди нерӯи соҳибқорӣ, тафовут дар сатҳи ташкилию технологияи рушд ва фарҳанги бозории аҳолии Ҷумҳурии Тоҷикистон ва он кишварҳое, ки таҷрибаи онҳо мавриди омӯзиш қарор дорад, ба хулосае омадан мантиқан аст, ки қарзгирии мустақими шаклу усулҳои дастгирии рушди соҳибқорӣ метавонад барои Тоҷикистон бесамар бошад. Аммо, аз тарафи дигар, омӯзиши ҳамаҷонибаи таҷрибаи хориҷӣ, ки пеш аз ҳама ба рушди нерӯи соҳибқорӣ дар сатҳи ҷумҳуриявӣ ва минтақавӣ марбут аст, барои таҳияи барномаҳо ва татбиқи тадбирҳои амалии рушди нерӯи соҳибқорӣ хеле муҳим ва муфид аст.

Ҳамин тариқ, давлат дар роҳандозии механизмҳои идоракунии рушди иқтидори соҳибқорӣ нақши ҳалқунанда мебозад. Он бояд барои рушди худфаъолият ва баланд бардоштани рақобатпазирии субъектҳои соҳибқорӣ бо назардошти хусусиятҳо ва анъанаҳои соҳавӣ, ҷуғрофӣ, миллий, таърихӣ, инчунин таҷрибаи хориҷӣ шароит ва ҳавасмандӣ фароҳам оварад. Зарур аст, ки барои рушди корхонаҳои хурду калон имкониятҳои баробари иқтисодӣ, барои фаъолияти соҳибқорӣ бо озодии интихоби шаклу усулҳои зухури истиқлолият ва соҳибқорӣ шароити баробар фароҳам оварда шавад.

Пайнавишт

1. <https://ru.wikipedia.org/wiki/>
2. Алексина А.С., Андреева Е.Л., Глухих П.Л. Государственная политика развития предпринимательства: мировой и региональный опыт: Монография. – Екатеринбург: ИЭ УрО РАН, 2015. – С.66-67
3. Алиматова У.Н. Асосҳои илмии идоракунии рушди иқтидори соҳибқорӣ дар минтақаҳо // Паёми Донишгоҳи давлатии тичорати Тоҷикистон. – 2022. – No. 3(42). – P. 62-69.
4. Алиматова У.Н. Теории и концепции предпринимательства и предпринимательского капитала в экономике // Вестник Педагогического университета. Естественные науки. – 2022. – № 4(16). – С. 192-197.
5. Алиматова У.Н. Эффективность использования предпринимательского капитала в отраслях экономики Согдийской области // Theoretical & Applied Science. – 2023. – № 5(121). – С. 483-488.

ПРОГРАММЫ ЛОЯЛЬНОСТИ В МЕЖДУНАРОДНЫХ И РОССИЙСКИХ ОТЕЛЯХ КАК ФАКТОР ПРИВЛЕЧЕНИЯ ГОСТЕЙ

Арцыбашев Денис Валерьевич

доцент кафедры социально-культурного сервиса и туризма,
Курский государственный университет, Россия, г. Курск

Спицына Елизавета Сергеевна

студентка магистратуры 3 курса,
Курский государственный университет, Россия, г. Курск

Программы лояльности рассчитаны на долгосрочные отношения с клиентами. Лояльные клиенты не только обеспечивают значительную прибыль отелю, но и помогают привлечь новых постояльцев, делая их участниками сопроизводства концептуальных гостиничных продуктов, предлагающих новый концепт развития гостиницы, в соответствии с мировыми стандартами и более передовыми технологиями.

Ключевые слова: гостиничное предприятие, программы лояльности, отель, клиент.

Программа лояльности – это система вознаграждения постояльцев отеля, побуждающая их возвращаться чаще в один и тот же отель. Помогает построить долгосрочные доверительные отношения гостиницы с их потенциальными гостями.

Для того чтобы у посетителей гостиничного предприятия остались только хорошие впечатления, и они стали постоянными гостями, очень важно уделить особое внимание программе лояльности.

Помимо привлечения новых клиентов и удержания постоянных гостей, программы лояльности используются для поддержания положительного имиджа отеля [3].

Примеры программ лояльности, широко используемых в отелях, включают:

- Скидка для постоянных клиентов. Как правило, используется гибкая система скидок. Это означает, что разным группам клиентов предоставляются разные скидки (постоянные клиенты, клиенты, расплачивающиеся банковскими картами, групповые скидки, детские скидки и т.д.).

- Накопительная система. Клиент получает баллы за пользование услугой, которая дает большие преимущества. Накопив в ней сумму, гость становится VIP-клиентом и уже имеет право на значительные скидки).

- Привилегии. Различные услуги, предлагаемые гостям в дополнение к перечню обязательных услуг. (Ранний заезд/поздний выезд без доплаты, заселение в номер более высокого класса, скидки в ресторанах, изменение/отмена бронирования без штрафных санкций, билеты в театр и т.д.)

- Бонусные баллы. Гости получают баллы при использовании услуг отеля. Накопив определенное количество этих баллов, клиент получает бонус. Бесплатное проживание или другой бонус, предлагаемый программой.

- Программы для корпоративных клиентов. В рамках этих программ корпоративным клиентам предлагаются различные льготы: скидки на проживание, специальные процедуры отмены, деловые переговоры, конференции, помощь в организации поездок и т.д.

Любой отель, стремящийся использовать программы лояльности, должен обязательно учитывать тот факт, что каждая из этих программ подразумевает определенную эксклюзивность и непосредственность, благодаря которым каждый гость чувствует себя особенным, важно не переусердствовать при использовании программ, рассчитанных на большую аудиторию [6].

Программы лояльности гостиничных предприятий имеют как ряд схожих черт, так и отличительные особенности. По виду привилегий данные программы являются многоярусными, суть которых заключается в том, что количество получаемых баллов и привилегий постояльцем находится в прямо пропорциональном соотношении к сумме потраченных ими средств. А значит, чем выше уровень лояльности клиента, тем выше статус в данном средстве размещения он имеет [1].

В формировании программ лояльности для своих постояльцев больше преуспели международные гостиничные сети. Этому способствовало более значительные финансовые ресурсы, большее количество объектов, тщательно проработанная структура компании.

Крупные иностранные отели стараются найти как можно больше партнеров на рынке услуг, чтобы объединить усилия для повышения уровня программы лояльности клиентов и расширения спектра предлагаемых услуг. Отель стремится установить партнерские отношения с авиакомпаниями, транспортными компаниями, ресторанами, бутиками и т.д. Таким образом, накопительная программа для клиентов, проживающих в отеле, может состоять из бонусных баллов за перелеты рейсами авиакомпаний-партнеров и бонусных баллов за посещение ресторанов, входящих в партнерский союз. Это повышает уровень потребительской лояльности и побуждает гостей возвращаться в отель, чтобы заработать как можно больше баллов в качестве дополнительного вознаграждения.

Программы поощрения лояльных клиентов становятся все более распространенными в российских отелях. Продуманная маркетинговая политика, направленная на удержание и привлечение новых гостей, позволяет значительно повысить заполняемость отеля и сделать его более привлекательным для корпоративных клиентов.

При реализации так называемых программ лояльности отечественные отельеры в равной степени опираются как на зарубежный опыт, так и на собственные ноу-хау. В последние годы российский гостиничный сектор сильно развился, но из-за экономической ситуации в стране многие отели класса люкс находятся не в лучшем положении, поскольку многие из них являются брендами международных сетей и их финансовая подотчетность производится в иностранной валюте. И одним из ключевых конкурентных преимуществ, особенно для отелей премиум-класса, является «программа лояльности» [4].

Российские отели прилагают все усилия для привлечения клиентов через программы поощрения, но процент постоянных гостей в российских и зарубежных отелях нельзя сравнить. Это связано с тем, что большинство зарубежных отелей представлены крупными гостиничными сетями, а бонусная программа распространяется сразу на несколько отелей, а не на один, как это часто бывает в российских отелях. Программы лояльности клиентов наиболее важны для небольших отелей, поскольку они не тратят много средств на рекламу. В таких случаях, если у отеля нет собственной гостиничной сети, накопительная система бонусов теряет свою эффективность, так как клиент не может накопить большое количество бонусов, просто остановившись в одном отеле.

Формирование программы управления лояльностью потребителей – циклический процесс, после которого должны быть пересмотрены цели программы лояльности, проведены маркетинговые исследования и обновлено содержание программы. Необходимо опираться на многоуровневую модель управления потребительской лояльностью в сфере гостиничных услуг.

В условиях постоянно возрастающего уровня неопределенности в индустрии гостеприимства, лояльность потребителей представляет собой важное конкурентное преимущество для отеля. От грамотно разработанной программы лояльности зависит степень приверженности клиентов гостиничного предприятия и, как следствие, конкурентоспособность отеля. По сравнению с независимыми гостиницами, сетевые отели имеют более содержательные и ценные программы лояльности. При формировании программы лояльности руководство гостиничного предприятия должно сделать акцент на поддержании и укреплении сотрудничества с постоянной клиентской базой гостиничной сети.

Подводя итог, можно сказать, что индивидуальный подход к формированию программы лояльности – залог успеха любого гостиничного бизнеса.

Список литературы

1. Шерешева М. Ю., Березка С. М. Роль программ лояльности клиентов на современном рынке // Вестник Балтийского федерального ун-та имени И. Канта. Серия: Гуманитарные и общественные науки. – 2014. С. 137.
2. Постановление Правительства РФ от 09.10.2015 N 1085 (ред. от 18.07.2019) «Об утверждении Правил предоставления гостиничных услуг в Российской Федерации» <http://www.consultant.ru>
3. Цуневская О. Я. Маркетинговые технологии формирования программ лояльности клиентов в сфере услуг: автореф. дис. ... канд. экон. наук. М., 2008. С. 15.
4. Величко Н. Ю. Меры по повышению лояльности клиентов гостиничного предприятия // Управление и экономика в XXI веке. 2017. № 3. С. 51.
5. Кабанов А. А. Совершенствование управления сферой гостиничных услуг на основе повышения лояльности клиентов: автореф. дис. ... канд. экон. наук. М., 2016. С. 17.
6. Арриев А. Гостиничное и ресторанное дело, туризм. Сборник нормативных документов; Феникс. – М., 2016. – 418 с.
7. Розанова Н. М., Парфенов К. В. Современные программы лояльности: факторы конкурентного успеха, ключевые тенденции и перспективы в России // Вестник Института экономики Российской академии наук. 2017. № 2. С. 95–106.

МОДЕРНИЗАЦИЯ ВОДНОГО ТРАНСПОРТА

Владимиров Александр Анатольевич

профессор кафедры философии и социально-правовых наук,
доктор философских наук, профессор
Волжский государственный университет водного транспорта,
Россия, г. Нижний Новгород

Статья посвящена модернизации технических средств водного транспорта. Рассматриваются вопросы возрождения скоростного флота в России и его использования в бассейнах великих рек. Отмечается важное экономическое и народно-хозяйственное значение водного транспорта для модернизации страны.

Ключевые слова: технические средства водного транспорта, бассейны великих рек, суда на подводных крыльях, модернизация.

Водная система во всех видах ее проявления (озера, реки, каналы, моря, океаны) как объект деятельности соответствующих специалистов требует оснащения эффективными техническими средствами и прогресс многих стран (Испания, Голландия, Англия, Португалия, Италия, Франция) в 14-16 вв. определялся созданием качественных средств плавания. Это хорошо известно из истории. Примечательно, что прогресс России со времен Петра I также возрастал по мере развития ее морского флота. В истории хорошо известны имена выдающихся российских мореплавателей и создателей кораблей: В.Н. Беринга, Н.В. Крузенштерна, Ф.Ф. Ушакова, П.С. Нахимова, В.А. Корнилова, А.Н. Крылова, Г.Я. Седова и др.

Овладение водной стихией осуществлялось и осуществляется с учетом различных функциональных целей, типология которых определяет и типологию технических средств водного транспорта:

- разведывательно-поисковые функции;
- транспортно-грузовые функции;
- транспортно-пассажирские функции;
- военно-оборонительные функции;
- охранно-профилактические функции;
- рыбопромысловые функции;
- спортивно-развлекательные функции;
- учебно-тренировочные функции;
- лечебно-оздоровительные функции.

Многообразие функций определило специфику конструирования, оснащения, технологии изготовления материалов и движительных систем водных средств разного типа: подводные лодки, катамараны, катера, авианосцы, линкоры и крейсера, сухогрузы и скутера, суда на подводных крыльях и на воздушной подушке, экранопланы, батискафы и т.д.

Многообразие типов и видов средств водного транспорта на протяжении десятилетий проектировалось, конструировалось и изготовлялось на предприятиях Нижнего Новгорода и области (Навашино, Городец, Чкаловск) во взаимодействии с научно-преподавательским составом таких вузов как Волжский государственный университет водного транспорта и Нижегородский государственный технический университет имени Р.Е. Алексеева. Волжский государственный университет

водного транспорта отметила свое 90-летие и его впечатляющая история нашла отражение в специально изданной монографии «История в лицах: Волжская государственная академия водного транспорта» [1]. Если учитывать, что университет включает в себя 6 филиалов образовательного комплекса (Казанский, Пермский, Самарский, Астраханский, Рыбинский и Уфимский), то его вклад в систему подготовки специалистов водного транспорта страны трудно переоценить.

Оценивая накопленный потенциал нижегородских специалистов в области водного транспорта, его значение для перспектив модернизации, можно напомнить историческую эпопею создания судов на подводных крыльях под руководством выдающего генерального конструктора Р.Е. Алексеева, начиная с памятной «Ракеты» (1957 г.), а затем «Метеора», «Кометы», «Буревестника», «Спутника» до «Восхода», отмеченного золотой медалью на Всемирной выставке в Штутгарте. Более 25 моделей судов было спроектировано в ЦКБ по СПК за период с 1956 по 1990 гг. Из них половина построена и введена в эксплуатацию. Следует отметить высокие навигационные качества судов на подводных крыльях с экономической, технической, эргономической, экологической и эстетической точек зрения. При сравнительно недорогих билетах у них была высокая окупаемость даже при 1/3 загруженности пассажирами: высокая скорость движения, надежность и продолжительность эксплуатации; безопасность и удобство для пассажиров и команды; экологическая чистота и природоохранность; эстетически выразительный образ.

В известной мере Россия является пионером в области скоростного судостроения. Первая авторская заявка на судно на подводных крыльях принадлежит российскому изобретателю, французу по происхождению Шарлю де Ламберту, который запатентовал свое изобретение в 1891 г. во Франции, а в 1894 г. в США. Он построил небольшое судно с подводными крыльями, но оторвать его корпус от воды во время испытаний ему не удалось [2].

Первым практически осуществить движение судов на подводных крыльях удалось одному из пионеров авиации, итальянскому инженеру Энрико Форланини в 1905 г. [3]. История полна имен многих инженеров, изобретателей разных стран, которые в начале XX века (до 1936 года) пытались создать надежные модели крылатых судов (братья Райт, Ричардсон, Адер, Куртис, Селфридж, Белл, Болдуин, Юнкерс, Шоу, Шертель и др.).

В СССР первые попытки создания судов на подводных крыльях относятся к началу 30-х годов и принадлежат авиаторам ЦАГИ В. Фролову и А. Владимирову, которые в период с 1933 по 1937 г. провели первые экспериментальные исследования подводных крыльев в гидроканале ЦАГИ. Одновременно учеными ЦАГИ М. Келдышем, Н. Кочинным, М. Лаврентьевым, Л. Седовым и Л. Сретенским были выполнены фундаментальные теоретические исследования гидродинамики подводных крыльев. Р.Е. Алексеев начал свои работы по созданию судов на подводных крыльях в 1941 году. Его дипломный проект был посвящен проблемам создания глиссера на подводных крыльях. Защита дипломного проекта выпускника кораблестроительного факультета Горьковского индустриального института состоялась 7 октября 1941 г. Практическим воплощением стал катер на подводных крыльях в 1947 г. С 1949 по 1956 гг. под его руководством осуществляются работы принципиально новых крылатых судов совместно с Н.А. Зайцевым, П.С. Поповым, И.И. Ерылкиным, за что они были удостоены Сталинской премии. В 1957 году первое «крылатое» судно – пассажирский теплоход «Ракета» (на 66 пассажиров) был построен и

за 14 часов в июле прошел от Горького до Москвы. Построенные серийные крылатые суда различных проектов до сих пор работают на реках и морях России.

С 1966 года Р.В. Алексеев и возглавляемый им коллектив осуществляют проектирование и испытание серии экранопланов (термин введен Р.Е. Алексеевым и признан мировым сообществом) пассажирского и военно-оборонительного назначения. Эти работы являются уникальными с научной, конструкторской и практической точки зрения. Надо надеяться, что поиски в данном направлении будут продолжены и в дальнейшем, что требует курс на модернизацию водного транспорта.

Рекламно-коммерческий рейс «Кометы» до Японии через Атлантический, Индийский и Тихий океаны в конце 60-х г. XX в. вызвал восторженный прием в Токио. «Комета» прошла без единой поломки, а в Сингапуре вышла в рейс даже в 9-бальный шторм. По просьбе японцев прошли демонстрационные рейсы в течение месяца.

Главный дизайнер судов на подводных крыльях профессор О.П. Фролов был в 2006 году удостоен Государственной премии Президента Российской Федерации В.В. Путина. В «запаснике» ЦКБ по СПК еще были проекты морских крылатых судов типа «Альбатрос» и «Циклон», серия катеров на подводных крыльях и т.д. По материалам проектно-конструкторской деятельности в 1972 году О.П. Фролов защитил в Москве диссертацию на тему: «Принципы художественного конструирования судов на подводных крыльях».

С начала перестройки прекратились заказы на проектирование крылатых судов, что привело к сокращению ЦКБ по СПК и многие специалисты ушли в коммерцию или рекламу. А ведь впереди были прекрасные перспективы разработки морских и речных экранопланов по проектам Р.Е. Алексеева, специализированных судов на воздушной коверне.

На кафедре проектирования судов ГИИВТ под руководством профессора В.И. Андриутина совместно с ЦКБ «Вымпел» был разработан проект первого отечественного пассажирского скегового судна на воздушной подушке (СВП) «Горьковчанин». Это судно было построено в 1968 году на учебно-экспериментальном заводе ГИИВТа. Опытная эксплуатация головного СВП на реке Суре позволило внести корректировку в проект, по которому стали строиться серийные суда «Зарница». Всего было построено около 130 единиц судов. Продолжением судов такого типа стали теплоходы «Орион», «Баргузин», морская «Чайка».

К счастью, работы над проектами судов на подводных крыльях, на воздушной подушке, а также малых экранопланов продолжают энтузиастами преподавателями и студентами ВГАВТ и ННГАСУ. Например, ряд проектов судов военного назначения, выполненных дизайнером И. Хлутчиным получили положительную оценку в 2011 г. со стороны Министерства обороны России.

Вышеизложенное подчеркивает тот факт, что Россия располагает мощным интеллектуальным потенциалом и хорошим историческим опытом для решения задач модернизации водного транспорта страны. В указанных областях России принадлежит приоритетное место в мире, наших специалистов высоко ценят за рубежом и российское государство может и должно осуществлять инвестирование их деятельности.

Не менее впечатляющие достижения нижегородских специалистов в области проектирования и создания атомных подводных лодок, в том числе обеспеченных ядерным зарядом. Эта работа осуществлялась на протяжении многих лет под руководством генерального конструктора Н.И. Кваши, первым в стране получившим звание Героя России. Его выступление на Международной конференции по проблемам

конверсии ВПК в Нижнем Новгороде в 1994 году было встречено аплодисментами зарубежных коллег. Н.И. Кваша не столько говорил об оборонном потенциале подводного флота, сколько о тех конверсионных проектах, которые уже выполняются отечественными специалистами: проектирование подводных барокамер для лечения астматических больных, подводных бурильных установок для разведки нефти и газа на дне морей и океанов, подводных кранов для прокладки труб и кабелей по дну океанов и морей и т.д.

Все это лишней раз показывает, что водный транспорт и соответствующие инфраструктуры имеют важное экономическое, народно-хозяйственное значение, что играет большую роль в условиях ориентации страны на модернизацию.

Кроме названных перспективных видов водного транспорта, можно назвать известные в стране и мире сухогрузы смешанного плавания, различные по мощности суда маломерного флота: катамараны, катера, скутера, моторные лодки и т.д., различные системы плавучих кранов, пожарных водометов. При этом необходимо учитывать и перспективы развития водного транспорта с точки зрения его связей с воздушным и наземным транспортом. Все это важно при комплексной оценке проблем модернизации водного транспорта. Объективная необходимость модернизации всех систем водного транспорта определяется не отмирающими, а возрастающими потребностями в его функционировании:

1. В связи со вступлением России в ВТО неизмеримо возрастают объемы и темпы грузовых импортных перевозок, причем преобладающий объем международных перевозок падает на водный транспорт.

2. Модернизация оборонного потенциала страны с выделением огромных финансовых средств на создание и развитие современных видов вооружениям, в частности, морского флота, требует сохранения и обновления тех проектных, конструкторских и судостроительных организаций и центров, которые создавали суда военно-морского флота.

3. Развитие системы мирового туризма и турсервиса, экскурсионного, спортивно-рыболовного и познавательно-развлекательного туризма, в том числе любительского, также требует возрастающего внимания к средствам водного транспорта. Достаточно вспомнить 4-х мачтовый парусник «Седов», самый крупный в мире, совершающий тренировочные кругосветные плавания, в том числе с курсантами из Нижнего Новгорода. Можно напомнить и кругосветные путешествия нашего известного мореплавателя Ф. Конюхова, спортивные регаты и соревнования яхт и парусников и т.д.

4. Модернизация водного транспорта и обеспечивающей его инфраструктуры определяется и задачами научно-исследовательского характера, разведки глубин морей и океанов. Во всем мире известны наши достижения в этой области в Арктике и Антарктике с прилегающими к ним нефте- и газоносными шельфами. Все это было возможно на основе современной водной транспортной техники с грузовыми кранами, батискафами, бурильными установками.

5. Финансово-экономическое значение всех видов водного транспорта состоит не только в том, что он позволяет прокладывать через моря знаменитые трубопроводы подобно «Северному потоку» и «Южному потоку», но и обеспечивать съемки художественных и научно-документальных фильмов, вроде «Титаника» или глубоководных погружений на отечественных батискафах на Байкале. Если уже в космос запускают на наших кораблях космических туристов за миллионы долларов,

то российский океанский и морской флот должен обеспечить подобные водные туры-экскурсии.

6. Тревожные сигналы с берегов Баренцева, Охотского и Каспийского морей в связи с незаконным выловом рыбы и морских животных браконьерами из других стран, остро ставит проблему совершенствования систем водной разведки, оповещения, создания новых видов транспорта для пресечения подобных акций, наносящих значительный материальный и экологический ущерб РФ.

Проведенный краткий анализ нарастающих потребностей России в типах водного транспорта определяет необходимость не сокращения, а увеличения объемов и темпов развития водно-транспортной отрасли страны с точки зрения всех функциональных показателей: проектно-конструкторских, научно-исследовательских, технико-технологических, судостроительных, финансово-экономических, правовых, педагогических и т.д. Констатировать это приходится с учетом возрастания потребности в подготовке соответствующих кадров: конструкторов, технологов, судоводителей, экономистов, менеджеров, механиков и мотористов, юристов и финансистов. Именно эту задачу призвана решать и успешно решает на протяжении 90 лет Волжский государственный университет водного транспорта. Накопленный университетом научный, педагогический, управленческий и практический потенциал предполагает не сокращение, а развитие названных направлений деятельности во имя модернизации отрасли.

Список литературы

1. История в лицах: Волжская государственная академия водного транспорта / Под ред. проф. В.И. Минеева. – Н. Новгород: Литера, 2010. – 224 с.
2. Алексеева, Т.Р. Крылья Алексеева / Т.Р. Алексеева. – Н. Новгород, 2000. – 48 с.
3. Качуп, П.И. Ростислав Алексеев / П.И. Качуп. – СПб.: Политика, 2000. – 294 с.

**TEACHING INTERCULTURAL COMMUNICATION
THROUGH MENTAL AND UPBRINGING VALUES IN ACTION**

Azarenkova Marina Ivanovna

PhD, Associate Professor,
Admiral Makarov State University of Maritime and Inland Shipping,
Russia, Saint-Petersburg

The article describes procedures of searching for and identifying the shortest way to describing the core of teaching in intercultural approach. Such point of view has much in common with learning English from the position of competence demands in a modern high education sphere. Being rational, such methods of teaching demonstrate a lot of possibilities and scientific opportunities in practical sphere of teaching- learning in a modern world.

Keywords: educational sphere, international ideas, creativity in action, approaches in demand, testing, prolonged professional development, research quality.

*“I like to listen. I have learned a great deal from listening carefully. Most people never listen”
Ernest Hemingway*

*“People are always blaming circumstances for what they are. I don’t believe in circumstances.
The people who get on this world are the people who get up
and look for the circumstance they want and, if they can’t find them, make them”
Georg Bernard Shaw*

*“Discoveries are often made by not following instructions;
by going off the main road; by trying the untried”
Frank Tyger*

*“The salvation of mankind lies only in making everything the concern of all”
Aleksandr Solzhenitsyn*

*“I want to thank everybody, who made this day necessary”
Yogi Berra, 1925, baseball player, coach and manager*

*“What helps luck is a habit of watching for opportunities,
of having a patient, but restless mind, or sacrificing one’s ease or vanity,
of uniting a love of detail to foresight;
and of passing through hard times bravely and cheerfully”
Victor Cherbulies, 1829-1899, Swiss novelist and critic*

*“It is easy in the world to live after the world’s opinion;
it is easy in solitude to live after our own;
but the great man is he who in the midst of the crowd keeps
with perfect sweetness the independence of solitude”
Ralf Waldo Emerson, *ibid.**

*“Saving represents much more than mere money value. They are the proof that the saver is
worth something in himself. Any fool can waste; any fool can meddle; but it takes something*

more of a man to save and the more he saves the more of a man he makes of himself. Waste and extravagance unsettle a man's mind for every crisis; thrift, which means some form of self-restraint, steadies it"

Having read all these witty phrases, we clearly understood how much they have in common with our main ideas of teaching, connected with intercultural and multicultural approach to teaching as a prolonged process of enlightenment. The more we teach and learn in the field of education as the sense of people's existence. Not less... The more we teach and learn the process, it's fulfillment and our own inner intellectual and moral growth, the more we appreciate mental and upbringing values, constructing and forming the process of educating.

The role of a teacher is very hard to overestimate. He (She) is everywhere and in every situation in need, in expecting the right solution and a good result. That is why one of the significant advice may be: Don't force someone to remember you all the time. Just stay silent and let them realize how will they be without you in their life. It is the very truth about the role of good teaching when we, teachers, take into account, that our present situation is not our final situation. All our work is our good will, responsibility and duty to improve the situation in order to improve the very process of learning for our students.

The first rule is like this: Taking Action! Start by doing the necessary, then the possible, and suddenly you are doing the impossible, as Francis of Assise ever said. And it is right. Working with the audience is the first task, especially when the audience are your students. The teachers must know a lot about them, their interests, fears and doubts in accordance with the level of their knowledge, their aim concerning learning at all and goals in everyday practice, their dreams connected with the choice of their future profession. So, it is important for effective communication to ask the students to list five topics for short papers that would be interesting to them but probably not to their teacher. Then they may list five topics that they think would be interesting to their teacher, but that are not particularly interesting to them. The students ask their teacher to agree or disagree with their selection of topics. The scheme looks like:

A. Five topics that interest me but that don't interest my teacher:

Topic	Agree	Disagree
1.		
2.		
3.		
4.		
5.		

B. Five topics that I think my teacher would find interesting:

Topic	Agree	Disagree
1.		
2.		
3.		
4.		
5.		

As a result, the students use memory in writing, focuses on finding code words, words, that identify broad areas or topics one can search through looking for information to shape into a subject.

Listed below are twelve possibilities that may be code words for you (as a student). It looks like that: Topic Evaluation – yes or not [1, p.31].

In our pedagogical experiment, we proposed that the student should compare and discuss two texts in order to answer the questions about their own blended teaching through blended education. The core of the task was to find out as many interesting rational and logical questions, answering which could help students to get all answers interested and creating. So,

The text number 1.

I am a poet and I spend a large part of my life travelling around the world. I have a laptop computer, which means I can work on trains and buses, wherever I happen to be. My poems always begin in a notebook (and I mean the paper variety) where they stay for a while, moving from notes I have made, sometimes just individual words and phrases, to more developed pieces. The only way I can keep in touch with my family and also stay in contact with other writers is by using e-mail. Actually, I also use e-mail for sending work – poems, articles, reviews – to magazines, publishes and newspapers. Through my PC I am in constant communication with writers all over the world and we can swap poems and ideas within seconds. It's brilliant.

The text number 2.

I love computers. I owned one of the early laptops and today I have both a PC and a laptop. My life as a freelance musician would be a real struggle without my computers. I have to run myself like a small business, and I simply wouldn't be able to do that without a computer. You have to keep in touch with music agents, concert promoters and conductors, and there are lots of letters to write. I use my computer to send out information about myself each week by e-mail. I can even send a picture of myself that way too. It saves a lot of money on stationery, stamps and so on. I also keep all my accounts up to date on it and use the internet to research new music. The other thing I love about having a computer is that being a professional musician can be a solitary business because you spend a lot of time on your own at home. My e-mail is like having a friend in the flat [2].

It is especially important today to think about our future for generations of those after us. That is why the English language in active communication teachers and students lets us to give all to what is present maximally effective. The modern educational system proposes the reasonable modern students should adapt themselves to the world, not the world to themselves. All new approaches to English learning can arise creativity of those taught. It is great that all our thoughts and ideas about good teaching the foreign language have much in common with those well-known educators of the world. When we ask our students about their imagination concerning creativity as necessary and demanded students' approach to learning new information and transforming it into their real life, they answer approximately "word in a word" as S.I.Hayakava, 1906-1992, American educator ever wrote: "Creativity is the act of bringing something new into the world, whether a symphony, a novel, a supermarket or a new casserole. It is based first on communication with oneself, then testing that communication with experience and reality" [3, p.180].

While searching for new approaches, we organized a wide testing of the students and teachers in order to compare their answers and find out common items of concern being the core of the problem's solution. The testing was based on the ready answers, proposed as main ones for both categories of those being tested. The analysis of the material was very fruitful and let the teachers to have new information concerning new approaching to learning English. It looked as a formed base of new some problem-solving skills and dealing with charge we consider being the most important in the process of teaching as a whole:

- I can identify problems and propose positive solutions;

- I can find and use a range of information from different sources;
- I can distinguish between facts and opinions;
- I can evaluate different solutions to a problem and select the best one;
- I can be positive when faced with a new situation that is difficult;
- I can show I have the strength to adapt to a major charge;
- I can imagine a Program of Action;
- I understand what it means to possess problem-solving skills and dealing with responsibility (charge) curriculum [4, p.189].

What effects do flexible approaches to learning have on English teaching? What effects do flexible approaches to teaching have on English learning?

A key component in professional excellence is teachers' research strength. Not all teachers consider this item of high teachers' qualification mark obligatory, necessary for everybody in the teaching sphere at the beginning of their practice, but in the process of inspired working. It is the main approach.

All approaches are rational and effective when the students share teachers' views and help realize all planned tasks and solve key problems in common communication of an active activity. The role of students becomes especially valuable when they are involved in the educational process as a whole through their contribution to developing courses and shaping the learning experience. In a real practice it means their frame of knowledge in special disciplines of humanitarian and technical sciences may be involved in a material being learned at the English studies (special texts translated into English, as well as humanitarian or technical projects, essays, reports, elements of qualification work's defense in English and many elements of group work, etc.). Testing of different levels and kinds lets teachers and students recognize and approbate a method of leadership through learning and discussing the approaches as the best common findings of getting and using knowledge.

It means teachers' great attention to necessity of arising the students' intellectual possibilities, emotional opportunities, logical vision of the problems' development in the direction of solution, feelings, leading or lead orientation in communication, type of personality, degree of skills and habits of communicative integration in small and big groups. Group sharing is encouraged. Paying into attention the main personal first achievement as formal education, teaching must let the student's opportunity of answering the life exam questions on all directions of personality's establishment in society's reality. Skilled optimistic, innovative, effective and psychologically correct English teaching and upbringing is a core of an innovative education in our highly skilled effective activity in the contemporary world.

Teachers' conferences are very urgent today, especially in the modern world of contradictions. The conferences help people to see education that empowers young people to question, to develop their minds and skills set, to make choices, to find meaningful employment and to play constructive roles in their families, their communities and their nations. We want to see education that enables young people to value other human beings, encourages them to understand the importance of equality and equity and helps them recognize the importance of collective responsibility and action [5, p.21].

References

1. Muriel Harris. Practice for a Purpose. Boston, the USA? 1984, p.31.
2. Diana L.Fried-Booth. First Certificate Practice Tests plus 2. Londo, 1994, p.49.
3. Dean Lebaron, Romesh Vaitilingam, Marilyn Pitchford. Ultimate investment quotations, – Capstone, 1999, p.180.

4. Азаренкова М.И. Psychological method for Peace-Education in a Multicultural Sustainable World – в сборнике «Экспериментальные и теоретические исследования в современной науке: проблемы, пути решения». Материалы конференции – г.Ростов-на-Дону, 2018, с.189.

5. UNESCO World Conference on Education for Sustainable Development, 31 March-2 April 2009, Bonn, Germany. Proceedings. – Germany, 2009, p.21.

РАЗВИТИЕ МЕЖПОЛУШАРНОГО ВЗАИМОДЕЙСТВИЯ У ДЕТЕЙ ДОШКОЛЬНОГО ВОЗРАСТА ЧЕРЕЗ КИНЕЗИОЛОГИЧЕСКИЕ УПРАЖНЕНИЯ

Алексеева Марина Алексеевна

учитель-логопед, МБДОУ ДС №44 «Золушка»,
Россия, Белгородская область, г. Старый Оскол

Спиридонова Вера Николаевна

воспитатель, МБДОУ ДС №44 «Золушка»,
Россия, Белгородская область, г. Старый Оскол

Статья рассматривает перспективное научное направление – кинезиологию, как синтез знаний из различных областей науки, включая медицину, педагогику, психологию, и другие. Авторы подчеркивают исторические корни кинезиологии в философских системах древности и ее связь с современными течениями.

Ключевые слова: кинезиология, межполушарное взаимодействие, умственное здоровье, физическое здоровье.

Кинезиология – это перспективное научное направление, синтезирующее в себе знания и методы из многих отраслей наук, таких как медицина, педагогика, психология, коррекционная и специальная педагогика, логопедия и многие другие. Истоки кинезиологии следует искать почти во всех известных философских системах древности и прогрессивных течениях современности. Так древнекитайская философская система Конфуция (около 2700 года до н. э.) продемонстрировала роль определенных движений для укрепления здоровья и развития ума. Сходные элементы сохранила древнеиндийская йога, основной целью которой было обретение высших психофизических способностей.

Единство мозга складывается из деятельности двух его полушарий, тесно связанных между собой системой нервных волокон (мозолистое тело, межполушарные связи). Развитие межполушарного взаимодействия является основой развития интеллекта.

Цель использования кинезиологических игр и упражнений – развитие умственных способностей и физического здоровья ребенка, через определённую систему двигательных упражнений.

Задачи:

- Развивать межполушарное взаимодействие мозга;
- Синхронизировать работу полушарий мозга;
- Развивать мелкую моторику;
- Развивать компоненты речи;

- Развивать все психические процессы.

Именно комплексы кинезиологических упражнений – система быстрых, простых, специфичных движений, приносящих пользу каждому ребенку. Эта простая гимнастика развивает и правое и левое полушарие головного мозга одинаково. Эти упражнения даже самого неспособного ребенка делают успешным.

Игры на активизацию межполушарных взаимодействий можно использовать с самого раннего детства, как в индивидуальной, так и в групповой работе

Что включают в себя комплексы упражнений?

Растяжки, дыхательные упражнения, глагодвигательные упражнения, телесные упражнения, упражнения для развития мелкой моторики, упражнения на релаксацию.

Растяжки нормализуют гипертонус (неконтролируемое чрезмерное мышечное напряжение) и гипотонус (неконтролируемая мышечная вялость).

Дыхательные упражнения улучшают ритмику организма, развивают самоконтроль и произвольность.

Глагодвигательные упражнения позволяют расширить поле зрения, улучшить восприятие. Однонаправленные и разнонаправленные движения глаз и языка развивают межполушарное взаимодействие.

Перед тем, как выполнить те или иные упражнения необходимо познакомиться с требованиями по проведению кинезиологических упражнений. Эти упражнения необходимо проводить ежедневно. Ребенок выполняет вместе с взрослыми, затем самостоятельно по памяти, постепенно от занятия к занятию увеличивая время и сложность. Упражнение выполняется сначала правой рукой, затем левой, затем двумя руками вместе.

1. «Оладушки»

Правая рука лежит на колене ладонью вниз, левая – на другом колене ладонью вверх. Одновременная смена: теперь правая – ладонью вверх, а левая – ладонью вниз. По мере усвоения – движения ускорять.

Мы играли в ладушки – жарили оладушки.

Так пожарим, повернем и опять играть начнем.

Менять положение рук при этом проговаривать слоги: са-ша, ал-ол

2. «Червячок в яблочке».

Дети показывают два кулачка (яблочка), на правом кулачке выставляют большой палец вверх (это червячок), затем по хлопку меняют, теперь на левом кулачке большой палец выставляет вверх, а на правом убирают. Нельзя. Чтобы два червячка встретились.

3. упр-е «Зайчик-колечко-цепочка»

«Зайчик»

Указательный и средний пальцы вытянуть вверх, мизинец и безымянный прижать к ладони большим пальцем.

Прыгнул зайчик с крылечка

И в траве нашел колечко.

А колечко не простое –

Блестит, словно золотое.

«Колечко»

Указательный и большой пальцы соединяются. Средний, безымянный, мизинец вытянуты вперед.

«Цепочка»

Поочередно соединяем большой палец с указательным, со средним и т. д. и через них попеременно «пропускаем» «колечки» из пальчиков другой руки. Проговаривать при этом слоги: са-са-су-сы.

4. Упражнение «Лягушка»: смена трех положений руки кулак-ребро-ладонь.

Три положения руки на плоскости стола, последовательно сменяют друг друга. Ладонь на плоскости, сжатая в кулак ладонь, ладонь ребром на плоскости стола, распрямленная ладонь на плоскости стола. Выполняется сначала правой рукой, потом – левой, затем – двумя руками вместе по 8-10 раз. Можно давать себе команды (кулак-ребро-ладонь). Подышать, быстро меняя положение кулака и ладони попеременно. На каждое положение произносить свистящие звуки: с, з, ц.

5. «Змейка».

Детям необходимо скрестить руки ладонями друг к другу, сцепить пальцы в замок, вывернуть руки к себе. Двигать пальцем, который укажет ведущий. Палец должен двигаться точно и четко, не допуская синкенизий. Прикасаться к пальцу нельзя. Последовательно в упражнении должны участвовать все пальцы обеих рук.

6. Нейродорожки

Задания для ребенка:

- проведи по линии правой рукой;
- проведи по линии левой рукой;
- проведи по линии двумя руками одновременно;
- проведи по линии указательным пальцем (большим, средним, безымянным, мизинцем) правой руки;
- проведи по линии указательным пальцем (большим, средним, безымянным, мизинцем) левой руки;
- провести по линии указательными пальцами (большими, средними, безымянными, мизинцами) обеих рук.

7. Трафареты

Шагаем пальчиками по трафарету. На квадрат ставим один пальчик, на прямоугольник – два пальчика.

8. Нейрокарточки

«Различаем звуки»

Данное пособие направлено на автоматизацию, дифференциацию звуков раннего и позднего онтогенеза. Детям необходимо проговорить слова (дом-том) и одновременно показать позу руки.

Можно сделать вывод, что регулярное выполнение комплексов кинезиологической гимнастики способствует:

- активизации межполушарного взаимодействия;
- синхронизации работы полушарий;
- оказывает положительное влияние на коррекцию обучения, развитие интеллекта;
- улучшает состояние физического здоровья и социальной адаптации детей;
- снижает утомляемость;
- повышает способность к произвольному контролю;
- способствует коррекции недостатков речевого развития дошкольников с общим недоразвитием речи.

Список литературы

1. Крупенчук О.И. Движение и речь. Кинезиология в коррекции детской речи. М.: Литера, 2019.

2. Цвынтарный В.В. Играем пальчиками и развиваем речь. СПб., 1996.
3. Шанина Г.Е. Упражнения специального кинезиологического комплекса для восстановления межполушарного взаимодействия у детей и подростков: Учебное пособие. М., 1999.
4. Сиротюк А.Л. Кинезиологические упражнения. М., 2013.
5. Сиротюк А.Л. Коррекция и развитие интеллекта у дошкольников. М., 2015.

ИССЛЕДОВАНИЕ ВЗАИМОСВЯЗИ ЭМОЦИОНАЛЬНОГО ИНТЕЛЛЕКТА И СТИЛЯ СЕМЕЙНОГО ВОСПИТАНИЯ МАТЕРЕЙ, ВОСПИТЫВАЮЩИХ ДЕТЕЙ ДОШКОЛЬНОГО ВОЗРАСТА

Брацлавская Алёна Викторовна

студентка кафедры психологии, Институт психологии и педагогики,
Алтайский государственный педагогический университет, Россия, г. Барнаул

В статье эмоциональный интеллект рассматривается в качестве одного из приоритетных факторов развития человека. Все структурные компоненты эмоционального интеллекта взаимосвязаны, а их тесная взаимозависимость способствует эффективному межличностному взаимодействию. Статья посвящена исследованию взаимосвязи становления эмоционального интеллекта родителей и стиля семейного воспитания. Основное влияние на всестороннее формирование личности ребенка оказывает семья, потому что именно в семье ребенок приобретает свой первый опыт социальных и эмоциональных контактов, осваивает базовые знания, способы поведения, нормативные и ценностные представления.

Ключевые слова: эмоциональный интеллект, стиль семейного воспитания, классификация стилей семейного воспитания, уровень эмоционального интеллекта.

Актуальность проблемы исследования обусловлена тем, что в современной психологии возрастает интерес к изучению влияния особенностей эмоционального интеллекта на межличностные отношения. Одним из наиболее актуальных ракурсов исследования является изучение развития эмоционального интеллекта ребенка под влиянием значимых взрослых. Родители играют ключевую роль в формировании личности ребенка и его эмоционального интеллекта. Они передают свои эмоции, опыт и знания своим детям, которые в свою очередь учатся понимать и управлять своими чувствами. Поэтому исследования эмоционального интеллекта родителей может помочь определить, как лучше всего способствовать развитию эмоционального интеллекта у детей.

Эмоциональный интеллект как феномен уже на протяжении нескольких десятилетий вызывает большой интерес в среде психологов. Понятие эмоционального интеллекта появилось относительно недавно. Оно было введено в психологию лишь несколько десятилетий назад Д. Майером и П. Саловеем. Эмоциональный интеллект предполагает набор навыков и способностей человека распознавать эмоции, понимать намерения, мотивацию, желания других людей и свои собственные, а также способность управлять своими эмоциями в целях решения практических задач, с которыми он сталкивается в социуме.

Низкий эмоциональный интеллект у родителей может определять и стили семейного воспитания. Родители с низким эмоциональным интеллектом могут иметь затруднения в понимании и управлении своими эмоциями, что может затруднить

установление границ и правил в воспитании. Это может привести к несбалансированным или непоследовательным подходам к воспитанию, конфликтам и напряжённым отношениям между родителями и детьми.

Все вышесказанное указывает на то, что проблема изучения влияния эмоционального интеллекта родителей на стили семейного воспитания является актуальной. Так как они в свою очередь, оказывают влияние на эмоциональную атмосферу семьи и эмоциональную культуру ребенка.

Для исследования эмоционального интеллекта и стиля семейного воспитания матерей было организовано эмпирическое исследование, которое проводилось на базе МБДОУ «Детский сад № 146» и МБДОУ «Детский сад № 94» г. Барнаула.

Цель исследования: изучить эмоциональный интеллект и стили семейного воспитания у матерей, воспитывающих детей старшего дошкольного возраста.

Объект исследования: эмоциональный интеллект как психологический феномен.

Предмет исследования: эмоциональный интеллект и стили семейного воспитания у матерей, воспитывающих детей старшего дошкольного возраста.

Гипотеза исследования содержит следующие допущения: эмоциональный интеллект у матерей, воспитывающих детей старшего дошкольного возраста связан с показателями стиля воспитания.

Задачи исследования.

1. Проанализировать психолого-педагогическую литературу по изучаемой проблеме.

2. Изучить взаимосвязь эмоционального интеллекта и показателей стиля семейного воспитания у матерей, воспитывающих детей старшего дошкольного возраста.

3. Разработать программу тренинга для развития эмоционального интеллекта и оптимизации стиля семейного воспитания у матерей детей старшего дошкольного возраста.

Теоретико-методологическая основа исследования:

- модель эмоционального интеллекта Д. В. Люсина;
- культурно-историческая теория развития личности Л. С. Выготского;
- теория системного подхода к пониманию феномена родительства Р. В. Овчаровой.

Методы исследования:

- теоретические методы: анализ психолого-педагогической литературы;
- эмпирические методы: тестирование;
- методы обработки данных: коэффициент ранговой корреляции Спирмена.

Методики исследования.

1. Опросник эмоционального интеллекта Д. В. Люсина «ЭМИн».
2. Методика диагностики уровня эмпатических способностей В. В. Бойко.
3. Опросник «Анализ семейных взаимоотношений» (АСВ) Э. Г. Эйдемиллера, В. В. Юстицкиса.

Выборка исследования. В исследовании приняли участие 119 матерей. Возраст от 32 до 42 лет ($M=35,78$ лет, $SD=2,95$). Из числа респондентов: матерей воспитывающих одного ребенка – 53 человека; воспитывающих двоих детей – 66; воспитывающих мальчиков – 50, воспитывающих девочек – 69.

В 2004 г. российский психолог Д. В. Люсин предложил принципиально новую модель эмоционального интеллекта. Эмоциональный интеллект автор определяет,

как способность к пониманию своих и чужих эмоций и управлению ими. Эмоциональный интеллект, по мнению Д. В. Люсина, это психологическое образование, формирующееся в течение жизни человека под влиянием ряда факторов, определяющих его уровень и конкретные индивидуальные особенности [3].

По мнению Р. В. Овчаровой, родительство – «социально-психологический феномен, представляющий собой эмоционально и оценочно окрашенную совокупность знаний, представлений и убеждений относительно себя как родителя, реализуемую во всех проявлениях поведенческой составляющей родительства. Как надындивидуальное целое, родительство неотъемлемо включает обоих супругов, решивших дать начало новой жизни и, конечно, самого ребенка». Стиль семейного воспитания является одним из компонентов родительства по Р. В. Овчаровой [4].

Стиль семейного воспитания – это способ отношений родителей к ребёнку, применение ими определенных приемов и методов воздействия на ребенка, выражающиеся в своеобразной манере словесного обращения и взаимодействия с ребёнком [1].

В отечественной психологии исследованием стилей семейного воспитания занимались А. Е. Личко, К. Леонгард, В. В. Юстицкий, Э. Г. Эйдемиллер [6].

Э. Г. Эйдемиллер совместно с В. В. Юстициким [6] выделяют гармоничный и негармоничный стили воспитания. Мы в своем исследовании учитываем 6 показателей негармоничного стиля семейного воспитания: гипопротекция: недостаток опеки и контроля над поведением ребенка; доминирующая гиперпротекция: обостренное внимание и забота о подростке сочетается с мелочным контролем, обилием ограничений и запретов; потворствующая гиперпротекция: воспитание по типу «кумир семьи» потакание всем желаниям ребенка, чрезмерное покровительство и обожание; эмоциональное отвержение: игнорирование потребностей подростка, нередко жестокое обращение с ним; жесткое обращение складывается из большого количества требований, предъявляемых к ребенку, числа запретов на действия и жестких санкций за невыполнение требований; Повышенная моральная ответственность: не соответствующие возрасту и реальным возможностям ребенка. Различия между данными стилями выражаются в эмоциональной включенности родителей в жизнь ребенка, степени контроля и заботы, понимании родителями содержания детских возрастных и индивидуальных потребностей.

Основное влияние на всестороннее формирование личности ребенка оказывает семья, и многое зависит от правильного родительского поведения. В семье ребенок приобретает свой первый опыт социальных и эмоциональных контактов, осваивает базовые знания, способы поведения, нормативные и ценностные представления. Такого рода опыт, приобретенный в первые годы жизни, действительно имеет чрезвычайное значение для последующего развития личности, он как бы закладывает фундамент для этого развития.

Для выявления уровня развития эмоционального интеллекта и стиля семейного воспитания матерей, воспитывающих детей старшего дошкольного возраста нами были использованы следующие методики:

- Опросник эмоционального интеллекта Д. В. Люсина «ЭМИн» [2].
- Методика диагностики уровня эмпатических способностей В. В. Бойко.
- Опросник «Анализ семейных взаимоотношений» (АСВ) Э. Г. Эйдемиллер, В. В. Юстицкис [6].

Результаты исследования эмоционального интеллекта женщин, воспитывающих детей старшего дошкольного возраста представлены на рисунке 1.

Результаты исследования эмоционального интеллекта женщин, воспитывающих детей старшего дошкольного возраста представлены на рисунке 1.

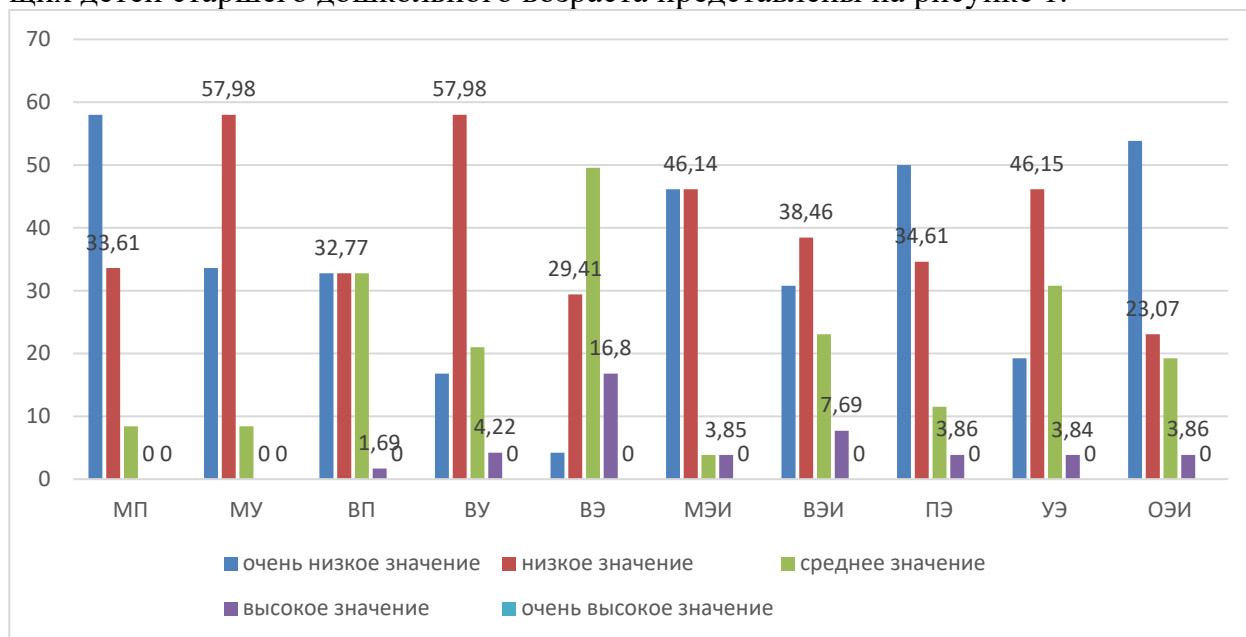

Примечание:

МП – понимание чужих эмоций;
 МУ – управление чужими эмоциями;
 ВП – понимание своих эмоций;
 ВУ – управление своими эмоциями;
 ВЭ – контроль экспрессии;

МЭИ – межличностный эмоциональный интеллект;
 ВЭИ – внутриличностный эмоциональный интеллект;
 ПЭ – понимание эмоция;
 УЭ – управление эмоциями;
 ОЭИ – общий уровень эмоционального интеллекта.

Рис. 1. Эмоциональный интеллект женщин, воспитывающих детей старшего дошкольного возраста

Анализ рисунка 1 показывает, что у большинства женщин преобладает очень низкий уровень эмоционального интеллекта. Это значит, что большинство матерей не осознают свои эмоции, не идентифицируют эмоции других людей. У них слабый контроль экспрессии, они не могут направить свои эмоциональные проявления на решения практических задач в воспитании.

У испытуемых более выражен внутриличностный эмоциональный интеллект. Это означает, что они больше способны понимать, распознавать и идентифицировать свои эмоции, чем эмоции других людей. Матерям сложно контролировать вербальное проявление своих эмоций. Не всегда они понимают какую именно эмоцию и по какому поводу они испытывают. А также имеют возможность и потребность управлять своими эмоциями, вызывать и поддерживать желательные эмоции, держать под контролем негативные эмоции. Результаты по шкале понимание эмоций значительно ниже, чем результаты по шкале управление эмоциями. Это может означать, что людям не настолько важно понимать какие эмоции он испытывает, гораздо важнее не проявлять свои эмоции особенно в присутствии других людей. Такая особенность может быть обусловлена тем, что в нашем социуме не принято в общественных местах открыто проявлять свои эмоции.

Результаты по межличностному эмоциональному интеллекту равномерно распределились между очень низким и низким значением. Матерям сложно понимать эмоциональное состояние других людей, в том числе и собственных детей по

внешним проявлениям эмоций (мимики, жестам, звучанию голоса). Они не особенно чувственны к эмоциональным состояниям других людей, не способны по вербальным признакам определить какую конкретно эмоцию испытывает их ребенок, и тем более контролировать их. Матери не умеют вызвать у детей необходимую им эмоцию, снижать интенсивность негативной эмоции, не способны манипулировать своими детьми.

Анализируя полученные данные, мы можем предположить, что матерям с низким уровнем эмоционального интеллекта сложно организовать эмоционально благополучные взаимоотношения с детьми, создать поддерживающую, эмоционально стабильную обстановку при взаимоотношениях со своими детьми им будет крайне сложно.

Результаты обследования матерей, позволяющих определить характер стилей воспитания по методике «Анализ семейных взаимоотношений» Э. Г. Эйдемиллера, В. В. Юстицкиса (АСВ) представлены на рисунке 2.

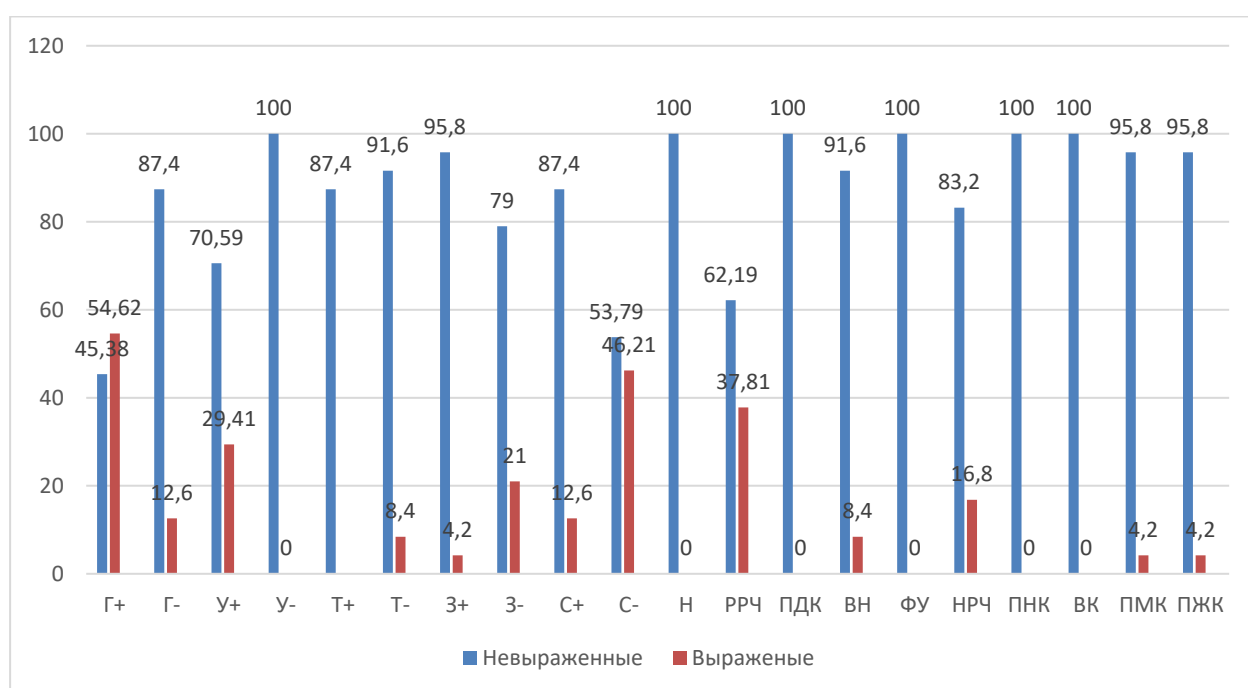

Примечание:

- Г+ – Гиперпротекция;
- Г- – Гипопротекция;
- У+ – Потворствование;
- У- – Игнорирование потребностей ребенка;
- Т+ – Чрезмерность требований – обязанностей;
- Т- – Недостаточность требований – обязанностей;
- З+ – Чрезмерность требований – запретов;
- З- – Недостаточность требований – запретов;
- С+ – Чрезмерность санкций;
- С- – Минимальность санкций;
- Н- Неустойчивость стиля воспитания;

- РРЧ – Расширение сферы родительских чувств;
- ПДК – Предпочтение в подростковом детстве детских качеств;
- ВН – Воспитательная неуверенность родителя;
- ФУ – Фобия утраты ребенка;
- НРЧ – Неразвитость родительских чувств;
- ПНК – проекция на ребенка собственных нежелательных качеств;
- ВК – Вынесение конфликта между супругами в сферу воспитания;
- ПМК – Предпочтение мужских качеств;
- ПЖК – предпочтение женских качеств;

Рис. 2. Показатели стилей семейного воспитания у матерей, воспитывающих детей старшего дошкольного возраста

Из рисунка 2 видно, что у многих матерей сложно определить стиль семейного воспитания. Тем не менее многим из них присуща потворствующая гиперпротекция. Они уделяют ребенку много времени, сил и внимания, его воспитание центральное дело их жизни, они максимально удовлетворяют все его потребности и желания. Чаще матери желают дать ребенку то, чего у них не было. Они не используют запреты, ребенку все можно. Даже если какие-то запреты имеются, ребенок легко их нарушает так, как знает, что ему за это ничего не будет. Большинство матерей не использует наказание, либо применяют их крайне редко. Больше уповают на поощрения, не сомневаются в их результативности. В то же время к детям они предъявляют чрезмерные требования, не соответствующие его возможностям.

В результате исследования определилось расширение сферы родительских чувств. Чаще это случается при потере одного из родителей. В такой ситуации мать отказывается от повторного брака. У нее появляется страх перед самостоятельностью ребенка, стремление удерживать его любой ценой. Эти матери в будущем могут мешать создавать детям собственные семьи.

Матерям с воспитательной неуверенностью, наоборот приходится отдавать ведущую роль ребенку. Дети находят слабое место матерей, умело манипулируют ими. Матерям остается только идти на поводу у ребенка, уступать даже в тех вопросах, в которых, по её мнению, уступать никак нельзя. Остальные характеристики семейного воспитания выражены не так ярко.

Для проверки гипотезы нами был проведен корреляционный анализ с помощью коэффициента ранговой корреляции Ч. Спирмена. Корреляционные связи между эмоциональным интеллектом матерей и характеристикой стилей семейного воспитания представлены в таблице.

Таблица

Корреляционные связи между эмоциональным интеллектом матерей и характеристиками стилей семейного воспитания

	Показатели эмоционального интеллекта									
	Понимание чужих эмоций	Управление чувствами эмоциями	Понимание своих эмоций	Управление своими эмоциями	Контроль экспрессии	Межличностный эмоциональный интеллект	Внутриличностный эмоциональный интеллект	Понимание эмоций	Управление эмоциями	Общий уровень интеллекта
Г+	-0,089	0,218*	0,351***	0,212*	0,198*	0,085	0,228*	0,146	0,206*	0,181*
Г-	-0,097	-0,024	0,094	0,093	-0,134	-0,055	-0,105	-0,082	-0,045	-0,096
У+	0,318***	0,408***	0,107	0,126	0,546***	0,373**	0,331***	0,217*	0,521***	0,384***
У-	0,168	0,079	-0,031	0,029	0,109	0,116	-0,043	0,019	0,066	-0,039
Т+	0,010	-0,071	0,094	0,083	-0,118	-0,096	-0,045	0,002	-0,116	-0,082
Т-	-0,057	0,083	-0,201*	0,169	0,060	0,049	-0,097	-0,163	0,140	-0,035
З+	0,157	0,092	0,177	-0,016	0,154	0,171	0,115	0,180*	0,104	0,174
З-	0,112	-0,168	-0,142	0,092	0,075	-0,073	0,071	-0,035	0,059	-0,061
С+	-0,008	-0,011	-0,155	-0,031	-0,101	-0,080	-0,218*	-0,215*	-0,096	-0,217*
С-	0,101	-0,185*	0,009	0,120	-0,047	-0,079	0,051	0,039	-0,022	-0,015
Н	0,304***	0,365***	0,022	0,331**	0,454***	0,356**	0,264**	0,102	0,540***	0,290**
РРЧ	0,187*	0,236**	-0,076	-0,190*	0,288***	0,176	0,023	0,034	0,142	0,158
ПДК	0,069	0,354***	0,278**	0,064	0,438***	0,197*	0,253**	0,140	0,377***	0,289**
ВН	0,427***	0,496***	0,166	0,065	0,433***	0,515***	0,300***	0,331**	0,468***	0,490***
ФУ	0,303***	0,231*	-0,175	0,010	0,123	0,227*	-0,132	-0,115	0,136	-0,021

	Показатели эмоционального интеллекта									
	Понимание чужих эмоций	Управление чужими эмоциями	Понимание своих эмоций	Управление своими эмоциями	Контроль экспрессии	Межличностный эмоциональный интеллект	Внутриличностный эмоциональный интеллект	Понимание эмоций	Управление эмоциями	Общий уровень интеллекта
НРЧ	-0,148	0,185*	-0,041	0,004	-0,081	0,064	-0,162	-0,135	0,016	-0,010
ПНК	-0,043	0,031	-0,079	0,143	-0,026	-0,087	-0,092	-0,178	0,033	-0,128
ВК	0,179	0,129	0,020	0,139	0,122	0,015	0,059	-0,015	0,137	0,003
ПМК	-,338***	0,055	0,096	-0,026	-0,046	-0,120	0,000	-0,075	-0,010	0,053
ПЖК	0,052	0,163	0,289***	-0,112	0,185*	0,156	0,218*	0,223*	0,178	0,293**

Примечание. * – уровень значимости $p \leq 0,05$; ** – уровень значимости $p \leq 0,01$; *** – уровень значимости $p \leq 0,001$.

Г+ – Гиперпротекция;

Г- – Гипопротекция;

У+ – Потворствование;

У- – Игнорирование потребностей ребенка;

Т+ – Чрезмерность требований – обязанностей;

Т- – Недостаточность требований – обязанностей;

З+ – Чрезмерность требований – запретов;

З- – Недостаточность требований – запретов;

С+ – Чрезмерность санкций;

С- – Минимальность санкций;

Н- – Неустойчивость стиля воспитания;

ФУ – Фобия утраты ребенка;

НРЧ – Неразвитость родительских чувств;

ПДК – Предпочтение в подростке детских качеств;

РРЧ – Расширение сферы родительских чувств;

ВН – Воспитательная неуверенность родителя;

ПНК – проекция на ребенка собственных нежелательных качеств;

ВК – Вынесение конфликта между супругами в сферу воспитания;

ПМК – Предпочтение мужских качеств;

ПЖК – предпочтение женских качеств.

Из таблицы мы видим, что эмоциональный интеллект и характеристики стилей воспитания в семье имеют взаимосвязи.

Матери, которые способны понимать чужие эмоции, склонны к реализации таких характеристик семейного воспитания как: потворствование, неустойчивость стиля воспитания, воспитательная неуверенность, фобия утраты. Они уделяют много внимания воспитанию своих детей, проводят с ними много времени, хорошо знают, как направить эмоциональные проявления детей в положительное русло.

Матери с высоким уровнем понимания эмоций и умением управлять ими, используют в воспитании потворствование. Они стремятся к полному удовлетворению потребностей ребенка, исполняют все его желания. Чаще всего оправдывая это слабостью ребенка, его несамостоятельностью, или наоборот исключительностью. Такие матери эмоционально восприимчивы, они хорошо понимают свое эмоциональное состояние, хорошо помнят свои детские обиды, эмоции, которые они испытывали при этом, не хотят, чтобы дети испытывали негативные эмоции, поэтому стараются удовлетворить потребности детей, часто критично не оценивая их необходимость.

Воспитательная неуверенность связана с межличностным эмоциональным интеллектом. Межличностный эмоциональный интеллект матерей включает способность к пониманию эмоций детей и управлению ими. Матери не понимают какие эмоции испытывает их ребенок, не могут помочь ему переживать негативные эмоции, перенаправить ребенка на переживание положительных эмоций. Отсюда появляется воспитательная неуверенность у матери.

Эмоциональный интеллект матерей связан с проявлением у них предпочтения детских качеств. Матери игнорируют взросление детей, стимулируют у них проявление качеств ниже возрастных возможностей ребенка. Предпочитают проявлению у них наивности, детской непосредственности, эмоциональности.

Из всего выше сказанного мы приходим к выводу, что эмоциональный интеллект матерей связан с такими характеристиками семейного воспитания: неустойчивость стиля семейного воспитания, предпочтение детских качеств у подростка, воспитательная неуверенность.

Проведенное исследование имеет практическое значение для научного обоснования инновационных методов работы в системе семейного консультирования. В результате исследования была разработана программа тренингов по развитию эмоционального интеллекта и оптимизацию стиля семейного воспитания у матерей, воспитывающих детей старшего дошкольного возраста.

Список литературы

1. Кузьмишина, Т. Л. Стили семейного воспитания: отечественная и зарубежная классификация / Т. Л. Кузьмишина, Е. С. Амелина, А. А. Пермякова, Е. А. Хохлова // Современная зарубежная психология. – 2014. – №1. – С. 16-25.
2. Люсин, Д. В. Опросник на эмоциональный интеллект ЭМИн: новые психометрические данные / Д. В. Люсин // Социальный и эмоциональный интеллект / [под ред. Д. В. Люсина, Д. В. Ушакова]. – Москва: Изд-во «Институт психологии РАН», 2009. – С. 264-278.
3. Люсин, Д. В. Современные представления об эмоциональном интеллекте / Д. В. Люсин // Социальный интеллект: Теория, измерение, исследования / [под ред. Д. В. Люсина, Д. В. Ушакова]. – Москва: Институт психологии РАН, 2004. – С. 29-36.
4. Овчарова, Р. В. Родительство как психологический феномен: учебное пособие / Р. В. Овчарова. – Москва: Московский психолого-социальный институт, 2006. – 496 с.
5. Спирева, Е. Н. Стиль семейного воспитания и личностные особенности родителя / Е. Н. Спирева, А. Г. Лидерс // Семейная психология и семейная терапия. – 2001. – № 4. – С. 32-34.
6. Эйдемиллер, Э. Г. Психология и психотерапия семьи / Э. Г. Эйдемиллер, В. Юстицкис. – Санкт-Петербург, 1999. – 656 с.

БЕЛГОРОДСКАЯ ОБЛАСТЬ В ЦИФРАХ

Гречьяникова Ольга Сергеевна

учитель математики и информатики,

МОУ «Средняя общеобразовательная школа № 2

с углубленным изучением отдельных предметов», Россия, г. Валуйки

Конаева Людмила Ивановна

учитель математики,

МОУ «Средняя общеобразовательная школа №3», Россия, г. Валуйки

В данной статье приведены задачи на историческом материале – яркие примеры практикоориентированных задач, которые позволяют продемонстрировать, как формальные математические знания можно применить в реальных жизненных ситуациях. «Хочешь научиться решать задачи – решай их» – говорил Д. Пойа. В математике каждая задача – это

та или иная проблема, к решению которой человечество стремилось порой долгие годы. Поэтому тот, кто познал радость пусть маленького, но открытия при решении трудной задачи, будет всегда стремиться познавать еще больше и открывать для себя новые факты, использовать полученные знания в жизни.

Ключевые слова: задачи, история Белгородской области, краеведческий материал.

Любовь к Родине начинается с любви к своей малой родине, к родному краю, где он родился, где живет его семья, похоронены его предки. Что вы знаете о своем родном крае и как это можно применять в учебном процессе при решении математических задач. Данная проблема особенно актуальна в настоящее время, в связи с появлением в классах детей, прибывших из других регионов России и ближнего зарубежья.

Для каждого из нас место, где мы родились ценно и памятно. Любовь к малой родине и Родина остается в нашем сердце навсегда, где бы мы ни жили и куда бы мы не уехали. Она, как мать, единственная на всю жизнь. Любить Родину – значит знать ее и гордиться ею. Но зачастую, люди не интересуются историей своего города, края, не стараются узнать, как и почему он появился. А судьба любой, пусть самой небольшой деревушки, затерявшейся в лесной чаще или посреди степи, практически всегда интересна, и тот, кто приоткроет эту «тайну», никогда об этом не пожалеет. Судьба каждой такой деревушки – это как судьба человека. Жизнь полна различных событий, дат, интересных фактов, которые нужно знать и помнить. Познакомиться с неизвестным можно не только на уроках истории и географии, но и на уроках математики, решая задачи, основанные на краеведческом материале.

Михаил Васильевич Ломоносов неслучайно сказал: «Математику уже затем учить надо, что она ум в порядок приводит» [5].

Как же можно применить математические знания к изучению истории родного города, деревни, края? Сделать это можно, конечно же, через решение математических задач, содержание которых включает в себя разнообразные исторические факты. А где же взять такие задачи?

На уроках математики и на занятиях в математическом кружке можно не только решать задачи из учебника, но и самим их составлять.

Был разработан план по **составлению задач, содержащих интересные факты о родном крае:**

1. Сбор фактических данных
2. Историческая справка
3. Выбор математического содержания и типа задачи.
4. Установление зависимости между числами.
5. Составление условия задачи, ее решение и оформление.

Для составления математических задач необходимо располагать фактами, датами и цифрами, связанными с историей родного края, а также его современной жизнью. Исторические факты и памятные даты можно найти не только в библиотеке, но и посещая музеи. Актуальные сведения можно почерпнуть в сети Интернет, в периодической печати конкретного города [4, 6, 7, 8] Когда материал собран и обобщен можно начинать составлять задачи, в соответствии с уровнем освоения математики.

Далее представлены несколько примеров задач, составленных на основе краеведческого материала о Белгородской области и ориентированных на обучающихся 5-6 классов:

1. В 2024 году Белгородская область будет праздновать 70-й День рождения. В каком году была образована Белгородская область?

Решение:

$$2024 - 70 = 1954 - \text{год основания города Валуйки.}$$

Ответ: 1954

2. Выполните действия и запишите название одного из ведущих российских производителей железорудного сырья, крупнейшего в Европе производителя горячебрикетированного железа (ГБЖ) и товарного ГБЖ в мире, расположенного на территории Белгородской области

$125 + 44 = 169$	г	$114 * 6 = 684$	л	$512 : 32 = 16$	н
$471 - 68 = 403$	ь	$297 : 33 = 9$	к	$8820 : 90 = 98$	д
$61 * 8 = 488$	б	$846 : 3 = 282$	и	$123 - 79 = 44$	й
$500 : 50 = 10$	е	$199 + 31 = 230$	о	$125 - 73 = 52$	с

684	10	488	10	98	282	16	52	9	282	44		169	230	9

684	10	488	10	98	282	16	52	9	282	44		169	230	9

Ответ: Лебединский ГОК

3. Семья из трех человек, мама, папа и ребенок 5 лет, собираются на осенних каникулах отдохнуть в санатории «Красиво» в течение 7 дней. Определите наиболее выгодный вариант проживания в данном санатории.

ВАРИАНТ	Категория номера	стоимость за 1 чел./сут.
А	2-3 местный в блоке	3300
Б	1 комнатный 2 местный 1 категории *	3780
В	3-комнатный 3-4-местный люкс **	5340
	*Стоимость дополнительного места в 1 комнатном 1-2 местном номере 1 категории – 2500 рублей в день. На дополнительное место в остальных номерах предоставляется скидка в размере 20% от стоимости путевки. **Дети в возрасте до 1 года – бесплатно, дети в возрасте от 1 до 2 лет – скидка 50% от стоимости путевки, дети в возрасте от 2 до 6 лет включительно – скидка 40% от стоимости путевки.	

Решение:

$$\text{Вариант А: } 3420 * 3 * 7 = 71820 (\text{руб.})$$

$$\text{Вариант Б: } (3780 * 2 + 2500) * 7 = 70420 (\text{руб.})$$

$$\text{Вариант В: } (5340 * 2 + 5340 * 0,4) * 7 = 98712 (\text{руб.})$$

Ответ: **Б**

4. На 1 ноября 2023 численность населения (постоянных жителей) города Алексеевка, Белгородской области, складывается из детей в возрасте до 6 лет – 3 776 человек, подростков (школьников) в возрасте от 7 до 17 лет – 4 466 человек, молодежи от 18 до 29 лет – 4 533 человека, взрослых в возрасте от 30 до 60 лет – 16 263 человека, пожилых людей от 60 лет – 8 243 человека, а долгожителей Алексеевки старше 80 лет – 529 человек. Определите общую численность жителей города Алексеевка.

Решение:

$$3776 + 4466 + 4533 + 16263 + 8243 + 529 = 37810$$

Ответ: 37 810 человек

5. Участники кружка «юный краевед» отправились в туристический поход по маршруту «ПО СЛЕДАМ ИСТОРИИ. ПОМНИМ! ГОРДИМСЯ!» поселка

Прохоровка. Экскурсия началась в 9.00 с посещения музеев: «Третье ратное поле России» (60 минут), «Битва за оружие Великой Победы» (55 минут), музей бронетанковой техники (70 минут). Далее на школьном автобусе дети отправились к памятнику Победы на месте танкового сражения – «Звонница на Прохоровском поле» (30 минут). Поездка на автобусе Звоннице длилась 15 минут. Во сколько закончился поход и какова его длительность?

Решение:

$60+55+70+30+15=230$ минут = 3 часа 55 минут

$8\text{ч}+3\text{ч}55\text{мин}=11\text{ч}55\text{мин}$

Ответ: в 11ч55мин; 3 часа 55 минут.

Список литературы

1. Математика 5, 6 класс учебник для учащихся общеобразовательных учреждений / Н.Я. Виленкин, – М: Просвещение, 2023 г.
2. Пойа Д. «Как решать задачу». Львов, журнал «Квантор», 1991.
3. Фридман Л.М., Турецкий Е.Н. «Как научиться решать задачи». Книга для учащихся, М: Просвещение, 1984.
4. Белгородские Известия, архив материалов [Электронный ресурс]. – URL: <https://belwesti.ru/> (дата обращения: 09.11.2023)
5. Великие цитаты и афоризмы Михаила Ломоносова (45 шт.) о науке, образовании и боге [Электронный ресурс]. – URL: <https://likeeinfo.ru/tsitaty/mihaila-lomonosova-o-matematike-obrazovani-i-boge/> (дата обращения: 09.11.2023)
6. Население Алексеевки, численность, занятость, безработица, гендерный состав | BDEX [Электронный ресурс]. – URL: <https://bdex.ru/naselenie/belgorodskaya-oblast/alekseevka/> (дата обращения: 10.11.2023)
7. Официальный сайт санатория "Красиво" [Электронный ресурс]. – URL: <https://san-krasivo.ru/> (дата обращения: 09.11.2023)
8. Туристические маршруты в Белгороде 2023. Культурный регион [Электронный ресурс]. – URL: <https://bel.cultreg.ru/touristroutes> (дата обращения: 10.11.2023)

ЗДОРОВЬЕ – ВАЖНЫЙ ФАКТОР ГАРМОНИЧНОГО РАЗВИТИЯ РЕБЁНКА

Емельянова Марина Николаевна

воспитатель, Старооскольский центр развития и социализации детей физкультурно-спортивной направленности «Старт», Россия, г. Старый Оскол

Черных Валентина Петровна

воспитатель, Старооскольский центр развития и социализации детей физкультурно-спортивной направленности «Старт», Россия, г. Старый Оскол

В статье рассматривается проблема сохранения, укрепления и целенаправленного формирования здоровья детей, молодежи, формирование ценностного отношения к здоровому образу жизни, что особенно важно для учреждения, где проживают и воспитываются дети-сироты и дети, оставшиеся без попечения родителей.

Ключевые слова: здоровье детей, здоровый образ жизни, дети-сироты и дети, оставшиеся без попечения родителей.

Нет задачи сложнее, а может важнее, как вырастить здорового ребенка. Здоровье – важный фактор работоспособности и гармоничного развития детей. Здоровье детей – это важнейшее условие социально-экономического развития общества, могущества страны. Здоровье детей – это главная ценность любого государства, первоочередная забота властей – сказал, губернатор Белгородской области Гладков В.В. В образовательном процессе активно пересматриваются подходы к приобщению подрастающего поколения к здоровому образу жизни средствами физической культуры. В ближайшем будущем нашим подросткам надо будет участвовать в повышении страны, накопления потенциала в экономической, научной и культурной сфере. Поэтому проблема сохранения, укрепления и целенаправленного формирования здоровья детей, молодежи в современных условиях развития России исключительно значима и актуальна.

Проблема здоровья, формирование ценностного отношения к здоровому образу жизни особенно важно для нашего учреждения, где проживают и воспитываются дети-сироты и дети, оставшиеся без попечения родителей. Так как все чаще и чаще в наше учреждение поступают дети из неблагополучных семей. Необходимость сохранения здоровья у подростков не наполнена никаким содержанием, поэтому, зачастую, это выражается в образе жизни, который исключает заботу о своем здоровье. Наши жизненные ресурсы бесконечны, думают подростки. Именно в этом возрасте много эмоций, но мало двигательной активности, релаксации и времени на здоровый отдых, так как есть убеждение в бесконечности своих физических и психических резервов. Молодые люди входят в новую социальную среду, где должны получить признание сверстников и высокий статус. Для этого все средства хороши, и тогда возможно рискованное отношение к своему здоровью: употребление алкоголя, курение, а иногда наркотиков. К сожалению, у многих ребят имеются хронические заболевания, наблюдается нарушение осанки, зрения, задержка психического развития, а многие даже не знакомы с понятием «Здоровый образ жизни».

По современным представлениям в понятии здорового образа жизни входят следующие составляющие: отказ от вредных пристрастий (курение, употребление алкогольных напитков, наркотических веществ); оптимальный двигательный режим; рациональное питание; закаливание; личная гигиена; положительные эмоции [1, с. 122].

Ученые пишут, что здоровый образ жизни – это активная деятельность человека, направленная на сохранение и улучшение здоровья. Сама по себе деятельность не появится у ребенка, его нужно научить вести здоровый образ жизни. [2, с. 154].

Педагоги для ребят значимые люди, и мы стараемся сделать все, что в наших силах, чтобы выработать у детей привычку вести здоровый образ жизни.

Поэтому приходится начинать с азов. Учить детей ухаживать за собой и своим телом, формировать навыки личной гигиены, развивать потребность поддерживать свое здоровье закалывающими процедурами, заниматься физкультурой и спортом, формировать у воспитанников осознанную ответственность за свое здоровье, заниматься самовоспитанием личности.

Воспитанникам прививаются навыки личной гигиены: через проведение режимных моментов и практических занятий о физиологии человека, о взаимоотношении полов, о вреде курения, алкоголя, наркотиков. Создается психологический климат и комфортная среда в группах; проводятся коррекционно-оздоровительные мероприятия совместно с инструктором по спорту, которые включают коррекционные

игры, физические игры на воздухе, спортивные соревнования, ребята вовлекаются в спортивные кружки и секции.

Одним из приоритетных направлений деятельности нашего учреждения – физкультурно-оздоровительное, которое реализуется через систему воспитательной работы: спортивные секции, кружки, различные мероприятия. В нашем учреждении созданы все условия для формирования у воспитанников представлений о здоровом образе жизни, навыков личной гигиены, потребности поддерживать свое здоровье закаляющими процедурами, занятий физкультурой и спортом.

Постоянно проводятся дни здоровья и спорта, ребята по приглашению волонтеров посещают бассейн, посещают свой тренажерный зал, занимаются в спортивных секциях.

Тренировки по футболу, волейболу, настольному теннису служат основой выработки двигательного навыка и координации движения, а также закаливания организма. Непременным условием тренировки являются комплексность, постепенный переход от малых нагрузок к большим, систематичность, учет функциональных возможностей организма. Тренировки способствуют более быстрому и значительному развитию ловкости, силы, выносливости, быстроты движений.

В учреждении проходит много различных мероприятий, направленных на формирование культуры здорового образа жизни. Одна из форм – это реализация проекта – «Я – выбираю спорт», в который вовлечены воспитанники. В рамках проекта проведено много мероприятий таких как «Осенний кросс».

Проведение различного рода мероприятий «Мы против наркотиков», «Вредные привычки и наше здоровье», «Мы за ЗОЖ», «Футбол как стиль жизни» и другие позволяют не только заинтересовать воспитанников в проведении самого мероприятия, но и позволяют им понять проблемы современного общества и пути их решения, формируют у них устойчивое мировоззрение. С подростками часто проводятся беседы-рассуждения, мини-лекции: «Жизнь без сигарет», «Пирамида здорового питания», «Почему вредные привычки называют вредными», «Употребление алкоголя – опасная болезнь» и другие. В рамках антинаркотического месячника наши воспитанники принимали активное участие в конкурсе рисунков «В объективе – здоровье» в спортивных мероприятиях учреждения, распространяли листовки в образовательных учреждениях, где они учатся, пропагандирующие здоровый образ жизни.

Важно помнить, что нет ничего важнее, чем здоровье. К сожалению, многие люди это понимают тогда, когда тяжело и надолго заболевают. Так давайте же быть немного благоразумнее и не доводить организм до состояния вялости и болезни.

Болезнь лучше предупредить, чем лечить её последствия [3, с. 14].

Молодые люди обязаны вести правильный, здоровый образ жизни, быть достойными гражданами своей страны и стать примером для своих детей, чтобы будущее поколение тоже было достойным.

Если говорить об интернатном учреждении, то действия педагогов должны быть направлены не на то, чтобы воспитанник бросил курить, употреблять спиртные напитки и наркотические вещества, а на то, чтобы воспитанник не начал этого делать. Иначе говоря, главное – это профилактика [4, с. 135].

Список литературы

1. Гаркуша Н.С. Воспитание культуры здоровья: организация, содержания, мониторинг / Н.С. Гаркуша. Белгород: СК Пресс, 2010. – 122 с.
2. Журавлев В.И. Введение в научное исследование по педагогике. – М.: ПЕДАГОГИКА, 1988. – 156 с.

3. Колбанов В.В. Пути реализации программы здоровья в общество образовательной школе.
4. Экология человека и калеология: научные и прикладные аспекты здоровья детей и подростков / В.В. Колбанов. – СПб.: ДЕАН, 1997. – С. 14.
5. Колпина Л.В. Теоретико-методологические основы исследования социального здоровья личности. – М.: СГУ, 2009. – 180 с.

СПЕЦИАЛЬНЫЕ МЕТОДЫ И ПРИЁМЫ ОБУЧЕНИЯ ДЕТЕЙ С ФОНЕТИКО-ФОНЕМАТИЧЕСКИМ НЕДОРАЗВИТИЕМ РЕЧИ

Калустова Валерия Аркадьевна

учитель, МБОУ «Начальная школа-детский сад № 26 «Акварель»,
Россия, г. Белгород

Пономарёва Ольга Владимировна

учитель-логопед, МБОУ «Начальная школа-детский сад № 26 «Акварель»,
Россия, г. Белгород

Гузиёва Алена Андреевна

учитель, МБОУ «Начальная школа-детский сад № 26 «Акварель»,
Россия, г. Белгород

В статье специальные методы и приёмы обучения рассматривается преодоление фонетико-фонематического недоразвития речи у детей с речевой патологией. Роль фонематических процессов для развития всей речевой функции, необходимой для овладения чтением и письмом. Кроме того, если фонематические процессы сформированы вовремя, то снижается риск вторичных речевых дефектов. Поэтому развитие фонематических процессов или их своевременная коррекция являются одной из главных задач.

Ключевые слова: фонетические процессы, фонетико-фонематическое недоразвитие речи, приёмы и методы ФФНР.

Проблема преодоления фонетико-фонематического недоразвития речи у детей с речевой патологией издавна привлекает внимание специалистов различных областей научного знания. Значимость исследования фонетико-фонематического фактора связана с тем, что на сегодняшний момент большая часть детей имеет нарушения в звене звукообразования и звукопроизношения, негативно влияющие не только на устную, но и письменную речь. Развитие фонематических процессов или их своевременная коррекция являются одной из главных задач.

Данные процессы являются взаимосвязанными и взаимообусловленными между собой и считаются базовым условием для качественного и успешного обучения в школе. Неслучайно у детей с нарушенной фонетико-фонематической стороной речи возникают затруднения в овладении грамотой и дальнейшим обучением в школе.

Именно поэтому большое внимание уделяется коррекции произношения звуков и развитию фонематических процессов у детей с нарушениями речи ещё в дошкольном возрасте. Но не всегда коррекция оказывается завершённой к началу

обучения в школе. Причины могут быть как субъективные (неправильная коррекция), так и объективные (пропуск ребёнком занятий по болезни, отсутствие поддержки со стороны родителей детей с ФФНР, отсутствие логопедической помощи в дошкольной образовательной организации и т. д.).

Как известно, при наличии устойчивого множества ошибок на письме ребёнка направляют к логопеду, который, зачастую, начинает занятия с таким учеником с простейших упражнений на фонематический слух. Между тем у ребёнка могут страдать лишь некоторые его компоненты. Затраченные усилия оказываются неэффективными, так как отрабатываются не конкретные недостающие компоненты, а вся фонематическая область, состоящая из способностей, задатков, навыков и их устойчивых связей. В результате закрепляются уже имевшиеся навыки, а сформировать недостающие компоненты и закрепить их в устойчивых связях с другими не удаётся. Этим же обусловлены проблемы диагностики фонематического слуха и фонематического восприятия, а также, что особенно важно, их дифференциации [1, с. 30].

Учащиеся с фонетико-фонематическим недоразвитием речи прежде всего нуждаются в своевременном устранении недостатков произношения, т.е. в формировании умения правильно и четко произносить звук как изолированно, так и в словах, фразах и связной речи, выделять на слух из речи окружающих и своей собственной. Сознательное усвоение акустико-артикуляционного образа звука способствует формированию фонематического представления о нем и является необходимым условием преодоления фонематического недоразвития. Одновременно с постановкой звуков следует начинать работу по их различению.

При работе над слуховым восприятием должна строго соблюдаться поэтапность в применении тех упражнений, которые учитель предлагает учащимся. Вначале необходимо научить ребенка различать изучаемый звук среди других в чужой речи.

Для этого можно использовать такое упражнение. Учитель произносит подряд несколько звуков (4-5), среди которых находится и отрабатываемый звук. Ученику предлагается прослушать и поднять руку или букву, когда он услышит нужный звук. Чтобы ему было легче сориентироваться, учитель на первых порах голосом выделяет этот звук.

Можно предложить ученику выбрать из орфографического словаря 4-5 малоизвестных слов с изучаемым звуком, запомнить эти слова и правильно их произнести, указав место отрабатываемого звука. При необходимости учитель уточняет значение этих слов.

Лишь после того как ребенок научится самостоятельно различать изучаемый звук в словах (в чужой и собственной речи), можно перейти к формированию умения выделять звуки из состава слова, отделять их друг от друга, сравнивать между собой, определять роль и характер связи между звуками в слове.

Тренируясь в выделении звуков, ребенок с фонематическим недоразвитием должен уловить общее в звучании всех вариантов одного и того же звука в различных словах. С этой целью следует подбирать большое количество упражнений, в которых изучаемый звук стоял бы в разных позициях и сочетаниях с другими звуками (*душ, шуба, шапка, кошка, шалаш*).

Например, в период работы над звуком **Ш** слова со звуком **С** не даются до тех пор, пока ребенок не научится четко произносить, различать и выделять из состава слова изучаемый звук [4, с. 85].

Если ребенок испытывает трудности не только в различении звуков, но и в определении их количества и последовательности в словах, то в начале для ориентировки можно дать ему готовую наглядную схему звукового состава этих слов. На основе схемы ребенок устанавливает порядок звуков в анализируемых словах и одновременно определяет, какое место занимает в словах изучаемый звук.

По мере усвоения анализа с помощью схемы следует перейти к выделению звуков путем громкого, несколько утрированного их проговаривания в анализируемых словах, и наконец, звуковой анализ в уме, про себя. Так как ребенок еще не редко ошибается, то необходим непрерывный контроль за правильностью выполняемых им действий со стороны логопеда. Постепенно возникает возможность перейти к более обобщенным и сокращенным упражнениям типа: «Назови четвертый звук в слове» или «Какой звук стоит до...?, какой после..?, какой между..?» и т.д.

Следующий вид работы – это анализ предложений, содержащих слова, в состав которых входит изучаемый звук. Рекомендуется использовать следующее упражнение: составление предложений по картинкам с последующим их анализом (определение порядка слов в них; называние слов по порядку и в разбивку; выделение слов с изучаемым звуком и др.). Можно предложить также составить предложения из данных в разбивку слов, насыщенных изучаемым звуком.

По мере того как ребенок овладевает правильным и четким произношением звука во фразе и анализом предложения, нужно проводить с ним диктанты с предварительным устным и графическим анализом.

После того как будет достигнута четкость произношения и восприятия каждого из смешиваемых или заменяемых звуков и ребенок научится правильно связывать их с соответствующими буквами, приступают к последнему этапу работы над звуком – его дифференциации.

Предлагая учащимся упражнения на дифференциацию звуков, следует обращать их внимание на различие в звучании, артикуляции звуков, на их смысловозначительную роль в слове.

Поскольку в письменных работах детей с фонематическим недоразвитием речи встречаются ошибки не только на смешение и замены согласных, но и ошибки обусловленные недостаточной сформированностью представлений о звуковом составе слова, а также на правописание твердых и мягких согласных, сомнительных согласных в середине и конце слова и др., то в процессе коррекционной работы с данной группой школьников логопед должен сосредоточить внимание на отработке таких принципиально важных для усвоения русского языка тем, как гласные звуки и буквы; согласные: твердые и мягкие, звонкие и глухие; с непроизносимыми согласными и др.

Установлено, что дети с ФФНР могут при письме заменять звонкие глухими, твердые мягкими и, наоборот, глухие – звонкими, мягкие – твердыми. Чтобы предупредить указанные замены, учитель должен сформировать у учащихся правильные и устойчивые фонематические представления о каждом звуке в процессе уточнения и отработки их артикуляции и звучания, а также четкого акустико-артикуляционного их противопоставления. Такая работа является необходимым этапом для подготовки детей с ФФНР к усвоению соответствующего правила правописания.

Таким образом, в процессе коррекционных занятий надо создавать широкие возможности для самостоятельной деятельности детей, побуждать их активно и заинтересовано преодолевать имеющиеся дефекты, учить контролировать свою речь, письмо, чтение, видеть ошибки товарищей, грамотно писать и правильно читать.

Список литературы

1. Акименко, В. М. Логопедическое обследование детей с речевыми нарушениями : учебно-методическое издание / В. М. Акименко. – Ростов-наДону : Феникс, 2015. – 45 с. – ISBN 978-5-222-25463-9.
2. Безруких, М.М. Трудности обучения в начальной школе: Причины, диагностика, комплексная помощь / М.М. Безруких. – Москва : Эксмо, 2017. – 464 с.
3. Величенкова, О. А. Логопедическая работа по преодолению нарушений чтения и письма у младших школьников / О.А. Величенкова, М.Н. Русецкая. – Москва : Национальный книжный центр, 2015. – 391 с.
4. Жукова, Н. С. Уроки логопеда. Исправление нарушений речи / Н. С. Жукова. – Москва : Эксмо, 2016. – 120 с.
5. Колесникова, Е. В. Развитие фонематического слуха у дошкольников / Е. В. Колесникова. – Москва : Ювента, 2016. – 96 с.
6. Коноваленко, В.В. Экспресс-обследование звукопроизношения у детей дошкольного и младшего школьного возраста / В.В. Коноваленко, С.В. Коноваленко. – Москва : Гном, 2019. – 52 с.

ПРИМЕНЕНИЕ СИСТЕМНО-ДЕЯТЕЛЬНОСТНОГО ПОДХОДА КАК СРЕДСТВО СОВЕРШЕНСТВОВАНИЯ ОБРАЗОВАТЕЛЬНОГО ПРОЦЕССА В ПЕДАГОГИЧЕСКОМ КОЛЛЕДЖЕ

Кононыхина Лариса Николаевна

преподаватель, Яковлевский педагогический колледж, Россия, г. Строитель

Матвеева Дина Александровна

преподаватель, Яковлевский педагогический колледж, Россия, г. Строитель

Трухачева Снежана Николаевна

преподаватель, Яковлевский педагогический колледж, Россия, г. Строитель

Трухачёва Лариса Викторовна

преподаватель, Яковлевский педагогический колледж, Россия, г. Строитель

В статье рассматривается проблема формирования и развития общих и профессиональных компетенций обучающихся на основе интеграции познавательной, исследовательской, продуктивной, игровой, проектной и творческой видов деятельности.

Ключевые слова: системно-деятельностный подход, деятельностный подход, интерактивное обучение.

С начала 2023 года в системе профессионального образования (СПО) реализуется инновационный Федеральный государственный образовательный стандарт (ФГОС). Эти изменения заряжены на улучшение качества образования и гарантирование, что выпускники будут соответствовать высоким требованиям современного рынка труда. Реализация программы подготовки специалистов среднего звена (ППССЗ) в соответствии с ФГОС СПО предусматривает применение активных и интерактивных форм проведения учебных занятий для формирования и развития общих и профессиональных компетенций обучающихся.

Интерактивный (англ. Interactive – взаимодействующий) – означает взаимодействовать, находиться в режиме диалога, беседы с кем-либо. Интерактивное обучение ориентировано на широкое взаимодействие студентов не только с преподавателем, но и друг с другом. В основе интерактивного обучения лежит системно-деятельностный подход, который объединяет в себе системный подход, который разрабатывался в трудах Б.Г. Ананьева, Б.Ф. Ломова и др.; деятельностный подход, разработанный Л.С. Выготским, С.Л. Рубинштейном, А.Н. Леонтьевым, Д.Б. Элькониним, В.В. Давыдовым, Л.В. Занковым и др. С точки зрения системного подхода субъект выступает как носитель определённой системности, раскрывающейся во взаимодействии с миром. Именно субъект становится системообразующим фактором на каждом этапе своего развития.

В начале 30-х годов 20 века С.Л. Рубинштейн, основоположник философско-психологической теории деятельности сформулировал методологический принцип единства сознания и деятельности: психика человека формируется и проявляется в его практической деятельности. Общий принцип теории А. Н. Леонтьева, ученика и последователя идей Л.С. Выготского можно сформулировать так: внутренняя психическая деятельность возникает в процессе интериоризации внешней практической деятельности. Из этого положения вытекает важнейшее следствие: управляя организацией практической деятельности обучающихся, мы управляем организацией внутренней психической деятельности. Это положение теории великого психолога является архиважным для осмысления и реализации системно-деятельностного подхода в условиях реализации ФГОС СПО в педагогическом колледже.

Системно-деятельностный подход, как и любой другой, требует понимания и применения категории средств, методов и их структурирования в ходе придания формы процессу обучения. Основным средством в данном подходе является вариативная деятельность: познавательная, исследовательская, продуктивная, игровая, проектная и творческая как отдельная, так и представляющая интеграцию вышеперечисленных видов деятельности.

Методы и приемы вовлечения в деятельность могут быть разными.

Искусство задавать вопросы. Основной вопрос в ходе учебного занятия: почему? Главная цель, которую преследует педагог, формулируя вопрос: активизация мыслительной деятельности, побуждение к доказательным суждениям и умозаключениям.

Анализ эпиграфов. Эпиграф – это изречение (или цитата), предпосланное произведению и сосредотачивающее мысль на его идее. Удачно подобранный эпиграф к теме занятия обеспечит осознанное вхождение обучающихся в пространство учебной деятельности.

Выбор определения. Студентам демонстрируется на слайде несколько определений ключевым понятиям темы, отражающих подходы различных авторов. Далее предлагается выбрать одно определение с доказательным суждением.

Брейнсторминг (мозговой штурм, мозговая атака). Это активный метод решения проблемы, в ходе которого предлагается максимум идей за короткий отрезок времени. В ходе мозгового штурма не должно быть никакой критики, только в этом случае возможным будет раскрепощение, полет фантазии, порождающие самые необычные идеи и их комбинации. Этот способ позволяет оптимизировать креативное мышление и вывести максимально эффективную идею с последующим её воплощением. Если говорить о применении брейнсторминга в обучении, то педагогу важно организовать работу в группах (командах) по 6-8 человек, обеспечить запись высказываний всех участников в ходе обсуждения проблемы.

Дискуссия – это обсуждение спорного вопроса, проблемы. Дискуссия как метод широко применяется в учебном процессе в связи с реализацией системно-деятельностного подхода. Дискуссия призвана стимулировать обучающихся, развивать их мышление. Дискуссия возможна в ходе организации различных форм: круглого стола, форума, симпозиума, дебатов и т.д.

Симпозиум эффективен на стадии завершения изучения раздела, когда участники выступают с сообщениями, отражающими свою точку зрения, затем отвечают на вопросы аудитории. Задать вопрос по теме выступления, грамотно его сформулировать – это требует вдумчивого анализа прослушанного материала.

Дебаты уместно проводить по предложенному тематическому тезису, когда участникам предлагается аргументировать, доказывать, приводить примеры, пояснять, информировать по обсуждаемому моменту. При этом не допускается эмоциональных проявлений и личностных оценок. Проведение дискуссий, дебатов на уроках в ходе изучения учебных дисциплин профессионального цикла и профессиональных модулей призваны сформировать у обучающихся общие компетенции, заложенные в Федеральных государственных образовательных стандартах, поскольку развивается умение анализировать и оценивать информацию, работать в коллективе и команде, умение оценивать риски и принимать решения в нестандартных ситуациях, заниматься самообразованием, проявлять интерес к своей будущей профессии.

Важной структурной составляющей учебного урока в рамках системно-деятельностного подхода является этап рефлексии учебной деятельности, варианты её могут быть различны.

Дидактический синквейн как своеобразное краткое резюме полезно для выработки способности к анализу и обобщению изученного материала. Составление синквейна является формой свободного творчества, требующей от обучающегося умения находить в информационном материале наиболее существенные элементы, делать выводы и кратко их формулировать.

Составление кластера. Кластер – приём систематизации материала в виде схемы или рисунка. Студентам предлагается выделить смысловые единицы или ключевые положения темы, занести их в кластер, затем возможен их комментарий. Приём кластера используется как на этапе ввода в проблему для обеспечения мотивации, так и на этапе рефлексии для систематизации информации, её осмысленной дифференциации при подведении итогов.

Таблица «Плюс-минус – интересно». Данную таблицу предложил Эдвард де Боно, специалист в области развития творческого мышления. Студентам предлагается таблица, состоящая из трёх граф. В графе «Плюс +» студенты записывают то, что понравилось, было ценным, вызвало положительные эмоции. В графе «Минус –» отмечается то, что не понравилось на учебном занятии, было скучным, непонятным, ненужным. В графу «Интересно» обучающиеся вносят любопытные факты, вопросы к учителю, то, что хотели бы ещё узнать.

Закончи фразу. Студентам предлагается рефлексивный экран: Сегодня я узнала... Было интересно... Было трудно... Я выполняла задания... Я поняла, что... Теперь я могу... Я приобрела... Я научился... У меня получилось ... Я смогла... Я попробую... Меня удивило... У меня возникло желание...

Применение системно-деятельностного подхода в образовательном процессе, обеспечивает пробуждение у обучающихся интереса, мотивирует на самостоятельный поиск дополнительной информации по изучаемой теме, способствует эффективному усвоению учебного материала, установлению субъект-субъектных взаимоотношений в обучении, что в конечном итоге обеспечивает выход на уровень осознанной компетентности студента.

ПРОБЛЕМА САМООБРАЗОВАНИЯ ШКОЛЬНИКОВ В ОБЩЕСТВЕ 60–80 гг. XX в.

Лаврова Наталья Вячеславовна

соискатель, Институт стратегии развития образования РАО,
Россия, г. Москва

Статья посвящена развитию самообразования школьников в работах и исследованиях учёных-педагогов середины прошлого века. Проблема статьи сосредотачивает внимание читателей на развитии самообразования в учреждениях различного типа.

Ключевые слова: самообразование, готовность, потребность и дополнительное образование школьников.

Каждая эпоха диктует новые задачи социального развития личности в соответствии с разными условиями жизни общества.

В 60-х – 80-х годах XX века в стране была создана государственная система внешкольной работы для воспитания самообразования учащихся, которая не имела аналогов в мире. Сформировалась своеобразная «сфера детского досуга», которая позволяла удовлетворять разнообразные потребности и интересы учеников. В различных по тематике и направленности объединениях для профессиональной ориентации школьников были организованы условия через занятия. Сложилась система педагогической поддержки и становления детей через систему клубов и разнообразных форм работы пионерского и комсомольского актива, через участие учащихся в социально-значимых мероприятиях.

Программа специальных мероприятий создала благоприятные условия для развития системы внешкольного и дополнительного образования школьников.

В стране был накоплен уникальный педагогический опыт обучения учащихся в системе внеурочного и внешкольного дополнительного образования в мировой педагогической практике. Эффективность педагогического руководства развития самообразования детей, формирования их творческих способностей, активности и отдыха учеников вне школы в 60-е – 80-е годы XX века была признана обществом [5].

В этот период учёные-педагоги разработали концепции, которые способствовали решению основных задач школьного образования – вооружить молодое поколение системой методов самообразования, рационально использовать научную и общекультурную информацию в процессе интеллектуального и культурного развития школьников [1, 2]. В исследованиях учёных можно выделить основные направления развития самообразования школьников в 60-х – 80-х годах XX века: самообразовательная деятельность детей в процессе обучения в школе, внеклассном и дополнительном образовании, педагогическое руководство самообразованием.

Самообразование учащихся в учебной деятельности 60-х – 80-х гг. XX века условно делилось на младший, средний, старший школьный возраст:

– ученики входили в учебную деятельность, последовательно овладевали учебными задачами и действиями, развивали умения оценивать свои результаты и самоконтроль. В этот период формировался первый уровень самообразования – интерес к дополнительным источникам знания.

– школьники овладевали различными формами совместной и коллективной учебной деятельности, складывался новый тип отношения к учёбе. На основе оценок

окружающих учащиеся выделяли в работе отдельные свойства и оценивали их, с точки зрения, общественно выработанных норм, преобразовывали свою учебную деятельность. Самообразование учеников этого возраста содержало начало выхода за пределы школьной программы.

– ведущей являлась учебная деятельность под углом зрения выбранной профессии. Старшеклассники в наибольшей степени были готовы к самообразованию. Самообразование старшеклассников являлось развёрнутой деятельностью, которая выходила за пределы школьного обучения.

Самообразование школьников не было изолированным процессом, оно включалось в образование, воспитание и формирование целостной личности. Органическое сочетание базовых знаний, умений, навыков и потребность самообразования выступали в качестве внутреннего фактора и регулятора самообразовательной деятельности, определяли готовность личности к самообразовательной деятельности.

Потребность к познанию и самообразованию важнейшие врожденные человеческие потребности, которые проявлялись только при определённых условиях.

Формирование готовности к самообразованию достигалось на основе комплексного использования форм и средств учебно-воспитательной работы:

- взаимосвязью воспитания готовности к самообразованию в классной, домашней, внеклассной и внешкольной учебной деятельности;
- установления меж предметных связей, преобразования умений работы с учебником и научно-популярной литературой в общие умения.

Ученики развивали самообразование в связи с оценками и требованиями окружающих, разрабатывали оптимальные способы самообразовательной работы [6, 7, 14].

В самообразовании развивались такие качества личности как направленность, организованность, требовательность к себе.

Действенность самообразования зависела:

- от умений личности организовать собственную деятельность;
- видеть и целенаправленно использовать внешние факторы;
- достигать поставленных целей;
- от способностей и трудолюбия учеников.

Результативность самообразования учащихся закладывалась уровнем школьных знаний, умений и навыков [13].

Большое значение для эффективности самообразования имело соблюдение преемственности содержания и характера работы в классной и внешкольной дополнительной деятельности. Взаимосвязь школьного и дополнительного образования содействовала и направляла учебный процесс на решение задачи совершенствования знания по учебному предмету, используя навыки самообразования [9, 10].

В результате воспитания у школьников интереса к знаниям, устойчивого мотива познания, направленности на творческое мышление и создания благоприятных условий для умственной работы, у педагога возникали благоприятные возможности для управления процессом познания детей в обучении, изучения уровня их творческого развития, способностей и дарований [4, 15].

В своих научных трудах учёные создали и научно (теоретически и эмпирически) обосновали целостную, творчески устремлённую систему воспитания основ самообразования учащихся, педагогическое руководство их самообразованием в классной работе, во внеурочном обучении (чтение, домашняя учебная работа, кружки,

факультативы), во внешкольных занятиях (Дворцы пионеров и школьников, Клубы и Детские объединения, ФОРП [8].

Самообразовательная деятельность содействовала формированию у учеников умения и навыка работы с учебным текстом, развивала потребности обращения к научно-популярной и дополнительной литературе разного жанра, максимально способствовала развитию глубоких и прочных знаний программно-школьного материала, углубляла познавательный интерес.

Учёные усовершенствовали методику домашних заданий, разработали её варианты, стимулировавшие включение учащихся в самообразование в процессе домашней учебной работы. Развитие готовности к самообразованию в условиях домашней учебной работы сближало обучение и самообразование, удовлетворяло интерес и потребность детей.

Для самообразования школьников преподаватели отбирали наиболее актуальные современные проблемы, которые были связаны с содержанием учебных предметов и осуществляли тесную взаимосвязь с классной и внеурочной деятельностью. Педагоги применяли различные методы и формы организации учебного процесса, которые обеспечивали активизацию познавательной деятельности учащихся (Проблемное построение, широкое использование наглядности и практических занятий, обеспечение индивидуального подхода, учёта уровня готовности самообразования и жизненных планов детей) [11, 12]. Учителя соотносили теоретическое и практическое в знаниях, учитывали специфику учебных дисциплин, условия и особенности контингента.

По желанию учеников педагог использовал дополнительные источники информации, которые учитывали интересы, склонности, способности детей. Прослеживалась логическая связь между использованием педагогом разнообразных форм организации самообразования, содержанием программного школьного обучения, внешкольной учёбы, дополнительного образования и самообразовательной деятельностью учащихся. Важную роль играла творческая атмосфера, которая способствовала раскрытию разнообразных увлечений ребят и побуждала к самообразованию [3, 16].

Формирование умений самообразования реализовывалось учителем посредством системы заданий, которые предусматривали как постепенное усложнение и увеличение степени самообразовательной работы при её выполнении, так и проблемный подход изучения школьных дисциплин. Кроме того, проблемный подход создавал условия для формирования у школьников междисциплинарных научных знаний, развивал устойчивые познавательные интересы, потребность в дополнительной литературе, обучения во внешкольных учреждениях.

В результате исследований в 60-х – 80-х гг. XX века различных аспектов самообразования учёными были сделаны определенные выводы:

- школа должна научить учащихся самостоятельно приобретать новые знания из различных источников;
- необходимо увеличить объём самостоятельной работы школьников на уроке без участия учителя;
- ориентировать учебный процесс на самообразование и перерастания учебной деятельности в самообразование:
- рационально сочетать образование с самообразованием.

Личность была признана главным ценностным основанием педагогики.

Очевидно, что разработка образовательной политики, прогнозы, педагогические Теории могут строиться только на основании целостного и системного анализа педагогического наследия прошлого. В настоящее время происходит поиск новых стратегий системы образования и педагогического воздействия. Это свидетельствует о том, что сутью педагогического процесса остаётся воспитание человека, совершенствование его личности.

Список литературы

1. Ананьев, Б.Г. (1907 – 1972). Развитие детей в процессе начального обучения и воспитания. Проблемы обучения и воспитания в начальной школе // Под ред. Б.Г. Ананьева и А.И.Сорокиной. – М.: Гос. учебно-педагогическое изд-во Министерства просвещения РСФСР, 1960. – С. 3–28.
2. Давыдов, В.В. (1930 – 1998). Виды обобщения в обучении (Логико-психологические проблемы построения учебных предметов). – М.: Педагогика, 1972. – 424 с.
3. Данилов М.А. (1899 – 1973). Взаимодействие деятельности учителя и самостоятельной работы учащихся в процессе изучения нового материала (на анализе преподавания математики и физики) // Об условиях развития познавательной самостоятельности и активности учащихся на уроках (в преподавании математики и физики). / Сост. и общая ред. М.А. Данилова. – Казань: Татарское кн. издательство, 1963. – С. 3–24.
4. Гальперин, П.Я. (1902 – 1988). Развитие исследований формирования умственных действий и понятий / Психологическая наука в СССР: в 2-х тт.; – М.: Изд. АПН РСФСР, 1959. Т. I. – С. 441–469.
5. Голованов, В.П. История дополнительного образования детей в России: [Учеб. пособие для вузов и ссузов]; Российская академия образования, Министерство здравоохранения и соц. развития Российской Федерации, Государственный научно-исследовательский ин-т семьи и воспитания, Лаборатория прогнозирования и развития общества и семейного воспитания. – Йошкар-Ола: ГОУ ДПО (ПК). Марийский ин-т образования, 2005. – 244 с.
6. Каразян, Л.Ф. Формирование у старших подростков готовности к самообразованию в процессе клубной деятельности: Дис. ... канд. пед. наук. – Киев, 1989. – 165 с.
7. Ковтун, Л.Г. Влияние познавательной самостоятельности учащихся на готовность их к самообразованию // Самообразование школьников и развитие их личности: [Сб. статей] / Волгоградский педагог. ин-т им. А.С. Серафимовича; Редколлегия: доц. В.А.Кулько (отв. ред.) и др. – Волгоград: ВГПИ, 1978. – С. 51–60.
8. Кочетов, А.И. (1927 – 2006). Взаимосвязь самовоспитания и самообразования в формировании личности // Самообразование школьников и развитие их личности: [Сб. статей] / Волгоградский педагог. ин-т им. А.С. Серафимовича; Редколлегия: доц. В.А. Кулько (отв. ред.) и др. – Волгоград: ВГПИ, 1978. – С. 17–23.
9. Кулько В.А. Учёт характера познавательной деятельности учащихся при формировании у них умений самообразования // Формирование у учащихся готовности к самообразованию: [Сб. статей] / Волгоградский педагог. ин-т им. А.С. Серафимовича; Редколлегия: И.Ф. Герасименко (отв. ред.) и др. – Волгоград: ВГПИ, 1977. – С. 61–67.
10. Кулько В.А. Формирование у учащихся самообразовательных умений во Взаимосвязи с учебными умениями // Самообразование школьников и развитие их личности: [Сб. статей] / Волгоградский педагог. ин-т им. А.С. Серафимовича; Редколлегия: доц. В.А. Кулько (отв. ред.) и др. – Волгоград: ВГПИ, 1978. – С. 40–45.
11. Лернер, И.Я. (1917 – 1996). Вопросы проблемного обучения на Всесоюзных «Педагогических чтениях» // Советская педагогика. – М.: Просвещение, 1968. № 7. – С. 45-54.
12. Матюшкин, А.М. (1927 – 2004). Психические и дидактические вопросы проблемного обучения // Вопросы изучения и преподавания психологии: [Сб. научных трудов]; / Под ред.: А.М. Матюшкина и М.Г. Ярошевского. – М.: НИИ общей педагогики АПН СССР, 1972. – С. 4–17.

13. Пидкасистый, П.И. (1926 – 2013). Самостоятельная познавательная деятельность школьников в обучении: Теоретико-экспериментальное исследование. – М.: Педагогика, 1980. – 240 с.

14. Райский, Б.Ф. (1897 – 1985). О комплексном подходе к формированию у школьников готовности к самообразованию // Самообразование школьников и развитие их личности: [Сб. статей]; / Волгоградский педагог. ин-т им. А.С. Серафимовича; Редколлегия: доц. В.А. Кулько (отв. ред.) и др. – Волгоград: ВГПИ, 1978. – С. 3–11.

15. Редковец, И.А. Формирование у учащихся общественно ценной мотивации самообразования: [Учеб. пособие к спецкурсу]. – Волгоград: ВГПИ им. А.С.Серафимовича, 1986. – 88 с.

16. Талызина, Н.Ф. (1923 – 1995). Управление процессом усвоения знаний. – М.: Изд-во Московского университета, 1975. – 343 с.

ФОРМИРОВАНИЕ ПОЗНАВАТЕЛЬНОГО ИНТЕРЕСА МЛАДШИХ ШКОЛЬНИКОВ В ХОДЕ ВНЕКЛАССНОЙ ОБРАЗОВАТЕЛЬНОЙ ДЕЯТЕЛЬНОСТИ

Махмадшоева Тахмина Максудшоевна

преподаватель кафедры общей психологии,

Худжандский государственный университет имени акад. Б. Гафурова,

Таджикистан, г. Худжанд

В статье раскрывается понятие познавательного интереса и его развитие в образовательном процессе. Предмет научной статьи ориентирован на формирование познавательного интереса – одной из важнейших социальных черт у младших школьников в образовательном процессе.

Ключевые слова: формирование познавательного интереса, эффективность педагогического процесса, учебная деятельность.

Дар чараёни таълиму тарбия ва дар рафти аз худ намудани асосҳои илм ва дар баробари бой гардонидану васеъ шудани ҷаҳонбинӣ шавқу ҳаваси мактаббачагон, пеш аз ҳама ба соҳаи гуногуни илм, техника ва санъат ташаккул меёбад. Ҳисси кунҷқобӣ, донишомӯзӣ ҳаваси бештар дониста гирифтани олами ихотакарда, ки ба хонандагон хос аст, баъзан боиси бемақсадона, пароканда ва ноустувории шавқу ҳаваси онҳоро ба вучуд меорад. Дар натиҷаи ба якҷанд фаъолият ҳавас пайдо кардани хонандагон фаъолиятҳо чуқур, шуурона ва ҷиддӣ аз худ карда намешаванд ва боиси рӯякӣ азхудкунии онҳо мегардад, ё ба ягон фаъолият ҳавас пайдо карда, ҷиҳатҳои аз ҳама муҳим ва зарури он фаъолиятҳо аз маркази диққаташон дур мешавад. Масалан, ба расмкашӣ мароқ зоҳир карда нисбати дигар ҷанҳон: риёзӣ, физика ва ё адабиёт беътиборӣ зоҳир мекунанд.

Яке аз воситаҳои ташаккули шавқу ҳаваси мактаббачагон ба тартиб додан ва ба нақша даровардани ҳаёти ояндаи худ мебошад, ки ба ин синнусол хос аст. Сабаби ба миён омадани нақшаи хонандагон ба оянда дар он аст, ки онҳо барои ягон соҳаи илм бештар дониш гирифтани меқӯшанд, ки он донишҳо аз барномаи таълимии мактабӣ берун бошад. Бо ин мақсад онҳо ба кофтану хондани адабиётҳои лозимӣ, аз шахсон ба ин фаъолият машғул буда маслиҳатҳо мегиранд ва роҳу воситаҳои аз худ кардани онро меҷӯянд. Барои сохтани қолабҳои ягон хели техника, кашидани

расмҳои гуногун, кандакорию наққошӣ ба музей, намоишгоҳҳо рафта илҳом мегиранд ва бештари вақти холигии худро ба он сарф мекунанд.

Таълиму тарбия – ин додани донишҳо дар бораи олами ихотакарда ва муносибат нисбати ин олам – ин ду асоси ба вучуд овардани шахсият дар раванди бутуни педагогӣ мебошад.

Тарбияи ҳамаҷаҳади шахсият бе ташаккули шавқи маърифатӣ буда наметавонад, дониш – ин шавқи завқ ва ҳаракт намудан ба маърифатӣ мебошад. Шавқи азхудкунӣ ин предмети тарбия мебошад, ки чунин сифатҳои шахсиятро инкишоф медиҳад, ба монандӣ: талаботҳо, дониш, маҳорат, малакаҳо, ҳиссиёт ва иродаи шахсият.

Қорқарди муаммои шавқи завқи маърифатӣ дар илми педагогика, яке аз роҳҳои илмии муҳимтарини ҷустуҷӯи назария ва амалияи таълиму тарбия ба шумор меравад. Ба инкишофи фикрӣ, ахлоқӣ, ҳиссиёт, ҷисмонии хонандагон мусоидат намуда, шавқи ҳавас яке аз мафҳумҳои муҳими педагогӣ, қувваи асосии пешбарандаи педагогика ба ҳисоб меравад. Шахсияти озод, эҷодкор, масъулиятшинос, маҳорати ҳаёти худро сохта метавонистагиро мо бояд дида тавонем. Дар ҷараёни таълиму тарбия намуди махсуси шавқи завқ – ин маърифатӣ ё дарккунӣ мебошад, ки он дар рафти омӯзиш ва қорҳои тарбиявӣ ба роҳ монда мешавад. Педагогикаи муосир “шавқи ҳаваси донистагирӣ” на танҳо ҳамчун шавқи хонанда ба фанҳои таълимӣ дида мебарояд, балки онро: ҳамчун шавқи ба ҳаёту зиндагӣ, ба таърих, ба маданият, ба дигар инсон ва ғайра мефаҳмад. Дар замони муосир мафҳуми шавқи донистагирӣ на танҳо соҳаи дидактика меомӯзад, балки он предмети муҳими тадқиқоти назарияи тарбия низ гардидааст.

Қорҳои берунасинфӣ – қисми таркибии раванди таълимию тарбиявӣ дар мактаб, яке аз шаклҳои ташкили фаъолиятҳо дар вақтҳои холигии хонандагон мебошад. Қорҳои тарбиявӣ то инкилоби октябр низ дар мактабҳо дар намуди бо эҷодкорӣ машғул шудан, ташкили шабнишиниҳои саволу ҷавобҳо гузаронида мешуданд. Баъди инкилоби октябр дар мактабҳо маҳфилҳои гуногун, коллективҳои худфаъолиятӣ ташкил карда шуданд.

Педагогони бузург А.С.Макаренко, С.Т. Шатский ва дигарон қорҳои берунасинфиро ҳамчун қисми ҷудонашавандаи тарбияи шахсият, ки дар асоси принципҳои ихтиёрӣ, фаъолиятнокӣ ва мустақилиятнокӣ ба роҳ монда шудаанд, меҳисобиданд. Қорҳои берунасинфӣ бештар аз тарафи коллективи педагогӣ бо хонандагон таҳти роҳбарии ташкилотчиёни қорҳои тарбиявии берунасинфӣ гузаронида мешуданд. Тарбияи дурустро аз меҳнат берун тасаввур қардан мумкин нест. “Дар қорҳои тарбиявӣ меҳнат бояд аз унсурҳои аз ҳама асосӣ бошад”. А.С.Макаренко чунин мешуморад, ки меҳнатдӯстӣ ва қобилият ба меҳнат дар бача аз табиат дода нашудааст, балки ин хислат дар ӯ тадриҷан тарбия қарда мешавад. Меҳнат бояд хусусияти эҷодкорона, хурсандиовар, бошуурона дошта, шакли асосии зухурёбии шахсият ва имкониятҳои дар ӯ мавҷудбуда қардад.

Маҳорати ташкил ва гузаронидани қори таълиму тарбияи мактаббачагони хурдсол дар радиҳои шавқи завқи маърифатӣ – асоси муҳимтарини таҷрибаи Ш.А.Амонашвили мебошад. “Хурсандӣ ва ҳиссиётҳои, ки фаъолияти маърифатӣ онҳоро барои хонанда ба мақсади ҳаёт табдил меёбанд” – нишод додааст педагог ва ӯ чунин меҳисобад, ки “Беҳтар он аст, ки хонанда барои баҳо нахонад, ӯ барои дониш гирифтани ва дар рафти азхудкунӣ донишҳо ба қомебиҳо ноил гаштан қонад.

Вазиғаи ташаккули шавқи маърифатӣ бо баҳисобгирии хусусиятҳои мундариҷаи тарбия – омили муҳими ташкили фаъолияти педагогӣ дар радиҳои муаммои

тадқиқшаванда ба шумор меравад. Масъалаҳои асосии мундариҷа ва методикаи корҳои тарбиявӣ дар синфҳои ибтидоӣ, вазифаҳо ва принсипҳои ташкили корҳои тарбиявӣ дар корҳои педагогон нишон дода шудаанд.

Дар байни шаклҳои фаъолияти донистагирии беруназсинфӣ ҷои асосиро қори маҳфилҳо, инчунин озмунҳо, мусобиқаҳо, сӯҳбатҳо, нақл дар бораи илм ва техника, бозиҳо, хондан ва муҳокмаи китобҳо бо хонандагон ва ғайра дар бар мегиранд. Вазифаҳои асосии корҳои тарбиявӣ ташкил намудани шароитҳои хуб барои муайян намудани қобилиятҳои эҷодӣ мебошад. Роҳҳо, шаклҳо ва методҳои корҳои тарбиявӣ бо корҳои беруназмактабӣ мувофиқат мекунад. Дар мактабҳои корҳои эҷодӣ бадеӣ ва техникаи хонандагон, худфаъолиятӣ хуб ба роҳ монда шудааст.

Дар рафти корҳои беруназдарсӣ худидоракунии хонандагон аҳамияти калон дорад, ки он ба хонандагони зиёд имконияти иштирок дар фаъолияти ташкилотчигӣ муҳайё месозад ва шахсияти шахрвандии онҳоро ташаккул медиҳад. Муваффақияти корҳои тарбиявӣ на танҳо аз фаъолнокии хонандагон, балки таъсироти педагогӣ, маҳорати шавқманд намудани шогирдон аз тарафи омӯзгор вобаста аст.

Фаъолияти беруназсинфӣ мактабӣ ба инкишофи ҳаматарафаи хонандагон равона карда мешавад. Хонандагон ҳамоно вақт ҳаматарафа ташаккул меёбанд, ки корҳои тарбиявӣ дуруст ба роҳ монда шаванд. Ҳангоми хуб ба роҳ мондани методикаи корҳои тарбиявӣ барои бачагон дар худташаккулдиҳии онҳо шароит муҳайё мегардад. Корҳои беруназсинфӣ дар мустақкам ва зиёд шудани дониш, дар тарбияи интизомнокӣ, ташаббускорӣ, эҷодкорӣ, худфаъолиятӣ аҳамияти калон доранд. Корҳои беруназсинфӣ бо корҳои таълимию тарбиявии дар ҷараёни дарсҳо бурдашаванда пайваста ташкил карда мешаванд. Корҳои беруназсинфӣ алоқаи мактабро бо ҳаёт устувор месозанд. Дар ҷараёни корҳои беруназсинфӣ дониши хонандагон дар амал татбиқ карда мешаванд.

Мақсади тадқиқоти мо асоснок намудани роҳҳои педагогӣ ва шароитҳои ташаккули шавқу завқи донистагирии хонандагони синфҳои ибтидоӣ дар ҷараёни корҳои тарбиявии беруназсинфӣ бо онҳо ба шумор меравад. Барои ба мақсади гузашташуда расидан таҳлили адабиётҳои педагогӣ ва методиро гузаронида, мафҳумҳои “шавқи дарккунӣ” ва “қори коллективонаи тарбиявӣ” муайян карда шуданд. Нақши асосиро дар тарбияи шавқу завқ воситаҳои ташкили фаъолияти хонандагон, ки онро омӯзгор ташкил намудааст, мебозанд. Ташаккули шавқи хондан дар хонандагон аз ташкил намудани фаъолияти азхудкунӣ вобаста аст. Шартҳои бедор намудан ва инкишоф додани шавқи маърифатӣ ҳамоно вақт пайдо мешаванд, ки омӯзгор маводро дар шакли тайёр пешниҳод накарда, фаъолияти мустақилонаи хонандагонро ташкил менамояд.

Хулоса ҳамаи кӯдакони синни хурди мактабӣ шавқу ҳаваси беҳад зиёд, аз ҷумла шақу ҳаваси маърифатҷӯӣ доранд. Аз тарафи дигар азбаски шавқу ҳаваси хонанда асоси муваффақиятҳои ояндаи ӯро дар роҳи аз худ кардани системаи донишҳо дар мактаб ташкил медиҳанд, калонсолон бояд шавқу ҳаваси донишҷӯии онҳоро ҳамаҷониба дастгирӣ намоянд, чунки шавқу ҳаваси маърифатҷӯии мактаббачагони хурдсол дар оянда, ҳамчун заминаи боэътимоди ташаккулёбии ҷаҳонбинии мақсадноки онҳо хизмати босазо хоҳад кард.

Пайнавишт

1. Активизация познавательной деятельности младших школьников: Минск: 1987. – 111 с.
2. Амонашвили Ш.А. Развитие познавательной активности в начальной школе. – 1984 – №5. – С. 36-41.

3. Богданова О.С., Петрова В.И. Методика и корьои тарбиявӣ дар синфҳои ибтидоӣ. Душанбе. Маориф. 1977. 224 с.
4. Володина Л. Формирование познавательных интересов у детей // Начальная школа. – 1987.- №5. – С.61-64.
5. Коваленко Ю.И. Воспитание учащихся в школе. М.: Педагогика, 1975. – 128 с.
6. Концепсияи миллии тарбия дар Љумбурии Тоҷикистон. таъти №94 аз 03.03.2006.
7. Рахимов Б., Макаренко А.С. Дар бораи таълиму тарбия. – Душанбе, 1991, 248 с.

ПРОБЛЕМЫ СТАРЕНИЯ И КРИЗИС ПОЖИЛОГО ВОЗРАСТА

Овчинникова Марина Олеговна

студентка, Братский государственный университет,
Россия, г. Братск

*Научный руководитель – доцент базовой кафедры истории,
педагогике и психологии Братского государственного университета
Лебедева Надежда Николаевна*

В этой статье говорится о проблемах и процессах старения. Описаны типологии старости по Ф. Гизе, Конте, Качкину, Д.Б. Бромлею, Б.Г. Ананьеву. Также в статье дано понятие кризиса пожилого возраста и раскрыты причины его развития, описаны симптомы кризиса, этапы его развития.

Ключевые слова: старость, типология старости, негативные типы старения, кризис пожилого возраста, причины кризиса пожилого возраста, симптомы кризиса пожилого возраста, этапы развития кризиса пожилого возраста.

Проблема личности пожилого человека является ключевой в области социальной психологии старения. Известный нидерландский психотерапевт и антропософ, Б. Ливехуд, автор книги «Кризисы жизни – возможности жизни. Человеческое развитие между детством и старостью», отмечал, что глубокое, болезненное и чувствительное осознание проблем старости возможно лишь через собственный опыт проживания данного этапа. Поэтому, он приступил к написанию этой книги только после достижения 70-летнего возраста. Тем не менее, как отмечают множество исследователей, сегодня крайне важно заниматься подготовкой большого числа специалистов для работы с пожилыми людьми [6].

Для обеспечения поддержки людям всех возрастов и создания для них благоприятных условий жизни, крайне важно обладать пониманием специфики, законов и механизмов психического развития и старения. Также необходимо учитывать индивидуальные особенности каждого человека.

Проблематика старения и готовность к поздним этапам жизни, включая строительство своей судьбы, являются ключевыми для каждого индивидуума. Возможности развития в старости тесно связаны с успешным преодолением кризиса зрелости, осознанным выбором и активным жизненным подходом. Эти аспекты имеют критическое значение для достижения удовлетворенности жизнью и адекватного восприятия собственного старения.

Эриксон вводит концепцию продуктивности или генеративности для характеристики зрелого возраста, когда люди способны, желают и могут передать свой жизненный опыт более молодым поколениям. В контексте старости он использует понятие интегрированности или целостности, подразумевающее способность переосмыслить и принять свой прошлый опыт. Кризис восьмой и последней стадии жизни символизирует конец пройденного пути, его исход зависит от персональной оценки этого пути самим человеком, который проходит через кризис. В свою очередь, оценка родителей в новых цветах и возможность глубже их понять приходит с собственным становлением зрелым и воспитанием своих детей.

По условной классификации, возрастной период в жизни человека разделяется на три этапа:

- 60-75 лет – период активного старения;
- 75-90 лет – период глубокого старения;
- с 90 лет и более – период продолжительной жизни.

Эти этапы также могут быть обозначены как ранняя, средняя и поздняя старость [1].

Когда люди приходят к возрасту отставки, они обычно ищут новые интересы, так как их способность работать часто ограничена. Тем не менее, есть и такие, кто продолжает заниматься трудовой активностью на протяжении нескольких лет. Важно подчеркнуть, что временные рамки этих этапов жизни являются приближенными, и в старости они становятся менее определенными.

Ранняя старость. Если кризис зрелости преодолевается успешно, то есть процесс профессиональной и семейной самореализации проходит гладко, то старение естественно следует за поздней зрелостью. Этот этап жизни не характеризуется как кризисный или критический.

Старость. Средний возраст часто обозначается как опасный период, аналогичный переходному возрасту по интенсивности кризиса. В это время происходит переосмысление жизненных ценностей, осознание приближения конца жизненного пути. Этот этап также известен как критическая старость, которая может привести к чувству утраты, депрессии, чувству ненужности и потере интереса к жизни. Отчаяние в таком состоянии может довести до мысли о самоубийстве и попыток его осуществить.

После успешного преодоления этого кризиса наступает период глубокой старости, который характеризуется старческим слабоумием или сенильностью. У этого этапа есть свои уникальные особенности, такие как:

- переживание состояния, когда время кажется несущественным или ты просто выше его;
- исчезновение страха перед неизбежностью смерти;
- проявление черт детства (старики психологически напоминают малых детей).

Подобное состояние характеризуется детской наивностью, эгоцентричностью, потребностью в постоянном внимании, увлечением играми и мелкими вещами, душевной открытостью, активным воображением и стремлением уйти в мир собственных мечтаний.

Время старости – это эпоха, когда организм жаждет увеличенного отдыха и возможностей для занятий любимыми увлечениями. Однако, это также время, когда различные болезни становятся более распространенными и общественные связи

начинают ослабевать. Эти аспекты обуславливают кризисные моменты преклонного возраста.

Что представляет из себя кризис преклонного возраста? Это стадия жизни, связанная с переходом в старость. Термин «кризис» указывает на критическую точку жизненного пути. Это период преобразований, когда человек адаптируется к новым реалиям, возрасту и измененным условиям жизни. Этот этап требует переоценки и формирования новых решений.

Психологический кризис может возникнуть из-за следующего:

- Перестановка жизненных целей: отсутствие определенного регулярного распорядка и необходимости ежедневного посещения рабочего места. Такие активные виды деятельности, будь то физическая или умственная работа, заменяются сидячим образом жизни;
- Некомфорт, вызванный пребыванием в замкнутом пространстве или одиночеством;
- Необходимость переоценить прошлые годы жизни и определить новые позитивные цели;
- Сокращение социального круга, потеря близкого общения с друзьями;
- Ухудшение состояния здоровья;
- Снижение физической активности, чувство беспомощности, осознание зависимости от других людей.

Изменения в общественном положении, связанные с переходом на пенсию, могут способствовать возникновению личностного кризиса. Этот процесс, когда устоявшийся образ жизни подвергается значительным изменениям, влечет за собой физическую и психическую трансформацию индивида.

Элементы, которые психологи отмечают как факторы, влияющие на эти изменения, включают также потерю родителей и отдаление от детей, что оказывает воздействие на эмоциональное состояние. У старших людей часто возникают проблемы с управлением финансами, что дополнительно осложняет их внутреннее состояние.

Когда человек завершает свою трудовую деятельность, он теряет свой статус уважаемого сотрудника и становится почти беззащитной частью общества, зачастую вынужденным довольствоваться ничтожным размером пенсии. Смена активного образа жизни на пассивное проживание, наполненное тоской. Внезапно появляется простор для свободного времени, однако вариантов на его распределение скудно. Быстротечность жизненного ритма заменяется его удручающим замедлением. Пожилые люди в глазах общества представляются как лица, исчерпавшие свои возможности. Кажется, что они отстают от жизни. Социальный круг сужается: дети становятся взрослыми и устраивают свою жизнь в другом месте, коллеги теряют память о них, друзья страдают от болезней и уходят из жизни.

Физическое состояние индивидуума начинает быстро ухудшаться, прогрессируют различные заболевания. Негативные рефлексии могут вызвать депрессию, посеять в уме семена бесперспективности и чувство своей невостребованности. Индивиду становится ясно, что он все больше зависит от окружающих, что может вызвать неприятные чувства.

В пожилом возрасте часто возникает кризис, когда ожидания и реальность не совпадают. Происходит глубокий анализ прожитых лет: чего удалось достичь, были ли выполнены желания и нужды. Анализ зачастую указывает на то, что результаты далеки от идеала. Понимая, что прошлого уже не изменить, человек испытывает разочарование.

Одним из способов разделения старения является методика, разработанная Ф.Гизе. В ней выделяются три категории пожилых людей [5].

1. Отрицающие старость – те, кто не признает свое старение.
2. Социально активные – те, кто воспринимает старость через внешние изменения (технический прогресс, различие мнений с молодым поколением, утрата современников и т.п.).
3. Самоанализирующие – те, кто сосредоточен на своих внутренних переживаниях о старении, проявляя замкнутость, безразличие к происходящему вокруг и углубление в свои воспоминания.

Люди, стареющие по типу интравертированности, часто страдают от болезней и обычно умирают раньше остальных. Этот тип старения считается одним из наиболее неблагоприятных.

И.С. Кон разработал классификацию старения, учитывающую социальные различия между людьми. Изначально были выделены три категории пожилых людей: экстраверты, интроверты и негативисты. Кон в своей классификации определил четыре социально-психологических типа старения:

Среди позитивных типов старения И.С. Кон отметил следующие:

1. Активное старение – это когда пожилые люди продолжают активно участвовать в общественной жизни даже после выхода на пенсию, общаются с молодежью и ведут насыщенную жизнь.
2. В период заместительной старости люди, достигшие пенсионного возраста, начинают фокусироваться на себе и заниматься теми вещами, на которые ранее не было времени, такими как путешествия, самообразование и развлечения.
3. Семейный возраст старости особенно присущ женщинам, поскольку они посвящают все свои силы и время семейным обязанностям, воспитанию внуков и оказанию помощи детям и родственникам.
4. В период старости, когда забота о здоровье становится приоритетом, пожилые люди акцентируют внимание на поддержании и улучшении своего физического состояния. Они посещают врачей, санатории и профилактории, испытывая тревогу за свое благополучие.

В начале спектра присутствуют два наиболее оптимистических вида старения. В то время как третий вид часто связан с неполной удовлетворенностью образом жизни, четвертый тип, склонный к преувеличению своих страданий, обычно более распространен среди мужчин.

Относительно негативных аспектов старения, они включают:

1. Старики-агрессоры, которые неудовлетворены всем, что их окружает, включая их текущее положение, политику, окружающую среду, цены на продукты и так далее.
2. Разочарованные пожилые люди, которые недовольны своей жизнью, несчастны, мрачны и склонны к уединению.

Эти негативные варианты старения, из-за своего низкого эмоционального состояния, имеют большую вероятность преждевременной смерти.

Социолог А. Качкин предложил уникальную типологию старости, которая основывается на главных интересах людей в пожилом возрасте. Вот эти основные категории:

1. Политическая старость – это означает увеличенную заботу о политических событиях в стране и за рубежом.
2. Творческая старость – относится к людям, которые посвящают себя своему любимому делу, будь то огородничество, вязание или резьба по дереву. Обычно это увлечение было у них в молодости, но на это не хватало времени.

3. Семейная старость – характеризуется фокусом на интересах собственной семьи, в особенности детей и внуков.

4. Религиозная старость – включает в себя погружение в религиозные учения, регулярные посещения церкви и изучение священных текстов.

Персона, которая постоянно переживает о своем здоровье и неизменно обращается к медицинским специалистам разных областей, классифицируется как «больной». В то время как «угасающий» тип включает в себя индивидуумов, которые отдаляются от общества, не имеют интересов, и это оказывает негативное влияние на их физическое здоровье и продолжительность жизни.

«Социальный» тип относится к пенсионерам, которые активно участвуют в общественной жизни, в то время как «одиноким» описывает тех, кто предпочитает уединение, сосредотачивается на прошлом и избегает общения даже с ближайшим кругом людей. Увеличение разрыва с молодым поколением и снижение уровня социальной активности прямо коррелирует с недовольством старостью. К сожалению, негативные формы старения увеличивают риск серьезных физических и психических заболеваний.

В глобальной психологической дисциплине присутствует общепринятая систематизация, представленная Д. Б. Бромлей. Она описывает пять способов, которыми личность может адаптироваться к возрасту [7].

– позитивное восприятие старения (стабильность, удовлетворение от эмоциональных взаимодействий, самокритичность, толерантность к окружающим, отсутствие агрессии и депрессии);

– позиция зависимости (необходимость в супруге или детях, умеренные жизненные амбиции, чувство защищенности в семье).

Тройная система классификации Б.Г. Ананьева для типов старения, основанная на предположении о важности постоянного умственного напряжения для поддержания и улучшения функциональности мозга, включает в себя следующие категории:

1. Дефенсивное поведение, включающее в себя высокий уровень эмоционального контроля, прямой подход к взаимодействию, нежелание принимать помощь от других и насильственную активность.

2. Агрессивное отношение к окружающим, проявляющееся через агрессию, нестабильность, подозрительность и склонность обвинять других в своих неудачах.

3. Самоненавистническое отношение, проявленное через пассивность, бунтарство против собственного старения, и чувство одиночества и ненужности [3].

В пожилом возрасте эти сложные взаимоотношения определяют различные формы старения. Тип дивергентности характеризуется увеличением психической активности, при этом изменения в жизнеспособности остаются умеренными. В некоторых случаях, люди с таким типом демонстрируют увеличение творческого потенциала по сравнению с предыдущими годами, сохраняя при этом полноту психической активности. С другой стороны, конвергентный тип означает ограничение психической активности, что ведет к снижению жизнеспособности индивида.

Аспекты кризисного состояния

С возрастом человек сталкивается с замедлением как физических, так и психических процессов в своем теле. Даже простейшие задачи могут стать вызовом. Давайте более детально разберемся в признаках этого кризисного состояния.

Реактивная способность. Основной индикатор старческого кризиса – это замедленная реакция. Нервные импульсы перемещаются с меньшей скоростью, что замедляет передачу информации в мозг. Это ведет к уменьшению психической

активности и сужению восприятия. Вследствие этого человек сталкивается с трудностями в концентрации внимания. Психическое состояние ухудшается также из-за снижения общей активности и подвижности.

Образы прошлого. Бывшие молодые люди, теперь уже ставшие старшими, со всей детальностью вспоминают прошлые события. Это является их секретным оружием в борьбе со старческим кризисом. Они вновь ощущают себя молодыми, переживая заново радостные моменты. Все это приводит их в состояние спокойствия и поднимает настроение.

Фокусировка. Взрослые люди часто сталкиваются с проблемами концентрации внимания. Они преисполнены рассеянности, их память перепутывает временные рамки, что вызывает у них осознание своего состояния, усугубляющее их недомогание.

Мыслительные способности. Несмотря на распространенное мнение, пожилые люди не теряют своих интеллектуальных способностей, это просто недостоверный миф.

Исследования, проведенные в Соединенных Штатах, указывают на то, что уровень интеллекта у человека остается стабильным на протяжении всей его жизни, однако необходима его непрерывная стимуляция. Для людей, чья профессиональная деятельность была основана на умственном труде, то сохранение ясности мышления обеспечено на продолжительное время. В противоположном случае, умственные тренировки, такие как решение кроссвордов, становятся желательными.

В книге Альперовича [2] освещается тема изменений в поведении старших людей, связанных с сокращением способности контролировать свои инстинкты. С возрастом скрытые негативные особенности становятся заметнее. Также пожилые люди часто становятся слишком сфокусированными на себе и требовательными к вниманию окружающих. По словам Бороздиной и Молчановой [4] старшие люди, оценивая свое прошлое и настоящее, видят свою личность в контексте «кем я был – кем я стал».

В пожилом возрасте происходит снижение уровня самопринятия по сравнению с предыдущими этапами жизни. Старшие люди стремятся поддерживать положительное восприятие себя, несмотря на разнообразные обстоятельства, влияющие на изменения. Они часто фокусируются на хороших воспоминаниях из прошлого вместо отрицательных аспектов настоящего. Это указывает на наличие компенсационного и защитного элемента в их поведении.

Когда мы рассматриваем кризис старческого возраста, его проявления могут варьироваться от человека к человеку. Некоторые активные личности с адекватной самооценкой могут даже не замечать его присутствия. Однако те, кто испытывает неуверенность в себе, могут ощутить все его проявления. Если не предпринять соответствующие меры, могут появиться лень, апатия и последующая депрессия.

Три стадии прогрессирования кризиса в поздние годы жизни включают:

- Переосмысление личных убеждений и адаптация к измененной внутренней сущности.
- Признание собственной уязвимости, деградации здоровья и утраты энергии.
- Принятие неотвратимости старения.

При этом проявления каждой из стадий отличаются в зависимости от индивидуальности конкретного человека.

Э. Эриксон утверждает, что ключевым является способ преодоления кризиса. Согласно его взглядам, на стадии поздней зрелости основное внимание приковано к

осмыслению прожитых лет, приятию их без изменений, а также ощущению полноты и значимости прожитого. Эриксон считает, что главным заданием на данной стадии развития является приобретение целостности, осознание и приемлемость прожитого, включая людей, которые были частью этого пути, как неизбежного и единственно возможного сценария. Целостность основывается на уверенности в том, что жизнь уже сложилась и ее уже невозможно изменить [2].

Осознание и усвоение собственного «Я» во всем его многообразии является ключевым вопросом пожилого возраста. Этот процесс включает в себя решение задач развития, связанных с социальной взаимосвязью. Эриксон называет этот процесс генеративностью.

Соответственно, когда люди достигают возраста около 60 лет, они начинают анализировать свою жизнь, исследуют свою уникальность и ценность своего существования.

Суть мудрости заключается в полном признании и принятии своей жизни со всеми ее возвышениями и низвержениями. В противном случае неминуемо приходит отчаяние, горечь от осознания не так прожитой жизни и бессилие перед невозможностью начать все заново.

С эмоциональной стороны, неважно, осознанно ли происходит процесс или частично, пробуждая в человеке эмоциональное переживание, а не самосознание. В этом контексте кризис старости и подростковый период схожи, поскольку в обеих ситуациях на уровне рефлексии происходит бессознательное осмысление собственного «я», сопоставление своей внутренней жизни, своего вклада в общую жизнь и вклада окружающих. Однако, старческий кризис, в отличие от подросткового, проходит с большей эмоциональной интенсивностью и часто кончается трагедией.

В юности человек активно размышляет о своем будущем, строит планы на профессиональной арене и пытается исправить ранее совершенные ошибки. Это процесс самопознания и самореализации. В старости же анализ жизни обычно сводится к оглядке на прошлое и оценке прожитых лет. Вопрос о смысле жизни и осознание того, что она могла быть прожита иначе или даже бесцельно, становится сложным испытанием для человека. Этот кризис, вызывающий сильные эмоции, становится значимым моментом, который влияет на дальнейшую жизнь.

Эксперты в области психологии могут оказать неоценимую помощь старшему поколению, помогая им справиться с кризисом, внося ясность в их жизненные цели и указывая на возможности для будущего развития.

Список литературы

1. Абрамова Г.С. Психология человеческой жизни : Исслед. геронтопсихологии : Учеб. пособие для студентов психол. фак. вузов / Г.С. Абрамова. – Москва : Academia, 2002. – 222 с.
2. Альперович В. Социальная геронтология. Серия “Учебники и учебные пособия” Ростов н/Д. Феникс, 1997. – 576 с.
3. Ананьев, Б Г Человек как предмет познания [Текст] / Б. Г. Ананьев. – 3-е изд. – Москва [и др.] : Питер, 2010. – 282 с. : ил., табл.; 24 см. – (Мастера психологии).; ISBN 978-5-49807-869-4 (в пер.) : 240 р. 84 к., 2000.
4. Бороздина Л. В., Молчанова О. Н. Особенности самооценки в позднем возрасте // Вестник МГУ. Сер. 14. 1988. №1.
5. Гамезо В, В. С. Герасимова, Г. Г. Горелова, Л. М. Орлова: Возрастная психология: личность от молодости до старости : Учеб. пособие по курсу «Возрастная психология» для студентов и преподавателей учеб. заведений / М. – Москва : Пед. о-во России : Ноосфера, 1999. – 269 с.

6. Ливехуд Б. Кризисы жизни – шансы жизни : Развитие человека между детством и старостью : [Пер. с нем.] / Бернард Ливехуд. – Калуга : Духов. познание, 1994. – 217 с.
7. Социальная геронтология: современные исследования : Реф. сб. / Рос. АН, ИНИОН; [Предисл. Е. В. Якимовой]. – Москва : ИНИОН, 1994. – 134 с.

РОЛЬ ХУДОЖЕСТВЕННОЙ ЛИТЕРАТУРЫ НА СОВРЕМЕННОМ ЭТАПЕ ОБУЧЕНИЯ И ВОСПИТАНИЯ ДЕТЕЙ ДОШКОЛЬНОГО ВОЗРАСТА

Петрова Светлана Владимировна

воспитатель, МБДОУ ДС №52 «Ласточка» Старооскольского
городского округа, Россия, г. Старый Оскол

Бредихина Татьяна Павловна

воспитатель, МБДОУ ДС №52 «Ласточка» Старооскольского
городского округа, Россия, г. Старый Оскол

Лобарева Светлана Федоровна

воспитатель, МБДОУ ДС №52 «Ласточка» Старооскольского
городского округа, Россия, г. Старый Оскол

Юрьева Виктория Константиновна

воспитатель, МБДОУ ДС №52 «Ласточка» Старооскольского
городского округа, Россия, г. Старый Оскол

В статье рассматриваются важнейшие задачи знакомства детей дошкольного возраста с художественной литературой.

Ключевые слова: художественная литература, художественные произведения, фольклор, искусство, жанр, литературное развитие личности.

Одна из важнейших задач знакомства детей дошкольного возраста с художественной литературой – это воспитание интереса и любви к книге, стремления к общению с ней, умения слушать и понимать художественный текст, то есть всего того, что составляет основание, фундамент для воспитания будущего взрослого, литературно образованного человека.

Известно, что педагогическая мысль различных стран уже многие десятки лет исследует проблему ознакомления детей дошкольного возраста с художественными произведениями. К этой проблеме не ослабевает интерес и отечественных психологов и педагогов. Различные аспекты этой проблемы изучали Е.И. Флерина, М.М. Котина, Н.С. Карпинская, Н.А. Ветлугина, Е.И. Тихеева и др. В исследованиях подчеркивается, что литература влияет на формирование нравственных чувств и оценок, норм поведения, на воспитание эстетического восприятия и эстетических чувств. Произведения литературы способствуют развитию речи, дают образцы русского литературного языка, обогащают словарный запас новыми словами, поэтической лексикой, образными выражениями. Художественная литература помогает ребенку изложить свое отношение к прослушанному, используя готовые языковые формы,

владения языковыми и изобразительно-языковыми средствами, служит развитию художественного восприятия литературного произведения.

В дошкольном возрасте дети знакомятся с русским и мировым фольклором во всём многообразии его жанров – от колыбельных песен, потешек, считалок, дразнилок, загадок, пословиц до сказок и былин, с русской и зарубежной классикой, с произведениями В. А. Жуковского, А. С. Пушкина, П. Г. Ершова, Ш. Перро, братьев Гримм, Х. К. Андерсена, С. Я. Маршака, К. И. Чуковского, С.Я. Маршака и многих других.

В дошкольном возрасте усложняется читательский опыт детей. Для понимания произведения ребёнку уже не требуется иллюстрация к каждому повороту сюжета. Характеризуя героев, дети чаще всего высказывают правильные суждения об их поступках, опираясь при этом на свои представления о нормах поведения и обогатившийся личный опыт. Вместе с тем при восприятии литературных произведений ребёнок не ставит перед собой задачу оценить героя, события. Отношение детей к литературным фактам имеет действенное, жизненное значение. Ребёнок 4-5 лет, прежде всего, активный соучастник изображаемых событий; он переживает их вместе с героями. Для решения задач всестороннего воспитания детей среднего дошкольного возраста средствами литературы, формирования личности ребенка, его эстетического развития важен правильный отбор художественных произведений. Литературное произведение должно нести познавательные, эстетические и нравственные функции. Незаметно художественная литература формирует взгляды, чувства, характер ребенка, пробуждает любовь к прекрасному, призывает к добру и свету, воспевает красоту родной земли, погружает в стихию родной речи. Постепенно дети переходят к стадиям собственно художественного отношения к искусству, литературе и жанрам. Задача взрослого – открыть ребёнку то необыкновенное, что несёт в себе книга, то наслаждение, которое доставляет погружение в чтение.

В поэтических образах художественная литература открывает и объясняет ребёнку жизнь общества и природы, мир человеческих чувств и взаимоотношений. Она обогащает эмоции, воспитывает воображение и дает ребенку прекрасные образцы русского литературного языка. Эти образцы различны по своему воздействию; в рассказах дети познают лаконичность точность слова; в стихах улавливают музыкальность, напевность, ритмичность русской речи; народные сказки раскрывают перед ними меткость и выразительность языка, показывают, как богата родная речь юмором, живыми и образными выражениями, сравнениями.

Художественная литература способствует целенаправленному литературному развитию личности. На примерах простых, доступных рассказов дети учатся понимать содержание произведения, его основную мысль, знакомятся с действующими лицами, их характерами и поступками, оценивают данные поступки. В элементарной форме дети получают представление об изобразительных средствах языка художественных произведений. Художественная литература является важным средством познания детьми окружающего их мира. Знания, которые получают дети при чтении художественных произведений – об окружающем мире, о своих сверстниках, об их жизни, играх, приключениях, о природе и ее охране, первоначальные сведения из истории Родины – помогает накоплению социально-нравственного опыта ребенка. Значение художественной литературы в воспитании детей определяется ее общественной, а также воспитательно-образовательной ролью в жизни всего нашего народа.

Искусство слова отражает действительность через художественные образы, показывает наиболее типичное, осмысливая и обобщая реальные жизненные факты.

Это помогает ребенку познавать жизнь, формирует его отношение к окружающему. Художественные произведения, раскрывая внутренний мир героев, заставляют детей волноваться, переживать, как свои, радости и горести героев. Художественное произведение привлекает ребенка не только своей яркой образной формой, но и смысловым содержанием. Дети дошкольного возраста, воспринимая произведение, уже могут дать сознательную, мотивированную оценку персонажам, используя в своих суждениях сложившиеся у них под влиянием воспитания критерии поведения человека. Прямое сопереживание героям, умение следить за развитием сюжета, сопоставление событий, описанных в произведении, с теми, что ему приходилось наблюдать в жизни, помогают ребенку сравнительно быстро и правильно понимать реалистические рассказы и сказки.

Современные психолого-педагогические исследования предлагают множество концепций восприятия художественной литературы детьми среднего дошкольного возраста. В научной и педагогической литературе известны определенные методы, способствующие формированию и развитию литературного вкуса в дошкольном возрасте. Их может использовать воспитатель, ими должны овладеть родители:

1. Выразительное чтение вслух способствует созданию у ребенка образных представлений, воздействует на эмоции и восприятие, помогает заинтересовать ребенка, вызвать у него желание вновь слушать знакомое произведение. Более того, чтение вслух приучает к внимательному слушанию текста. Выбирая эту форму работы с книгой, важно соблюдать определенные правила: четко выговаривать слова, читать не очень громко, но и не очень тихо, соблюдать паузы. Чтение должно быть эмоционально окрашенным, чтобы удержать внимание ребенка. Не секрет, что монотонное, однообразное чтение или чтение с запинками вряд ли будут слушать даже взрослые, какими бы интересными ни были читаемые произведения. Целесообразно выбирать небольшие по объему произведения, с динамичным сюжетом, повторами, что способствует более внимательному слушанию и более быстрому запоминанию текста. Для выразительного чтения вслух рекомендуются русские народные сказки: «Репка», «Колобок», «Теремок» (для младших дошкольников), «Василиса Премудрая», «Иван-царевич и серый волк» (для старших дошкольников).

2. Использование иллюстративного комментария при чтении вслух дошкольникам небольших по объему произведений, например, стихотворений А. Барто, Б. Заходера, К. Чуковского, С.Я. Маршака. Методика работы следующая: воспитатель читает вслух художественный текст, дети показывают предметы и героев, изображенных на иллюстрации к книге.

3. При выборе книг предпочтение надо отдавать тем иллюстрированным изданиям, где изображение животных, людей, предметного мира максимально реалистично.

4. Иллюстрирование старшими дошкольниками художественных произведений детской литературы. Можно предложить детям нарисовать запомнившегося героя, понравившийся сюжет. Так, слушая «Федорино горе» К.И. Чуковского, дошкольники с удовольствием рисуют грязную посуду, убегающую от Федоры. Такая работа способствует развитию не только литературного вкуса, любви к чтению, но и творческих способностей, фантазии, воображения.

5. Литературные викторины. Их организацию в детском саду необходимо досконально продумать, иначе неизбежны шум, гвалт и, что самое недопустимое, обиды и даже необъективность оценки детских достижений. Особое значение придается подготовительному этапу, который включает чтение книг, организацию книжной выставки, предварительное ознакомление с вопросами.

6. Кукольные драматизации. В современной методике дошкольного воспитания кукольным спектаклям уделяют серьезное внимание, поэтому воспитателям и родителям следует владеть методами и приемами использования кукольных постановок. Дошкольники могут под руководством воспитателей или родителей заниматься изготовлением кукол, быть не только слушателями, но и полноценными участниками спектакля. Кукольный театр поможет ребенку более осознанно слушать литературный текст, ярче представлять героев, активнее следить за развитием действия.

Помимо указанных методов работы по формированию у детей литературного вкуса, воспитатели и родители должны владеть приемами, позволяющими включать художественное слово в повседневную жизнь ребенка. Например, надевая варежки ребенку на прогулку зимой, можно обыграть стихотворение Н. Саконской «Где мой пальчик?». После дневного пробуждения прочитать стихотворение Е. Благиной «Наша Маша рано встала...».

Важное условие успешной педагогической работы – сопровождение чтения игровыми действиями. Дошкольники способны слушать понравившееся им произведение многократно, сохраняя непосредственность эмоционального переживания. Этому способствует эмоциональная включенность в процесс чтения самого воспитателя или родителя, который занимает позицию зрителя или участника событий. Начинать знакомство с новой книгой можно с показа ярких цветных иллюстраций. Наиболее эффективно такое рассматривание книги с небольшой группой детей (не более четырех-пяти человек), когда каждого можно включить в беседу, каждому обеспечить доступ к книге.

Таким образом, художественная литература способствует целенаправленному развитию личности ребенка, она открывает ребенку жизнь общества и природы, мир человеческих чувств и взаимоотношений; обогащает эмоции, воспитывает воображение.

Список литературы

1. Алексеева, М.М. Методика литературного образования дошкольников [Текст]: учеб. пособие для студентов сред. пед. заведений. / М.М. Алексеева, В.И. Яшина. – М.: Академия, 2007. – 400 с.
2. Божович, Л.И. Личность и ее формирование в детском возрасте [Текст]. / Л.И. Божович. – М.: Педагогика, 1988. – 347 с.
3. Воспитание и обучение детей старшего дошкольного возраста: Кн. для воспитателя дет. сада [Текст] / Н. А. Ветлугина, Р. С. Буре, Т. И. Осокина и др.; Под ред. Л. А. Парамоновой, О. С. Ушаковой. – М.: Юнити, 2007. – 419 с.
4. Дошкольная педагогика [Текст]: учеб. пособие для студентов пед. ин-тов. В 2 ч. Ч. 1. / Н. А. Курочкина, Б. С. Лейкина, В. И. Логинова и др.; Под ред. В. И. Логиновой, П. Г. Саморуковой. – М.: Велби, 2004. – 437 с.
5. Козлова, С.А., Куликова, Т.А. Дошкольная педагогика [Текст]. / С.А. Козлова. – М.: Инфра-М, 2008. – 467 с.
6. Маршак – драматург – сказочник [Текст]: методические материалы в помощь руководителям детского чтения. / Сост. В.Н. Головина – Сыктывкар, 2005. – 271 с.
7. Маршак, С.Я. Дом, увенчанный глобусом [Текст]: Заметки и воспоминания // Маршак С.Я. Собр. соч. – М.: Просвещение, 1990. – 290 с.
8. Смирнова, Е., Холмогорова, В. Средний и старший дошкольный возраст. // Дошкольное воспитание, 2005. – № 4. – С. 26-35.
9. Урунтаева, Г.А. Дошкольная педагогика [Текст]: учеб. пособие для студ. пед. заведений. / Г.А. Урунтаева. – 4-е изд., стереотип. – М.: АСТ, 2008. – 438 с.

ОСОБЕННОСТИ РАЗВИТИЯ ХУДОЖЕСТВЕННО-ТВОРЧЕСКИХ СПОСОБНОСТЕЙ ДЕТЕЙ ДОШКОЛЬНОГО ВОЗРАСТА

Пономарева Валерия Сергеевна

воспитатель, МБДОУ д/с №15 «Дружная семейка», Россия, г. Белгород

Шевцова Марина Владимировна

воспитатель, МБДОУ д/с №15 «Дружная семейка», Россия, г. Белгород

Азанович Анна Александровна

воспитатель, МБДОУ д/с №15 «Дружная семейка», Россия, г. Белгород

В статье представлены проблемы условий развития творческих способностей детей старшего дошкольного возраста, обозначены современные задачи, выдвигающие на первый план развитие творческого начала ребенка. Рассмотрен дошкольный возраст как сензитивный период для развития творческих способностей, поскольку именно в этот период формируются предпосылки для их развития.

Ключевые слова: дошкольный возраст, художественно-творческие способности, развитие.

В настоящее время не вызывает сомнения тот факт, что творчеству можно и нужно учить. Чем раньше начинается эта работа, тем существеннее и значительнее результаты.

Анализируя постановку вопроса о художественном творчестве детей, его возникновении и развитии, можно выделить направления в их решении. В одном случае источник творчества видится во внутренних самозарождающихся силах ребенка, т. е. творческие способности рассматриваются как возникшие спонтанно, а следовательно, они неуправляемы, педагогически направленное формирование их невозможно.

Многие дети, владеющие основами изобразительной деятельности, не обладают достаточно осознанными образными представлениями о явлениях действительности. Констатирующее обследование детей дошкольного возраста показало, что только 24% диагностируемых проявляют способность чувствовать эмоциональный характер явлений действительности и выделять выразительное в окружающем мире (любоваться миром); 88% детей не оценивают адекватно свои творческие возможности. У этой же группы отсутствует социальная мотивация реализовать себя, недостаточно развита творческая инициатива. Они не умеют занять достойное место в коллективе, раскрыть другим ценность замысла и исполнения своей работы, не уверены, застенчивы, внутренне зажаты.

В лепке дети могут создавать изображения с натуры и по представлению, также передавая характерные особенности знакомых предметов и используя разные способы. В аппликации дошкольники осваивают приёмы вырезания одинаковых фигур или деталей из бумаги, сложенной пополам, гармошкой. Дети способны конструировать по схеме, фотографиям, заданным условиям, собственному замыслу постройки из разнообразного строительного материала, дополняя их архитектурными деталями; делать игрушки путём складывания бумаги; создавать фигурки людей, животных, героев литературных произведений из природного материала. Наиболее

важное достижение детей – овладение композицией с учётом пространственных отношений, в соответствии с сюжетом и собственным замыслом. Они могут создавать многофигурные сюжетные композиции, располагая предметы ближе, дальше. Дети проявляют интерес к коллективным работам и могут договариваться между собой.

Исследования показали, что дети дошкольного возраста способны воспринимать художественный «язык» разных видов искусства и при соответствующих условиях самостоятельно создавать выразительные образы. Воссоздаваемые образы выступают в различных ситуациях, характеризуясь содержательностью и специфичностью. Появляются элементы творчества. Воображение превращается в особую интеллектуальную деятельность, направленную на преобразование окружающего мира.

Опорой для создания образа теперь служит не только реальный объект, но и представления, выраженные в слове, музыке, движении. Начинается бурный рост словесных форм воображения, тесно связанных с развитием речи, мышления, когда ребенок сочиняет сказки, перевертыши, продолжающиеся истории. Внешняя опора подсказывает замысел, и ребенок произвольно планирует его реализацию и подбирает необходимые средства. Важное значение в его развитии имеют специфические дошкольные виды деятельности: игра, рисование, лепка и др.

Важную роль в формировании воображения ребенка играет взрослый, его педагогическая позиция, креативность, личность его в целом. Педагог должен не только создать условия для проявления воображения детей, но и в процессе организации и руководства деятельностью детей следует обогащать представления дошкольников, обучать их эффективным приемам манипулирования образами воображения, использовать специальные упражнения, стимулирующие детское воображение и т.д. Важно, чтобы содержание и форма общения взрослого с воспитанником создавали возможность для вступления в «зону ближайшего развития» ребенка, способствовали бы реализации его возможностей в творческой деятельности.

Определены способности и умения, необходимые для создания художественного образа старшими дошкольниками: умение передавать обобщённую образность предметов, эмоционально и эстетически осмысливать, сочетать форму и содержание. Дети могут сделать самостоятельный выбор художественно-выразительных средств (согласно замыслу). В изобразительной деятельности это гармоничное цветовое решение в соответствии с темой и эмоциональным отношением к изображаемому; зависимость изобразительных материалов и техники исполнения от характера передаваемого образа. В музыкальной – возможность передавать образ в музыкально-ритмических движениях, подобрать музыкальный инструмент и музицировать на нем; отображать отношение и музыкальные впечатления в рисунке, поделке, сочинённом стихотворении. В литературной и театрализованной деятельности использует средства языковой, интонационной выразительности. Дети активны и инициативны в процессе собственной деятельности.

Из всего вышесказанного можно сделать вывод, что дошкольный возраст, даёт прекрасные возможности для развития способностей к творчеству. И от того, насколько были использованы эти возможности, во многом будет зависеть творческий потенциал взрослого человека. Исследования показали, что дети старшего дошкольного возраста способны воспринимать художественный «язык» разных видов искусства и при соответствующих условиях самостоятельно создавать выразительные образы.

Список литературы

1. Кудина, Г. Н. Как развивать художественное воспитание у дошкольников. [Текст] / Г. Н. Кудина. – М.: Мысль, 2006. – 188 с.
2. Леонтьев, А. Н. Психологические основы детской игры [Текст] / В кн.: Проблемы развития психики. – 3-е изд. – М., 1972. – С. 472-500.
3. Лихачев, Б. Т. Теория эстетического воспитания школьников. [Текст] – М.: Просвещение, 1985. – 176 с.

ВОЛОНТЕРСТВО КАК ФАКТОР ЭФФЕКТИВНОЙ СОЦИАЛИЗАЦИИ ДЕТЕЙ ДОШКОЛЬНОГО ВОЗРАСТА: ОПЫТ И ПЕРСПЕКТИВЫ

Рощина Татьяна Николаевна

воспитатель, МБДОУ ДС №44 «Золушка»

Старооскольского городского округа, Россия, г. Старый Оскол

Харитоновна Марина Игоревна

воспитатель, МБДОУ ДС №44 «Золушка»

Старооскольского городского округа, Россия, г. Старый Оскол

Рыбалкина Светлана Ивановна

учитель-логопед, МБДОУ ДС №44 «Золушка»

Старооскольского городского округа, Россия, г. Старый Оскол

В статье обсуждается роль волонтерства в формировании социальных навыков у детей дошкольного возраста и их влияние на общественную адаптацию маленьких помощников. Автор исследует разнообразные формы волонтерства и их воздействие на формирование доброты, ответственности и чувства сострадания у дошкольников.

Ключевые слова: волонтерство, дошкольный возраст, социализация, социальные навыки, добровольная помощь, общественная адаптация, социокультурная среда, духовно-нравственное воспитание, доброта, ответственность.

*В круговороте серых будней
Найди минутку для добра.
Пожертвуй старику, больному,
Ведь жизнь их очень не проста.
Ты не жалея себя, не думай,
Что не богат, не бизнесмен.
Пойми, что помогают люди
Порою бедные совсем.
Ты от души, от сердца делай.
Насыпь в кормушку птицам хлеб.
И знаешь, кто-то в книге судеб
Перечеркнет один твой грех.*

*А может быть, письмо захочешь
В детдом ребенку написать,
И знаешь, это будет лучше,
Чем просто взять – не замечать.
Не нужно больше отговорок.
Признайся самому себе,
Что век на свете наш недолог.
Добрей быть нужно на Земле.
Проснешься утром и заметишь
Как жизнь прекрасна и мила,
В круговороте серых будней
Найди минутку для добра.*

(А. Трифонова)

В современном мире волонтерство – это добровольный труд, осуществляемый людьми на безвозмездной основе и направленной на достижение социально значимых целей и решение проблем общества.

Что за волонтеры такие? В переводе с французского языка волонтер – это добровольный помощник, то есть человек, который делает добрые и важные дела без оплаты, не ради получения прибыли или карьерного роста. Основная награда волонтера – моральное (внутреннее) удовлетворение, осознание, что поступил хорошо, помог кому-то.

Дошкольный возраст считается периодом интенсивной социализации. Современные дети живут и развиваются в совершенно в новых социокультурных условиях. Чрезвычайная занятость родителей, разрыв поколений, изолированность ребёнка в семье и другие тенденции негативно отражаются на социализации современных детей. Эффективная социализация является одним из главных условий жизни ребенка в обществе в целом и личностной готовности ребёнка к школе, в частности.

В современном обществе все чаще затрагивается вопрос о создании благоприятных условий для развития детей дошкольного возраста. Достижению этих целей способствуют различные виды деятельности, используемые в педагогике, одна из них – волонтерство.

Волонтерство – это синоним слова «доброволец». Поэтому волонтерство – это, прежде всего, инициатива. У детей начинает формироваться активная жизненная позиция, умение ориентировать в социуме, жить среди людей и по возможности помогать им.

Волонтерство – это бесплатная помощь, в результате своего труда ребенок получает не материальную плату, а «плату» в качестве внутреннего удовлетворения.

Для волонтера ценны такие качества как трудолюбие, доброжелательность к окружающим людям, забота и бережное отношение к природе, отзывчивость и милосердие. Основным мотивом, побуждающим детей к развитию таких качеств, является их желание помочь, проявить добродушие, пожалеть слабого, маленького, одинокого, больного. Духовно-нравственное воспитание, волонтерство учит помогать нуждающимся, без напоминания и подсказки, иногда даже отказываясь от чего-то значимого, интересного для себя.

Чем занимаются волонтеры? Совершать добрые и нужные поступки можно по-разному. Так и волонтерство бывает разным:

- Спортивное или событийное. Волонтеры помогают в организации спортивных мероприятий (например, Олимпиады в Сочи или Чемпионата мира по футболу), а также важных праздников и событий.
- Военно-патриотическое. Волонтеры сопровождают шествия «Бессмертного полка» 9 мая, благоустраивают Аллеи Славы, помогают ветеранам войны.
- Культурное (культурно-просветительское). Работа волонтеров связана с сохранением памятников, обустройством туристических и краеведческих маршрутов.

Разновидность культурного волонтерства – арт-волонтерство, когда творческие люди делятся навыками и талантом с инвалидами, детьми, стариками например, организуют обучение или проводят концерты.

Знакомство с волонтерством мы начали с произведения «Цветик – семицветик». Именно последнее желание девочки Жени стало темой обсуждения бескорыстной помощи.

Сначала проводились беседы на тему «Кто такие волонтеры?». В процессе бесед ребята отвечали на такие вопросы: что значит «добрые пожелания?», «добрые слова?», «добрые поступки?», «добрые дела?», «добрые люди?», «кто может нуждаться в помощи?», «чему старшие дети могут научить малышей?».

Начали ребята с экологического проекта «Помоги птицам зимой». Изучали видеоматериалы, читали художественную литературу о жизни зимующих птиц, познакомились с разными способами изготовления кормушек. В холодный период ребята чистили кормушки на участке и раскладывали корм для зимующих птиц. Участвовали во Всероссийском уроке «Эколята – молодые защитники природы».

Привлекали и родителей. Акция «Помоги животным на улице» получила отклик в семьях наших воспитанников.

В рамках следующего проекта «Мы тоже были малышами» совершили экскурсии в младшие группы и подарили игрушки, книжки малышам. Все мероприятия были направлены на то, чтобы показать детям, насколько важно делать добро и помогать остальным, проявлять заботу, сострадание, милосердие к окружающим.

Волонтерское движение дети приняли с большим интересом.

Считаем, что дети должны получать внутреннее удовлетворение, чувствовать гордость за проделанную работу. Не ждать материального вознаграждения. В этом главная цель движения.

Организация волонтерской деятельности в детском саду позволит создать в коллективе атмосферу, стимулирующую эффективность воспитания и привлечение семьи к целенаправленному педагогическому процессу дошкольного учреждения; организовать самостоятельную деятельность детей. А самое главное, наши воспитанники станут более милосердными, умеющими сопереживать, сочувствовать и оказывать помощь ближнему.

Учить человека делать добро надо как можно раньше, с самого детства. Мы не знаем, кем станут в будущем наши выпускники, но хочется верить, что они всегда будут делать добро, потому что растут неравнодушными людьми.

СКАЗКА КАК СРЕДСТВО ФОРМИРОВАНИЯ ФИНАНСОВОЙ ГРАМОТНОСТИ У ДОШКОЛЬНИКОВ

Часовских Анастасия Викторовна

воспитатель, МБДОУ детский сад №44 «Золушка» г. Старый Оскол,
Россия, г. Старый Оскол

В современном мире происходит обновление концепции дошкольного образования, и одним из важных аспектов становится вопрос о формировании финансовой грамотности среди детей дошкольного возраста. Дети сегодня сталкиваются с миром финансовых реалий, включая производство, потребление, и даже рекламу. Поэтому важно научить их понимать и участвовать в экономических процессах с ранних лет. Статья обсуждает роль сказок в этом процессе и их способность делать экономические понятия понятными и увлекательными для детей.

Ключевые слова: финансовая грамотность, дошкольное образование, сказки, экономическое образование, экономические понятия, дети, сказочные персонажи.

Сейчас, в современном мире в момент улучшения и обновления концепции дошкольного образования возникает проблема о финансовом воспитании дошкольников. Ознакомление детей с миром финансовой реальности считается одним из трудных, но очень важных проблем.

Дошкольники знакомятся с продуктами труда и их производителями, с различными профессиями, с рекламой по телевизору, а это далеко не весь перечень того, с чем регулярно сталкивается дошкольник.

Сделать процесс познания экономики увлекательным, легкодоступным основное – говорить детям о непростом обществе экономики на ясном ему языке. Из числа различных способов, приемов и средств обучения экономике, существенную роль играет сказка. Детей привлекают сюжеты и сказочные персонажи. Знакомясь со сказкой, ребенок вживается в события сказки, тем самым становится действующим лицом.

Углубляясь в сказку, отвечая на вопросы, дошкольник легко усваивает ключевые понятия и приобретает навыки, которые будут базой с целью последующего развития его экономической культуры. Цикл сказок служит для того, чтобы сформировать у ребенка первоначальные навыки обращения с деньгами, научить принимать свои первые экономические решения.

Можно выделить категории сказок:

1. Сказки, раскрывающие потребности и способности их удовлетворения.

Сказка «Петушок и бобовое зернышко». Данная сказка безупречно демонстрирует нам всю сущность экономики, а именно производство, распределение, взаимообмен, а также употребление. Получается так, что эта сказка уже с раннего возраста приучает нас к тому, что за различную взятую нами вещь, нужно отдать что-либо взамен.

2. Сказки, знакомящие с понятиями «деньги».

Сказка «Лисичка со скалочкой». Эта сказка ясно показывает, как хитрая лиса выгодно обменяла курочку на уточку, уточку на гусочку. Но в итоге ее обман был раскрыт, лиса осталась без хвоста.

3. Сказки, знакомящие с понятиями «реклама».

Сказка «Лиса и козел» – лиса хитрая хоть и попала в колодец, но говорила козлу, что ей там хорошо. Козел поверил, а лиса воспользовалась его доверчивостью.

Все сказки несут в себе огромный воспитательный и образовательный потенциал.

Сказка является особенным литературным жанром, и она имеет большие дидактические способности. Для того, чтобы внедрить ребенка в проблему финансового обучения с помощью сказки, педагогу нужно установить цель и задачи.

Сказка считается эффективным средством развития у детей финансовой компетентности первоначальных финансовых представлений.

Развитие и формирование предпосылок финансовой грамотности у дошкольников с помощью сказок, позволяет решить следующие задачи:

- формирование условий развития предпосылок экономической грамотности у детей;
- создание концепции работы с использованием сказок, способствующих развитию моральных качеств, необходимых для экономического просвещения;
- формирование финансово-экономического мышления;
- развитие волевых качеств личности, способствующих формированию умения осуществлять самостоятельные и оптимальные решения.

Опираясь на сюжеты известных сказок, создавались проблемные ситуации. Решая их, у детей формируется умение выбираться из сложной ситуации самостоятельно, а также умение прогнозировать результат событий и находить безупречный окончательный результат.

Таким образом, деятельность по развитию и формированию финансовых представлений с помощью сказки формирует умственные способности ребенка, формирует заинтересованность и любопытство. Сказка могут помочь сформировать у ребенка первоначальные способности обращения с деньгами, сопоставлять, формулировать собственные идеи, сопоставлять понятия «хочу» и «могу». Сказки могут помочь детям вместе со взрослыми заинтересованно и активно познавать небольшие финансовые истины.

Список литературы

1. Стахович Л.В., Семенкова Е.В. Финансовая грамотность: сценарии обучающих сказок. Москва 2019 г.
2. Абрамов С.А. Финансовая грамотность: Методические рекомендации для педагогов/Волгоград ГБОУ СПО «ВТЭК» 2015 г.
3. Стахович Л., Семенкова Е., Рыжановская Л. Обучающие сказки. Знакомство с основами финансовой грамотности и формирование финансовой культуры дошкольников. Издательство «ВАКО» 2019 г.

УКРЕПЛЕНИЕ ЗДОРОВЬЯ УЧАЩИХСЯ НА УРОКАХ МУЗЫКИ

Чепрасова Елена Александровна

учитель музыки,

Муниципальное бюджетное общеобразовательное учреждение
города Абакана «Средняя общеобразовательная школа № 5»,
Россия, г. Абакан

В статье обосновывается важность сохранения и укрепления здоровья учащихся. Раскрывается понятие и классификация здоровьесберегающих технологий на уроках музыки. Приведены примеры из опыта работы по использованию здоровьесберегающих технологий в школе № 5 г. Абакан.

Ключевые слова: здоровьесбережение, ритмотерапия, хоровое пение, музыкатерапия, цветотерапия.

В настоящее время проблема сохранения и укрепления здоровья учащихся остаётся чрезвычайно актуальной. Состояние здоровья многих наших учащихся вызывает несомненную тревогу родителей, врачей и педагогов. Здоровье школьников – вопрос государственной важности: школа должна гарантировать «охрану и укрепление физического, психологического и социального здоровья обучающихся» [1].

Важная задача образовательного процесса – создание условий для сохранения здоровья учащихся, внедрение здоровьесберегающих технологий в образовательный процесс. Возрастающая по объёму и усложняющаяся по содержанию научная информация приходит в противоречие с недостаточной гибкостью учебных планов, программ, что ведёт к хронической перегруженности учащихся, падению интереса к учению, ухудшению их здоровья. Современная школа должна всеми возможными средствами помочь обществу решить эти проблемы.

Огромную роль в формировании духовного здоровья человека играет искусство, в частности – музыка. Музыкальное искусство наряду с выполнением воспитательно-эстетических функций, обладает мощным оздоровительно-развивающим потенциалом. Музыка благотворно влияет на организм ребенка, так как имеет мелодию

и ритм, гармонию – и это в полной мере позволяет учащимся раскрыться, ощутить гармонию внутри себя и с окружающим миром.

Термин «здоровьесбережение» получил широкое распространение в педагогической литературе и в повседневной жизни. Это комплекс мер по охране и укреплению здоровья детей в образовательном учреждении.

Организуя на уроках музыки разнообразные формы музыкальной деятельности школьников, я, как учитель музыки, реализую в школе здоровьесберегающие технологии. Одним из главных направлений укрепления здоровья на уроках музыки является создание здорового психологического климата на уроках. При рациональной организации уроки музыки способствуют снятию нервно-психических перегрузок, восстановлению положительных эмоций. Все этапы урока очень важны и способствуют укреплению здоровья ребёнка не только физического, но и психического. Учитывая это, я творчески подхожу к планированию и проведению урока.

На своих уроках я применяю такие здоровьесберегающие технологии как дыхательная гимнастика, вокалотерапия, ритмотерапия, логоритмика, музыкотерапия, улыбокотерапия, пальчиковая и артикуляционная гимнастика.

Вокалотерапия – лечение пением.

Пение – один из любимых видов музыкальной деятельности у учащихся, сложный психофизический процесс, в котором задействованы все жизненно важные системы организма. Пение формирует певческое дыхание, тренирует и укрепляет мышцы и тонус голосовых связок, брюшного пресса, увеличивается объём лёгких. Правильный подбор педагогом дыхательных и голосовых упражнений обеспечивает более качественное функционирование сердечно-сосудистой системы, оздоровление органов дыхания, развитие артикуляционного аппарата.

На уроках музыки использую упражнения по методике А.Н. Стрельниковой, позволяющие в процессе тренировки дыхания и голоса добиваться значительных результатов в процессе оздоровления детского организма. Особенностью дыхательной гимнастики А. Стрельниковой является тренировка правильного вдоха и выдоха, короткий и резкий вдох выполняется одновременно с движениями, сжимающими грудную клетку. Использую элементы этой гимнастики в целях профилактики ОРЗ у учащихся. На уроках музыки я использую три основных упражнения в качестве разминки: «Ладочки», «Насос» и «Погончики». При выполнении упражнений я слежу за темпом и глубиной вдохов. Упражнения выполняем с детьми весело и непринужденно. Заканчиваем разминку игрой, например, «Водолаз», где учащиеся представляют себя искателями жемчуга, водолазами, но без кислородного баллона. Надо набрать воздух, делать это несколько раз, не выдыхая, вдох делаем короткий и шумный (2-3 раза)

Также применяю и другие разнообразные упражнения:

«Цветочек»

Детям предлагается представить, будто они «нюхают цветочек», для чего всем вместе (по знаку учителя) должны с удовольствием сделать вдох носиком, затаить на миг дыхание и с характерным звуком через рот сделать выдох.

Таким образом, это упражнение способствует спокойному, ненапряженному вдоху и помогает детям избавиться от зажатости, стремления к чрезмерному объёму вдыхаемого воздуха, поднятию плеч.

«Воздушный шарик»

Резкий вдох – животик втянули, затем расслабить, отпустить мышцы живота.

«Паровоз»

Ребёнок кладёт руку себе на живот, чтобы почувствовать дыхание животом. Делает глубокий вдох и на медленном выдохе произносит длинное «ту»: тянет длинную ноту или разбивает на четверти – ту-ту-ту и т. д. Это упражнение можно делать с двумя детьми. Один тянет, второй считает до четырёх и т.д.

Хоровое пение – наиболее доступный вид практической музыкальной деятельности школьников. На занятиях хоровым пением формируется чувство коллективизма, сопричастность за общее творческое дело, ответственность за результат. В процессе занятий улучшается физическое и психическое самочувствие учащихся, укрепляется здоровье. В нашей школе практикуется организационная модель внеурочных занятий хоровым пением «Класс – хор», проводятся различные конкурсы, приуроченные к праздничным датам: «Битва хоров», «День Победы», «День защитника Отечества». Школьный кадетский хор «Лира» принимает активное участие в республиканском фестивале «Я люблю тебя Россия!», в городских смотрах –конкурсах патриотической направленности.

Музыкотерапия – психотерапевтический метод, основанный на целительном воздействии музыки на психологическое состояние человека. Доказано, что музыка В. Моцарта хорошо воздействует на психику, полезна при многих соматических заболеваниях и язве желудка. А вот снять раздражительность и нервное напряжение на уроке нам поможет "Лунная соната" Л. Бетховена, «Времена года» П.И. Чайковского. Если мучают головные боли, то в качестве лекарственного средства можно использовать «Полонез» Огинского.

Ритмотерапия

Музыка влияет на человека через ритм. Все функции организма подчинены ему: ритмично бьется сердце, дышат легкие, выполняются двигательные функции. Музыкально-ритмические упражнения выполняют релаксационную функцию, помогают снять умственную перегрузку и утомление. Ритм, который диктует музыка головному мозгу, снимает нервное напряжение, улучшая тем самым настроение. В музыкально-ритмических упражнениях задействованы многие группы мышц: шейного отдела, плечевого пояса, мышцы спины и ног. Движение и танец, помимо того, что снимают нервно-психическое напряжение, помогают школьнику быстро и легко устанавливать дружеские связи с другими детьми. Провожу на уроках музыкальные физминутки: «Чударики», «Если нравится тебе, то делай так», «Тётя весельчак», «Идет коза по лесу», «Соку-бачи» и другие.

Музыкально-ритмические упражнения

«Ритмическое эхо». Учитель показывает ритмический рисунок, который все дети, хлопая в ладоши, должны повторить.

Ритмизация собственных имен и фамилий

Упражнение «Вечное движение»

Групповая ритмичная композиция, исполняемая под современную танцевальную музыку, каждый ребенок придумывает свое собственное оригинальное движение.

Цветотерапия

Это эффективное дополнительное средство лечения и восстановления организма. «Умело подобранная гамма цветов способна благотворнее воздействовать на нервную систему, чем иные микстуры», – писал академик В.М. Бехтерев. Так,

например, красный цвет усиливает мускульное напряжение, повышает кровяное давление, учащает ритм дыхания, оказывает стимулирующее влияние, вызывает эмоциональные реакции, стимулирует деятельность мозга, оранжевый покровительствует познанию, творчеству, расширению интеллектуальных возможностей, освобождает дух и движет вперед, стимулирует общее самочувствие, жёлтый цвет ускоряет рост ребенка, повышает его активность и самооценку, голубой цвет снижает мускульное напряжение, кровяное давление, нормализует пульс и успокаивает дыхание, побуждает к размышлениям, напоминает о мире.

«Волшебные монетки»

Рисование с помощью монеток. После прослушивания фрагмента из балета П.И. Чайковского «Щелкунчик» («Танец феи Драже») предлагаем учащимся нарисовать платье феи Драже с помощью монеток.

«Пальчики-художники»

Это рисование подушечками пальчиков. Рекомендуется данный метод для учащихся начальных классов после прослушивания и обсуждения музыкальной пьесы.

Таким образом, я считаю, что музыка, обладая психотерапевтическим эффектом, имеет здоровьесберегающий потенциал, а современный учитель музыки, учитывая этот факт, должен применять различные приемы, методы сохранения здоровья учащихся на уроках музыки.

Список литературы

1. Внеурочная деятельность школьников. Методический конструктор: пособие для учителя / Д. В. Григорьев, П. В. Степанов. М.: Просвещение, 2011. 223 с. (Стандарты второго поколения).
2. Ковалько В.И. Здоровьесберегающие технологии в начальной школе. М.: ВАКО, 2004. 295 с.
3. Пункт 21, раздел IV Приказа Министерства образования и науки Российской Федерации от 6 октября 2009 г. № 373 «Об утверждении и введении в действие Федерального Государственного образовательного стандарта начального общего образования» URL: <https://fgos.ru/fgos/fgos-noo/> (дата обращения: 20.09.2023).
4. Рабочая программа курса внеурочной деятельности предметной области «Искусство» (Музыка) Хоровое пение. М.: Просвещение, 2022. 132 с.
5. Смирнов Н.К. «Здоровьесберегающие образовательные технологии в современной школе». М., АПК и ПРО, 2002. 121 с.

ИСПОЛЬЗОВАНИЕ СОВРЕМЕННЫХ ПЕДАГОГИЧЕСКИХ ТЕХНОЛОГИЙ В ДОО – ГАРАНТИЯ НОВЫХ ДОСТИЖЕНИЙ ДОШКОЛЬНИКА И ЗАЛОГ УСПЕШНОЙ РЕАЛИЗАЦИИ ФГОС ДО

Шеховцова Татьяна Станиславовна

воспитатель, Муниципальное бюджетное дошкольное образовательное учреждение детский сад №123 «Тополёк» Старооскольского городского округа, Россия, г. Старый Оскол

Скокова Олеся Викторовна

воспитатель, Муниципальное бюджетное дошкольное образовательное учреждение детский сад №123 «Тополёк» Старооскольского городского округа, Россия, г. Старый Оскол

Лихущина Татьяна Николаевна

воспитатель, Муниципальное бюджетное дошкольное образовательное учреждение детский сад №123 «Тополёк» Старооскольского городского округа, Россия, г. Старый Оскол

Воротынцева Светлана Геннадьевна

воспитатель, Муниципальное бюджетное дошкольное образовательное учреждение детский сад №123 «Тополёк» Старооскольского городского округа, Россия, г. Старый Оскол

В статье дано теоретическое обоснование инновационных педагогических технологий обучения детей дошкольного возраста. Кроме этого, раскрыто понятие «педагогическая технология», приведена классификация и краткая характеристика педагогических технологий. Авторами особо раскрываются здоровьесберегающие технологии, роль педагога в инновационном процессе.

Ключевые слова: инновационные технологии, педагогический процесс, здоровьесберегающие технологии, педагогическая ценность.

Обновление системы образования, ориентированной на полноценное развитие личности каждого ребенка, постоянно повышает требования к образовательному процессу, к профессиональным умениям педагога. Пересматриваются прежние ценности и приоритеты, цели и педагогические средства, и основными задачами педагогической деятельности становятся: воспитание личности, способной внедряться в социум, самостоятельно мыслить, добывать и применять знания, обдумывать принимаемые решения, четко планировать свои действия, достигать результата и нести за него ответственность.

Для реализации поставленных задач необходимо применение в педагогической деятельности технологий, позволяющих выстроить педагогический процесс таким образом, чтобы постепенно «уйти» от учебной модели образования в работе с детьми.

В настоящее время педагогические коллективы ДОО интенсивно внедряют в работу инновационные технологии. Поэтому основная задача педагогов

дошкольного учреждения – выбрать методы и формы организации работы с детьми, инновационные образовательные технологии, которые оптимально соответствуют поставленной цели развития личности.

Современные педагогические (*образовательные*) технологии в дошкольном образовании направлены на реализацию государственных стандартов дошкольного образования.

Принципиально важной стороной в педагогической технологии является позиция ребёнка в воспитательно-образовательном процессе, отношение к ребёнку со стороны взрослых. Взрослый в общении с детьми придерживается положения: «Не рядом, не над ним, а вместе!». Его цель – содействовать становлению ребёнка как личности.

В связи с этим необходимо создание системы работы по внедрению в образовательный процесс ДОО новых технологий. Термин «технология» – от греческого это искусство, мастерство, умение, совокупность приёмов и способов получения, обработки и переработки сырья, материалов. Педагогическая технология – это совокупность психолого-педагогических установок, определяющих специальный набор и компоновку форм, методов, способов, приёмов обучения, воспитательных средств; она есть организационно-методический инструментарий педагогического процесса (Б. Т. Лихачёв).

Воспитатель ДОО должен заниматься развитием ребёнка, основываясь на комплексно-тематическом принципе построения образовательного процесса; решать образовательные задачи не только в рамках образовательной деятельности, но и при проведении режимных моментов в соответствии со спецификой дошкольного образования; строить образовательные процессы на соответствующих возрасту формах работы с детьми.

Сегодня любое дошкольное учреждение в соответствии с принципом вариативности вправе выбрать свою модель образования и конструировать педагогический процесс на основе адекватных идей и технологий. А современному воспитателю необходимо владеть целым арсеналом педагогических технологий, позволяющих стимулировать познавательную активность ребёнка. Кроме этого, педагог должен быть готов гибко реагировать на возникающие изменения в содержании образования, адаптировать его с учётом возникающих и постоянно меняющихся познавательных интересов детей. Освоение педагогами новых технологий в дошкольном образовании – залог успешного развития личности ребёнка.

Взаимодействие всех субъектов открытого образовательного пространства (дети, сотрудники, родители) ДОО осуществляется на основе современных образовательных технологий.

К числу современных образовательных технологий можно отнести:

- здоровьесберегающие технологии;
- технологии проектной деятельности;
- технология исследовательской деятельности;
- информационно-коммуникационные технологии;
- личностно-ориентированные технологии;
- игровая технология;
- технология «ТРИЗ» и др.

Специфика технологии состоит в том, чтобы воспитательно-образовательный процесс гарантировал достижение поставленных целей.

На примере применения здоровьесберегающих технологий попробуем доказать эффективность её применения.

Период дошкольного детства наиболее важный в становлении личностных качеств, формирования основ физического, психического, интеллектуального и социального здоровья.

В нашем ДОУ разработан комплекс мер, направленных на своевременное обеспечение каждому ребёнку адекватных возрасту условий для развития и формирования полноценной личности, сохранения и укрепления здоровья, формирования здорового образа жизни.

Федеральные государственные требования определили содержание и условия организации образовательного процесса для формирования общей культуры, развития физических, интеллектуальных и личностных качеств дошкольников, обеспечивающих их социальную успешность, сохранение и укрепление здоровья, а также выделили содержание психолого-педагогической работы по освоению детьми образовательных областей. Все эти задачи педагогам необходимо решать интегрировано, обеспечивая разностороннее развитие детей с учётом их возрастных и индивидуальных особенностей. Такая интеграция возможна только при условии реального соединения в единое целое процессов обучения, воспитания и развития. В связи с этим актуальной становится интегрированное включение здоровьесберегающих технологий в образовательное пространство ДОУ.

Под здоровьесберегающими технологиями понимается совокупность педагогических, психологических и медицинских мероприятий, направленных на сохранение и укрепление здоровья детей, формирование осознанного и ценностного отношения к своему здоровью.

В нашем детском саду педагоги и специалисты используют в работе с детьми следующие технологии:

- технологии сохранения и стимулирования здоровья: динамические паузы, подвижные и спортивные игры, релаксация, гимнастика пальчиковая, гимнастика для глаз, гимнастика дыхательная, гимнастика бодрящая, гимнастика корригирующая;
- технологии обучения здоровому образу жизни: физкультурные занятия, ритмика, биологическая обратная связь (БОС), проблемно-игровые, коммуникативные игры, беседы из серии «Здоровье», точечный самомассаж;
- коррекционные технологии: технологии развития эмоционально-волевой сферы, коррекция поведения, психогимнастика.

Задачи каждой из этих групп связаны с общими задачами здоровьесберегающего образования в детском саду.

Важное место в использовании технологий сохранения и стимулирования здоровья в ДОУ отводится обучению дошкольников правильному дыханию.

В нашем учреждении специалистами и педагогами внедрены в систему физкультурно-оздоровительной работы методики, позволяющие обучать детей правильному носовому дыханию.

Различные атрибуты, используемые при выполнении дыхательных упражнений, также обеспечивают интеграцию в развитии дошкольников. Важность использования нетрадиционного материала: снежинок, ленточек, ярких трубочек, вертушек, и др. невозможно переоценить, т. к. ребёнок дошкольного возраста характеризуется наглядно-образным мышлением. При использовании атрибутики дети получают массу впечатлений. Это благотворно влияет на их эмоциональный настрой, а

также на весь организм в целом в воспитательно-образовательном и физкультурно-оздоровительном процессе. Разработанные педагогами учреждения комплексы дыхательной гимнастики включаются во все виды деятельности детей в режиме дня.

Большое внимание уделяется профилактике плоскостопия и сохранению осанки. Использование различного нетрадиционного оборудования позволяет прививать интерес к выполнению данных упражнений. Для достижения положительного результата упражнения включаются во все режимные моменты. Использование дорожек здоровья, массажных ковриков, сборительных тренажеров и многого другого повышают эффективность таких упражнений.

В связи с ростом гиподинамии среди детей актуальным стал вопрос включения в оздоровительную работу методики игрового стретчинга.

Сегодня отмечается резкий рост числа детей с разными формами нарушений психоэмоциональной сферы. Замыкаясь на телевизорах, компьютерах, дети меньше общаются со взрослыми, сверстниками, а ведь именно общение обогащает чувственную сферу.

Изучив методическую литературу, мы сделали вывод, что общение с музыкой детям также очень необходимо.

Музыкотерапия – одно из самых перспективных направлений в жизни ДОУ. Она способствует коррекции психофизического здоровья детей в процессе их жизнедеятельности, даёт возможность применения музыки в качестве средства, обеспечивающего гармонизацию состояния ребёнка, снятия напряжения, утомления, повышения эмоционального тонуса.

В нашем детском саду мы слушаем музыку в течение всего дня. Это не значит, что она звучит непрерывно. Музыка прослушивается дозированно в зависимости времени суток, вида деятельности и настроения.

Утром включаем солнечную, мажорную классическую музыку, добрые песни с хорошим текстом.

Для расслабления, снятия напряжения, приятного погружения в дневной сон – спокойную мелодичную классическую и современную релаксирующую музыку, звуки природы, шум моря, пение птиц.

Дети на подсознательном уровне успокаиваются и расслабляются.

Пробуждению помогает тихая нежная легкая радостная музыка: детям легче и спокойнее переходить из состояния полного покоя к активной деятельности.

Различают активную (двигательные импровизации под соответствующий характер музыки) и пассивную (прослушивание успокаивающей мелодии или как фон музыкальный) деятельность.

Слушание правильно подобранной музыки с выполнением психогимнастических этюдов повышает иммунитет детей, снижает напряжение и раздражительность, головную боль, восстанавливает спокойное дыхание, способствует оздоровлению, улучшению самочувствия, поднятию настроения. Например, уменьшить чувство тревоги и неуверенности помогают мажорные мелодии. Хорошее воздействие могут оказать этнические композиции и классика. Снять нервное возбуждение гиперактивным детям помогает слушание спокойной тихой музыки. Расслабляющим действием обладают звуки флейты, игра на скрипке и фортепиано. Успокаивающий эффект несут звуки природы. Для уменьшения агрессивности и непослушания слушаем классическую музыку.

Новые педагогические технологии гарантируют достижения дошкольника и в дальнейшем гарантируют их успешное обучение в школе. Каждый педагог – творец

технологии, даже если имеет дело с заимствованиями. Создание технологии невозможно без творчества. Для педагога, научившегося работать на технологическом уровне, всегда будет главным ориентиром познавательный процесс в его развивающемся состоянии. А использование педагогами современных образовательных технологий в воспитательно-образовательном процессе позволяет успешно реализовывать ФГОС ДО.

Список литературы

1. Атемаскина Ю.В. Современные педагогические технологии в ДОУ / Ю. В. Атемаскина. – М.: Детство-Пресс, 2015. – 112 с.
2. Бородина О.Н. Методическое сопровождение инновационной деятельности педагогов дошкольного образования / О. Н. Бородина // Учитель Кузбасса. – 2016. – № 1 – С. 8-11.
3. Матяш Н.В. Инновационные педагогические технологии. Проектное обучение: Учебное пособие для студ. учреждений высшего проф. образования / Н. В. Матяш. – М.: ИЦ Академия, 2012. – 160 с.
4. Свинцова А.М. Организационно-педагогические условия реализации здоровьесберегающих технологий в работе с детьми старшего дошкольного возраста. Автореферат кандидата педагогических наук. Спб., 2008. – 100 с.

СЕКЦИЯ «ФИЗИЧЕСКАЯ КУЛЬТУРА И СПОРТ»

РАЗВИТИЕ ГИБКОСТИ У ДЕВУШЕК СТАРШИХ КЛАССОВ НА УРОКАХ ФИЗИЧЕСКОЙ КУЛЬТУРЫ

Коломбет Екатерина Ивановна

студентка четвертого курса,

Филиал Ставропольского государственного педагогического института в г.
Ессентуки, Россия, Ставропольский край, г. Ессентуки

*Научный руководитель – доцент кафедры физической культуры
Филиала Ставропольского государственного педагогического института
в г. Ессентуки, кандидат педагогических наук, доцент
Голякова Наталья Николаевна*

В данной статье рассматриваются основные понятия, связанные с гибкостью, проблемы развития гибкости у школьников на современном этапе развития, особенности формирования данного качества у девушек, а также роль гибкости в их жизни.

Ключевые слова: гибкость, спорт, физическая культура.

Гибкость – это способность человека выполнять движения с большой амплитудой. Конкретный уровень гибкости ограничивается, прежде всего, напряжением мышц антагонистов. Поэтому гибкость во многом зависит от способности сочетать сокращение мышц, производящих движение с расслаблением растягиваемых мышц.

Гибкость является важной характеристикой физической подготовки, которая влияет на выполнение различных движений и способствует улучшению координации и баланса. Развитие гибкости способствует также профилактике травм и улучшает общее ощущение комфорта в теле. Важно учитывать различные физиологические и анатомические особенности девушек при разработке программы развития гибкости. Они обладают отличиями в строении и функционировании мышц и суставов, что может потребовать специального подхода к тренировкам.

В настоящее время в современном мире человек существует среди большого количества окружающих его автоматизированных и механизированных систем, с одной стороны, оказывающих помощь как в бытовых условиях, так и на производстве; с другой – приводящих к ограничению двигательной деятельности. Доказано, что малоподвижный образ жизни способствует развитию гиподинамии и гипокинезии, оказывая негативное воздействие на функциональное состояние организма и на уровень работоспособности. Хронический дефицит физиологической потребности в движении и активности сопровождается замедлением метаболических процессов, ухудшением кровоснабжения мышц, развитием атрофических изменений в миокарде и скелетной мускулатуре, снижением тонуса мышц, ухудшением мышечной силы, быстроты, выносливости, снижением гибкости, ухудшением координации движений, а также снижением устойчивости организма к различным неблагоприятным факторам окружающей среды [3].

Таким образом, в сознание людей все больше проникают идеи укрепления здоровья и физического совершенствования посредством физических упражнений. Следовательно, проблема поиска инновационных путей повышения эффективности

занятий оздоровительной направленности и приобщения людей к занятиям физическими упражнениями является актуальной

Данная тема актуальна также потому, что развитие гибкости имеет прямое влияние на здоровье и благополучие девушек. Гибкость помогает улучшить подвижность суставов, уменьшить риск травм, улучшить осанку и координацию движений. Это способствует общему физическому и психологическому состоянию. Также гибкость является одной из основных компонентов физической подготовки. Развитая гибкость позволяет девушкам выполнять более широкий спектр движений, улучшить эффективность тренировок и спортивных выступлений.

Одним из способов борьбы с малоподвижным образом жизни является использование различных средств физической культуры, способствующих повышению уровня функциональной и физической подготовленности человека. В настоящее время в нашей стране все более широкое применение находят различные инновационные направления оздоровительной физической культуры и фитнеса, к числу которых относится гимнастика.

Анализ научно-методической литературы и данные собственных исследований позволяют констатировать, что снижение двигательной активности у школьников старших классов, обусловленное большой загруженностью в ходе освоения образовательной программы, негативно сказывается на степени их физической подготовленности, в том числе на уровне развития подвижности в различных суставах опорно-двигательного аппарата [1].

Отмечено, что у школьников 9-11 классов с возрастом значительно снижаются показатели гибкости [3]. Учитывая тот факт, что при недостаточной степени развития гибкости у девушек не только замедляется процесс освоения двигательных умений и навыков, но и снижаются показатели физической подготовленности, а вследствие этого и ухудшается состояние здоровья, закладываются негативные предпосылки для неблагоприятного деторождения [4].

Гибкость имеет важное значение для девушек по ряду причин:

1. **Здоровье и благополучие:** развитие гибкости способствует общему физическому и психологическому благополучию девушек. Гибкость помогает улучшить подвижность суставов, уменьшить риск травм, улучшить осанку и координацию движений. Это способствует общему физическому состоянию и самочувствию.

2. **Физическая подготовка:** гибкость является одной из основных компонентов физической подготовки. Развитая гибкость помогает девушкам выполнять более широкий спектр движений, улучшить эффективность тренировок и спортивных выступлений.

3. **Предотвращение травм:** гибкость способствует повышению гибкости и эластичности мышц, связок и суставов, что позволяет лучше амортизировать нагрузки и предотвращать возможные повреждения во время физической активности.

4. **Спортивные достижения:** развитая гибкость может быть особенно важной для девушек, занимающихся спортом. Гибкость улучшает спортивные результаты в таких видах спорта, как гимнастика, художественная гимнастика, танцы и другие, где эластичность и подвижность тела играют важную роль.

5. **Повседневная активность:** гибкость имеет значение не только для спорта, но и для повседневной жизни. Здоровая гибкость помогает улучшить осанку, обеспечивает комфортное выполнение повседневных движений и активно влияет на качество жизни.

Можно выделить определенные особенности развития гибкости у девушек старших классов. Недостаточное использование двигательных возможностей детей младшего школьного возраста на этапе начальных занятий спортом затрудняет дальнейшее спортивное совершенствование, что негативно влияет на развитие гибкости у девушек старших классов. Из всего вышесказанного следует, что у младших школьников имеются все предпосылки к развитию гибкости. Большой эффект в воспитании гибкости достигается в том случае, когда целенаправленно его начинают осуществлять уже в возрасте 10-14 лет. В 14 лет и позже, если естественные возрастные предпосылки своевременно не были использованы, подвижность в суставах совершенствуется с большим трудом. В возрасте 14 лет и старше подвижность в суставах развивается почти в два раза хуже, чем в младшем школьном возрасте. Это объясняется тем, что у детей 10-14 лет растяжимость мышечно-связочного аппарата больше. Как правило к 16-17 годам стабилизация заканчивается, происходит остановка развития, а затем это качество имеет устойчивую тенденцию к снижению, поэтому даже если после 13-14 лет не выполнять упражнения на растягивание, гибкость начнет снижаться уже в юношеском возрасте.

Уроки физической культуры имеют свои отличительные особенности.

Так, курс обучения упражнениям, направленным на развитие гибкости, целесообразно условно разделить на три этапа [5].

Первый этап обучения – создание общего представления об изучаемых локомоциях, а также об их связи с ранее изученными упражнениями на уроках физической культуры.

Второй этап педагогического воздействия должен осуществляться за счет комплексного применения средств (упражнения с отягощениями, с преодолением веса собственного тела, упражнения у опоры, упражнения, выполняемые с помощью партнера) и методов обучения (наглядных, практических и словесных). На этом этапе особая роль отводится коррекции техники выполнения упражнений. При этом необходимо исключать те способы выполнения упражнений, которые способствуют закреплению отрицательных навыков с технической точки зрения.

Третий этап обучения необходимо направить на стабилизацию и совершенствование навыков выполнения упражнений в условиях повышения нагрузки и увеличения интенсивности занятий.

Таким образом развитие гибкости у девушек имеет ценность для их общего физического состояния, спортивной подготовки, предотвращения травм и повседневной активности. Регулярная тренировка и упражнения на гибкость могут помочь достичь этих целей и улучшить общую физическую подготовку.

Список литературы

1. Абдульменова А. К. Влияние стретчинговых программ на развитие гибкости студентов третьей группы здоровья / А. К. Абдульменова, Е. Н. Матросова // Теоретические и практические аспекты развития научной мысли в современном мире: сб. ст. Междунар. науч.-практ. конф. / отв. ред. А. А. – М., 2016. – С. 119-121.
2. Князева А. В. Средства и методы направленного воздействия на гибкость тела с помощью системы пилатес / А. В. Князева // Современные тенденции развития науки и технологий. – 2017. – № 1–7. – С. 73-75.
3. Красникова Н.В. Формирование эстетического компонента двигательной деятельности занимающихся оздоровительной аэробикой: дис. канд. пед. наук: 13.00.04 / Н.В. Красникова. – Наб. Челны, 2009. – 176 с.

4. Смолина М.Л., Правдов М.А., Краснова Е.А. Методика развития гибкости у девушек старшего школьного возраста в процессе самостоятельных занятий физической культурой // Медико-биологические, клиническое и социальные вопросы здоровья и патологии человека. – 2018. – С. 440-441.

5. Янсон Ю.А. Физическая культура в школе. Ростов н/Д: Феникс, 2004. 624 с.