



АКТУАЛЬНЫЕ ИССЛЕДОВАНИЯ

МЕЖДУНАРОДНЫЙ НАУЧНЫЙ ЖУРНАЛ

ISSN 2713-1513

#10 (89)

2022

Актуальные исследования

Международный научный журнал
2022 • № 10 (89)

Издается с ноября 2019 года

Выходит еженедельно

ISSN 2713-1513

Главный редактор: Ткачев Александр Анатольевич, канд. социол. наук

Ответственный редактор: Ткачева Екатерина Петровна

Статьи, поступающие в редакцию, рецензируются.

За достоверность сведений, изложенных в статьях, ответственность несут авторы.

Мнение редакции может не совпадать с мнением авторов статей.

При использовании и заимствовании материалов ссылка на издание обязательна.

Материалы публикуются в авторской редакции.

РЕДАКЦИОННАЯ КОЛЛЕГИЯ

Абидова Гулмира Шухратовна, доктор технических наук, доцент (Ташкентский государственный транспортный университет)

Альборад Ахмед Абуди Хусейн, преподаватель, PhD, Член Иракской Ассоциации спортивных наук (Университет Куфы, Ирак)

Аль-бутбахак Башшар Абуд Фадхиль, преподаватель, PhD, Член Иракской Ассоциации спортивных наук (Университет Куфы, Ирак)

Альхаким Ахмед Кадим Абдуалкарем Мухаммед, PhD, доцент, Член Иракской Ассоциации спортивных наук (Университет Куфы, Ирак)

Асаналиев Мелис Казыкеевич, доктор педагогических наук, профессор, академик МАНПО РФ (Кыргызский государственный технический университет)

Атаев Загир Вагитович, кандидат географических наук, проректор по научной работе, профессор, директор НИИ биогеографии и ландшафтной экологии (Дагестанский государственный педагогический университет)

Бафоев Феруз Муртазович, кандидат политических наук, доцент (Бухарский инженерно-технологический институт)

Гаврилин Александр Васильевич, доктор педагогических наук, профессор, Почетный работник образования (Владимирский институт развития образования имени Л.И. Новиковой)

Галузо Василий Николаевич, кандидат юридических наук, старший научный сотрудник (Научно-исследовательский институт образования и науки)

Григорьев Михаил Федосеевич, кандидат сельскохозяйственных наук, доцент (Арктический государственный агротехнологический университет)

Губайдуллина Гаян Нурахметовна, кандидат педагогических наук, доцент, член-корреспондент Международной Академии педагогического образования (Восточно-Казахстанский государственный университет им. С. Аманжолова)

Ежкова Нина Сергеевна, доктор педагогических наук, профессор кафедры психологии и педагогики (Тульский государственный педагогический университет им. Л.Н. Толстого)

Жилина Наталья Юрьевна, кандидат юридических наук, доцент (Белгородский государственный национальный исследовательский университет)

Ильина Екатерина Александровна, кандидат архитектуры, доцент (Государственный университет по землеустройству)

Каландаров Азиз Абдурахманович, PhD по физико-математическим наукам, доцент, декан факультета информационных технологий (Гулистанский государственный университет)

Карпович Виктор Францевич, кандидат экономических наук, доцент (Белорусский национальный технический университет)

Кожевников Олег Альбертович, кандидат юридических наук, доцент, Почетный адвокат России (Уральский государственный юридический университет)

Колесников Александр Сергеевич, кандидат технических наук, доцент (Южно-Казахстанский университет им. М. Ауэзова)

Копалкина Евгения Геннадьевна, кандидат философских наук, доцент (Иркутский национальный исследовательский технический университет)

Красовский Андрей Николаевич, доктор физико-математических наук, профессор, член-корреспондент РАЕН и АИН (Уральский технический институт связи и информатики)

Кузнецов Игорь Анатольевич, кандидат медицинских наук, доцент, академик международной академии фундаментального образования (МАФО), доктор медицинских наук РАГПН,

профессор, почетный доктор наук РАЕ, член-корр. Российской академии медико-технических наук (РАМТН) (Астраханский государственный технический университет)

Литвинова Жанна Борисовна, кандидат педагогических наук (Российский государственный университет правосудия)

Мамедова Наталья Александровна, кандидат экономических наук, доцент (Российский экономический университет им. Г.В. Плеханова)

Мукий Юлия Викторовна, кандидат биологических наук, доцент (Санкт-Петербургская академия ветеринарной медицины)

Никова Марина Александровна, кандидат социологических наук, доцент (Московский государственный областной университет (МГОУ))

Насакаева Бакыт Ермекбайкызы, кандидат экономических наук, доцент, член экспертного Совета МОН РК (Карагандинский государственный технический университет)

Олешкевич Кирилл Игоревич, кандидат педагогических наук, доцент (Московский государственный институт культуры)

Попов Дмитрий Владимирович, PhD по филологическим наукам, доцент (Андижанский государственный университет)

Пятаева Ольга Алексеевна, кандидат экономических наук, доцент (Российская государственная академия интеллектуальной собственности)

Редкоус Владимир Михайлович, доктор юридических наук, профессор (Институт государства и права РАН)

Самович Александр Леонидович, доктор исторических наук, доцент (ОО «Белорусское общество архивистов»)

Сидикова Тахира Далиевна, PhD, доцент (Ташкентский государственный транспортный университет)

Таджибоев Шарифджон Гайбуллоевич, кандидат филологических наук, доцент (Худжандский государственный университет им. академика Бободжона Гафурова)

Тихомирова Евгения Ивановна, доктор педагогических наук, профессор, Почётный работник ВПО РФ, академик МААН, академик РАЕ (Самарский государственный социально-педагогический университет)

Хайтова Олмахон Саидовна, кандидат исторических наук, доцент, Почетный академик Академии наук «Турон» (Навоийский государственный горный институт)

Цуриков Александр Николаевич, кандидат технических наук, доцент (Ростовский государственный университет путей сообщения (РГУПС))

Чернышев Виктор Петрович, кандидат педагогических наук, профессор, Заслуженный тренер РФ (Тихоокеанский государственный университет)

Шаповал Жанна Александровна, кандидат социологических наук, доцент (Белгородский государственный национальный исследовательский университет)

Шошин Сергей Владимирович, кандидат юридических наук, доцент (Саратовский национальный исследовательский государственный университет имени Н.Г. Чернышевского)

Эшонкулова Нуржахон Абдужабборовна, PhD по философским наукам, доцент (Навоийский государственный горный институт)

Яхшиева Зухра Зиятовна, доктор химических наук, доцент (Джиззакский государственный педагогический институт)

СОДЕРЖАНИЕ

ХИМИЯ

- Леонтьева А.И., Субочева М.Ю., Мотсеотата К.Б.**
ФИЗИЧЕСКИЕ СВОЙСТВА ВОД РАЗЛИЧНОЙ КЛАСТЕРНОЙ СТРУКТУРЫ.....6
- Леонтьева А.И., Субочева М.Ю., Мотсеотата К.Б.**
ФОРМИРОВАНИЕ РАСТВОРИТЕЛЯ С МАКСИМАЛЬНОЙ РАСТВОРИМОСТЬЮ
СОЛИ NaCl 15

ВОЕННОЕ ДЕЛО

- Саркисян А.В.**
УЧАСТИЕ ВОИНОВ-ОСЕТИН В ГЕРОИЧЕСКОЙ ОБОРОНЕ И ОСВОБОЖДЕНИИ
КРЫМА И СЕВАСТОПОЛЯ В ГОДЫ ВЕЛИКОЙ ОТЕЧЕСТВЕННОЙ ВОЙНЫ 20
- Сафронов П.А., Нечипоренко С.В., Иванников А.А., Мухутдинов Р.Г., Фокин М.С.,
Ильин В.И., Забара С.А.**
ОПТИМИЗАЦИЯ СИСТЕМЫ ВОССТАНОВЛЕНИЯ АВТОМОБИЛЬНОЙ ТЕХНИКИ
В ВОЙСКАХ НАЦИОНАЛЬНОЙ ГВАРДИИ 25

ФИЛОЛОГИЯ, ИНОСТРАННЫЕ ЯЗЫКИ, ЖУРНАЛИСТИКА

- Погорелко А.М., Хасанова Р.У.**
РЕЧЕВЫЕ ПРИЕМЫ УБЕЖДЕНИЯ В СОВРЕМЕННОМ ПОЛИТИЧЕСКОМ
ДИСКУРСЕ 30

ЮРИСПРУДЕНЦИЯ

- Галузо В.Н., Пермяков Л.Е.**
О СООТНОШЕНИИ ИНТЕРЕСОВ ЛИЧНОСТИ, ОБЩЕСТВА И ГОСУДАРСТВА
ПРИ ОСУЩЕСТВЛЕНИИ АДМИНИСТРАТИВНОГО СУДОПРОИЗВОДСТВА
В РОССИЙСКОЙ ФЕДЕРАЦИИ (ОПЫТ ПРАВЕРЕГУЛИРОВАНИЯ В МОСКОВСКОМ
ГОРОДСКОМ СУДЕ) 33
- Данилова Е.В.**
СВОБОДА ДОГОВОРА: ТЕОРИЯ И ПРАКТИКА РЕАЛИЗАЦИИ..... 40
- Купрещенко Н.П., Серёгин В.Р.**
МАСШТАБЫ ПРЕСТУПЛЕНИЙ, СВЯЗАННЫХ С КОРРУПЦИЕЙ, ПО СФЕРАМ И
ФЕДЕРАЛЬНЫМ ОКРУГАМ В РОССИИ 43
- Месхи А.М.**
НАЛОГОВЫЕ ПРЕСТУПЛЕНИЯ – РИСК ДЛИНОЮ В ЖИЗНЬ..... 49
- Попонина М.Ю.**
СВИДЕТЕЛЬСКИЙ ИММУНИТЕТ И ЗАПРЕТ НА ПОЛУЧЕНИЕ ПОКАЗАНИЙ 53

Самохвалова Е.А.

АКТУАЛЬНЫЕ ВОПРОСЫ ПРИМЕНЕНИЯ МЕХАНИЗМА СУБОРДИНАЦИИ ТРЕБОВАНИЙ КРЕДИТОРОВ, ОБЕСПЕЧЕННЫХ ЗАЛОГОМ ИМУЩЕСТВА ДОЛЖНИКА.....	56
--	----

Соколова В.С.

АКТУАЛЬНЫЕ ПРОБЛЕМЫ БАНКРОТСТВА ИНДИВИДУАЛЬНЫХ ПРЕДПРИНИМАТЕЛЕЙ.....	59
--	----

МЕНЕДЖМЕНТ И МАРКЕТИНГ

Карулина Н.В.

РАЗВИТИЕ ПЕРСОНАЛА КАК ФАКТОР ПОВЫШЕНИЯ КОНКУРЕНТОСПОСОБНОСТИ ОРГАНИЗАЦИИ	63
---	----

Нечаев В.А.

ПРИМЕНЕНИЕ ИСКУССТВЕННОГО ИНТЕЛЛЕКТА В МАРКЕТИНГЕ: УСПЕШНЫЕ ПРИМЕРЫ ПЕРСОНАЛИЗАЦИИ, АНАЛИЗА ДАННЫХ И ВЗАИМОДЕЙСТВИЯ С КЛИЕНТАМИ	67
---	----

ОБРАЗОВАНИЕ, ПЕДАГОГИКА

Ivaničová E.

THE IMPACT OF DISTANCE LEARNING ON THE PRESENTATION OF HISTORICAL CONTENT AT THE PRIMARY LEVEL OF PRIMARY SCHOOLS.....	74
--	----

Авсейчикова А.Е.

ПСИХОЛОГО-ПЕДАГОГИЧЕСКОЕ СОПРОВОЖДЕНИЕ ДЕТЕЙ С ОГРАНИЧЕННЫМИ ВОЗМОЖНОСТЯМИ ЗДОРОВЬЯ	86
---	----

Леонов В.О.

АКТУАЛЬНЫЕ ВОПРОСЫ ПО СОВЕРШЕНСТВОВАНИЮ МЕТОДИКИ ПРЕПОДАВАНИЯ ОБЩЕСТВОЗНАНИЯ В ОБРАЗОВАТЕЛЬНОЙ ШКОЛЕ В УСЛОВИЯХ СОВРЕМЕННОЙ РОССИИ.....	90
---	----

ПСИХОЛОГИЯ

Гаврилович И.В., Сафронова М.В.

СПЕЦИФИКА МОДЕЛИ КОРРЕКЦИИ ДЕСТРУКТИВНЫХ ДЕТСКО-РОДИТЕЛЬСКИХ ВЗАИМООТНОШЕНИЙ В СЕМЬЯХ ДЕТЕЙ, ЗАНИМАЮЩИХСЯ СПОРТОМ.....	94
--	----

ХИМИЯ

ЛЕОНТЬЕВА Альбина Ивановна

профессор кафедры «Химия и химические технологии»,
Тамбовский государственный технический университет, Россия, г. Тамбов

СУБОЧЕВА Мария Юрьевна

доцент кафедры «Химия и химические технологии»,
Тамбовский государственный технический университет, Россия, г. Тамбов

МОТСЕОТАТА Кельвин Баоне

студент, Тамбовский государственный технический университет, Россия, г. Тамбов

ФИЗИЧЕСКИЕ СВОЙСТВА ВОД РАЗЛИЧНОЙ КЛАСТЕРНОЙ СТРУКТУРЫ

Аннотация. В статье изложены физические характеристики вод различных кластерных структур, которые позволяют сформировать растворитель с максимальной растворимостью соли NaCl для обеспечения высокого качества органических пигментов.

Ключевые слова: вода различной кластерной структуры, поваренная соль, плотность, ареометр, поверхностное натяжение, электропроводимость.

На основании анализа теоретических подходов к формированию цветности [2] и результатов экспериментальных исследований в этой области [1, 3] установлено влияние на качественные показатели пигментов и красителей следующих факторов: форма кристалла, состав химических элементов входящих в структурную формулу, пространственное строение молекулы, гранулометрический состав кристаллов, состав и концентрация примесей, приоритетным среди которых является наличие водорастворимых солей в пасте готового продукта, удаление которых из паты повысит качество продукта. Формирование растворителя, обладающего максимальной растворимостью натриевых солей обеспечит решение задачи улучшения качественных показателей азопигментов.

В качестве растворителя использовались воды различных кластерных структур. Исходя из того, что вид элементарного кластера определяет свойства воды, можно, меняя кластеры (структуру) воды с помощью различных воздействий, изменять ее свойства. Поэтому в качестве исходного образца деструктурированной воды использовался дистиллят. Формирование и изменение структуры воды

обеспечивалось замораживанием, воздействием нанокластерными материалами.

Исследования проводили на водах следующих структур: дистиллированная вода; талая дистиллированная; дистиллированная вода, пропущенная через углеродную смесь высокой реакционной способности (УСВР); артезианская вода; талая артезианская; артезианская вода, пропущенная через (УСВР).

Задачами экспериментальных исследований являлась:

- определение физико-химических свойств растворителя (плотность, поверхностное натяжение, электрическая проводимость) в зависимости от его кластерной структуры и наноматериалов;
- изучение влияния температуры на электрическую проводимость растворителя различной кластерной структуры без наличия и с присутствием материалов в наноструктурированной форме;
- определение растворимости солей (на примере хлорида натрия NaCl) в растворителе в зависимости от кластерной структуры воды и наноматериалов;
- формирование растворителя с максимальной растворимостью соли (NaCl).

Определение физико-химических свойств растворителей соли (NaCl)

Определяли следующие физико-химические свойства растворителя: плотность, поверхностное натяжение, электрическую проводимость и влияние на величины этих показателей кластерной структуры растворителя, материалов в наноструктурированной форме и температуры.

Плотность одно из важнейших свойств воды, которое зависит от ее структурного состояния. Плотности дистиллированной и артезианской вод при температуре 20 °С составляют соответственно 0,990 г/см³ и 0,998 г/см³.



Рис. 1. Установка для определения плотности растворителя (слева - фотография, справа - схематический чертеж):

1 – ареометр общего назначения АОН-1; 2 – цилиндр объемом 100 мл

Измерение плотности растворителя проводили при помощи ареометра общего назначения АОН-1 ГОСТ 18481-81, применяемого для измерения плотности жидкостей и растворов. Общая высота ареометра 170 мм, диаметр погружной части 20 мм. Единицы измерения плотности – кг/м³. Цена деления 1 кг/м³, диапазон 700–1840 кг/м³, разбиение на диапазоны через 60 единиц. Диапазон измеряемой экспериментально плотности растворителя: 940–1000 и 1000–1060 кг/м³.

При измерении плотности одновременно определяли температуру жидкости (растворителя), пользуясь термометром для измерения температуры различных сред в лабораторных условиях марки СП-95 (диапазон измерений от +10 до +35 °С, цена деления шкалы – 0,10 °С, длина – 235 мм, диаметр – 10 мм, термометрическая жидкость – ртуть) с погрешностью показаний не более ±0,5 °С.

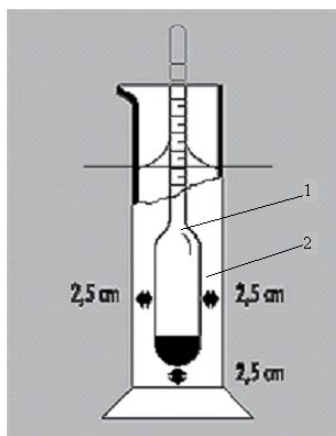
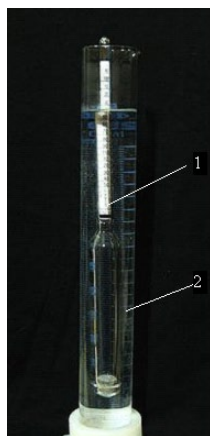
Учитывали, показания прибора только при той температуре, при которой была градуирована шкала, так как входящий в уравнение

Установка для определения плотности растворителя

Определение плотности растворителя проводили с помощью установки представленной на рисунке 1. Установка состоит из ареометра общего назначения АОН-1 1 для измерения плотности жидкостей растворов и цилиндра 2 на стеклянном или пластиковом основании с рекомендуемым объемом для погружения ареометра 100 мл с внешним диаметром 25 мм и высотой 230 мм.

объем погруженной части ареометра зависит от температуры жидкости.

При измерении плотности жидкости, температура которой отличается от нормальной температуры ареометра, вводим поправку к показанию прибора:

$$\Delta'_t = \beta \cdot (t_0 - t) \cdot \rho$$

где Δ'_t – поправка к показанию прибора, г/см³;

$\beta = 0,000025 \text{ } ^\circ\text{C}^{-1}$ – коэффициент объемного расширения стекла;

ρ – показание плотности ареометра, г/см³;

t – температура жидкости, °С;

t_0 – нормальная температура ареометра, равная 20 °С.

Тогда значение действительной плотности ρ_t , г/см³ измеряемой жидкости составит:

$$\rho_t = \rho + \Delta'_t.$$

Поправку к показанию прибора (ареометра) вводили в тех случаях, когда температура жидкости, при которой проводили измерения значения плотности, отличалась от нормальной температуры ареометра, т. е. от 20 °С.

Величины плотности вод различной кластерной структуры приведены в таблице 1,

значения которых, рассчитаны на основе результатов экспериментальных исследований.

Таблица 1

Плотность вод различной кластерной структуры

Измеримый показатель	Структура воды			
	Артезианская вода	Дистиллированная вода	Талая дистиллированная вода	Дистиллированная вода, пропущенная через УСВР
Плотность, кг/м ³	998	1000	976	978

Из анализа полученных значений плотностей (таблица 1) видно, что плотность воды меняется с изменением кластерной структуры, и она отличается от исходного образца – дистиллированной воды.

Поверхностное натяжение растворителя различной кластерной структуры

Поверхностное натяжение, как и плотность воды, является одним из показателей зависящих от ее структуры, ее химической чистоты и температуры, которая представляет собой силу, приложенную к единице длины произвольной линии, проведенной на свободной поверхности жидкости.

Определение значения поверхностного натяжения растворителя проводилось путем замера максимального давления в газовом пузырьке. Метод основан на измерении давления, при котором происходит отрыв пузырька газа (воздуха), выдуваемого в жидкость через капилляр.

При медленном продавливании пузырька из капилляра в жидкость в нем возникает избыточное внутреннее давление, которое согласно закону Лапласа определяется поверхностным натяжением $\sigma_{ж-г}$ и кривизной поверхности пузырька. Радиус кривизны r_m изменяется по мере продавливания пузырька в жидкость.

При определении поверхностного натяжения методом максимального давления в пузырьке воздуха следует также учитывать гидростатическое давление слоя жидкости, находящейся над ним. Однако, глубина погружения

капилляра в жидкость незначительна и радиус r мал, поэтому поправку на это давление не вводили.

Максимальное давление в пузырьке измерили с помощью прибора Ребиндера.

Расчет значений поверхностного натяжения растворителя

Чтобы исключить трудоемкую операцию по измерению радиуса капилляра, для определения поверхностного натяжения используем относительный метод. Для этого находим константу ячейки k , которую рассчитываем по значениям максимального давления $\Delta p_{ст}$ и поверхностного натяжения $\sigma_{ст}$ для стандартных жидкостей:

$$k = \frac{\sigma_{ст}}{\Delta p_{ст}}$$

где k – константа ячейки, м;

$\sigma_{ст}$ – поверхностное натяжение жидкости, принятой за стандарт, Дж/м²;

$\Delta p_{ст}$ – перепад давления в пузырьке стандартной жидкости, Па.

Определив коэффициент k , и измерив, давление $\Delta p_{макс}$ для исследуемой жидкости, рассчитывали значение

$$\sigma_{ж-г} = k \cdot \Delta p$$

где $\sigma_{ж-г}$ – поверхностное натяжение на границе «жидкость – газ», Дж/м²;

$\Delta p_{макс}$ – перепад давления в пузырьке исследуемой жидкости, Па.

Значения величин поверхностного натяжения для вод различной кластерной структуры приведены в таблице 2.

Таблица 2

Величины поверхностного натяжения вод различной кластерной структуры

Измеримый показатель	Тип структуры воды			
	Артезианская вода	Дистиллированная вода	Талая дистиллированная вода	Дистиллированная вода, пропущенная через УСВР
Поверхностное натяжение, Дж/м ²	0,073	0,072	0,076	0,076

Из анализа результатов таблицы 2 видно, что величина показателя поверхностного натяжения выше у вод, прошедших деструктуризацию углеродным наноматериалом.

Электрическая проводимость растворителя различной кластерной структуры при наличии наноматериалов и при различной температуре

Электрическая проводимость является одной из наиболее чутких к структуре вод характеристик, представляющая собой способность веществ проводить электрический ток, обусловленная наличием в них подвижных заряженных частиц (носителей заряда) – электроионов, ионов и др. – возникающих в результате электролитической диссоциации. Электропроводность зависит от: концентрации ионов; природы ионов; температуры раствора; вязкости раствора

Измерение электропроводности – один из важных методов исследования растворов, который позволяет выяснить динамику носителей заряда в макроскопическом теле, характер их взаимодействия (столкновений) друг с

другом и с другими объектами в теле в зависимости от структуры проводника.

Для экспериментального исследования электрической проводимости растворителя (вод различной кластерной структуры) применяемого для удаления водорастворимых солей из суспензии органических пигментов использовалась экспериментальная установка представленная на рисунке 2.6, состоящая из анализатора жидкости PP-50 фирмы Sartorius AG 1 с встроенным термометром (модель профессиональной серии PP-50 – рН-метр, иономер и кондуктометр в едином корпусе предназначенный для применения в широком диапазоне задач, решаемых с помощью потенциометрического анализа), кондуктометрической ячейки для измерения электрической проводимости.

Электрическая проводимость растворителя определяется количеством ионов, переносящих электричество, и скоростью их миграции.

В таблице 3 представлены значения проводимости вод различной кластерной структуры, полученные в результате обработки значений экспериментальных величин.

Таблица 3

Электрическая проводимость вод различной кластерной структуры

Измеримый показатель	Тип структуры воды			
	Артезианская вода	Дистиллированная вода	Талая дистиллированная вода	Дистиллированная вода, пропущенная через УСВР
Электрическая проводимость воды, мкСм/см	727	5,25	8,79	12,20

Из анализа полученных значений электрической проводимости (таблица 3) видно, что проводимость вод меняется с изменением их кластерной структуры.

Электрическая проводимость вод различной кластерной структуры при наличии металлов в наноструктурированной форме

В качестве металлов в наноструктурированной форме использовали элементы 1 и 8 групп 4 периодической системы химических

элементов Д. И. Менделеева, а именно: Cu, Fe, Ni, с размерами наночастиц более 100 нм.

Определение электрической проводимости вод различной кластерной структуры в зависимости от введенных материалов в наноструктурированной форме проводили экспериментально

В таблице 4 представлены значения проводимости вод разных кластерных структур при наличии металлов в наноструктурированной форме.

Таблица 4

Электрическая проводимость вод различной кластерной структуры при наличии материалов в наноструктурированной форме

Наноструктурированный металл	Структура воды			
	Артезианская вода	Дистиллированная вода	Талая дистиллированная вода	Дистиллированная вода, пропущенная через УСВР
Без материала	727	5,25	8,79	12,20
Cu	732	13,10	36,20	40,00
Fe	730	34,50	35,40	30,20
Ni	734	9,63	36,40	54,10

Из анализа полученных значений электрической проводимости (таблица 4) видно, что проводимость вод различной кластерной структуры меняется в зависимости от вводимых нанометаллов.

Электрическая проводимость вод различной кластерной структуры при различных значениях температуры

Изучение влияния температуры на показания электрической проводимости вод различной кластерной структуры определения электрической проводимости растворителя проводили при заданных температурах в диапазоне от 23 до 33 °С.

Экспериментальные исследования по оценке влияния температуры на электрическую проводимость вод различной кластерной структуры проводились для: талой артезианской воды; артезианской воды, пропущенной через УСВР, артезианской воды.

Графическая зависимость по результатам экспериментальных исследований по оценке влияния температуры на электрическую проводимость вод различной кластерной структуры представлены на рисунке 2, из которых видно, что с ростом температуры происходит линейный рост проводимости, как обычной артезианской воды, так и вод подвергшихся структуризации. Так для артезианской воды рост проводимости происходит с 819,8824 мкСм/см при 23 °С до 921,982 мкСм/см при 34 °С; для артезианской воды, пропущенной через УСВР с 510,385 мкСм/см при 23 °С до 582,7108 мкСм/см при 34 °С; для талой артезианской воды с 586,7931 мкСм/см при 23 °С до 690,3386 мкСм/см при 34 °С. Следовательно, чем меньше электропроводимость вод, тем больше рост данного показателя с увеличением температуры.



Рис. 2. Электрическая проводимость вод различной кластерной структуры при различных температурах: 1 – артезианская вода; 2 – артезианская вода, пропущенная через УСВР; 3 – талая артезианская вода

Электрическая проводимость вод различной кластерной структуры при наличии металлов в наноструктурированной форме в зависимости от изменения температуры

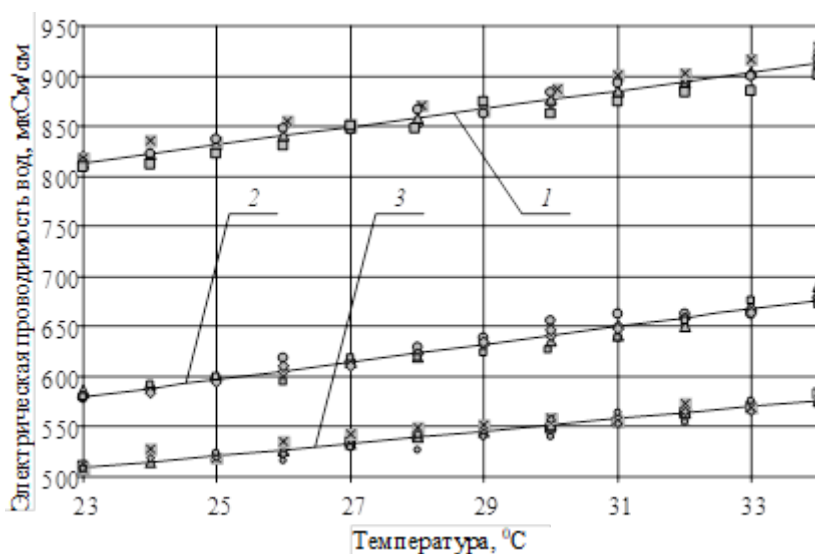

Рис. 3. Электрическая проводимость вод различной кластерной структуры при различных температурах при ведении нанометала Fe:
 1 – артезианская вода; 2 – артезианская вода, пропущенная через УСВР;
 3 – таялая артезианская вода

Экспериментальные исследования по оценке влияния температуры на электрическую проводимость вод различной кластерной структуры (таялая артезианская вода;

артезианская вода, пропущенная через УСВР; артезианская вода и артезианская вода) с введенными наноструктурированными материалами – Cu, Ni, Fe.

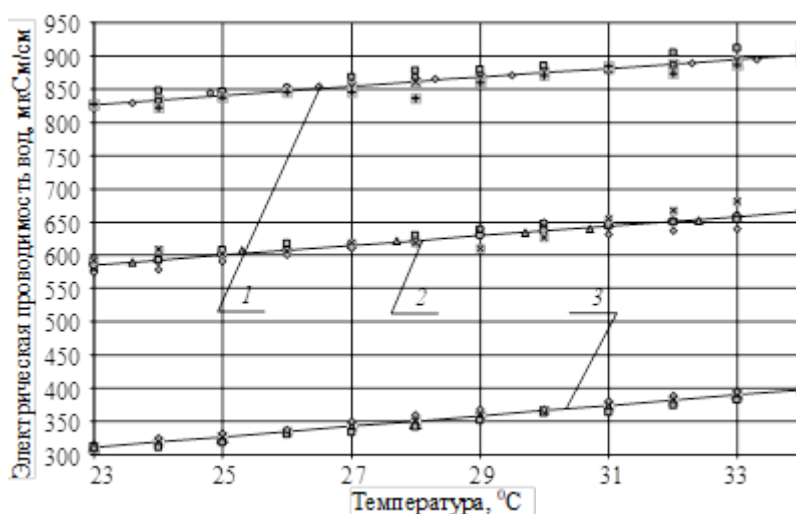

Рис. 4. Электрическая проводимость вод различной кластерной структуры при различных температурах при ведении нанометала Ni:
 1 – артезианская вода; 2 – артезианская вода, пропущенная через УСВР; 3 – таялая артезианская вода

Графические зависимости по результатам экспериментальных исследований по оценке влияния температуры на электрическую

проводимость вод различной кластерной структуры с введенными нанометаллами представлены на рисунках 3–8.

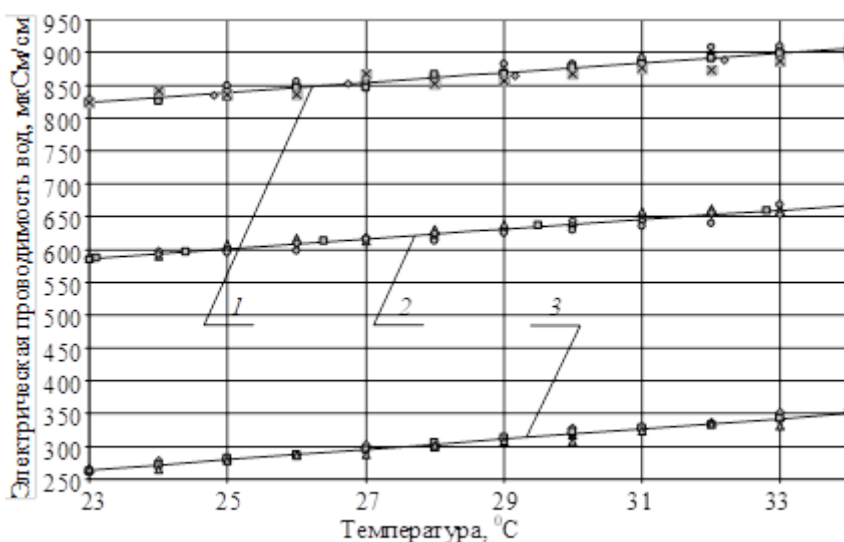

Рис. 5. Электрическая проводимость вод различной кластерной структуры при различных температурах при введении нанометалла Cu:
 1 – артезианская вода; 2 – артезианская вода, пропущенная через УСВР;
 3 – таялая артезианская вода



Рис. 6. Электрическая проводимость артезианской воды при введении наноструктурированных металлов при различных температурах:
 1 – артезианская вода; 2 – артезианская вода с нано-Fe;
 3 – артезианская вода с нано-Cu; 4 – артезианская вода с нано-Ni

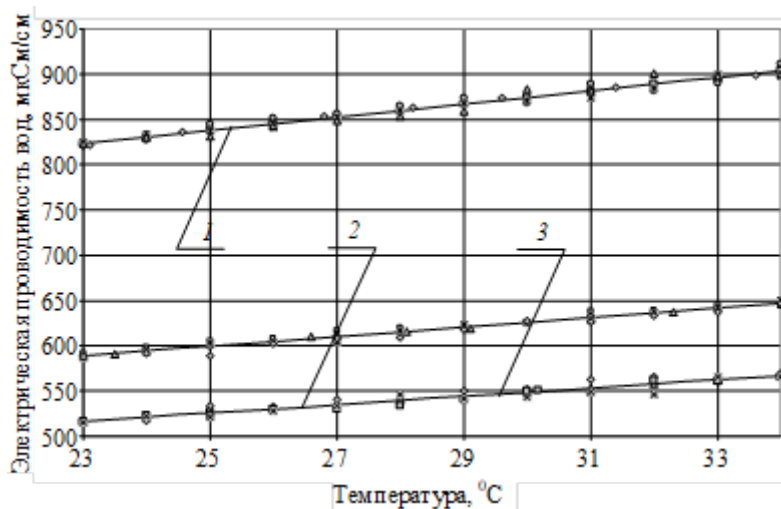

Рис. 7. Электрическая проводимость талой артезианской воды при введении наноструктурированных металлов при различной температуре:
 1 – талая артезианская вода; 2 – талая артезианская вода с нано-Fe;
 3 – талая артезианская вода с нано-Cu; 4 – талая артезианская вода с нано-Ni

Результаты экспериментальных исследований по оценке зависимости электрической проводимости вод различной кластерной структуры при введенных наноструктурированных металлов от температуры представлены на рисунках 3–8, из которых видно, что

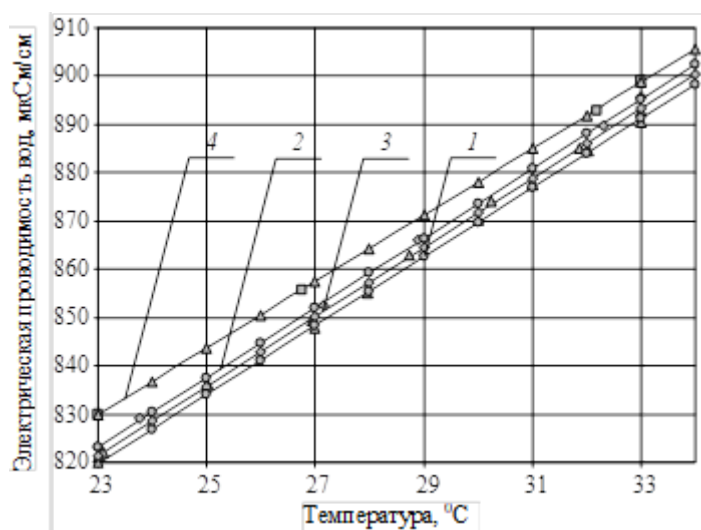
наблюдается линейный рост проводимости с повышением температуры независимо от структуры воды и типа, введенных нанометаллов, что не противоречит общепринятым теоретическим подходам в тепловых процессах [4].

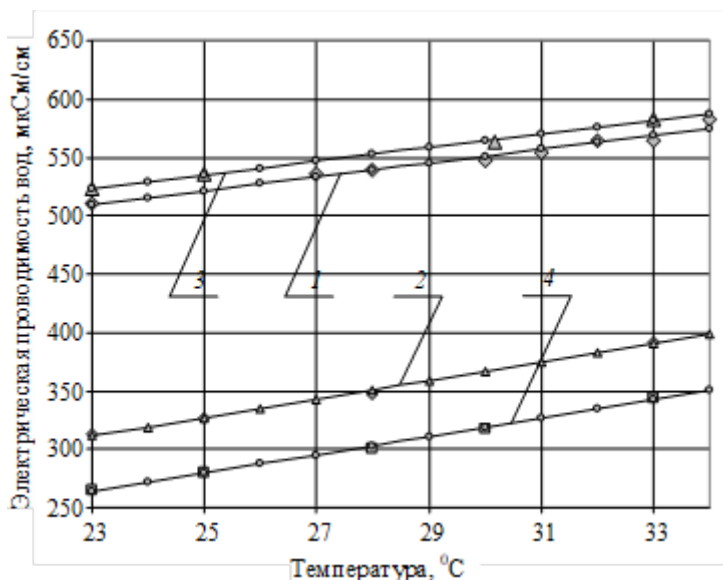

Рис. 8. Электрическая проводимость артезианской воды, пропущенной через УСВР при введении наноструктурированных металлов при различной температуре:
 1 – артезианская вода, пропущенная через УСВР;
 3 – артезианская вода, пропущенная через УСВР с нано-Cu;
 4 – артезианская вода, пропущенная через УСВР с нано-Ni

Выводы

Приведены экспериментальные исследования позволили определить физические свойства вод различной кластерной структуры, что

является необходимым условием для создания растворителя натриевых солей с максимальной их растворимостью для обеспечения высокого качества органических пигментов.

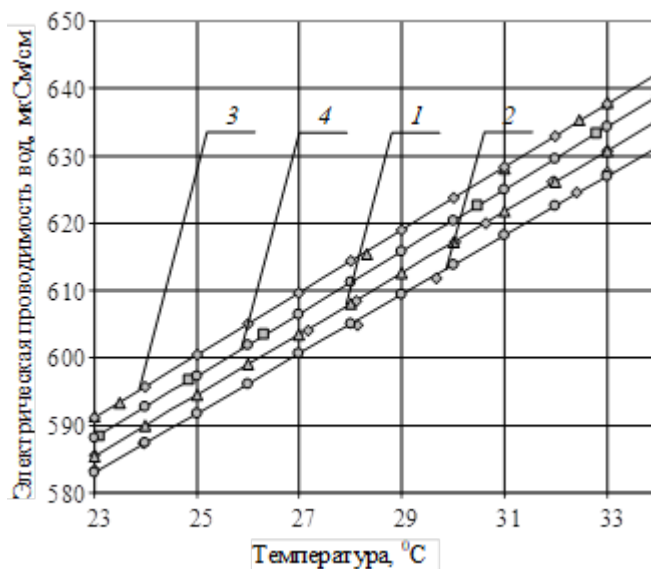
Литература

1. Киприанов, А. И. Влияние растворителя на цвет красителей (сольватохромия) / А. И. Киприанов // Успехи химии. – 1960. – Т. 29, № 11. – С. 1336–1352.
2. Вицингер, Р. Органические красители. Введение в химию красящих веществ на основе координационной теории / Р. Вицингер; пер. с англ. Под редакцией А. Е. Порай-Кошице. – Л.: ОНТИ-Химтеоре, 1936. – 142с.
3. Барвин, А. И. Диспергирование пигментов и красителей в бисерной мельнице /

А. И. Барвин, И. И. Багринцев, В. Я. Стороженко, Ю. Н. Штонда // Вестник Сумского государственного университета. Серия: Технические науки. – 2007. – № 4. – С. 5-11.

4. Баранов, Д. А. Процессы и аппараты химической технологии: Явление переноса, макрокинетика, подобие, моделирование, проектирование. Основы теории процессов химической технологии / Д. А. Баранов, А. В. Вязьмин, А. А. Гухман и др.; под ред. А. М. Кутепова. М.: Логос, 2000. – Т. 1. – 480 с.

LEONTIEVA Albina Ivanovna

Professor of the Department of Chemistry and Chemical Technologies,
Tambov State Technical University, Russia, Tambov

SUBOCHEVA Maria Yurievna

Associate Professor of the Department of Chemistry and Chemical Technologies,
Tambov State Technical University, Russia, Tambov

MOTSEOTHATA Kelvin Baone

student, Tambov State Technical University, Russia, Tambov

PHYSICAL PROPERTIES OF WATERS OF VARIOUS CLUSTER STRUCTURES

Abstract. *The article describes the physical characteristics of waters of various cluster structures that will allow the formation of a solvent with maximum solubility of NaCl salt to ensure high quality of organic pigments.*

Keywords: *water of different cluster structure, table salt, density, hydrometer, surface tension, electrical conductivity.*

ЛЕОНТЬЕВА Альбина Ивановна

профессор кафедры «Химия и химические технологии»,
Тамбовский государственный технический университет, Россия, г. Тамбов

СУБОЧЕВА Мария Юрьевна

доцент кафедры «Химия и химические технологии»,
Тамбовский государственный технический университет, Россия, г. Тамбов

МОТСЕОТАТА Кельвин Баоне

студент, Тамбовский государственный технический университет, Россия, г. Тамбов

ФОРМИРОВАНИЕ РАСТВОРИТЕЛЯ С МАКСИМАЛЬНОЙ РАСТВОРИМОСТЬЮ СОЛИ NaCl

Аннотация. В статье представлены результаты формирования максимальной растворимости соли NaCl в водах различной кластерной структуры при введении металлов в наноструктурированной форме.

Ключевые слова: структурированная вода, растворимость соли NaCl, металл в нано-структурированной форме.

Удаление водорастворимых солей из паст азопигментов методом декантации, повышение их колористической концентрации на стадии отмывки водами различной кластерной структуры достигается введением нано-структурированных материалов.

Метод удаления водорастворимых солей из паст азопигментов структурированной водой позволяет использовать отработанные промывные воды с третьей стадии процесса декантации повторно, что ведет к сокращению количества потребляемой воды в 4 раза по сравнению с промывкой на фильтрах до заданной концентрации водорастворимых солей в пасте пигмента, что позволяет снизить потребление промывной воды в 1,47 раза, затраты на электроэнергию в 2,7 раза.

Для обеспечения высокой степени очистки паст пигментов от хлористых солей необходимо создать воду с высокой растворимостью NaCl, что обеспечит получение органических пигментов с качественными характеристиками выше нормативных.

Растворимость солей NaCl в воде различной кластерной структуры

Растворимость – способность вещества образовывать с другими соединениями однородные системы – растворы, в которых вещество находится в виде отдельных атомов, ионов, молекул или частиц, которая для твердых солей зависит от температуры, и кластерной структуры растворителя. Момент, при котором в

растворе, растворённое вещество при данных условиях достигло максимальной концентрации и больше не растворяется, является моментом насыщения.

Определение растворимости солей в растворителе

Растворимость соли в водах различной кластерной структуры определяли по показанию электрической проводимости. Для этого вначале брали воды с разными структурами, далее измеряли показатели электрической проводимости каждой воды поддерживая температуру 20 °С с помощью криостата / термостата ТЖ–ТС–01. Затем порциями добавляли соль (NaCl), при постоянном перемешивании, и измеряли удельную электрическую проводимость. Процесс ввели до тех пор, пока показатель электрической проводимости не начал падать вследствие того, что по мере насыщения раствора электролитом (солью) усиливается электростатическое взаимодействие между ионами.

Растворимость солей (NaCl) в воде различной кластерной структуры

Концентрация соли (NaCl) в водах различной кластерной структуры и электрическая проводимость этих вод представлены в таблице 1.

Анализ полученных значений по содержанию соли (NaCl) в водах (таблица 1) показывает, что солесодержание вод различно и зависит от их кластерной структуры.

Таблица 1

Концентрация соли (NaCl) в водах различной кластерной структуры

Измеримый показатель	Тип структуры воды			
	Артезианская вода	Дистиллированная вода	Талая дистиллированная вода	Дистиллированная вода, пропущенная через УСВР
Электрическая проводимость воды, мкСм/см	727	5,2	8,79	12,2
Содержание NaCl (г) на 100 мл H ₂ O	0,00635	0,00011	0,00018	0,00021

Значения величин растворимости соли в водах различной кластерной структуры, при

температуре 20 °С, представлены, в таблице 2 и на рисунке 1.

Таблица 2

Растворимость солей в воде различной кластерной структуры при температуре 20 °С

Измеримый показатель	Тип структуры воды			
	Артезианская вода	Дистиллированная вода	Талая дистиллированная вода	Дистиллированная вода, пропущенная через УСВР
Электрическая проводимость воды, мкСм/см	43700	51778	60803	57460
Концентрация NaCl (г) на 100 мл H ₂ O	30,4	35,2	35,0	34,9

На рисунке 1 представлена зависимость электрической проводимости вод различной кластерной структуры от количества растворенного (концентрации) сильного электролита – NaCl, характеризующаяся наличием максимума. Для сильных электролитов с ростом концентрации увеличивается число ионов в

единице объема, и сначала наблюдается увеличение электрической проводимости. Однако при дальнейшем возрастании концентрации увеличение вязкости раствора и взаимодействия между ионами приводят к снижению скорости движения ионов и соответственно электрической проводимости.



Рис. 1. Электрическая проводимость вод различной кластерной структуры в зависимости от количества соли (NaCl), вводимой в растворитель:
 1 – дистиллированная вода; 2 – талая дистиллированная вода;
 3 – дистиллированная вода, пропущенная через УСВР

Растворимость соли (NaCl) в воде различной кластерной структуры при наличии в них материалов в наноструктурированной форме

Растворимость соли в водах различной кластерной структуры при наличии материалов в наноструктурированной форме определяли по показанию электрической проводимости. Брали воды с разными структурами, измеряли показатели электрической проводимости каждой воды как с введенными наноматериалами, так и без них. Затем порциями добавляли соль

(NaCl), при постоянном перемешивания, и измеряли удельную электрическую проводимость. Процесс ввели до тех пор, пока показатель электрической проводимости не начал падать и соль не переставала растворяться.

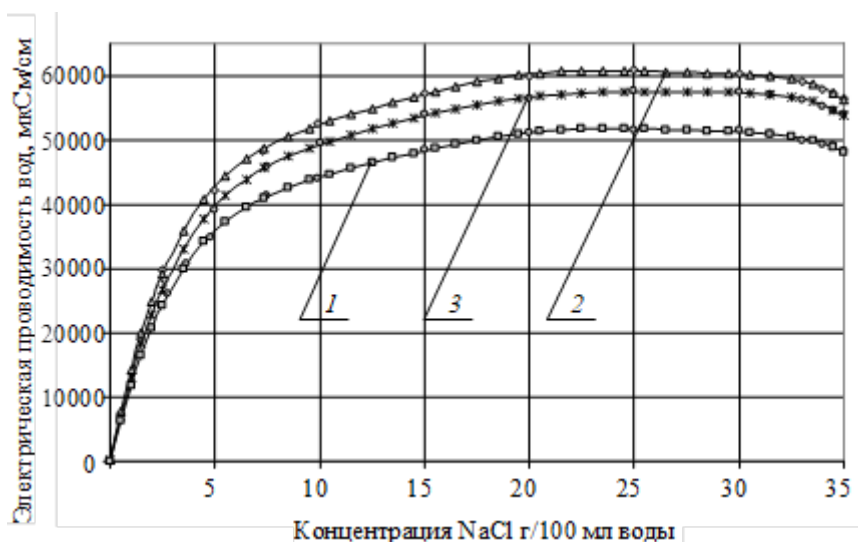
Экспериментальные исследования по определению растворимости соли (NaCl) в воде различной кластерной структуры при наличии металлов в наноструктурированной форме представлены на графических зависимостях при наличии наноматериалов (Cu, Ni, Fe).



Рис. 2. Электрическая проводимость дистиллированной воды в зависимости от концентрации соли (NaCl), вводимой в растворитель в присутствии наноматериалов:

- 1 – дистиллированная вода; 2 – дистиллированная вода с нано –Fe;
3 – дистиллированная вода с нано –Cu; 4 – дистиллированная вода с нано –Ni

На рисунке 2 представлены зависимости электрической проводимости дистиллированной воды от концентрации соли (NaCl), вводимой в воду в присутствии наноматериалов Fe, Cu, Ni. Характер представленных кривых свидетельствует о том, что дистиллированная вода растворяет максимум соли (NaCl) при введении нанометала Ni, далее по растворимости идет Fe

и Cu, наименьшее количество соли растворяется в обычной дистиллированной воде без ввода наноматериалов. Экспериментальные результаты подтверждают факт увеличения предела насыщаемости дистиллированной воды солью NaCl при введении нанометаллов Ni, Fe, Cu.

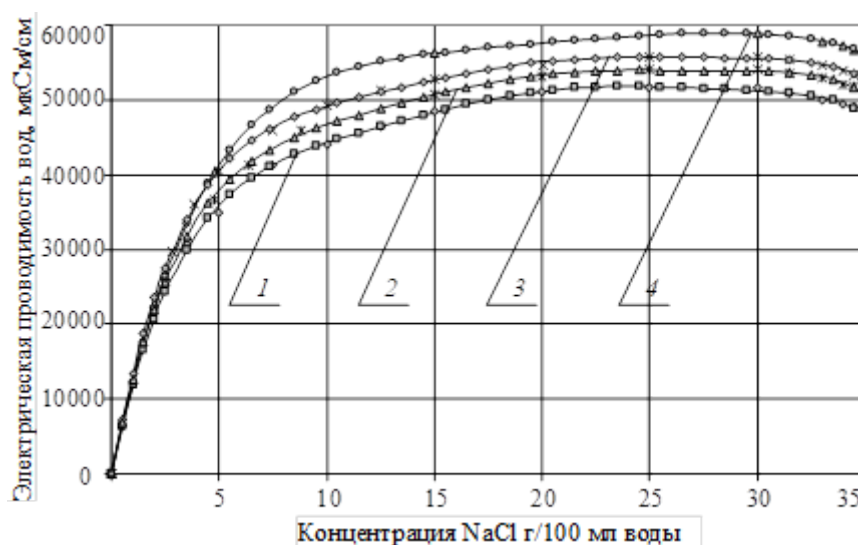

Рис. 3. Электрической проводимости дистиллированной воды пропущенной через УСВР в зависимости от концентрации соли (NaCl) вводимой в растворитель в присутствии нанометаллов:

- 1 – дистиллированная вода, пропущенная через УСВР;
- 2 – дистиллированная вода, пропущенная через УСВР с нано –Fe;
- 3 – дистиллированная вода, пропущенная через УСВР с нано –Cu;
- 4 – дистиллированная вода, пропущенная через УСВР с нано –Ni

Зависимости представленные на рисунке 3 свидетельствуют, что у дистиллированной воды пропущенной через УСВР максимальное значение растворимости соли (NaCl) достигается при введении нано–Fe, далее непосредственно в самой дистиллированной воде

пропущенной через УСВР и при введении нано-Cu и Ni. Следовательно, максимальная растворимость соли (NaCl) достигается при введении в дистиллированную воду, пропущенную через углерод высокой реакционной способности (УСВР) нано-Fe.

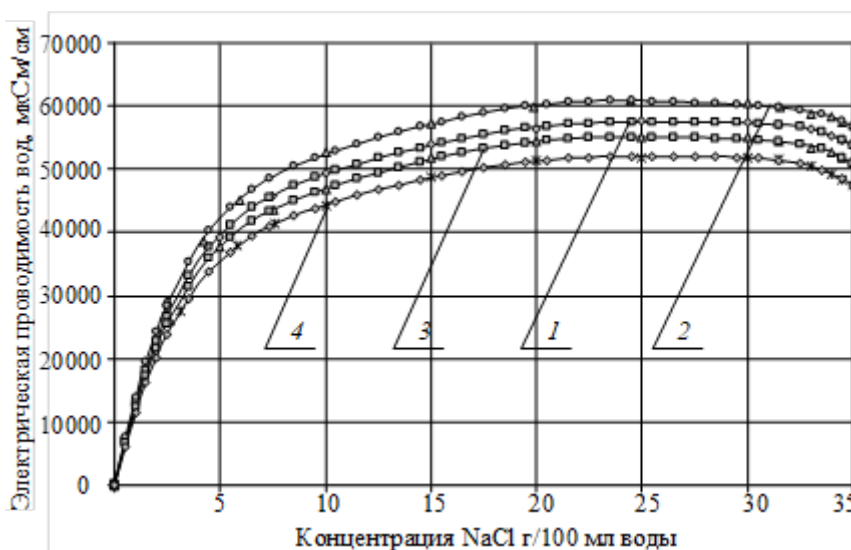

Рис. 4. Электрическая проводимость талой дистиллированной воды в зависимости от концентрации соли (NaCl), вводимой в растворитель в присутствии нанометаллов:

- 1 – талая дистиллированная вода;
- 2 – талая дистиллированная вода с нано –Fe;
- 3 – талая дистиллированная вода с нано –Cu;
- 4 – талая дистиллированная вода с нано –Ni

Из анализа представленных зависимостей можно сделать вывод на рисунке 4, что талая дистиллированная вода растворяет максимум соли (NaCl) при введении нанометалла Ni, далее по растворимости идет Fe и Cu, наименьшее количество соли растворяется в обычной талой дистиллированной воде без ввода нанометаллов.

Следовательно, из зависимостей представленных на рисунках 2–4 следует, что дистиллированная, талая дистиллированная воды растворяют максимальное количество соли (NaCl) при введении нанометалла Ni. Тогда как дистиллированная вода, пропущенная через УСВР – при введении нанометалла Fe.

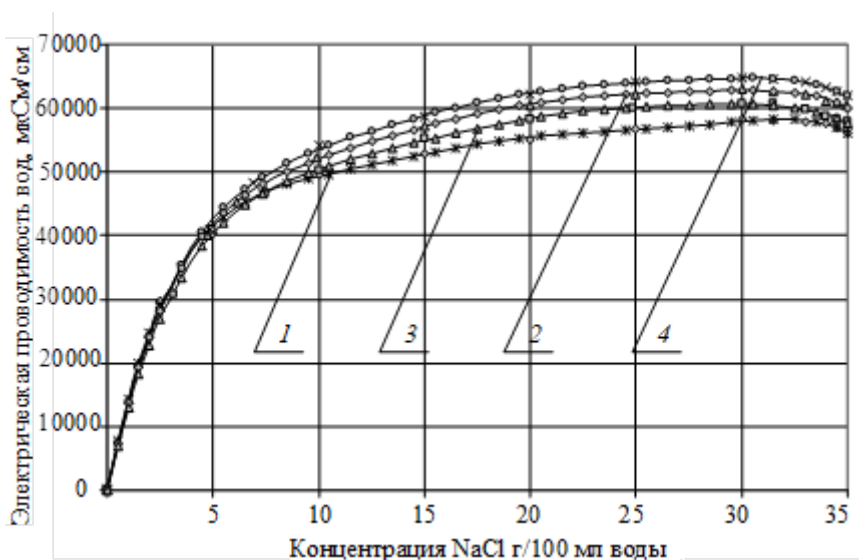
Выводы

Из результатов, представленных на рисунках 1–4 следует, что при введении нанометаллов Ni, Fe и Cu максимальная растворимость характерна для дистиллированной воды, пропущенной через УСВР, а при введении нанометалла Fe максимум растворения достигается для талой дистиллированной воды. Для обеспечения высокой степени очистки пигментов и красителей от водорастворимой соли NaCl, необходимо формировать растворитель со структурой

талой дистиллированной воды с вводом наноматериала Ni.

Литература

1. Киприанов, А. И. Влияние растворителя на цвет красителей (сольватохромия) / А. И. Киприанов // Успехи химии. – 1960. – Т. 29, № 11. – С. 1336–1352.
2. Вицингер, Р. Органические красители. Введение в химию красящих веществ на основе координационной теории / Р. Вицингер; пер. с англ. Под редакцией А. Е. Порай-Кошице. – Л.: ОНТИ-Химтеоре, 1936. – 142с.
3. Барвин, А. И. Диспергирование пигментов и красителей в бисерной мельнице / А. И. Барвин, И. И. Багринцев, В. Я. Стороженко, Ю. Н. Штонда // Вестник Сумского государственного университета. Серия: Технические науки. – 2007. – № 4. – С. 5–11.
4. Баранов, Д. А. Процессы и аппараты химической технологии: Явление переноса, макрокинетика, подобие, моделирование, проектирование. Основы теории процессов химической технологии / Д. А. Баранов, А. В. Вязьмин, А. А. Гухман и др.; под ред. А. М. Кутепова. М.: Логос, 2000. – Т. 1. – 480 с.

LEONTIEVA Albina Ivanovna

Professor of the Department of Chemistry and Chemical Technologies,
Tambov State Technical University, Russia, Tambov

SUBOCHEVA Maria Yurievna

Associate Professor of the Department of Chemistry and Chemical Technologies,
Tambov State Technical University, Russia, Tambov

MOTSEOTHATA Kelvin Baone

student, Tambov State Technical University, Russia, Tambov

FORMATION OF SOLVENT WITH MAXIMUM SOLUBILITY OF NaCl SALT

Abstract. *The article presents the results of the formation of the maximum solubility of NaCl salt in waters of various cluster structures with the introduction of metals in nanostructured form.*

Keywords: *structured water, solubility of NaCl salt, metal in nanostructured form.*

ВОЕННОЕ ДЕЛО

САРКИСЯН Анаида Ваниковна

преподаватель ОД (история, обществознание и география),
Северо-Кавказское суворовское военное училище, Россия, г. Владикавказ

УЧАСТИЕ ВОИНОВ-ОСЕТИН В ГЕРОИЧЕСКОЙ ОБОРОНЕ И ОСВОБОЖДЕНИИ КРЫМА И СЕВАСТОПОЛЯ В ГОДЫ ВЕЛИКОЙ ОТЕЧЕСТВЕННОЙ ВОЙНЫ

Аннотация. В статье, на примере обороны Севастополя, раскрывается воинский подвиг моряков-подводников лодки М-117 «Малютка» и ее капитана, героя Советского Союза А.Н. Кесаева. Затрагиваются вопросы стратегической значимости Крыма и Кавказа в период Великой Отечественной войны. Подчеркивается значимость национального единства граждан в период военных конфликтов. Показана роль уроженцев Кавказа в боях за Севастополь и Крым.

Ключевые слова: Великая Отечественная война, оборона Севастополя, исторические связи Крыма и Кавказа, целостность государства, Черноморский театр военных действий, моряки-подводники.

Трудно переоценить значение Крыма для России. Именно из Крыма началось распространение христианства на Руси. Владение Крымом давало возможность контролировать часть Черного моря, акваторию Азовского моря и соседние регионы, развивать морскую торговлю. Крым обилен удобными бухтами для базирования военных кораблей.

В борьбе за присоединение полуострова Россия не раз вступала в противоборство с Османской империей, самим Крымским ханством и западно-европейскими государствами (в ходе Крымской войны 1853-1856 гг.). Именно здесь проявился полководческий талант Ф.М. Ушакова, А.В. Суворова, М.И. Кутузова. При обороне Севастополя погибли В.А. Корнилов, П.С. Нахимов, В.И. Истомин.

Севастополь – это город русской славы. Такое звание в истории дается не просто так. Оно получено потому, что для его защиты в разные исторические периоды Россия проливала кровь своего многонационального народа. Так было в ходе многочисленных русско-турецких войн. В том числе в ходе Крымской войны, где России противостояли объединенные силы Османской империи и европейских армий.

Так было в годы гражданской войны, когда немецкие войска вступили на крымскую землю. Так было и в годы Великой

Отечественной войны.

История России наглядно продемонстрировала одну закономерность, «Кто с мечом к нам войдет, от меча и погибнет. На том стояла и будет стоять русская земля!». Однако эта земля становится уязвимой, когда нет согласия между ее многочисленными народами. В гражданскую войну немцы вошли в Крым практически без сопротивления. Россия была охвачена внутренним раздором. В 1941 году, после кровопролитных сражений, после 250-дневной героической обороны Севастополя, фашисты надеялись закрепиться здесь, посеяв рознь между многонациональным населением Крыма. В этой связи наблюдается схожесть истории Крыма и Кавказа.

Кавказ, так же как и Крым, имеет для России важное стратегическое значение. Кавказ – многонациональная территория. От согласия и добрососедства между народами зависят мир на этой земле и целостность государства.

Исторические связи Крыма и Кавказа прослеживались и в годы Великой Отечественной войны. Овладев Крымом, фашисты открывали дорогу к нефтеносным районам Кавказа. В составе национальных воинских формирований на крымской земле, защищая Родину, полегли тысячи кавказцев. К зиме 1942 года в составе Крымского фронта насчитывалось 48 тысяч

воинов, призванных с Кавказа и Закавказья. Это составляло 35% всего личного состава фронта [4, с.254].

Историография темы достаточно обширна.

Работа А.Н. Грылева «Днепр-Карпаты-Крым» содержит обширную информацию в виде военно-исторических и документальных публикаций, отчетных карт генерального штаба сухопутных войск фашистской Германии, документов Архива Министерства обороны СССР и воспоминаний советских военачальников.

С.Н. Максимов в своем труде «Оборона Севастополя» подробно рассматривает боевые действия Черноморского флота и Приморской армии в 1941-1942 годах. Автор анализирует причины провала планов Вермахта завладеть территорией сходу.

Достаточно информативна монография Г.А. Литвина и Е.И. Смирнова. «Освобождение Крыма. Документы свидетельствуют». Она содержит малоизвестные данные архивов Германии и воспоминания участников боевых действий.

Некоторые современные работы нам показались достаточно спорными. К примеру, монография Мирослава Морозова, Андрея Кузнецова «Черноморский флот в Великой Отечественной войне. Краткий курс боевых действий». Авторы подвергают сомнению, а порой и опровергают данные о результативности некоторых операций на Черноморском театре военных действий. Свою точку зрения они основывают на том, что данные о потопленных кораблях Германии не подтверждены немецкими источниками. В этой связи можно поспорить с авторами. Во-первых, в вводной статье своей книги они признают, что многие немецкие документы сохранились не в полном объеме, а многие были уничтожены при капитуляции.

Во-вторых, как выяснилось, не все суда, участвующие в боевых операциях, входили в состав немецкого ВМФ. Некоторые находились в ведении ВВС, а еще часть входила в распоряжение сухопутных сил. Кроме того, на Черноморском театре военных действий присутствовали суда оккупированных Германией стран и частные корабли. Несмотря на то, что все эти суда принимали участие в военных операциях вермахта и несли потери, они не учитывались германским ВМФ.

Кроме монографий, в работе использованы архивные данные, которые рассказали об осетинах – участниках боевых действий в Крыму и

под Севастополем и их наградах.

В данной статье раскрывается военный подвиг героя Советского Союза, защитника Севастополя А.Н. Кесаева – командира подводной лодки М-117 – «Малютка», а так же рассказывается о героизме осетин – участников боевых действий в Крыму и под Севастополем и их наградах.

Около года Севастополь героически сдерживал фашистский натиск. Серьезные силы противника были задействованы и тем самым отвлечены от использования на других фронтах. Значительную роль в обороне города играл флот, в том числе подводный. Среди героев-защитников Севастополя было много выходцев с Кавказа и, в частности, из Северной Осетии. Но только один герой командовал подводной лодкой. Имя его – Астан Николаевич Кесаев.

Астан Николаевич Кесаев родился 11 сентября 1914 г. в г. Дигоре, далеко от моря, в крестьянской семье. Получил образование в Москве и стал техником по цветному металлу. Тем временем накалялась международная обстановка и страна нуждалась в квалифицированных военных кадрах. Астан решил стать офицером и поступил в высшее Военно-морское училище им. М. В. Фрунзе. По окончании, в 1937 г., был отправлен служить на Черноморский флот. Весной 1941 г. А. Н. Кесаева назначили командиром подводной лодки М-117 – «Малютка». Так моряки называли подводные лодки этой серии. Началась боевая биография А.Н.Кесаева.

За восемь месяцев обороны Севастополя подводная лодка совершала боевые походы по Черному морю, нанося торпедные удары по кораблям врага.

В 1942 году, в апреле, Кесаев получил приказ контролировать курс «Констанца – Одесса». На его пути оказался немецкий корабль с техникой, боеприпасами и живой силой на борту. Кесаев принял решение атаковать, используя эффект внезапности. Две торпеды, выпущенные «Малюткой», достигли цели и потопили вражеское судно. В погоню за подлодкой был брошен бомбардировщик. Лодке удалось оторваться от преследования, залечь на дно, а затем вернуться в порт Севастополя.

Можно привести и другой пример самоотверженного служения своему долгу.

К Севастополю подходил караван немецких судов. Атаковать предстояло ночью из подводного положения. Капитан часто повторял: «В тактике морского боя существует правило: кто

раньше заметил, тот уже наполовину победил!» Именно так он поступил и в этот раз, неожиданно ворвавшись в караванный строй. Поначалу противник принял лодку за свою. «Малютка» пустила торпеду. В стане врага началась паника и неразбериха, были включены все прожекторы. Но лодка уже скрылась.

Особенно сложным оказалось задание, полученное экипажем подводной лодки А.Н. Кесаева весной 1943 года. Немцы переправляли потрепанную в боях под Сталинградом полевою жандармерию из Керчи в Одессу. Дата выхода каравана оставалась секретной. На перехват были брошены три подводные лодки под командованием капитанов Грешнева, Иоселиани и Кесаева. В заданном квадрате подлодки дежурили пять суток. Наконец 5 мая акустическая аппаратура засекала шум винтов. Подняв перископ, Кесаев увидел приближающийся огромный теплоход, вооруженный зенитками в сопровождении 13 катеров. Погрузившись, «Малютка» выпустила сразу обе торпеды. Права на промах не было. Через некоторое время лодку встряхнуло так, что платформы в отсеках полопались, Люди попадали на переборки. Было ясно. Торпеды достигли цели. Теплоход был потоплен, но катера начали охоту за безоружной лодкой. Полдня удавалось маневрировать и уходить от глубинных бомб. Заканчивался запас кислорода, а враг продолжал бомбометание. Люди стали терять сознание от удушья. Шли долгие часы. Но вдруг матрос Сосновский доложил, что шум винтов удаляется. Капитан принял решение всплывать и в случае встречи с противником идти на таран. Но противника уже не было видно. Фашисты решили, что экипаж подлодки погиб. На связь со штабом капитан Кесаев вышел через 38 часов. «Еле дышим, но идем своим ходом» – доложил он. Подойдя ближе к порту, получили радиogramму: «Всему личному составу подлодки М-117 слушать! Военный совет Черноморского флота поздравляет экипаж с блестящей победой. Весь личный состав лодки представляется к награждению орденами Красного Знамени. Командир лодки капитан-лейтенант Астан Николаевич Кесаев представляется к званию Героя Советского Союза. Ждем вас, дорогие товарищи!» На берегу экипаж встречали как героев. Оценивая подвиг А.Н.Кесаева, адмирал Октябрьский сказал: «Я должен признаться вам в том, что уважаю и люблю командира «Малютки» Астана Николаевича Кесаева. За что мы любим и уважаем его? За то, что Астан

Николаевич знает Черное море лучше, чем свою квартиру. За то, что он знает так же хорошо свой корабль. Каждого своего матроса он знает лучше, чем родного сына... Любит экипаж, и экипаж любит его. Такой офицер, такой командир не может не побеждать...» [7].

Получив короткий отпуск, А.Н. Кесаев отправился на родину. Осетия к тому времени уже была освобождена от немецких оккупантов. Но его ждала тяжелая весть. Его жена Валя, сражавшаяся с врагом в партизанском отряде, оказалась в руках у фашистов. После тяжелых пыток и допросов ее отправили в концлагерь в г. Прохладный, а после этого вывезли в Германию.

Теперь капитан Кесаев поклялся отомстить врагу и за супругу, и за разоренную Осетию. Он продолжал совершать смелые походы во вражеский тыл и был признан одним из лучших командиров подводных лодок Черноморского флота. Не раз о его подвигах писали газеты и выпускали листовки. Боевая биография Астана Кесаева включает бои за освобождение Крыма, Севастополя, Одессы, Украины, Болгарии, Румынии. По официальным советским данным за годы войны подводная лодка М-117 потопила девять кораблей водоизмещением около 11000 тонн.

В мае 1944 Астану Николаевичу было присвоено звание Героя Советского Союза, он был награжден: Орденом Ленина (1944), тремя Орденами Красного Знамени (1943, 1944, 1954), Орденом Отечественной войны I степени (1943), Орденом Красной Звезды (1949), медалями «За оборону Севастополя», «За оборону Кавказа», «За боевые заслуги», «За отвагу», «За победу над Германией» и др.

Высокими наградами был отмечен почти весь личный состав подводной лодки. Помощник командира подводной лодки, капитан-лейтенант Малов Николай Петрович был удостоен орденом Отечественной войны 2 степени, орденом Красной звезды, орденом Красного знамени, медалями «За оборону Севастополя», «За оборону Кавказа», «За боевые заслуги», «За победу над Германией».

Немаловажно рассказать и об участии многих других сынов Осетии, героически сражавшихся за оборону и освобождение Крыма.

Как и в 1941-1943 годах у стен Севастополя наши войска продемонстрировали чудеса героизма. В частности, в освобождении участвовала 77-я Симферопольская стрелковая дивизия, в составе которой сражалось немало осетин.

Можно привести в пример подвиг старшины Доева Давида Тебоевича, снайпера 1133-го стрелкового полка 339-й СД. Он был одним из первых, кто в составе десанта форсировал Керченский пролив и высадился на полуостров. На его боевом счету 12 уничтоженных огневых точек противника, 5 офицеров и 20 немецких солдат и снайперов. Ему присвоено посмертно звание Героя Советского Союза. Можно привести имена и других воинов-осетин, участвовавших в освобождении Крыма и Севастополя: Джабиев Александр Камаевич, стрелок 7-й стрелковой роты 324-го СП. Сражаясь под г. Балаклава ему удалось из снайперской винтовки уничтожить трех вражеских снайперов мешавших продвижению нашей пехоты. Приказом № 14/н от 27 апреля 1944 года Джабиев А.К. награжден медалью «За отвагу» [1].

Дзахов Т. Х. в ходе боев с июля по декабрь 1944 года вынес с поля боя с оружием 19 тяжело раненных бойцов, награжден медалью «За отвагу». Так же медалью «За отвагу» был награжден Дудиев Д.Д. снайпер 8-й стрелковой роты 324-го стрелкового полка 77-й СД. В составе группы из пяти человек ему удалось ворваться в немецкие траншеи и лично уничтожить 5 фашистов. Он погиб 9 мая 1944 года в бою. Старший сержант Кудзаев В. Г. был командиром отделения 41-го отдельного саперного батальона 77-й СД. В ходе боев 19 апреля 1944 года у стен Севастополя, в районе Кадыковка, находясь под шквальным обстрелом немцев, проделал несколько проходов в проволочном заграждении и обезвредил несколько десятков мин и 25 фугасов. Приказом по 77-й СД № 16/н от 2 мая 1944 года, он награжден орденом Славы 3-й степени [1]. Среди других бойцов-осетин можно назвать ефрейтора Мисостова Г.Р., награжденного приказом по 77-й СД № 19/н от 13 мая 1944 года орденом Славы 3-й степени за мужество, проявленное в боях за Крым. В последствии он был так же награжден медалью «За отвагу» [1].

В.Г. Савлаев являлся командиром отделения 1-й стрелковой роты 324-го СП 7-й СД. Участвовал в боях за Крым. Награжден орденами Славы 3-й степени, Красной Звезды и Отечественной войны 1-й степени. Отличившись в боях за Крым, награжден орденом Славы 3-й степени [1].

Х.Х. Тамаев, сержант, командир отделения саперного взвода 324-го СП 77-й СД. До боев за Крым награжден медалью «За отвагу», в боях за Крым, награжден орденом Красной Звезды. В

наградном листке сказано: «Участвуя в группе преследования 14 апреля 1944 года в районе Бахчисарай Крымской АССР, ворвавшись с группой на аэродром противника, тов. Томаев лично разминировал пять немецких самолетов, четыре автомашины и два склада с боеприпасами, которые были заминированы противником минами замедленного действия. 19 апреля 1944 года, в районе селения Кадыковка, разминировал минное поле противника, препятствовавшее прохождению танков и пехоты, сделал два прохода и снял 65 противотанковых мин, тем самым дал возможность танкам пройти беспрепятственно. Достоин правительственной награды – ордена Красная Звезда. Командир 324-го стрелкового полка Подполковник Сташко 22 апреля 1944 года». Он продолжал героически сражаться и позже еще дважды был награжден медалями «За отвагу» [1].

Хетагуров А. В., сапер взвода 105-го СП, рядовой. Его подразделение было сосредоточено у Сапун-горы. Перед штурмом Севастополя 5 и 6 мая 1944 года он освободил проход шириной 10 метров в минном поле, обезвредил 20 мин на переднем крае противника, это обеспечило свободный путь для нашей пехоты к траншеям противника. Приказом по 77-й СД № 27/н от 23 мая 1944 года Хетагуров А.В. награжден орденом Красной Звезды [1]. Цомаев А.Г. – еще один осетин-защитник Севастополя. В его наградном листе значится: «6 мая 1944 года в 22-30 по заданию командования дивизии взять языка в районе Сапун-гора ефрейтор Цомаев А.Г. был выделен в состав дивизионной разведки для сопровождения и разграждения инженерных заграждений противника в полосе действия разведгруппы. Ведя за собой группу захвата и преодолев полосу заграждений, ефрейтор Цомаев А.Г. вместе с ведущим группы бросается в траншею противника преследуя убегающих немцев и врывается в блиндаж, где убивают двух немцев и двух немцев захватывают с собой и доставляют на командный пункт дивизии. Вся операция производилась в течение 15 минут под сильным огнем противника. За инициативу и преданность родине, за храбрость и мужество достоин награждения т. Цомаев Андрей Габиевич орденом Отечественной войны 1-й степени. Командир 416-го отдельного саперного батальона Майор Дубровский Подтверждаю руководитель группы разведки командир разведывательной роты старший лейтенант Стогниенко, 6 мая 1944 года Достоин награждения орденом Отечественной войны 1-

й степени. Командир 77-й стрелковой Симферопольской Кр.Зн. имени Серго Орджоникидзе дивизии полковник Родионов 12 мая 1944 года».

Здесь приведен небольшой список воинов-выходцев из Северной Осетии, отличившихся в боях за Крым и Севастополь. Помимо осетин на этой земле погибли тысячи солдат-кавказцев. Память о них живет в каждой семье и передается из поколения в поколение.

Литература

1. Архив ЦАМО РФ: фонд 33, опись 690306, единица хранения 1983; фонд 33, опись 690155, единица хранения 4385; фонд 33, опись 690155, единица хранения 2121; фонд 33, опись 690155, единица хранения 1875; фонд 33, опись 690155, единица хранения 4619.

2. Безугольный А.Ю. Национальные формирования в РККА в годы Великой Отечественной войны).

3. Ванеев Г.И. Севастополь, 1941-1942. Хроника героической обороны. – Киев: Украина, 1995.

4. История Великой Отечественной войны Советского Союза 1941-1945 гг. (в 6 томах). – М.: Воениздат, 1960-1965. Т.3.

5. Морозов М. Черноморский флот в Великой Отечественной войне. Краткий курс боевых действий. – Москва: Яуза-пресс, 2015г.

6. Романько О.В. Крымские прожекты рейха.

http://www.stoletie.ru/ww2/krymskije_prozhekty_rejka_489.htm

7. <http://gazeta.pulsosetii.ru/>

SARKISYAN Anaida Vanikovna

teacher of OD (history, social studies and geography),

North Caucasian Suvorov Military School, Russia, Vladikavkaz

PARTICIPATION OF OSSETIAN SOLDIERS IN THE HEROIC DEFENSE AND LIBERATION OF CRIMEA AND SEVASTOPOL DURING THE GREAT PATRIOTIC WAR

Abstract. *The article, using the example of the defense of Sevastopol, reveals the military feat of the sailors of the submarine M-117 "Malyutka" and its captain, Hero of the Soviet Union A.N. Kesaev. The issues of the strategic importance of the Crimea and the Caucasus during the Great Patriotic War are touched upon. The importance of national unity of citizens in the period of military conflicts is emphasized. The role of the natives of the Caucasus in the battles for Sevastopol and Crimea is shown.*

Keywords: *The Great Patriotic War, the defense of Sevastopol, the historical ties of the Crimea and the Caucasus, the integrity of the state, the Black Sea Theater of operations, submariners.*

САФРОНОВ Павел Андреевич

Военная академия материально-технического обеспечения им. генерала армии А.В. Хрулёва,
Россия, г. Санкт-Петербург

НЕЧИПОРЕНКО Сергей Владимирович

Военная академия материально-технического обеспечения им. генерала армии А.В. Хрулёва,
Россия, г. Санкт-Петербург

ИВАННИКОВ Алексей Алексеевич

Военная академия материально-технического обеспечения им. генерала армии А.В. Хрулёва,
Россия, г. Санкт-Петербург

МУХУТДИНОВ Райнур Газинурович

Военная академия материально-технического обеспечения им. генерала армии А.В. Хрулёва,
Россия, г. Санкт-Петербург

ФОКИН Максим Сергеевич

Военная академия материально-технического обеспечения им. генерала армии А.В. Хрулёва,
Россия, г. Санкт-Петербург

ИЛЬИН Василий Игоревич

Военная академия материально-технического обеспечения им. генерала армии А.В. Хрулёва,
Россия, г. Санкт-Петербург

ЗАБАРА Сергей Александрович

Военная академия материально-технического обеспечения им. генерала армии А.В. Хрулёва,
Россия, г. Санкт-Петербург

ОПТИМИЗАЦИЯ СИСТЕМЫ ВОССТАНОВЛЕНИЯ АВТОМОБИЛЬНОЙ ТЕХНИКИ В ВОЙСКАХ НАЦИОНАЛЬНОЙ ГВАРДИИ

Аннотация. Оптимизация системы восстановления автомобильной техники (АТ) в войсках национальной гвардии РФ, необходимо проводить путем поставки в войска подвижных средств технического обслуживания и ремонта, совмещающих в себе функции по эвакуации и оказанию технической помощи водителю (экипажу) в восстановлении неисправного (поврежденного) образца автомобильной техники (выполнению текущего ремонта малой трудоемкости).

Ключевые слова: система восстановления автомобильной техники, подвижные средства технического обслуживания и ремонта.

Значительный выход из строя автомобильной техники в современных специальных операциях вызывает необходимость выполнения большого объема восстановительных работ для возвращения неисправной (поврежденной) техники в строй. При этом стоит отметить, что время на выполнение данных работ постоянно сокращается ввиду того, что повышается динамичность и скоротечность современных

специальных операций. В результате количество вышедшей из строя техники возрастает, а времени на восполнение потерь за счет восстановления неисправных (поврежденных) машин просто не остается. В связи с этим, требуется повышение оперативности и производительности ремонтно-восстановительных органов войскового и оперативного звена, способных в кратчайшие сроки в полевых условиях

привести вышедшую из строя технику в работоспособное состояние.

Опыт ведения современных специальных операций показывает, что недостаточность времени, сил и средств восстановления особенно проявляется тогда, когда выход техники из строя происходит хаотично по всей зоне проведения специальной операции в единичном порядке (в результате применения противником точечных ударов). В такой ситуации довольно трудно определить район сосредоточения поврежденных машин, а мероприятия

по отысканию и эвакуации техники отнимают значительную часть времени. Наиболее рационально проводить текущий ремонт неисправной техники на месте выхода ее из строя, либо, при невозможности оказать техническую помощь, эвакуировать в ближайшее укрытие или к местам ремонта. Наиболее характерным подвижным ремонтно-эвакуационным средством является машина технической помощи МТП-А2, представлено на рисунке 1.



Рис. 1. Машина технической помощи МТП-А2

Машина технической помощи МТП-А2 предназначена для оказания помощи водителям в устранении неисправностей автомобилей семейств УАЗ, ГАЗ, ЗИЛ, Урал, КамАЗ, дозаправки их топливом, маслами и спецжидкостями, вытаскивания застрявших и установки на ходовую часть опрокинутых машин, а также для транспортирования неисправной техники массой до 10,0 т: в полупогруженном положении, в том числе с поврежденными ходовой частью и рулевым управлением, и на жестких буксирах. Однако, возможности данной машины в оказании технической помощи в восстановлении неисправного (поврежденного)

образца вооружения и военной техники ограничены, основные работы связаны с эвакуацией.

Значительная роль в восстановлении неисправной техники в полевых условиях при ведении тактических действий принадлежит восстановительным органам войскового звена, при этом большая часть техники восстанавливается с использованием подвижных средств технического обслуживания и ремонта. Наиболее характерным подвижным средством технического обслуживания и ремонта является мастерская технического обслуживания и ремонта МТО-АМ2.1, представлено на рисунке 2.



Рис. 2. Мастерская технического обслуживания и ремонта МТО-АМ2.1

Мастерская технического обслуживания и ремонта МТО-АМ2.1 предназначена для технического обслуживания и текущего ремонта ВВТ, имеющих на вооружении БТР-70, БТР-80, Урал-4320, КАМАЗ-4350, КАМАЗ-43114, КАМАЗ-43101, ГАЗ-3307 (53А), ГАЗ-66-11 (66), УАЗ-3741 (452А), УАЗ-3151 (469). В тоже время, возможностей по эвакуации неисправных (поврежденных) машин у данной мастерской нет, а сложный разноплановый порядок применения мастерской в ходе специальной операций требует от командира хороших организаторских способностей, тактической и технической подготовки.

В настоящее время, должна осуществляться оптимизация системы восстановления, одним из направлений которой является - создание и поставка в войска подвижных средств технического обслуживания и ремонта, совмещающих в себе функции по эвакуации и оказанию технической помощи водителю (экипажу) в восстановлении неисправного (поврежденного) образца автомобильной техники (выполнению текущего ремонта малой трудоемкости). А в качестве средства восстановления предлагается использовать РЭМ-КЛ - ремонтно-эвакуационная машина колесная легкая, представлено на рисунке 3.



Рис. 3. Ремонтно-эвакуационная машина колесная легкая

Ремонтно-эвакуационная машина предназначена для проведения текущего ремонта, оказания помощи водителям в проведении технического обслуживания, ремонта и эвакуации машин полной массой до 16,0 т.

Функциональные возможности, конструкция и комплектация:

- поиск машин, потерявших подвижность от застревания, опрокидываний, повреждений и отказов, потери водителей и т.д.;
- проведение специальной обработки, радиационной, химической и инженерной разведки в пределах, обеспечиваемых приборами ДП-5В, ВПХР, РВМ-2;
- локализацию пожаров поврежденных машин при их эвакуации;
- подготовку к вытаскиванию и вытаскивание прямым перемещением застрявших машин с максимальным усилием вытаскивания 196,2кН (20тс);
- приведение неработоспособных машин в транспортабельное состояние;
- транспортирование буксированием неработоспособных машин массой до 12,0т, приведенных в транспортабельное состояние;
- транспортирование в полупогруженном положении неработоспособных машин массой до 16т по грунтовым дорогам и до 22т по дорогам с твердым покрытием;

- выполнение грузоподъемных работ с использованием кран - манипуляторной установки;

- выполнение работ по устранению повреждений, восстановлению работоспособности при отказах, обуславливающих потерю подвижности (способности к самостоятельному перемещению), путем диагностики, наладки, регулировки, ремонта или замены отдельных деталей и сборочных единиц автомобилей многоцелевого назначения и автомобилей хозяйственного назначения следующих марок: Урал-5323, Урал-4320, Урал-432009, ВПК СБМ-233136, КАМАЗ-6350, КАМАЗ-5350, КАМАЗ-4350, КАМАЗ-43114, КАМАЗ-43101, КАМАЗ-4326, Зил-431410, Зил-433410, Зил-131Н (131), ГАЗ-3307, ГАЗ-3308, УАЗ-3741 (452А), УАЗ-315195 и их модификаций;

- дозаправку топливом, маслами и специальными жидкостями основных агрегатов и узлов перечисленных марок, обеспечиваемых машин;

- выполнение перечисленных работ в полевых условиях в любое время года и суток.

Технологический процесс восстановления автомобильной техники мастерской РЭМ-КЛ представлено в таблице.

Таблица

Технологический процесс восстановления автомобильной техники с использованием подвижных средств восстановления

Этап восстановления	Эвакуация	Текущий ремонт			
		Техническое диагностирование	Замена дефектных деталей	Выполнение регулировочных, крепежных и др. работ	Ввод в эксплуатацию
			ТР агрегатов (без снятия)		
			Снятие и замена агрегата		
Используемые средства восстановления	МТП-А2	МТО-АМ2.1		-	
Предлагается использовать	РЭМ-КЛ				

Таким образом, в результате применения технологического процесса в системе восстановления автомобильной техники мастерской РЭМ-КЛ, повышается возможности ремонтно-восстановительных органов войскового звена по приведению неисправной (поврежденной)

автомобильной техники в готовность к боевому применению (использованию по назначению).

Литература

1. Герасимов А.Н. Ремонт военной автомобильной техники. Учебник. Кн.1. Основы технологии ремонта ВАТ. – Рязань: РВАИ, 2008.

2. Подвижные средства технического обслуживания вооружения и техники. Учебное пособие. Рязань РВВДКУ (ВИ), 2012.

3. Интернет-ресурс: <http://www.proekt-technica.ru>

SAFRONOV Pavel Andreevich

Military Academy of Logistics named after General of the Army A.V. Khrulev,
Russia, St. Petersburg

NECHIPORENKO Sergey Vladimirovich

Military Academy of Logistics named after General of the Army A.V. Khrulev,
Russia, St. Petersburg

IVANNIKOV Alexey Alekseevich

Military Academy of Logistics named after General of the Army A.V. Khrulev,
Russia, St. Petersburg

MUKHUTDINOV Rainur Gazinurovich

Military Academy of Logistics named after General of the Army A.V. Khrulev,
Russia, St. Petersburg

FOKIN Maxim Sergeevich

Military Academy of Logistics named after General of the Army A.V. Khrulev,
Russia, St. Petersburg

ILYIN Vasily Igorevich

Military Academy of Logistics named after General of the Army A.V. Khrulev,
Russia, St. Petersburg

ZABARA Sergey Alexandrovich

Military Academy of Logistics named after General of the Army A.V. Khrulev,
Russia, St. Petersburg

OPTIMIZATION OF THE AUTOMOTIVE EQUIPMENT RECOVERY SYSTEM IN THE NATIONAL GUARD TROOPS

Abstract. Optimization of the automotive equipment recovery system (AT) in the troops of the National Guard of the Russian Federation must be carried out by supplying mobile maintenance and repair equipment to the troops, combining the functions of evacuation and technical assistance to the driver (crew) in restoring a faulty (damaged) sample of automotive equipment (performing routine repairs of low labor intensity).

Keywords: the system of restoration of automotive equipment, mobile means of technical maintenance and repair.

ФИЛОЛОГИЯ, ИНОСТРАННЫЕ ЯЗЫКИ, ЖУРНАЛИСТИКА

ПОГОРЕЛКО Александр Михайлович

доцент кафедры английского языка и межкультурной коммуникации, канд. филол. наук,
доцент, Башкирский государственный университет, Россия, г. Уфа

ХАСАНОВА Рената Ураловна

студентка кафедры английского языка и межкультурной коммуникации,
Башкирский государственный университет, Россия, г. Уфа

РЕЧЕВЫЕ ПРИЕМЫ УБЕЖДЕНИЯ В СОВРЕМЕННОМ ПОЛИТИЧЕСКОМ ДИСКУРСЕ

Аннотация. В статье рассматриваются примеры речевых стратегий в новогодних обращениях глав двух государств.

Ключевые слова: дискурс, политический дискурс, приемы убеждения, речевые стратегии.

Политический дискурс является активно развивающейся областью лингвистики. Существует два направления в понимании политического дискурса. В узком понимании Т. ван Дейка [2] политический дискурс – это строго определенный класс жанров, ограниченный политической сферой, дискурс является политическим лишь тогда, когда он сопровождает политический акт в политической обстановке, т.е. политический дискурс – это исключительно дискурс политиков.

В широком понимании Е.И. Шейгал [1] политический дискурс содержит такие формы коммуникации, в которых к сфере политики имеет отношение хотя бы один из компонентов – субъект, адресат или содержание сообщения.

Речь главы государства подвергается особому вниманию исследователей, в связи с тем что президент или монарх является представителем своей страны на политической арене, озвучивает идеологию государства. Риторика главы государства составляет множество разных обращений к народу, в число которых входит и Новогоднее/Рождественское обращение.

Анализ послания королевы показал, что обращение имеет персонализированный характер и присутствует конкретика – например, упоминание членов королевской семьи,

раскрытие деталей из своей личной жизни, высказывание личного мнения и чувств, упоминание конкретных событий и географических названий.

Королева часто ссылается на христианские концепты доброй воли и взаимопомощи, подчеркивая важность примирения между людьми.

«*Jesus touched on this with the parable of the Good Samaritan. The man who is robbed and left at the roadside is saved by someone who did not share his religion or culture. This wonderful story of kindness is still as relevant today. Good Samaritans have emerged across society showing care and respect for all, regardless of gender, race or background, reminding us that each one of us is special and equal in the eyes of God.*»

Тема семьи часто встречается в посланиях любого главы государства. Чаще всего это связано с тем, что не все люди могут воссоединиться со своими семьями на праздники. Прежде всего это касается тех, кто сражается на войне, иммигрировали или бежали из страны и просто одиноких.

«*Of course, for many, this time of year will be tinged with sadness: some mourning the loss of those dear to them, and others missing friends and family-members distanced for safety, when all they'd really*

want for Christmas is a simple hug or a squeeze of the hand».

Прагматическая сторона обращения выражена перечислением королевских обязательств или празднование юбилеев. Елизавета 2 упоминает значительные события, произошедшие в мире, касающиеся политики, охраны окружающей среды, исторических событий и т. д. Например:

«*This year, we celebrated International Nurses' Day, on the 200th anniversary of the birth of Florence Nightingale*».

В ходе анализа, было замечено использование тактики призыва:

«*If you are among them, you are not alone, and let me assure you of my thoughts and prayers*».

«*Let the light of Christmas – the spirit of selflessness, love and above all hope – guide us in the times ahead*».

Своим обращением Елизавета 2 устанавливает социальный контакт с гражданами своей страны. Она показывает себя как человека обычного, не равнодушного к своим подданным – через пожелания видно участие и интерес к своим гражданам.

Анализ содержания речи президента Российской Федерации показал, что не используется конкретика, все сводится к общей оценке событий уходящего года:

«*И сейчас кажется, что уходящий год вместил в себя груз нескольких лет*».

«*Но, безусловно, уходящий год был связан и с надеждами на преодоление невзгод, с гордостью за тех, кто проявил свои лучшие человеческие и профессиональные качества, с осознанием того, как много значат надежные, искренние, настоящие отношения между людьми, дружба и доверие между нами*».

Использование фактуальной информации в обращении В. Путина сведено к минимуму. Внимание обращено на годовщину Победы в Великой Отечественной войне:

«*Несмотря ни на что, мы исполнили наш священный сыновний долг – с благодарностью и признательностью отметили 75-летие Великой Победы*».

Помимо этого, президент обращается к семейным ценностям: уважение к старшему поколению, любовь к детям, забота о близких людях:

«*... это семья, наши мамы и папы, дедушки и бабушки, это наши дети – еще малыши и уже повзрослевшие, это наши друзья и коллеги, бескорыстная помощь и общая энергия добрых дел –*

масштабных, на всю страну, и небольших, в пределах района, улицы, дома, но от этого не менее значимых».

Сопоставив два обращения, можно заметить, что выступления президента более лаконичны и абстрактны чем послания королевы.

Путин использует обращения: «*Уважаемые граждане России! Дорогие друзья!*»; «*... всем вам желаю*». Однако часто встречается местоимение «каждый»: «*каждому из вас*»; «*в каждом человеке*»; «*Он был трудным для каждого из нас*». Это позволяет создать впечатление, что президент говорит, обращаясь лично к каждому слушателю. В послании королевы нет обращений, только поздравляя с Рождеством, она употребляет местоимения «you». По этой причине, кажется, что Елизавета II скорее размышляет о прошедшем годе, а не обращается к своим подданным.

В послании королевы четко выражено личное присутствие. Местоимение «I» встречается в тексте 4 раз, «we» – 8:

«*To our young people in particular I say thank you for the part you have played*»;

«*The teachings of Christ have served as my inner light, as has the sense of purpose we can find in coming together to worship*».

В. Путин, наоборот, отождествляя себя с российским народом, использует элементы «мы», «наш», «всех нас», «каждый из нас». «*Этот год мы прошли вместе, с достоинством, как и подобает единому народу, который чтит традиции своих предков*».

«*Убежден, вместе мы все преодолеем, наладим и восстановим нормальную жизнь и с новой энергией продолжим решать задачи, стоящие перед Россией в наступающем, третьем десятилетии XXI века*».

От собственного имени президент только поздравляет:

«*Я искренне всем вам желаю крепкого здоровья, веры, надежды и любви, как близким и дорогим людям*».

В ходе данного анализа не было обнаружено использование каких-либо специальных речевых тактик или стратегий для манипулирования или убеждения, хотя новогодние послания имеют высокие зрительские рейтинги (аудитория новогоднего обращения Путина суммарно по всем каналам, которые транслировали обращение, в российских городах с населением более 100 тысяч, как следует из данных Mediascope, составила 32 миллиона 153 тысячи [5]) в силу традиционного характера

праздника, что также является дополнительной возможностью для политика улучшения своего имиджа или продвижения идей партии. Скорее наоборот, главы государств стараются поддержать моральный настрой своего народа, используя тактику интеграции. В связи с различиями в менталитете народов, подход немного разнится.

Литература

1. Шейгал Е.И. Семиотика политического дискурса. М.: Гнозис, 2004. 325 с.
2. van. Dijk T.A. Strategies of Discourse Comprehension. New York: Academic Press, 1983. 413 p.

3. The Christmas Broadcast 2020 [электронный ресурс]. – URL: <https://www.royal.uk/christmas-broadcast-2020> (дата обращения: 15.01.2021)

4. Новогоднее обращение к гражданам России [электронный ресурс]. – URL: <http://kremlin.ru/events/president/transcripts/64852> (дата обращения: 15.01.2021)

5. Новогоднее обращение Путина посмотрели более 32 миллионов человек [электронный ресурс]. – URL: <https://ria.ru/20210111/putin-1592600165.html>

POGORELKO Alexander Mikhailovich

Associate Professor of the Department of English Language and Intercultural Communication, Cand.Sci.(Philol.), Associate Professor, Bashkir State University, Russia, Ufa

KHASANOVA Renata Uralovna

Student of the Department of English Language and Intercultural Communication, Bashkir State University, Russia, Ufa

SPEECH TECHNIQUES OF PERSUASION IN MODERN POLITICAL DISCOURSE

Abstract. *In the article, the examples of speech strategies in the New Year's messages of the heads of two countries are considered.*

Keywords: *discourse, political discourse, persuasion techniques, speech strategies.*

ЮРИСПРУДЕНЦИЯ

ГАЛУЗО Василий Николаевич

кандидат юридических наук, старший научный сотрудник,
НИИ образования и науки, Россия, г. Москва

ПЕРМЯКОВ Леонид Евгеньевич

кандидат юридических наук, доцент, Россия, г. Москва

О СООТНОШЕНИИ ИНТЕРЕСОВ ЛИЧНОСТИ, ОБЩЕСТВА И ГОСУДАРСТВА ПРИ ОСУЩЕСТВЛЕНИИ АДМИНИСТРАТИВНОГО СУДОПРОИЗВОДСТВА В РОССИЙСКОЙ ФЕДЕРАЦИИ (ОПЫТ ПРАВЕРЕГУЛИРОВАНИЯ В МОСКОВСКОМ ГОРОДСКОМ СУДЕ)

Аннотация. В статье на основе анализа юридической литературы, а также законодательства об административном судопроизводстве высказано несколько суждений: противоречивость положений Конституции РФ от 12 декабря 1993 г. является основанием как минимум для трех научных доктрин относительно обеспечения интересов личности, общества и государства: приоритет интересов государства, общества над интересами личности; приоритет интересов личности над интересами общества и государства; паритет в обеспечении интересов личности, общества и государства; несовершенство Конституции РФ от 12 декабря 1993 г. в части регулирования соотношения интересов личности, общества и государства предопределяет несовершенство и законодательства Российской Федерации в целом, независимо от юридической силы конкретного нормативного правового акта; в Федеральном законе РФ «Кодекс административного судопроизводства Российской Федерации» от 20 февраля 2015 г. перечень, предусмотренный в статье 6 названного кодифицированного нормативного правового акта, необходимо дополнить: «обеспечение баланса интересов личности, общества и государства»; правоприменительная практика Федерального закона РФ «Кодекс административного судопроизводства Российской Федерации» от 20 февраля 2015 г. в Московском городском суде фактически основывается на доктрине приоритета интересов государства по отношению к интересам общества и личности; при рассмотрении 1 февраля 2022 г. в Московском городском суде частной жалобы на определение Хорошевского районного суда г. Москвы от 24 ноября 2021 г. допущено явное и безосновательное превалирование доктрины приоритета интересов государства над интересами общества и личности; деятельность судьи Хорошевского районного суда г. Москвы при определении подсудности относительно административного искового заявления В.Н. Галузо от 19 ноября 2021 г. необходимо признать неправомерной и безусловно влекущей последствия, предусмотренные статьей 12¹ Закона РФ «О статусе судей в Российской Федерации» от 26 июня 1992 г. (с последующими изменениями и дополнениями); деятельность анонимного судьи (или судей) Московского городского суда при рассмотрении 1 февраля 2022 г. частной жалобы В.Н. Галузо признать неправомерной и безусловно влекущей последствия, предусмотренные статьей 12¹ Закона РФ «О статусе судей в Российской Федерации» от 26 июня 1992 г. (с последующими изменениями и дополнениями); судебная практика рассмотрения частных жалоб в порядке, регламентированном Федеральным законом РФ «Кодекс административного судопроизводства Российской Федерации» от 20 февраля 2015 г., в Московском городском суде в соответствии с Федеральным конституционным законом РФ «О Верховном Суде Российской Федерации» должна явиться предметом анализа и обобщения Пленума Верховного Суда РФ.

Ключевые слова: Российская Федерация; законодательство; нормативный правовой акт; Конституция РФ от 12 декабря 1993 г.; федеральный закон РФ; Федеральный закон РФ «Кодекс административного судопроизводства Российской Федерации» от 20 февраля 2015 г.; суд общей юрисдикции; Хорошевский

районный суд города Москвы; Судебная коллегия по административным делам Московского городского суда; Московский городской суд; Председатель Московского городского суда; Председатель Судебной коллегии по административным делам Московского городского суда; Председатель Хорошевского районного суда г. Москвы; правосудие; административное судопроизводство; постановление судьбы Хорошевского районного суда города Москвы; частная жалоба; соотношение интересов личности, общества и государства; приоритет интересов государства над интересами общества и личности; паритет в обеспечении интересов личности, общества и государства.

Предметом данной статьи является соотношение интересов личности, общества и государства (это же соотношение нами рассматривалось и относительно Федерального закона РФ «О собраниях, митингах, демонстрациях, шествиях и пикетированиях» от 4 июня 2014 г.) [7]. при осуществлении административного судопроизводства в Российской Федерации (мы предлагаем с 25 декабря 1991 г. для названия государства использовать исключительно этот термин [8].

Поводом же к подготовке данной статьи послужило рассмотрение частной жалобы на определение Хорошевского районного суда г. Москвы от 24 ноября 2021 года в Московском городском суде (аналогичная ситуация складывалась при обжаловании определения Дорогомиловского районного суда г. Москвы) [9].

С целью обеспечения объективности данного критического изложения использовались ежедневные записи из ежегодника В.Н. Галузо за 2021 – 2022 годы, а также документы, причем в виде нонпарели (франц. nonpareille) [10].

Итак, первоначально о сведениях, которые размещались на сайте Московского городского суда (называние сайтов государственных органов официальными безосновательно, ибо не влечет каких-либо правовых последствий):

- впервые 26 января 2022 г.

«Номер дела ~ материала 33а-0464/2022. Стороны: Административный истец - Галузо В.Н. Административные ответчики - ГУ МВД РФ по г. Москве, МВД РФ, ОМВД России по району Щукино г. Москвы. Текущее состояние Дата и время судебного заседания 01.02.2022 11:25 (Апелляционный корпус)».

- 6 часов утра 1 февраля 2022 г.

«Номер дела ~ материала 33а-0464/2022. Стороны: Административный истец - Галузо В.Н. Административные ответчики - ГУ МВД РФ по г. Москве, МВД РФ, ОМВД России по району Щукино г. Москвы. Текущее состояние Дата и время судебного заседания 09.02.2022 11:25 (Апелляционный корпус)».

12 часов 20 минут 1 февраля 2022 г. – непосредственно в «Апелляционном корпусе»

Московского городского суда обращение с письменным заявлением к Председателю Московского городского суда (рукописный текст) (зарегистрировано в Отделе делопроизводства Московского городского суда за № 7931 от 1 февраля 2022 г.):

«Прошу среагировать на неуважительное отношение ко мне сегодня в помещениях Апелляционного корпуса МГС. Около 9 часов 05 минут я прибыл в МГС. На дверях зала № 373 были помещены сведения о делах. Сведения обо мне отсутствовали. Я обратился в Отдел обеспечения судопроизводства по делам об административных правонарушениях. Сотрудник ... сообщил о переносе рассмотрения моей частной жалобы на 9 февраля 2022 г. на 11-25. Однако по моей просьбе он доставил дело № 33а-0464/2022 и частную жалобу в зал № 373. Дело и жалоба были переданы сотруднице ... Я ждал вызова в зал № 373. Примерно в 12 часов 05 минут из зала № 373 вышла ... и сообщила, что моя частная жалоба уже рассмотрена и в ее удовлетворении отказано. Сведения об этом я смогу получить на сайте МГС. Считаю, что подобная деятельность нарушает доступ к правосудию, предусмотренному в Конституции РФ от 12 декабря 1993 г.».

Около 15 часов 1 февраля 2022 г. - помещение сведений на сайт Московского городского суда:

«Номер дела ~ материала 33а-0464/2022 Стороны: Административный истец - Галузо В.Н. Административные ответчики - ГУ МВД РФ по г. Москве, МВД РФ, ОМВД России по району Щукино г. Москвы Судья Дата и время судебного заседания 01.02.2022 11:25 Зал судебного заседания 373 (Апелляционный корпус). Решение - Оставить определение (постановление) без изменения».

3 февраля 2022 г. – обращение к Председателю Московского городского суда:

«Во исполнение Указа Президента РФ № 586 от 1 октября 2020 г. считаю целесообразным довести ряд сведений о нелицеприятной деятельности одного из структурных подразделений возглавляемого Вами суда общей юрисдикции.

Итак, после помещения сведений на сайте Московского городского суда ... утром около 9 часов 1 февраля 2022 г. я прибыл в Московский городской суд. Около 9 часов 10 минут я уже был около зала № 373 («Апелляционный корпус»). Здесь же встретил секретаря, назвавшуюся по имени – ... На мой вопрос об отсутствии сведений о деле № 33а-0464/2022 на стенде входной двери зала № 373 она пояснила, что не работает компьютер и рекомендовала обратиться в Отдел обеспечения судопроизводства по делам об административных правонарушениях, расположенный на втором этаже этого же здания («Апелляционный корпус»). В Отделе обеспечения судопроизводства по делам об административных правонарушениях (помещение № 212) сотрудник ... сообщил, что рассмотрение дела № 33а-0464/2022 им же перенесено на 9 февраля 2022 г. на 11 часов 25 минут ... Подобные действия он совершил в связи с болезнью судей. Однако по моей настоятельной просьбе ... лично из Отдела обеспечения судопроизводства по делам об административных правонарушениях доставил дело № 33а-0464/2022 в зал № 373. Я заходил в зал № 373 и спрашивал у секретаря Ольги относительно рассмотрения дела № 33а-0464/2022. Получил ответ: дело будет рассмотрено в моем присутствии и меня непременно пригласят в зал № 373. Однако в зал № 373 меня не приглашали. А в 12 часов 5 минут из зала № 373 вышла ... и сообщила о том, что дело № 33а-0464/2022 уже рассмотрено. О результатах рассмотрения дела № 33а-0464/2022 и о судьбе, его рассмотревшего, ей не известно. ... рекомендовала с искомыми сведениями ознакомиться на сайте Московского городского суда. На мои просьбы зайти в зал № 373 и лично получить сведения от судей о результатах рассмотрения дела № 33а-0464/2022 Ольга ответила отказом. Поэтому я вынужденно обратился с письменным заявлением к секретарю в помещении на первом этаже здания («Апелляционный корпус») ... Спустя несколько часов на сайте Московского городского суда я обнаружил сведения о результатах рассмотрения дела № 33а-0464/2022, правда, без указания фамилии судьи

Считаю подобные действия в отношении гражданина Российской Федерации не допустимыми. Рассмотрение дела № 33а-0464/2022 фактически осуществлено анонимно с нарушением положений Федерального закона РФ «Кодекс административного судопроизводства Российской Федерации» от 20 февраля 2015 г. (статьи 3, 6, 8, 13, 14)».

Результаты подобного административного судопроизводства, к сожалению, были прогнозируемы, на что нами уже обращалось внимание [11, 12, 13, 14, 15, 16].

Прогнозируемость результатов деятельности судов общей юрисдикции города Москвы, как субъекта Российской Федерации [17], во многом (если не во всем) predetermined ошибочным толкованием положений Конституции РФ от 12 декабря 1993 г. [1] (на проблему неоднократности опубликования Конституции РФ в официальных источниках опубликования обращено внимание в иной публикации [18]) относительно соотношения интересов личности, общества и государства.

В Конституции РФ от 12 декабря 1993 г., как нормативном правовом акте с наивысшей юридической силой на территории Российской Федерации [19, 20], принципиально важное значение имеют несколько положений: «Человек, его права и свободы являются высшей ценностью. Признание, соблюдение и защита прав и свобод человека и гражданина - обязанность государства» - ст. 2; «1. В Российской Федерации гарантируются единство экономического пространства, свободное перемещение товаров, услуг и финансовых средств, поддержка конкуренции, свобода экономической деятельности. 2. В Российской Федерации признаются и защищаются равным образом частная, государственная, муниципальная и иные формы собственности» - ст. 8; «1. Конституция Российской Федерации имеет высшую юридическую силу, прямое действие и применяется на всей территории Российской Федерации. Законы и иные правовые акты, принимаемые в Российской Федерации, не должны противоречить Конституции Российской Федерации. 2. Органы государственной власти, органы местного самоуправления, должностные лица, граждане и их объединения обязаны соблюдать Конституцию Российской Федерации и законы. 3. Законы подлежат официальному опубликованию. Неопубликованные законы не применяются. Любые нормативные правовые акты, затрагивающие права, свободы и обязанности человека и гражданина, не могут применяться, если они не опубликованы официально для всеобщего сведения. 4. Общеизвестные принципы и нормы международного права и международные договоры Российской Федерации являются составной частью ее правовой системы. Если международным договором Российской Федерации установлены иные

правила, чем предусмотренные законом, то применяются правила международного договора» - ст. 15; «1. В Российской Федерации признаются и гарантируются права и свободы человека и гражданина согласно общепризнанным принципам и нормам международного права и в соответствии с настоящей Конституцией. 2. Основные права и свободы человека неотчуждаемы и принадлежат каждому от рождения. 3. Осуществление прав и свобод человека и гражданина не должно нарушать права и свободы других лиц» - ст. 17; «Права и свободы человека и гражданина являются непосредственно действующими. Они определяют смысл, содержание и применение законов, деятельность законодательной и исполнительной власти, местного самоуправления и обеспечиваются правосудием» - ст. 18. А в ст. 118 (часть 2) Конституции РФ закреплен исчерпывающий перечень именно видов судопроизводств: «2. Судебная власть осуществляется посредством конституционного, гражданского, арбитражного, административного и уголовного судопроизводства».

Положения ст. 118 (часть 2) Конституции РФ относительно административного судопроизводства детализированы в двух нормативных правовых актах: Кодекс Российской Федерации об административных правонарушениях от 20 декабря 2001 г. [2] (введен в действие с 1 июля 2002 г. [3]); Федеральный закон РФ «Кодекс административного судопроизводства Российской Федерации» от 20 февраля 2015 г. [4] (введен в действие с 15 сентября 2015 г. [5]). При этом необходимо учитывать и факт отождествления терминов «административное судопроизводство» и «административное правосудие». Мы полагаем, что и административное судопроизводство, и административное правосудие урегулировано лишь Кодексом Российской Федерации об административных правонарушениях [21]. А в Федеральном законе РФ от 20 февраля 2015 г. урегулировано исключительно административное судопроизводство [22].

При толковании положений Федерального закона РФ от 20 февраля 2015 г. лицами, наделенными статусом «судья» [6], и состоящими в разных должностях в Московском городском суде, фактически допускается произвол. Даже столь несовершенный нормативный правовой акт («КАС») [23] предполагает учет в первую очередь общих положений (статьи 1-115) по отношению к положениям главы 26 (статьи 250-

261), что было оставлено без внимания безымянными судьями Московского городского суда при рассмотрении дела № 33а-0464/2022.

Таким образом, от соотношения интересов государства, общества и личности в законодательстве во многом зависит принадлежность того или иного субъекта международного права к правовому государству. Это же относится и к Российской Федерации, на что необходимо обращать внимание судам общей юрисдикции при осуществлении всякого судопроизводства, в том числе и административного.

Изложенное позволяет нам высказать несколько суждений.

Во-первых, противоречивость положений Конституции РФ от 12 декабря 1993 г. является основанием как минимум для трех научных доктрин относительно обеспечения интересов личности, общества и государства: приоритет интересов государства, общества над интересами личности; приоритет интересов личности над интересами общества и государства; паритет в обеспечении интересов личности, общества и государства.

Во-вторых, несовершенство Конституции РФ от 12 декабря 1993 г. в части регулирования соотношения интересов личности, общества и государства предопределяет несовершенство и законодательства Российской Федерации в целом, независимо от юридической силы конкретного нормативного правового акта.

В-третьих, в Федеральном законе РФ «Кодекс административного судопроизводства Российской Федерации» от 20 февраля 2015 г. перечень, предусмотренный в статье 6 названного кодифицированного нормативного правового акта, необходимо дополнить: «обеспечение баланса интересов личности, общества и государства».

В-четвертых, правоприменительная практика Федерального закона РФ «Кодекс административного судопроизводства Российской Федерации» от 20 февраля 2015 г. в Московском городском суде фактически основывается на доктрине приоритета интересов государства по отношению к интересам общества и личности.

В-пятых, при рассмотрении 1 февраля 2022 г. в Московском городском суде частной жалобы на определение Хорошевского районного суда г. Москвы от 24 ноября 2021 г. допущено явное и безосновательное превалирование

доктрины приоритета интересов государства над интересами общества и личности.

В-шестых, деятельность судьи Хорошевского районного суда г. Москвы при определении подсудности относительно административного искового заявления В.Н. Галузо от 19 ноября 2021 г. необходимо признать неправомерной и безусловно влекущей последствия, предусмотренные статьей 12¹ Закона РФ «О статусе судей в Российской Федерации» от 26 июня 1992 г. (с последующими изменениями и дополнениями).

В-седьмых, деятельность анонимного судьи (или судей) Московского городского суда при рассмотрении 1 февраля 2022 г. частной жалобы В.Н. Галузо признать неправомерной и безусловно влекущей последствия, предусмотренные статьей 12¹ Закона РФ «О статусе судей в Российской Федерации» от 26 июня 1992 г. (с последующими изменениями и дополнениями).

В-восьмых, судебная практика рассмотрения частных жалоб в порядке, регламентированном Федеральным законом РФ «Кодекс административного судопроизводства Российской Федерации» от 20 февраля 2015 г., в Московском городском суде в соответствии с Федеральным конституционным законом РФ «О Верховном Суде Российской Федерации» должна явиться предметом анализа и обобщения Пленума Верховного Суда РФ.

Литература

1. Конституция РФ от 12 декабря 1993 г. // РГ. 2020. 4 июля.
2. Кодекс Российской Федерации об административных правонарушениях от 20 декабря 2001 г. // СЗ РФ. 2002. № 1 (часть I). Ст. 1; ...; РГ. 2022. 9 марта.
3. О введении в действие Кодекса Российской Федерации об административных правонарушениях: Федеральный закон РФ от 20.12.2001 г. // СЗ РФ. 2002. № 1 (часть I). Ст. 2.
4. Федеральный закон РФ «Кодекс административного судопроизводства Российской Федерации» от 20 февраля 2015 г. // СЗ РФ. 2015. N 10. Ст. 1391; ...; 2022. № 1 (часть I). Ст. 42.
5. О введении в действие Кодекса административного судопроизводства Российской Федерации: Федеральный закон РФ от 20.02.2015 г. // СЗ РФ. 2015. N 10. Ст. 1392.
6. Закон РФ «О статусе судей в Российской Федерации» от 26.06.1992 г. // Ведомости СНД РФ и ВС РФ. 1992. № 30. Ст. 1792; ...; СЗ РФ.

1995. № 26. Ст. 2399; ...; 2021. № 15 (часть I). Ст. 2430.

7. Бабкин М.А., Галузо В.Н. О соответствии доктрине баланса интересов государства, общества и личности Федерального закона РФ «О собраниях, митингах, демонстрациях, шествиях и пикетированиях» от 4 июня 2014 года // Образование и право. 2019. № 10. С. 24-30.

8. Галузо В.Н. Конституционно-правовой статус России: проблема именованности государства // Вестник Московского университета МВД России. 2010. № 5. С. 119-123.

9. Галузо В.Н. Об обжаловании актов о неразрешении административных дел по существу (опыт правоприменения в Дорогомиловском районном суде г. Москвы и в Московском городском суде) // Международный научный журнал «Актуальные исследования». 2020. № 20. С. 11-18.

10. Краткая Российская энциклопедия. В 3 т. Т. 2 «К-Р» / Сост. В.М. Карев. М.: Большая Российская энциклопедия; Издательский дом «ОНИКС 21 век», 2004. С. 714.

11. Пермяков Л.Е., Галузо В.Н. О деятельности судов общей юрисдикции города Москвы в условиях пандемии коронавирусной инфекции (COVID-19) // Международный научный журнал «Актуальные исследования». 2020. № 9 (часть II). С. 7-13.

12. Галузо В.Н. О правосознании судей в Российской Федерации (опыт правоприменения в Московском городском суде) // Международный научный журнал «Актуальные исследования». 2020. № 15. С. 62-75.

13. Галузо В.Н. Об обжаловании актов о неразрешении административных дел по существу (опыт правоприменения в Дорогомиловском районном суде г. Москвы и в Московском городском суде) // Международный научный журнал «Актуальные исследования». 2020. № 20. С. 11-18.

14. Галузо В.Н. Обжалование актов по результатам рассмотренных административных дел по существу как гарантия судебной защиты (опыт правоприменения в Московском городском суде) // Международный научный журнал «Актуальные исследования». 2021. № 27. С. 31-34.

15. Галузо В.Н., Пермяков Л.Е. О несовершенстве законодательства Российской Федерации об определении подсудности административных дел (опыт правоприменения в Хорошевском районном суде города Москвы) // Актуальные исследования. 2021. № 52. С. 36-45.

16. Галузо В.Н. Обеспечение гласности и открытости административного судопроизводства посредством опубликования статей в научных изданиях Российской Федерации // Актуальные исследования. 2022. № 1. С. 34-40.

17. Сухондяева Т.Ю., Галузо В.Н. О проблемах федеративного устройства, административно-территориального и военно-административного деления Российской Федерации // Сетевой электронный научно-популярный журнал частного и публичного права. 2018. № 1. С. 83-89.

18. Галузо В.Н. Возможно ли обеспечение единообразного исполнения законодательства при отсутствии его систематизации? // Государство и право. 2014. № 11. С. 98-102.

19. Галузо В.Н. Систематизация законодательства в Российской Федерации: состояние и перспективы развития // Закон и право. 2009. № 8. С. 28-30.

20. Галузо В.Н. О роли нормативного правового акта в системе права Российской Федерации // Образование. Наука. Научные кадры. 2009. № 4. С. 27-30.

21. Доказывание при правоприменении посредством правосудия в Российской Федерации: Монография. 5-е изд., испр. и доп. / Под ред. В.Н. Галузо. М.: ТЕИС, 2021. С. 46-47, 237-244.

22. Галузо В.Н. Теория правоохраны в Российской Федерации. Историко-правовое исследование: Монография. М.: ЮНИТИ-ДАНА: Закон и право, 2022. С. 430.

23. Татаров Л.А., Галузо В.Н. Об оригинальности структурирования Кодекса Российской Федерации об административных правонарушениях // Закон и право. 2020. № 6. С. 121-124.

24. Галузо В.Н. Об аббревиации в Российской Федерации (юридический аспект) // Право и государство: теория и практика. 2020. № 10. С. 90-94.

GALUZO Vasilij Nikolaevich

PhD in Law, Senior Researcher,
Research Institute of Education and Science, Russia, Moscow

PERMYAKOV Leonid Evgenevich

PhD in Law, Associate Professor, Russia, Moscow

ON THE CORRELATION OF THE INTERESTS OF THE INDIVIDUAL, SOCIETY AND THE STATE IN THE CONDUCT OF LEGAL ADMINISTRATIVE PROCEEDINGS IN THE RUSSIAN FEDERATION (EXPERIENCE OF LEGAL REGULATION IN THE MOSCOW CITY COURT)

Abstract. *In the article, based on the analysis of legal literature, as well as legislation on administrative proceedings, several judgments are made: the inconsistency of the provisions of the Constitution of the Russian Federation of December 12, 1993 is the basis for at least three scientific doctrines regarding the interests of the individual, society and the state: priority of the interests of the state, society over the interests of the individual; priority of the interests of the individual over the interests of society and the state; parity in ensuring the interests of the individual, society and the state; imperfection of the Constitution of the Russian Federation of December 12 1993, in terms of regulating the relationship between the interests of the individual, society and the state, determines the imperfection of the legislation of the Russian Federation as a whole, regardless of the legal force of a specific regulatory legal act; in the Federal Law of the Russian Federation «Code of Administrative Procedure of the Russian Federation» dated February 20, 2015, the list provided for in Article 6 of the said codified normative legal act must be supplemented: «ensuring a balance of interests of the individual, society and the state»; the law enforcement practice of the Federal Law of the Russian Federation «Code of Administrative Procedure of the Russian Federation» dated February 20, 2015 in the Moscow City Court is actually based on the doctrine of the priority of the interests of the state in relation to the interests of society and the individual; When considering on February 1, 2022, in the Moscow City Court, a private complaint against the definition of the Khoroshevsky District Court of Moscow dated November 24, 2021, the doctrine of the priority of the interests of the state over the interests of society and the individual clearly and unreasonably prevailed; the activity of the judge of the Khoroshevsky District Court of Moscow in determining*

jurisdiction over the administrative claim of V.N. Galuzo dated November 19, 2021 must be recognized as unlawful and certainly entailing the consequences provided for in Article 121 of the Law of the Russian Federation «On the Status of Judges in the Russian Federation» dated June 26, 1992 (with subsequent amendments and additions); the activity of an anonymous judge (or judges) The Moscow City Court, when considering V.N. Galuzo's private complaint on February 1, 2022, to recognize as unlawful and unconditionally entailing the consequences provided for in Article 121 of the Law of the Russian Federation «On the Status of Judges in the Russian Federation» of June 26, 1992 (with subsequent amendments and additions); the judicial practice of considering private complaints in accordance with the procedure regulated by the Federal Law of the Russian Federation «Code of Administrative Procedure of the Russian Federation» dated February 20, 2015, in the Moscow City Court should, in accordance with the Federal Constitutional Law of the Russian Federation «On the Supreme Court of the Russian Federation» should be the subject of analysis and generalization of the Plenum of the Supreme Court of the Russian Federation.

Keywords: *Russian Federation; legislation; regulatory legal act; Constitution of the Russian Federation of December 12, 1993; Federal Law of the Russian Federation; Federal Law of the Russian Federation «Code of Administrative Procedure of the Russian Federation» of February 20, 2015; court of General jurisdiction; Khoroshevsky District Court of Moscow; Judicial Board for Administrative Cases of the Moscow City Court; Moscow City Court; Chairman of the Moscow City Court; Chairman of the Judicial Board for Administrative Cases of the Moscow City Court; justice; administrative proceedings; ruling of the judge of the Khoroshevsky District Court of Moscow; Chairman of the Khoroshevsky District Court of Moscow; private complaint; correlation of interests of the individual, society and the state; priority of interests of the state over the interests of society and the individual; parity in ensuring interests of the individual, society and the state.*

ДАНИЛОВА Екатерина Владимировна
студентка факультета юриспруденция,
Московский финансово-промышленный университет «Синергия»,
Россия, г. Москва

СВОБОДА ДОГОВОРА: ТЕОРИЯ И ПРАКТИКА РЕАЛИЗАЦИИ

***Аннотация.** Статья посвящена всестороннему анализу принципа свободы договора, определению его содержания, выявлению имеющихся ограничений этого принципа.*

***Ключевые слова:** договор, свобода, принцип, договорное право.*

Принцип свободы договора является классическим принципом гражданского права, известным ещё для римского частного права. Идеи договорной свободы нашли юридическое закрепление и в гражданском законодательстве.

Выдающийся российский цивилист Г.Ф. Шершеневич, оценивая значение свободы договоров, указывал, что свобода договора, наряду с правом частной собственности, является одной из главных основ правового порядка. Высокая значимость этого принципа в условиях рыночной экономики обуславливает **актуальность** данного исследования.

Целью исследования является всесторонний анализ принципа свободы договора, определение его содержания, выявление имеющихся ограничений этого принципа.

Принцип свободы договора как один из общих принципов гражданского законодательства содержится в части 1 статьи 1 Гражданского кодекса Российской Федерации, которая закрепляет, что гражданское законодательство основывается на признании равенства участников регулируемых им отношений, неприкосновенности собственности, свободы договора, недопустимости произвольного вмешательства кого-либо в частные дела, необходимости беспрепятственного осуществления гражданских прав, обеспечения восстановления нарушенных прав, их судебной защиты.

Приведенные законодательные положения предоставляют участникам гражданского оборота прогрессивную возможность отступать от норм закона и регулировать свои отношения по своему усмотрению.

Следует отметить, что в последнее время отдельные учёные разных стран вообще начали задумываться над тем, не пора ли

заменить принцип «свободы» принципом «справедливости» договоров, вследствие частного «неравенства преддоговорных возможностей», даже если речь идёт о договоре, заключённом между двумя предпринимателями. Общеизвестным является то, что свободная игра экономических сил в настоящее время не приводит автоматически к равновесию и гармонии, а наоборот, порождает экономическое превосходство одних над другими. Следовательно, на принцип справедливости в определённой степени возложена функция выравнивания «неравенства преддоговорных возможностей».

Таким образом, принцип свободы договора не у всех пользуется поддержкой, хотя, это, безусловно, положительное явление, которое в то же время требует очень внимательной проработки текстов актов гражданского законодательства. Но трудно переоценить его значение для развития рыночной экономики – он даёт участникам гражданского оборота возможность самостоятельно координировать свои действия, что приобретает особую важность в современных условиях технического прогресса [1, с. 116].

Следует отметить, что решающее значение для договорного права имеют следующие элементы: 1) право участников гражданского оборота самостоятельно решать, следует ли им заключать договор или нет; 2) граждане и юридические лица свободны в выборе контрагента по договору; 3) в процессе достижения согласия стороны являются юридически равноправными друг к другу; 4) в ходе заключения договора стороны самостоятельно определяют вид (разновидность) договора, согласно которому будут урегулированы правоотношения; 5) стороны могут заключить договор, в котором есть

элементы разных договоров, предусмотренных законом или иными правовыми актами (смешанные договоры); 6) стороны могут вести переговоры с целью достижения соглашения любыми правовыми способами и без ограничений во времени, а также вправе решать, продолжать ли им переговоры или нет; 7) отношения субъектов по обязательству регулируются преимущественно диспозитивными нормами, действующими только в случаях, когда иное не предусмотрено в самом договоре, разработанном сторонами; 8) фактором свободы договора явилось существенное расширение сферы применения договора, включая вопросы интеллектуальной собственности, биржевой и банковской деятельности, оборота ценных бумаг, страхования, использования залога и т.п.; 9) значительно расширился круг объектов, по поводу которых возможно заключение договора (недвижимость, имущественные права, информация и т.д.).

Свобода договора существует в рамках действующего в государстве правопорядка, основу которого составляет позитивное право как система действующего законодательства.

Определяя содержание договора, стороны руководствуются той моделью взаимоотношений, которое в общем виде закреплено в нормах закона, в том числе, в Гражданском кодексе Российской Федерации или других актах гражданского законодательства, касающихся данного вида договора. При этом стороны имеют право использовать в своей практике для определения условий договора, так называемые образцовые условия, выработанные практикой для договоров определённого вида и опубликованные [2, с. 13].

Свобода определения содержания договора регламентируется в Гражданском кодексе Российской Федерации исходя из концепции применения императивных и диспозитивных норм закона. Императивные нормы применяются независимо от воли сторон, а использование диспозитивных предметов их автономной воли.

Определяющим критерием, на основании которого осуществляется выбор вида будущего договора, является юридическая цель сторон, то есть их общее желание к наступлению определённых последствий от заключения договора. Такое желание сторон, а следовательно и юридическая цель договора, является своеобразным общим знаменателем, очерченным в результате согласования первоначальных

интересов сторон. Например, приобретение вещных прав может быть юридически отражено в договорах купли-продажи или аренды, однако гражданское законодательство не навязывает сторонам, какой именно механизм такого приобретения (т.е. вид договора) необходимо применить.

В структуре автономной воли стороны первично само желание достичь определённых правовых последствий (соответственно, и экономических результатов), а желание заключить конкретный договор носит вторичный характер. В этом проявляется автономия свободы физических и юридических лиц. Они свободны в определении своих прав и обязанностей. В этой связи не допускается принуждение к заключению договора.

Принцип свободы договора, присущий гражданскому праву, не абсолютный, что в частности проявляется в существовании таких законодательных конструкций как договор присоединения и публичный договор, определенных ограничений законодательства о защите прав потребителей [3, с. 10].

Свобода выступает как неотъемлемая часть права, которая, можно сказать, определяет направленность права, его функциональное назначение, гарантирует субъектам, подчинившимся такому регулятору, как право, свободу действий в пределах, определённых правовыми нормами и гарантирующими свободу действий другим. В такой взаимосвязи определяющим является недопущение злоупотребления свободой.

Договорная свобода ограничивается также правосубъектностью сторон договора. Отдельные виды договоров имеют право заключать только определённые субъекты, например, кредитный договор может заключить только банк или другое финансовое учреждение, договор администрирования финансовых активов для приобретения товаров в группах может быть заключён только с финансовым учреждением исключительным видом деятельности которого является администрирование финансовых активов приобретение товаров в группах и которая, в установленном порядке, получила соответствующую лицензию [4, с. 93].

Установление обоснованных ограничений свободы договора является необходимым условием развития частноправовых отношений. Этим обеспечивается баланс интересов договаривающихся сторон о вступлении в правоотношения, для предотвращения того, чтобы один

контрагент воспользовался легкомыслием, необразованностью другого, что вынуждает к заключению невыгодного ему договора.

Следовательно, свобода договора ограничивается в случаях, когда: 1) заключение договора обязательно для одной из сторон; 2) определённым субъектам запрещено законом заключение отдельных видов договоров; 3) какая-либо из сторон ограничена или лишена возможности участвовать в разработке условий договора; 4) законом установлены определённые предписания об условиях договора; 5) требуется соответствие договора типовым условиям договоров определенных видов; 6) законом предусматривается механизм заключения договора с предварительным согласованием его условий, либо получением разрешения на это, либо с выполнением определённых действий, предшествующих заключению договора, и т.д.

Учитывая юридическую природу отношений, опосредуемую главным образом в договорах, принцип свободы договора может применяться в деятельности только в той мере, в какой он будет сочетаться с публичными интересами, что будет обеспечивать надлежащий объём прав и возможностей для каждого предпринятого и, как результат, эффективное функционирование экономической системы государства [5, с. 158].

Таким образом, свобода договора не безгранична: она существует в рамках действующих нормативных актов, обычаев делового оборота, а действия сторон договора должны основываться на принципах разумности, добросовестности и справедливости. Наряду со свободой в договорном праве должно

существовать и принуждение. Свобода договора ограничивается в интересах общества, более слабой стороны договора или кредитора. Необходимость законодательно ограничивать принцип свободы договора для обеспечения баланса интересов всех участников гражданского обращения, защиты интересов государства и общества, избегая одновременно государственного принуждения при регулировании гражданских отношений, является достаточно важной проблемой, которая станет предметом дальнейшего исследования.

Литература

1. Манджиев А.Д. Ограничения при реализации свободы договора: диссертация ... канд. юрид. наук: 12.00.03 / Манджиев Александр Дмитриевич. – Москва, 2015. – 230 с.
2. Осмоловская Я.А. Реализация принципа свободы договора на примере сделок с недвижимостью: автореф. дис. ... канд. юрид. наук: 12.00.03 / Осмоловская Яна Александровна. – Курск, 2013. – 27 с.
3. Пашацкая Л.В. Принципы добросовестности и свободы договора в договоре розничной купли-продажи: автореф. дис. ... канд. юрид. наук: 12.00.03 / Пашацкая Лариса Владимировна. – Саратов, 2014. – 22 с.
4. Ширвиндт А.М. Ограничение свободы договора в целях защиты прав потребителей в российском и европейском частном праве / А.М. Ширвиндт; под общ. ред. А.Л. Маковского. – Москва: Статут, 2014. – 155 с.
5. Щетинкина М.Ю. Реализация и ограничение действия принципа свободы договора: дисс. ... канд. юрид. наук: 12.00.03 / Щетинкина Марина Юрьевна. – Москва, 2009. – 201 с.

DANILOVA Ekaterina Vladimirovna

student of the Faculty of Law,
Moscow Financial and Industrial University "Synergy",
Russia, Moscow

FREEDOM OF CONTRACT: THEORY AND PRACTICE OF IMPLEMENTATION

Abstract. *The article is devoted to a comprehensive analysis of the principle of freedom of contract, the definition of its content, the identification of existing limitations of this principle.*

Keywords: *contract, freedom, principle, contract law.*

КУПРЕЩЕНКО Николай Пиманович

профессор кафедры экономики и бухгалтерского учета,
д-р эконом. наук, профессор,
Московский университет МВД России имени В.Я. Кикотя,
Россия, г. Москва

СЕРЁГИН Владимир Романович

слушатель факультета подготовки сотрудников для подразделений экономической безопасности и противодействия коррупции,
Московский университет МВД России имени В.Я. Кикотя,
Россия, г. Москва

**МАСШТАБЫ ПРЕСТУПЛЕНИЙ, СВЯЗАННЫХ С КОРРУПЦИЕЙ,
ПО СФЕРАМ И ФЕДЕРАЛЬНЫМ ОКРУГАМ В РОССИИ**

Аннотация. В статье авторами была проанализирована динамика совершения и выявления коррупционных нарушений, в результате чего был сделан вывод о неотъемлемости ужесточения санкций за совершение коррупционного нарушения от борьбы с антиобщественным явлением коррупции. По мнению авторов, универсального способа борьбы с коррупцией в настоящее время не существует, так как с течением времени происходит дополнение нормативно-правовых актов новыми пунктами с целью обеспечения активной и эффективной борьбы с правонарушениями коррупционной направленности, но искоренить коррупцию пока не удастся, так как алчность присутствует во всех сферах жизни России.

Ключевые слова: коррупция, коррупционные преступления, государственная служба, противодействие коррупционным проявлениям, государственное управление.

Актуальность темы исследования обуславливается масштабами коррупции в нашей стране, которая распространена в обществе, в среде государственного и муниципального управления.

Экономика управляется естественным процессом в нашей современной искусственной социальной системе, поэтому именно коррупционный процесс разрушает социальную систему и естественные поддерживающие системы.

Следовательно, если государственная служба или функция испорчена какой-либо корыстной деятельностью, она незаконна и / или аморальна, с ней можно бороться законом, регулированием, дисциплиной, средствами массовой информации, общественным

мониторингом и критикой. Но если мы приватизируем его из-за упорства коррупции, то есть легализуем и морализуем коррупцию в открытую и законную коррупцию предпринимательской деятельности по получению прибыли, чтобы ее стало труднее контролировать и нанести еще больший ущерб социальной системе и системам естественной поддержки, потому что это уже не незаконная и аморальная деятельность, а процесс оптимизации экономической эффективности, который «по праву» преследует частные интересы за счет общественных интересов и интересов будущих поколений, «способствуя» экономике.

На рисунке 1 приведена современная разновидность коррупционных правонарушений.



Рис. 1. Современная разновидность коррупционных правонарушений [3]

Закон может повлиять только на незаконную коррупцию, регулирование может повлиять только на ту часть коррупции, которую оно может регулировать. Но из-за всей экономики вся деловая деятельность в корне коррумпирована, поэтому решение состоит в том, чтобы превратить экономику в рациональный процесс, который служит конечной цели человечества - вечному выживанию человечества в бесконечном будущем, но не ставит индивидуальные и групповые (группа может быть расширена до нынешних поколений) интересы на первое место.

Подход социальных сетей к коррупции фокусируется на том, как власть является

неотъемлемой частью функционирования коррумпированных сетей, как с точки зрения сбора ресурсов для достижения целей, так и в качестве средства обмена в самой сети. Коррупция – это метод, используемый обладателями власти и стремящимися к власти для получения или сохранения власти. Коррупция – это не самоцель, а всего лишь метод достижения целей, и коррупция – это всего лишь один из методов сбора власти, необходимой для достижения таких целей.

На рисунке 2 представлены официальные формулировки «коррупции», приведенные в Федеральном законе № 273-ФЗ от 25.12.2008 «О противодействии коррупции».

- 1) злоупотребление служебным положением, дачи и/или получение взятки, полномочиями, коммерческий подкуп, иное незаконное использование своего должностного положения вопреки законным интересам общества и государства в целях получения выгоды, имущественных прав для себя или иных лиц либо незаконное предоставление такой выгоды этим лицам другими лицами, а также совершение данных деяний от имени или в интересах юридического лица;
- 2) как совершение действий, отмеченных в пункте выше от имени или в интересах юридических лиц

Рис. 2. Официальные формулировки «коррупции» [1]

Субъекты, готовые использовать коррупцию для достижения своих целей, также готовы использовать более тонкие методы для достижения своих целей. В частности, этот подход предполагает, что злоупотребление организационной властью, даже если это может показаться не для личной выгоды, является четким показателем потенциальной коррупции в организации. В коррумпированных сетях функционирование сети на определенных этапах может быть намного важнее, чем обмен ресурсами.

Когда государственные чиновники злоупотребляют государственной властью в личных целях, они делают нечто большее, чем просто присваивают незаконное богатство. Коррупция лишает граждан равного доступа к жизненно важным услугам, лишая их права на качественное медицинское обслуживание, общественную безопасность и образование. Это ухудшает деловую среду, подрывает экономические возможности и усугубляет неравенство. Это часто способствует нарушениям и злоупотреблениям в области прав человека и может стимулировать миграцию. Являясь основной угрозой

верховенству закона, коррупция разрушает институты, подрывает общественное доверие и подпитывает цинизм населения в отношении эффективного, подотчетного управления.

Более того, последствия коррупции часто проявляются далеко за пределами непосредственной среды, в которой совершаются деяния. В современном глобальном мире коррумпированные субъекты дают взятки через границы, используют международную финансовую систему для хранения незаконных богатств за рубежом и злоупотребляют демократическими институтами для достижения антидемократических целей.

Несмотря на то, что Российская Федерация проводит множество мероприятий, направленных на борьбу с коррупцией, а также на профилактику ее минимизации, коррупция охватывает все большее количество сфер деятельности, что негативным образом сказывается и на политике, и на экономике, и даже на национальной безопасности. На рисунке 3 представлены наиболее коррумпированные сферы.



Рис. 3. Наиболее коррумпированные сферы в России

Если оценить масштабы коррупции по ее количественным метрикам, то всего по итогам 2020 года зарегистрировано 30813

преступлений, связанных с коррупцией. При этом по территории России распределяются они неравномерно (рисунок 4).

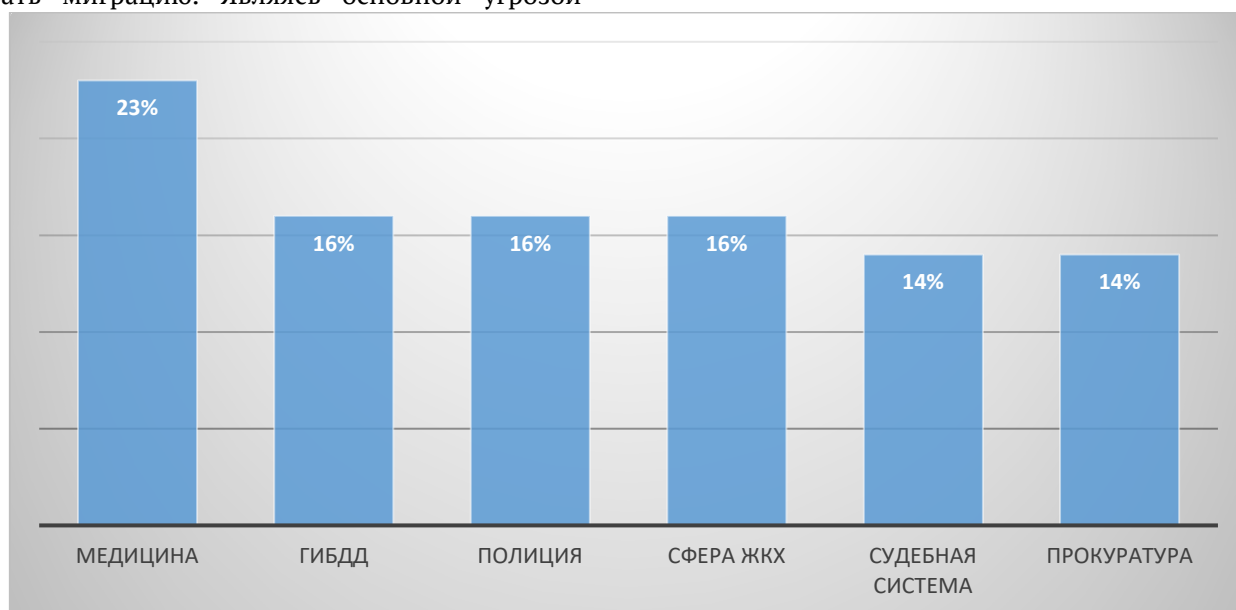

Рис. 4. Распределение преступлений, связанных с коррупцией по федеральным округам

Большая часть преступлений, связанных с коррупцией, приходится на Приволжский и Центральный федеральные округа, где их доля составили 21,2% и 17,3% соответственно.

Новые исследования и крупные журналистские разоблачения задокументировали степень, в которой недостатки законодательства и регулирования в развитых странах предоставляют коррумпированным субъектам средства для вывода в офшоры и отмыывания незаконных богатств.

Для того, чтобы оценить масштабы коррупции необходимо проанализировать

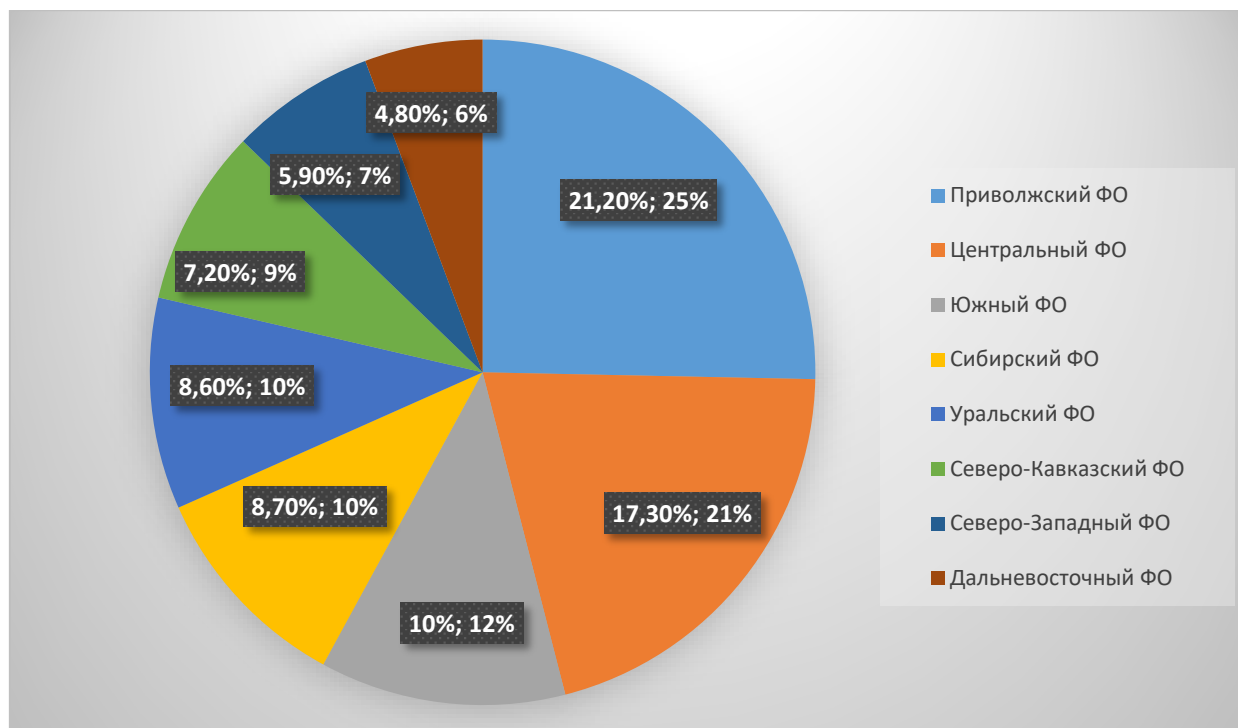
актуальные данные по зарегистрированным преступлениям коррупционной направленности в России в последние годы, а также данные по количеству выявленных лиц, совершивших преступление коррупционной направленности. Для более качественной оценки масштабов коррупции также необходимо оценить проанализированные данные в динамике.

В таблице 1 приведены данные по количеству зарегистрированных коррупционных преступлений за последние четыре года.

Таблица 1

Динамика зарегистрированных преступлений коррупционной направленности в России с 2017–2020 гг. [2]

Статья УК РФ	2017	2018	2019	2020
Ст. 285	3245	3124	3765	3825
Ст. 290	8456	8946	9027	9124
Ст. 291	5190	5253	5019	4926
Ст. 204	2153	2469	2547	2701

Анализ динамики зарегистрированных преступлений коррупционной направленности в России в 2017-2020 года показал, что количество зарегистрированных преступлений коррупционной направленности с каждым годом имеет все большую тенденцию к увеличению, что, в частности, связано с увеличением количества случаев такого коррупционного

преступления, как «Получение взятки» (ст. 290 УК РФ) по причине низкого уровня культуры и правовой грамотности населения.

В таблице 2 представлены данные по количеству и динамике лиц, совершивших преступление коррупционной направленности в период 2017-2020 гг.

Таблица 2

Динамика выявленных лиц, совершивших преступление коррупционной направленности с 2017–2020 гг. [2]

Статья УК РФ	2017	2018	2019	2020
Ст. 285	1439	1411	1329	1279
Ст. 290	6473	6342	6384	6294
Ст. 291	4032	3984	4132	4022
Ст. 204	768	857	892	801

По итогам анализа таблицы 2 можно сделать вывод, что количество выявленных коррупционных преступлений в зависимости от количества зарегистрированных преступлений имеет тенденцию к снижению, что может быть связано с тем, что институт гражданского общества и органов внутренних дел, которые уполномочены контролировать соблюдение российского законодательства, взаимодействуют на низком уровне.

Цель всей человеческой деятельности должна быть определена и реализована как постоянное выживание человека в бесконечном будущем путем продолжения цепочки поколений, но не в краткосрочных интересах отдельных лиц и групп или нынешних поколений – хотя именно это и делает экономика. Вот почему экономика должна быть преобразована в рациональную экономику, которая служит конечной цели человека, но не для ее разрушения.

Проблема программ по предотвращению коррупции заключается в том, что коррупционные сети и социальные сети похожи друг на друга и функционируют одинаково. Мы все работаем в мире дифференцированных социальных сетей, основанных на общении, персонализированных отношениях и общих интересах. Действовать социально – это человеческая потребность. Просто нереалистично полагать, что рациональный менеджмент может предотвратить создание социальных сетей с участием должностных лиц государственных учреждений. Радикальное ограничение персонализированного взаимодействия между людьми

снизило бы эффективность учреждений государственного сектора до такого низкого уровня, что делает их нежизнеспособными.

Задача антикоррупционных агентств состоит в том, чтобы попытаться сформулировать модель бюрократии и формулирования политики, которая может интегрировать реальность персонализированных отношений и социальных сетей, обеспечивая при этом, чтобы решения всегда принимались только в интересах «общественности».

Литература

1. Федеральный закон "О противодействии коррупции" от 25.12.2008 N 273-ФЗ (последняя редакция) [Электронный ресурс] // Справочно-правовая система «Консультант-Плюс». – Режим доступа: <http://www.consultant.ru>. (дата обращения: 08.02.2022).
2. Официальный сайт МВД России [Электронный ресурс]. – URL: <https://мвд.рф/anticorr/NPA/acts> (дата обращения: 08.02.2022).
3. Справочный документ о международной борьбе с коррупцией, подготовленный Секретариатом ООН. A/CONF. – 169/14. – 1995. – 13 Арг.
4. Трунцевский Ю.В. О четырех методах искоренения коррупции // Государственная власть и местное самоуправление. – 2013. – № 12. – С. 30-36.
5. Фингергут А.Г. Власть и коррупция // NovaInfo.Ru. – 2016. – № 49. – Т. 1. – С. 388.

KUPRESCHENKO Nikolay Pimanovich

Professor of the Department of Economics and Accounting, Doctor of Economics sciences, professor, The Vladimir Kikot Moscow University of the Ministry of Internal Affairs of Russia, Russia, Moscow

SEREGIN Vladimir Romanovich

Student of the Faculty of Staff Training for Economic Security and Anti-Corruption Units, The Vladimir Kikot Moscow University of the Ministry of Internal Affairs of Russia, Russia, Moscow

**THE SCALE OF CORRUPTION-RELATED CRIMES
BY SPHERES AND FEDERAL DISTRICTS IN RUSSIA**

Abstract. *In the article, the authors analyzed the dynamics of the commission and detection of corruption violations, as a result of which a conclusion was made about the inevitability of tougher sanctions for the commission of corruption violations from the fight against the antisocial phenomenon of corruption. According to the authors, there is currently no universal way to combat corruption, since over time, regulatory legal acts are supplemented with new items in order to ensure an active and effective fight against corruption-related offenses, but it is not yet possible to eradicate corruption, since greed is present in all spheres of life in Russia.*

Keywords: *corruption, corruption crimes, public service, counteraction to corruption manifestations, public administration.*

МЕСХИ Андро Мелорович

магистрант, Московский государственный университет имени М.В. Ломоносова,
Россия, г. Москва

НАЛОГОВЫЕ ПРЕСТУПЛЕНИЯ – РИСК ДЛИННОЮ В ЖИЗНЬ

***Аннотация.** Из сообщений СМИ стало известно о том, что согласно содержанию проекта постановления пленума Верховного Суда РФ, который обсуждается в ВС РФ, налоговые преступления, предусмотренные ст. 198 и 199 Уголовного кодекса РФ (уклонение от уплаты налогов, сборов, страховых взносов, подлежащих уплате физическими лицами и организацией) должны рассматриваться как длящиеся преступления, в связи с чем срок давности уголовного преследования по ним должен исчисляться с момента фактического прекращения совершения лицом налогового преступления, то есть с момента погашения налоговой недоимки.*

***Ключевые слова:** налоговое преступление, длящееся преступление, уплата налога, налоговое законодательство, налоги, налогоплательщик.*

Российское законодательство исторически не содержит определения понятия «длящееся преступление», равно как и категории длящихся правонарушений в целом.

Определение длящихся преступлений для целей уголовного права было сформировано в сохраняющем свою актуальность Постановлении 23 Пленума Верховного Суда СССР от 4 марта 1929 года «Об условиях применения давности и амнистии к длящимся и продолжаемым преступлениям», абзац 2 пункта 1 которого указывает, что «такого рода преступления, именуемые длящимися, характеризуются непрерывным осуществлением состава определенного преступного деяния. Длящееся преступление начинается с какого-либо преступного действия (например, при самовольной отлучке) или с акта преступного бездействия (при недонесении о преступлении) [2].

Следовательно, длящееся преступление можно определить как действие или бездействие, сопряженное с последующим длительным невыполнением обязанностей, возложенных на виновного законом под угрозой уголовного преследования».

Длящееся преступление начинается с момента совершения преступного действия (бездействия) и кончается вследствие действия самого виновного, направленного к прекращению преступления, или наступления событий, препятствующих совершению преступления (например, вмешательство органов власти) (п. 4 Постановления 23 Пленума ВС СССР).

Таким образом, преступление может быть квалифицировано как длящееся только в том

случае, если деяние (действие или бездействие), предусмотренное диспозицией соответствующей нормы УК РФ и образующее объективную сторону состава данного преступления, будучи начатым, непрерывно совершается до тех пор, пока оно не будет прервано самим виновным лицом или обнаружено и органами власти – до этого момента оно не может считаться фактически оконченным.

Следовательно, в качестве длящихся преступлений не могут рассматриваться, в частности, умышленные преступления, объективная сторона состава которых включает наступление общественно-опасных последствий (т. н. материальный состав преступления), так как их совершение предполагает, что виновное лицо умышленно совершает общественно опасное деяние с целью достижения определенных общественно опасных последствий, соответственно, преступления данного вида считаются юридически и фактически оконченными в момент наступления последствий, которые охватывались умыслом виновного лица (а не в момент добровольного или принудительного окончания преступной деятельности виновным лицом) [2].

Между тем, налоговые преступления, предусмотренные ст. 198 и 199 УК РФ, описываются как уклонение от уплаты налогов путем непредставления налоговой декларации (расчета) или иных документов, представление которых в соответствии с законодательством РФ о налогах и сборах является обязательным либо путем включения в налоговую декларацию (расчет) или такие документы заведомо

ложных сведений, совершенное в крупном (особо крупном) размере.

Понятия крупного размера и особо крупного размера (Приложение № 2 к ст. 198 УК РФ) предполагают необходимость определения правоприменителем «доли неуплаченных налогов». Соответственно, формулировка «уклонение..., совершенное в крупном [особо крупном] размере» указывает в первую очередь на результат деяния виновного лица, на которое он рассчитывал – непоступление в бюджет налогов в определенном размере [9].

Иными словами, в конструкции объективной стороны анализируемых составов преступлений неуплата налога является не общественно опасным деянием, которое может совершаться в течение какого-либо периода, пока не будет прервано виновным лицом или правоохранительными органами, а общественно-опасным последствием деяний виновного лица, после наступления которого налоговое преступление считается фактически оконченным.

Следовательно, диспозиции норм ст. 198 и 199 УК РФ позволяют заключить, что преступления, предусмотренные данными положениями УК РФ, соответствуют признакам умышленного преступления с материальным составом.

В настоящий момент данную позицию поддерживает сам Пленум Верховного Суда РФ, указывая в п. 3 Постановления от 28 декабря 2006 № 64 «О практике применения судами уголовного законодательства об ответственности за налоговые преступления», что в «под уклонением от уплаты налогов и (или) сборов следует понимать умышленные деяния, направленные на их неуплату в крупном или особо крупном размере и повлекшие полное или частичное непоступление соответствующих налогов и сборов в бюджетную систему Российской Федерации», и «моментом окончания преступления, предусмотренного статьей 198 или статьей 199 УК РФ, следует считать фактическую неуплату налогов (сборов) в срок, установленный налоговым законодательством» [11].

Учитывая изложенное, уклонение от уплаты налога, совершенное в крупном (особо крупном) размере, с нашей точки зрения, не может квалифицироваться как длящееся преступление, продолжающееся до тех пор, пока оно не будет прервано по воле виновного лица или в силу вмешательства органов власти.

Дополнительно стоит отметить, что даже если проигнорировать особенности диспозиций норм УК РФ, предусматривающих налоговые преступления, и признать, что для целей уголовно-правового регулирования уклонение от уплаты налогов должно считаться не материальным, а формальным составом преступления (то есть не требующим наступления определенных общественно-опасных последствий), и неуплата налога в нем является не общественно-опасным последствием, а деянием, совершаемым налогоплательщиком в нарушение налогового законодательства, это все равно не позволит рассматривать данное преступление как длящееся.

Дело в том, что налоговое законодательство предполагает, что обязанность по уплате любого налога должна быть исполнена к определенному сроку и неуплата налога до его истечения не является правонарушением и не образует недоимки [7].

Однако правонарушения, содержание которых выражается в неисполнении обязанности совершить какое-либо действие к определенному сроку, не могут рассматриваться в качестве длящихся, так как нарушение срока исполнения обязанности может происходить только одновременно – логически невозможно «продолжить» нарушение уже истекшего срока, равно как и невозможно «прекратить» нарушение срока несвоевременным исполнением обязанности.

В связи с этим подобные правонарушения (в том числе преступления) считаются совершенными и фактически оконченными в момент истечения срока исполнения нарушенной обязанности.

Данная позиция нашла свое прямое подтверждение в разъяснениях Пленума Верховного Суда РФ, касающихся длящихся административных правонарушений, согласно которым «невыполнение предусмотренной названными правовыми актами обязанности к установленному сроку свидетельствует о том, что административное правонарушение не является длящимся» (п. 14 Постановления Пленума Верховного Суда РФ от 24 марта 2005 № 5 «О некоторых вопросах, возникающих у судов при применении Кодекса Российской Федерации об административных правонарушениях»). На сегодняшний день не прослеживается разумных причин, по которым к преступлениям (любым другим правонарушениям,

предусмотренным нормами публичного права) должен применяться какой-либо альтернативный подход.

Наиболее очевидной проблемой квалификации налоговых преступлений в качестве длящихся является фактическая невозможность «задавнивания» налоговых преступлений – срок давности совершения налоговых преступлений будет начинаться не раньше погашения налоговой недоимки налогоплательщиком.

Учитывая, что получение органами предварительного расследования материалов налоговой проверки от налоговых органов уже давно не является необходимым поводом для возбуждения уголовных дел по налоговым преступлениям, подход, при котором уклонение от уплаты налога рассматривается как длящееся преступление, означает, что органы предварительного расследования получают возможность возбудить уголовное дело и провести расследование с риском привлечения к уголовной ответственности в отношении любого факта неуплаты налога в крупном (особо крупном) размере, предположительно имевшего место в прошлом, даже если факт неуплаты налога никогда не выявлялся налоговыми органами, даже если сроки давности привлечения к налоговой ответственности за неуплату налога, равно как и сроки на принудительное взыскание налоговой недоимки в административном и судебном порядке, давно истекли, либо налоговая недоимка была признана безнадежной ко взысканию по иным основаниям (банкротство, ликвидация организации и прочее) поскольку течение сроков давности уголовного преследования от перечисленных обстоятельств никак не зависит – срок давности уголовного преследования просто не начнет течь, пока налогоплательщик добровольно не заплатит налог [11].

В этом смысле правовое положение физических лиц-налогоплательщиков, умышленно неуплативших налог в прошлом, и лиц, противоправные действия которых повлекли за собой неуплату налога организацией (причем независимо от того, сохраняют ли они свою должность в организации-налогоплательщике на момент начала уголовного преследования или нет), при таком подходе по сути будет мало чем отличаться от статуса лиц, совершивших преступления против общественной безопасности, мира и безопасности человечества, к которым сроки давности уголовного преследования не применяются (ч. 5 ст. 78 УК РФ).

Единственными факторами, ограничивающими риск привлечения к уголовной ответственности за неуплату налогов по тем или иным налоговым периодам, являются действующие в уголовном процессе повышенные стандарты доказывания факта совершения преступления и вины конкретного лица в его совершении, а также степень реальной доступности правоохранительным органам доказательственной базы в подтверждение факта налогового преступления, которая может быть собрана по истечении длительного промежутка с момента неуплаты налога в бюджетную систему.

Квалификация налоговых преступлений в качестве длящихся на практике потенциально может привести также к изменению подходов налоговых органов при проведении мероприятий налогового контроля и взыскании налоговых недоимок [10]:

- Может быть изменен подход в отношении числящихся за налогоплательщиком недоимок, в отношении которых утрачена возможность принудительного взыскания: налоговый орган может передать информацию о наличии данной недоимки правоохранительным органам для целей рассмотрения вопроса о возбуждении уголовного дела.

- Может быть изменен подход в отношении проводимых налоговых проверок: налоговые органы, получая информацию о совершенных операциях, сделках, структуре компании, существа фактических взаимоотношений с контрагентами, в том числе в отношении периодов, предшествующих периоду, за который проводится проверка, могут передавать соответствующую информацию правоохранительным органам для целей рассмотрения вопроса о возбуждении уголовного дела.

- При выявлении налоговым органом правонарушения, относящегося к проверяемому периоду, если у налогового органа будет понимание, что соответствующие отношения носят длящийся характер и имели место в прошлом, налоговый орган, не имея самостоятельных инструментов для осуществления контроля, может передавать соответствующую информацию правоохранительным органам для инициирования уголовного преследования.

Таким образом, на данный момент официальный проект соответствующего постановления отсутствует в публичном доступе, однако исходя из имеющейся информации уже сейчас представляется возможным в самом первом

приближении оценить юридическую корректность подхода, который предположительно изложен в проекте постановления, и связанные с ним проблемы.

Литература

1. Аргунов Р.Ю. Субъективная сторона уклонения от уплаты налогов / Р.Ю. Аргунов // Аллея науки. – 2019. – Т. 2. – № 11 (38). – С. 684-688.
2. Брик К.И. О практике применения судами законодательства об ответственности за налоговые преступления / К.И. Брик // Тенденции развития науки и образования. – 2020. – № 60-5. – С. 34-41.
3. Кретов В.Р. Проблематика налоговых преступлений в РФ / В.Р. Кретов // Столица науки. – 2020. – № 1 (18). – С. 146-150.
4. Мажаева Д.В. Налоговые преступления / Д.В. Мажаева // Форум молодых ученых. – 2020. – № 1 (41). – С. 381-384.
5. Столбова А.П. Уголовная политика, направленная на обеспечение национальной безопасности и противодействие налоговым преступлениям / А.П. Столбова // Юридический факт. – 2020. – № 81. – С. 6-11.
6. Трофимова Ж.А. Налоговые преступления / Ж.А. Трофимова // Форум молодых ученых. – 2019. – № 4 (38). – С. 254-255.
7. Усманова З.А. Походы к понятию «Налоговое преступление» / З.А. Усманова // Modern Science. – 2020. – № 6-3. – С. 333-336.
8. Виды налоговых правонарушений. Электронный ресурс. – URL: https://www.nalog.gov.ru/rn41/news/tax_doc_news/4260421/ (дата обращения: 13.03.2022)
9. Налоговые правонарушения и ответственность за их совершение. Электронный ресурс. – URL: <https://www.klerk.ru/buh/articles/488525/> (дата обращения: 13.03.2022)
10. Ответственность за налоговые правонарушения. Электронный ресурс. – URL: <https://www.edukltd.ru/problema/otvetstvennost-za-nalogovye-pravonarusheniya.html> (дата обращения: 13.03.2022)
11. Раздел VI. Налоговые правонарушения и ответственность за их совершение. Электронный ресурс. – URL: http://cikrf.ru/law/federal_law/kodeks_146_fz/razd_06.php (дата обращения: 13.03.2022)

MESKHI Andro Melorovich

Master's student, Lomonosov Moscow State University,
Russia, Moscow

TAX CRIMES ARE A LIFETIME RISK

Abstract. *It became known from media reports that according to the content of the draft resolution of the Plenum of the Supreme Court of the Russian Federation, which is being discussed in the Supreme Court of the Russian Federation, tax crimes provided for in Articles 198 and 199 of the Criminal Code of the Russian Federation (evasion of taxes, fees, insurance premiums payable by individuals and organizations) should be considered as crimes, in connection with which the statute of limitations of criminal prosecution for them should be calculated from the moment of the actual termination of the commission of a tax crime by a person, that is, from the moment of repayment of the tax arrears.*

Keywords: *tax crime, continuing crime, tax payment, tax legislation, taxes, taxpayers.*

ПОПОНИНА Марина Юрьевна
магистрант, Сибирский юридический университет,
Россия, г. Сургут

СВИДЕТЕЛЬСКИЙ ИММУНИТЕТ И ЗАПРЕТ НА ПОЛУЧЕНИЕ ПОКАЗАНИЙ

***Аннотация.** Статья посвящена проблеме запрета на получение показаний и свидетельскому иммунитету. Рассматриваются основные типы иммунитета, терминология свидетельского иммунитета. Описаны риски, которые возникают при предоставлении свидетельского иммунитета. Раскрыты особенности отказа от свидетельского иммунитета.*

***Ключевые слова:** свидетель, свидетельский иммунитет, запрет на получение показаний.*

Показания свидетелей являются одним из основных источников доказательств в судебных процессах. В связи с этим Федеральные правила доказывания разработали несколько правил, регулирующих использование поведения свидетелей.

В соответствии с требованиями ст. 56 Уголовно-процессуального кодекса Российской Федерации свидетелем является лицо, которому могут быть известны какие-либо обстоятельства, имеющие значение для расследования и разрешения уголовного дела, и которое вызвано для дачи показаний к следователю или в суд.

Перечень прав и обязанностей свидетеля содержится в частях 4, 6 ст. 56 УПК РФ, в том числе и право на свидетельский иммунитет, предусмотренный п. 1 ч. 4 ст. 56 УПК РФ [2].

Иммунитет – это освобождение от юридического требования, судебного преследования или наказания, предоставленное законом или государственными органами.

Существует четыре основных типа иммунитета:

1. Иммунитет свидетеля от судебного преследования предоставляется кому-либо в обмен на информацию или показания в уголовном процессе.

2. Защита государственных должностных лиц от ответственности защищает таких должностных лиц, как городские менеджеры и начальники полиции, от ответственности за свои решения. Он также защищает государственных и федеральных законодателей и исполнительных органов в связи с выполнением ими своих служебных обязанностей.

3. Суверенный или правительственный иммунитет защищает суверенное государство

или агентство от судебных исков без их согласия.

4. Дипломатический иммунитет предоставляется дипломатическому персоналу, освобождая его от действия законов иностранной юрисдикции.

Свидетельский иммунитет – это право лица не давать показания против себя и своих близких родственников, а также в иных случаях, предусмотренных Уголовно-процессуальным кодексом РФ. Право гражданина на отказ давать показания против себя и своих близких родственников основано на положениях ст. 51 Конституции РФ.

К близким родственникам уголовно-процессуальный закон относит супруга, супругу, родителей, детей, усыновителей, усыновленных, родных братьев и сестер, дедушку, бабушку, внуков.

Перед допросом свидетеля следователь или судья обязаны разъяснить ему положения ст. 51 Конституции Российской Федерации о том, что он не обязан свидетельствовать против себя и своих близких родственников [1]. При согласии свидетеля после полученного разъяснения дать показания, свидетель должен быть предупрежден о том, что его показания могут быть использованы в качестве доказательств по уголовному делу, в том числе и в случае его последующего отказа от этих показаний (п. ч. 4 ст. 56 УПК РФ) [2].

Так, например, свидетель в период следствия дал показания в отношении своего близкого родственника, а в суде отказался давать показания, ссылаясь на положения ст. 51 Конституции РФ, в этом случае показания свидетеля, данные на следствии, будут оглашены и использованы в качестве доказательств по делу.

Существует ряд рисков, которые возникают при предоставлении такого иммунитета. Один из рисков заключается в том, что человек может ложно обвинить других и свести к минимуму личную вину. С другой стороны, транзакционный иммунитет порождает риск «ванна иммунитета», в которой свидетель упоминает широкий спектр преступлений, которые они совершили, будучи уверенным в том, что у него есть иммунитет от судебного преследования. Другой риск заключается в том, что иммунизированные показания могут восприниматься как ненадежные, поскольку они были «куплены», так сказать.

При принятии решения о предоставлении иммунитета свидетелю учитываются следующие факторы:

- серьезность правонарушения. Соглашение об иммунитете, как правило, рассматривается только тогда, когда требуются свидетельские показания по серьезному правонарушению; иммунитет не может рассматриваться для незначительных случаев.

- надежность свидетеля. Обвинение должно определить степень, в которой показания или информация свидетеля могут быть подтверждены, а также оценить их достоверность.

- участие в преступной деятельности. Не было бы в общественных интересах полагаться на показания кого-то, кто глубоко запутался в преступной деятельности, чтобы осудить другое лицо, которое является лишь несовершеннолетним участником той же преступной деятельности, или путем предоставления иммунитета от судебного преследования лицу, совершившему серьезное преступление.

Иммунитет может быть предоставлен свидетелям, причастным к преступлениям различной степени тяжести, от продажи наркотиков до похищения людей и убийства. Тем не менее, иммунитет не всегда является сделкой без каких-либо условий. Обвинение все еще может отказаться от сделки и преследовать свидетеля в будущем.

Если обвинение принимает решение о предъявлении обвинения свидетелю, который был иммунизирован, то оно должно быть в состоянии доказать, что дело, которое они ведут, не имеет ничего общего с иммунизированными показаниями, которые были даны этим свидетелем. С другой стороны, тот, кто получает иммунитет, но затем отказывается давать показания, может быть обвинен в неуважении

к суду. Лицо, отказывающееся от сделки об иммунитете, также может быть подвергнуто штрафам и тюремному заключению в дополнение к последствиям первоначального преступления, поскольку оно аннулировало сделку.

Аналогичным образом, иммунизированный свидетель, который в любом случае подвергнется судебному преследованию и намерен претендовать на иммунитет от обвинения, должен быть в состоянии доказать, что обвинение предоставило иммунитет. Он также должен быть в состоянии доказать, что показания, о которых идет речь, связаны с предъявленными обвинениями. Как только он это сделает, бремя доказывания перекладывается на правительство.

Затем обвинение должно доказать, что все доказательства, которые они намерены использовать, получены из независимых источников. Если обвинение знакомо с иммунизированными показаниями, то оно должно показать письменными или устными заявлениями, как они нашли доказательства против свидетеля, которые не зависят от этих показаний. Если судья определит, что обвинение ненадлежащим образом использует иммунизированные свидетельские показания, то обвинению будет запрещено использовать эти показания в суде. Если нет доказательств, которые были получены независимо от иммунизированных показаний, то суд полностью прекратит дело.

В редких случаях бывший свидетель может отказаться от иммунитета после его получения. Это позволяет обвинению выдвигать против них обвинения на основе их показаний. Отказ может быть явным, что означает, что свидетель подписывает письменный отказ. Или отказ может быть подразумеваемым, что может произойти, когда свидетель делает добровольное заявление в правоохранительные органы, не претендуя на иммунитет. Иногда человек неявно отказывается от иммунитета заранее, предпочитая давать показания, а не отставляя свою привилегию.

Один из способов сделать это – просто официально заявить, что он намерен отказаться от своего иммунитета. Одна из причин отказа от иммунитета заключается в том, что он вовремя не претендовал на иммунитет. Например, если свидетель дает компрометирующие показания и не раскрывает, что он обладает иммунитетом до тех пор, пока судебное разбирательство не начнется, то для него может быть слишком

поздно воспользоваться иммунитетом, который ему ранее был предоставлен.

Иммунитет также может быть отменен еще до того, как свидетель получит его. Это происходит, когда свидетель дает показания добровольно, не будучи защищенным иммунитетом. Как только человек отказывается от своего иммунитета, показания, которые он дал, больше не иммунизируются, и правительство может преследовать его в судебном порядке на основе материалов, содержащихся в его показаниях.

Литература

1. Конституция Российской Федерации от 12 декабря 1993 г.: по сост. на 21 июля 2014 г. // Собрание законодательства Российской Федерации. – 2014. – № 31. – Ст. 4398.
2. Уголовно-процессуальный кодекс Российской Федерации от 18.12.2001 N 174-ФЗ (ред. от 30.12.2021) // СПС Консультант плюс [электронный ресурс] : http://www.consultant.ru/document/cons_doc_LAW_34481/2d6f437c5056bf106c05fef784cec9ee15521d7c/ (дата обращения 10.02.2022)
3. Шмарева Т.А., Шмарев А.И. Свидетель в процессуальном праве России: учебное пособие. Ижевск: Издательский центр «Удмуртский университет», 2019. 89 с.

POPONINA Marina Yurievna

Master's student, Siberian Law University,
Russia, Surgut

TESTIMONIAL IMMUNITY AND PROHIBITION OF TESTIMONY

Abstract. *The article is devoted to the problem of testimonial debarment and witness immunity. The main types of immunity, terminology of testimonial immunity are considered. The risks that arise when granting witness immunity are described. Peculiarities of waiver of witness immunity are disclosed.*

Keywords: *witness, witness immunity, prohibition of testimony.*

САМОХВАЛОВА Елена Александровна
магистрант, Тольяттинский государственный университет,
Россия, г. Тольятти

АКТУАЛЬНЫЕ ВОПРОСЫ ПРИМЕНЕНИЯ МЕХАНИЗМА СУБОРДИНАЦИИ ТРЕБОВАНИЙ КРЕДИТОРОВ, ОБЕСПЕЧЕННЫХ ЗАЛОГОМ ИМУЩЕСТВА ДОЛЖНИКА

***Аннотация.** Недостаточность имущества юридического лица, в отношении которого введена процедура банкротства, приводит к столкновению интересов кредиторов, которое заключается в желании каждого обеспечить наиболее полное удовлетворение своих требований. В условиях возникшей конкуренции между кредитором несостоятельного должника залоговый кредитор получает приоритетное погашение своих требований, что свидетельствует об особой эффективности залога именно в процедуре банкротства. В настоящей статье рассмотрим вопрос применения механизма субординации требований кредиторов, обеспеченных залогом имущества должника с правовой точки зрения.*

***Ключевые слова:** субординация, залог, кредитор, банкротство.*

По данным статистики за январь – июнь 2020 года [3] процент погашенных требований залоговых кредиторов в делах о банкротстве составил 16,7% против 4,7 % погашенных требований незалоговых кредиторов. Несомненно, это свидетельствует о бесспорной эффективности института залога в делах о несостоятельности (банкротстве). К этому следует добавить и право залогового кредитора на погашение своих требований за счет незалогового имущества (согласно пункту 2 статьи 138 Федерального закона от 26.10.2002 № 127-ФЗ «О несостоятельности (банкротстве)» в случае, если вырученных денежных средств от реализации предмета залога недостаточно для удовлетворения требования залогового кредитора, оно подлежит погашению в составе третьей очереди реестра (далее – Закон о банкротстве, ФЗ № 127) [4]).

По мнению Бевзенко Р.С., «...залог тяготеет к тому, чтобы быть скорее институтом законодательства о банкротстве...в подавляющем большинстве случаев залоговый приоритет, то есть преимущество в удовлетворении требований из стоимости предмета залога, залоговый кредитор получает именно в рамках дела о банкротстве» [1]. В рамках возбужденного дела о банкротстве в отношении должника образуется стечение прав кредиторов на имущественную массу, в котором залог является своего рода защитой для залогового кредитора от притязаний.

Институт залога, несмотря на немалое

количество посвященных ему трудов, не теряет актуальности.

Считаем, что правовому положению залогового кредитора в банкротстве, чье требование было подчинено арбитражным судом, уделено недостаточно внимания, что приводит к коллизии положений концепции о субординации требований и общих правовых норм о залоговом положении такого кредитора.

Как известно, в целях справедливого распределения конкурсной массы среди кредиторов несостоятельного должника, ФЗ № 127 предусматривает императивно установленную очередность требований кредиторов в реестре. В классической модели банкротства юридического лица установлены три очереди, в каждую из которых включаются требования, различающиеся по своей правовой природе.

В первую очередь реестра входят требования субъектов, возникшие в связи с причинением вреда должником их здоровью или жизни. Ко второй очереди относятся требования, возникшие из трудовых правоотношений, а также связанными с интеллектуальной деятельностью.

Требования, возникшие из гражданско-правовых отношений, а также публичных правоотношения, удовлетворяются третьими.

Преимущественно перед указанными требованиями подлежат погашению требования текущих кредиторов и обеспеченных имуществом несостоятельного должника – залоговых.

Правовой статус залогового кредитора

определяется как общими нормами гражданского законодательства, так и специальными – Закона о банкротстве. В главе 23 ГК РФ приведен перечень способов обеспечения обязательств должника, одним из которых является залог имущества. Суть залога заключается в том, что в случае, это взятое на себя должником обязательство не выполняется, залогодержатель имеет право получить удовлетворение своих требования за счет имущества либо иных вещных прав должника (в зависимости от предмета залога). Важным моментом является право залогодержателя получить *преимущественное* погашение своих требования за счет обращения взыскания на предмет залога. ФЗ № 127, не меняя существа правоотношений между залогодателем и залогодержателем, устанавливает специальную очередность удовлетворения требований залогового кредитора, которая также заключается в погашении неисполненного обязательства за счет предмета залога *преимущественно* перед требованиями иных конкурсных кредиторов.

Доктрины справедливого права и перекалфикации, заимствованные из зарубежных правовых систем в отечественное право, в настоящее время широко применяются в российской судебной банкротной практике.

Основания для подчинения требований в банкротстве сводятся к двум случаям:

- отказ во включении требования в реестр, если установлено, что оно основано на мнимой или фиктивной сделке;
- понижение очередности удовлетворения требования в реестре, если установлено, что имели место докапитализация или компенсационное финансирование должника.

С первым случаем вопросов не возникает. Залог является обеспечительным платежом, соответственно, если сделка фиктивная или мнимая, то задолженности как таковой нет, и обеспечивать нечего.

Между тем, при подчинении требования факт наличия задолженности судом признается. Значит, и залог имеет место быть. Ведь статья 352 Гражданского кодекса РФ такое основание прекращения залога как субординация требования не предусматривает. Напомним, что нормы субординации требований в банкротстве на законодательном уровне до настоящего времени не закреплены. Для разрешения спора суды руководствуются положениями Обзора, а также выводами судебной практики. Получается, что «более сильная» норма Гражданского кодекса РФ имеет преимущество «над более слабой». Следуя этому

«старшинству», при наличии оснований требование кредитора будет подчинено, но с сохранением статуса залогового кредитора.

В таком случае нивелируется весь смысл концепции подчинения, залог является иммунитетом от подчинения требований недобросовестного кредитора.

Считаем, что, несмотря на старшинство норм в случае, если требование кредитора будет подчинено, кредитор теряет свое право на залог, что вытекает из следующего.

Основанием возникновения залога в силу статьи 334.1 Гражданского кодекса РФ является договор или закон. Независимые участники договаривают условия предоставления залога в договоре, в соответствии со своей внутренней волей. Но возникают сомнения в выражении действительной воли должника, когда договор залога заключается между ним и контролирующим лицом в условиях имущественного кризиса. Сама сделка по заключению договора залога в таком случае имеет признаки порочности, так как, во-первых, привлеченное финансирование направлено не на развитие общества, а на покрытие его убытков, во-вторых, контролирующее лицо, прикрывая докапитализацию выдачей займа, получает право на приоритетное погашение своих требования за счет имущества должника, то есть выигрывает вдвойне. В-третьих, добросовестных правоотношениях залог является стимулирующим должника средством к выполнению своих обязательств. В случае, если же обязательство не исполняется, кредитор обращает взыскание на предмет залога для погашения своих требований. В рассматриваемой нами ситуации недобросовестный кредитор использует залог не как средство обеспечения, а как средство контроля над имуществом должника в случае в банкротства.

Очевидно, что предоставление залоговых прав подчиненному кредитору не соответствует принципам добросовестности, справедливости и равенства. В качестве примера можно привести два случая из судебной практики. Арбитражным судом Ставропольского округа по делу № А63-20981 /2019 требование ООО «Тройка» включено в реестр требований кредиторов АО «Автодороги Кавказ» в размере 111 242 рублей. Требование кредитора в размере 7 800 тыс. руб. признано обоснованным, но подлежащим субординации. Требование ООО «Тройка» было обеспечено залогом имущества должника, в установлении которого арбитражный суд отказал. Апелляционный суд оставил жалобу ООО «Тройка» без

удовлетворения, указав, что так как требование кредитора было обоснованно подчинено, право на статус залогового кредитора общество не имеет.

В деле № А55-34750/2018 о банкротстве физического лица требование АО «АктивКапитал Банк» в размере 87 640 тыс. руб. было признано обоснованным и подлежащим удовлетворению требований кредиторов, включенных в реестр в соответствии с пунктом 4 статьи 142 ФЗ № 127. Требования кредитора были обеспечены залогом имущества физического лица. Апелляционный суд оставил определение суда первой инстанции без изменения. В отношении залога суды указали, что в связи с тем, что требования АО «АктивКапитал Банк» субординированы, кредитор не может быть признан залоговым.

Очевидно, что описанная тенденция продолжится, и суды будут отказывать в установлении залога субординированным кредиторам.

Во главе права стоит верховенство закона. Но в российском законодательстве нормы о субординации в делах о банкротстве отсутствуют. Тем более, не урегулированы и вопросы с залогом. Таким образом, суды, отказывая субординированным кредиторам в установлении статуса залогового, руководствуются общим принципом справедливости, а не нормой права.

По нашему мнению, такая ситуация не может быть допустимой в правовом государстве, которым объявила себя Российская Федерация. Общие нормы ГК РФ, касающиеся основания для прекращения залога, вступают в коллизию

с судебными решениями, по существу основанными на разъяснениях ВС РФ, и кредитор оказывается лишенным залога не потому что норма, а потому что принцип справедливости. Считаем, в целях соблюдения *правовых* интересов субъектов законодателью, в целях недопущения в дальнейшем таких ситуация, внести необходимые изменения в закон.

Литература

1. Бевзенко Р.С. Правовые позиции Высшего Арбитражного Суда Российской Федерации в сфере залогового права: Комментарий к Постановлению Пленума Высшего Арбитражного Суда Российской Федерации от 17 февраля 2011 г. № 10 «О некоторых вопросах применения законодательства о залоге». - М., 2012.
2. Обзор судебной практики разрешения споров, связанных с установлением в процедурах банкротства требований, контролирующих должника и аффилированных с ним лиц, утвержден Президиумом Верховного Суда РФ 29.01.2020 // Бюллетень Верховного Суда РФ. - 2020. - № 7.
3. Статистика. [Электронный ресурс] URL: https://zakon.ru/blog/2020/10/07/statisticheskiep okazateliieffektivnosti_procedurbankrotstvav2020 godu
4. Федеральный закон от 26.10.2002 № 127-ФЗ (ред. от 02.07.2021) «О несостоятельности (банкротстве)» (с изм. и доп., вступ. в силу с 18.10.2021) // Собрание законодательства РФ. - 2002. - № 43. - Ст. 4190.

SAMOKHVALOVA Elena Aleksandrovna
Master's student, Togliatti State University,
Russia, Togliatti

TOPICAL ISSUES OF THE APPLICATION OF THE MECHANISM OF SUBORDINATION OF CREDITORS' CLAIMS SECURED BY A PLEDGE OF THE DEBTOR'S PROPERTY

Abstract. *The insufficiency of the property of the legal entity in respect of which the bankruptcy procedure has been introduced leads to a clash of creditors' interests, which consists in the desire of everyone to ensure the fullest satisfaction of their claims. In the conditions of the competition that has arisen between the creditor of the insolvent debtor, the collateral creditor receives priority repayment of its claims, which indicates the special effectiveness of the pledge in the bankruptcy procedure. In this article, we will consider the issue of applying the mechanism of subordination of creditors' claims secured by a pledge of the debtor's property from a legal point of view.*

Keywords: *subordination, pledge, creditor, bankruptcy.*

СОКОЛОВА Виктория Сергеевна
магистрант, Петрозаводский государственный университет,
Россия, г. Петрозаводск

АКТУАЛЬНЫЕ ПРОБЛЕМЫ БАНКРОТСТВА ИНДИВИДУАЛЬНЫХ ПРЕДПРИНИМАТЕЛЕЙ

***Аннотация.** В данной статье проанализированы особенности банкротства индивидуальных предпринимателей, рассмотрены юридические последствия, которые наступают при признании индивидуального предпринимателя банкротом, а также определены пробелы, существующие в законодательстве по поводу регулирования указанного вопроса. В настоящее время особую актуальность приобретают вопросы, которые связаны с применением законодательства, которое регулирует отношения по поводу банкротства индивидуальных предпринимателей. Данные вопросы до конца не решены, а законодательство, регулирующее данную сферу, имеет пробелы. В недостаточной степени исследованы имущественно-организационные ограничения, наступающие в связи с банкротством индивидуального предпринимателя, мало уделяется внимания процедуре восстановления платежеспособности индивидуального предпринимателя в преддверии банкротства и при банкротстве индивидуального предпринимателя. Также недостаточно полно исследованы вопросы, касающиеся возможности предупредить банкротство индивидуального предпринимателя. В статье исследуются и анализируются проблемы, возникающие при реализации процедуры банкротства индивидуального предпринимателя. Наиболее пристально рассматриваются проблемы, которые указывают на отсутствие единства механизмов решения проблем банкротства индивидуальных предпринимателей. Подчас данные механизмы прямо противоположны друг другу. В заключении статьи делается вывод об имеющемся потенциале при совершенствовании правовой базы, регламентирующей процедуру банкротства индивидуальных предпринимателей, о том, что указанный институт отечественного гражданского права недостаточно развит, о том, что существуют значительные проблемы в законодательстве, регулирующем данный вопрос.*

***Ключевые слова:** индивидуальный предприниматель, несостоятельность, банкротство, индивидуальный предприниматель, неплатежеспособность, законодательство о банкротстве, реализация имущества.*

В настоящее время такой правовой институт банкротства является предметом дискуссий в научной среде и в среде практикующих работников по причине достаточно широкого перечня проблем, которые охватывает данный институт гражданского права.

Гражданское законодательство указывает на два условия, являющихся основаниями для того, чтобы в отношении должника была введена процедура банкротства. Согласно первому основанию, должник должен обладать признаками неплатежеспособности, то есть он лишается возможности исполнения обязательств перед своими кредиторами на основании чего перестает гасить задолженность, которая у него имеется перед кредиторами. Согласно второму основанию, должник может быть признан судом банкротом при превышении суммы задолженности стоимости имущества, находящегося в собственности должника.

Признать индивидуального предпринимателя банкротом вправе арбитражный суд по месту жительства индивидуального предпринимателя при наличии условий, указанных в Федеральном законе от 26.10.2002 № 127-ФЗ «О несостоятельности (банкротстве)» [2] (далее по тексту - Закон о банкротстве). Заявление о признании индивидуального предпринимателя банкротом может быть подано самим индивидуальным предпринимателем, уполномоченными органами, а также кредиторами, требования которых связаны с обязательствами при осуществлении должником предпринимательской деятельности.

Двойственный статус индивидуального предпринимателя как объекта предпринимательской деятельности и элемента правового статуса гражданина влечет определенного рода правовые последствия признания гражданина банкротом. Статья 214 Закона о банкротстве

предусматривает такой признак банкротства индивидуального предпринимателя, как неспособность удовлетворить требования кредиторов по денежным обязательствам или исполнить обязанность по уплате обязательных платежей. Статья 3 Закона о банкротстве предусматривает такую же формулировку нормы касательно и юридического лица. Соответственно, для индивидуального предпринимателя должен быть использован признак неплатежеспособности.

Признак банкротства индивидуального предпринимателя – это неспособность удовлетворить требования кредиторов по денежным обязательствам и (или) исполнить обязанность по уплате обязательных платежей.

С заявлением о несостоятельности (банкротстве) индивидуального предпринимателя вправе обратиться как сам индивидуальный предприниматель, так и его кредиторы. Однако, имея просроченную задолженность, предприниматели не всегда обращаются в суд. Большое число обращений с заявлениями о признании должников банкротами также инициировано налоговыми органами, как раз ввиду того, что предприниматели, обязанные заявить о своей несостоятельности, не делают этого, а кредиторы, в свою очередь, не могут получить информацию о платежеспособности своих должников.

Основными аспектами правового регулирования процедуры банкротства индивидуальных предпринимателей являются:

1) по своей сути процесс признания банкротом индивидуального предпринимателя наиболее приближен до степени схожести с процессом признания банкротом физических лиц;

2) имеется проблема в вопросе предупреждения банкротства и восстановления платежеспособности индивидуальных предпринимателей. По причине того, что цели предупреждения банкротства в достаточной степени размыты, а круг средств, направленных на обеспечение мер профилактического характера, направленных на то, чтобы восстановить платежеспособность, отличается своей неопределенностью, проблема предупреждения банкротства обладает высокой степенью актуальности.

Для того, чтобы указанная проблема встала на путь своего разрешения, нужно на законодательном уровне определить перечень конкретных мер, направленных на предупреждение

банкротства, установить обязанность индивидуального предпринимателя в обязательном порядке уведомлять компетентные органы о том, что его финансовое положение ухудшается;

3) имеется проблема низкой результативности заключения мировых соглашений между должником и кредиторами при банкротстве индивидуальных предпринимателей. Наличие указанной проблемы напрямую связано с ограниченностью в возможностях участвующего в процедуре банкротства уполномоченного органа. Мировое соглашение как раз является той процедурой, которая направлена на то, чтобы стороны достигли в судебном процессе устных или письменных договоренностей, устанавливающих взаимные уступки в обязательственных отношениях и вырабатывающих план действий по разрешению конфликтной ситуации.

Основаниями для отказа в утверждении мирового соглашения являются:

- нарушение установленного порядка заключения мирового соглашения;
- несоблюдение формы мирового соглашения;
- нарушение прав третьих лиц;
- противоречие условий мирового соглашения Закону о банкротстве, другим федеральным законам и иным нормативно-правовым актам;
- наличие иных предусмотренных гражданским законодательством оснований ничтожности сделок.

На основании ст. 216 Закона о банкротстве в случае признания индивидуального предпринимателя банкротом наступаю последствия, которые связаны с осуществлением им предпринимательской деятельности:

1) становится недействительным факт регистрации лица в качестве индивидуального предпринимателя;

2) лицензии, которые были выданы индивидуальному предпринимателю для целей осуществления отдельных видов предпринимательской деятельности, подлежат аннулированию. Признанный несостоятельным индивидуальный предприниматель не имеет права на повторную регистрацию в таком качестве в течение года с момента, когда решением суда он был признан несостоятельным [7, с.110].

Последнее последствие признания индивидуального предпринимателя банкротом иллюстрирует ст. 22 Гражданского кодекса РФ (далее по тексту - ГК РФ) [1], согласно которой никто

не может ограничиваться в своей дееспособности и правоспособности, однако дееспособность и правоспособность могут быть ограничены в исключительном порядке в установленном законом случае.

Как раз право гражданина пройти регистрацию в качестве индивидуального предпринимателя является примером его правоспособности, но в то же время, согласно ст. 22 ГК РФ, он в исключительном порядке в случае признания его банкротом не может быть зарегистрирован в таком качестве. Указанное исключение регламентировано Законом о банкротстве. Оно направлено на то, чтобы не допустить злоупотребления правом при регистрации лиц в качестве индивидуальных предпринимателей и на усиление эффективности действия института несостоятельности.

Согласно п. 3 ст. 216 Закона о банкротстве копия решения о признании индивидуального предпринимателя несостоятельным и о начале процедуры реализации его имущества суд направляет в орган, который производил регистрацию гражданина в качестве индивидуального предпринимателя. Указанная процедура выступает в качестве механизма контроля за признанным банкротом индивидуальным предпринимателем.

Также запрет на повторную регистрацию гражданина в качестве индивидуального предпринимателя в течение года после признания его несостоятельным установлен п. 4 ст. 22.1 Федерального закона от 08.08.2001 № 129-ФЗ «О государственной регистрации юридических лиц и индивидуальных предпринимателей» [3]. Это указывает на то обстоятельство, что абсурдным является удовлетворение требований кредиторов бывшего предпринимателя.

По окончании процедуры конкурсного производства индивидуальный предприниматель, который признан несостоятельным, освобождается от исполнения оставшихся обязательств, связанных с его предпринимательской деятельностью, и иных требований, предъявленных к исполнению и учтенных при признании предпринимателя банкротом. Вместе с тем сохраняют силу требования граждан, перед которыми лицо, объявленное банкротом, несет ответственность за причинение вреда жизни или здоровью, а также иные требования личного характера [6, с.382].

Ряд проблем, касающихся проблем банкротства индивидуальных предпринимателей, отражены в Постановлении Пленума ВАС РФ от

30.06.2011 № 51 [4]. Без всякого сомнения, позиция Пленума ВАС РФ направлена на то, чтобы законодательство, регулирующее банкротство индивидуальных предпринимателей, применялось на принципах единообразия всеми органами и должностными лицами, участвующими в процессе банкротства индивидуальных предпринимателей [5, с.39]. Упомянутое Постановление Пленума ВАС РФ, разумеется, не может решить всех проблем, существующих в правоприменительной практике по введению процедуры банкротства, но вместе с тем, в нем содержатся некоторые уточнения, касающиеся информированности кредиторов должника, разъясняются критерии, по которым определяется неплатежеспособность индивидуального предпринимателя. Также в указанном акте высшего суда даны разъяснения, касающиеся вопросов ограничения возможности введения процедур финансового оздоровления и процедур внешнего управления, а также вопросов, касающихся регистрации индивидуального предпринимателя повторно. Несмотря на то, что Пленум ВАС РФ в приведенном Постановлении разрешил большое количество вопросов, касающихся проблем банкротства индивидуальных предпринимателей, отдельные положения данного документа требуют доработки.

В заключении хотелось бы отметить, что на настоящий момент существует много неразрешенных проблем, касающихся сферы банкротства индивидуальных предпринимателей, что существенно влияет на эффективность процедуры банкротства, в значительной степени снижает процент восстановления платежеспособности индивидуальных предпринимателей после того, как были введены восстановительные процедуры. Данные проблемы также влияют на процент заключения мировых соглашений при банкротстве индивидуальных предпринимателей, а также приводят к злоупотреблениям и коррупционным проявлениям как со стороны индивидуальных предпринимателей, так и со стороны органов, которые осуществляют процедуру банкротства. Вышесказанное позволяет сделать вывод, что повышение эффективности института банкротства индивидуальных предпринимателей в нашей стране имеет достаточно большие резервные возможности.

Литература

1. Гражданский кодекс Российской Федерации (часть первая) от 30.11.1994 № 51-ФЗ (ред. от 21.12.2021) // Собрание законодательства РФ, 05.12.1994, № 32, ст. 3301.
2. Федеральный закон от 26.10.2002 № 127-ФЗ (ред. от 30.12.2021) «О несостоятельности (банкротстве)» // Собрание законодательства РФ, 28.10.2002, № 43, ст. 4190.
3. Федеральный закон от 08.08.2001 № 129-ФЗ (ред. от 30.12.2021) «О государственной регистрации юридических лиц и индивидуальных предпринимателей» // Собрание законодательства РФ, 13.08.2001, № 33 (часть I), ст. 3431.
4. Постановление Пленума ВАС РФ от 30.06.2011 № 51 (ред. от 25.12.2018) «О рассмотрении дел о банкротстве индивидуальных предпринимателей» // Вестник ВАС РФ, № 9, сентябрь, 2011.
5. Пахаруков А.А., Тюкавкин-Плотников А.А. Проблемы правового регулирования несостоятельности (банкротства) индивидуальных предпринимателей // Сибирский юридический вестник. 2012. № 4 (59). С. 39-50.
6. Суровнева А.А. Особенности банкротства индивидуальных предпринимателей // В сборнике: Актуальные проблемы развития хозяйствующих субъектов, территорий и систем регионального и муниципального управления. Сборник материалов международной научно-практической конференции. Курск, 28-30 мая 2015 г. 2015. С. 379-382.
7. Шахова В.Н. Мировое соглашение как процедура банкротства индивидуального предпринимателя и правовое положение должника при ее осуществлении // Актуальные проблемы правопедения. 2018 № 2 С. 2225.

SOKOLOVA Victoria Sergeevna

Master's student, Petrozavodsk State University,
Russia, Petrozavodsk

CURRENT PROBLEMS OF BANKRUPTCY OF INDIVIDUAL ENTREPRENEURS

Abstract. *This article analyzes the features of the bankruptcy of individual entrepreneurs, considers the legal consequences that occur when an individual entrepreneur is declared bankrupt, and also identifies the gaps that exist in the legislation regarding the regulation of this issue. At present, issues related to the application of legislation that regulates relations regarding the bankruptcy of individual entrepreneurs are of particular relevance. These issues have not been fully resolved, and the legislation regulating this area has gaps. The property and organizational restrictions that occur in connection with the bankruptcy of an individual entrepreneur have not been sufficiently studied, little attention is paid to the procedure for restoring the solvency of an individual entrepreneur on the eve of bankruptcy and in the event of bankruptcy of an individual entrepreneur. Also, issues related to the possibility of preventing the bankruptcy of an individual entrepreneur have not been fully investigated. The article investigates and analyzes the problems that arise during the implementation of the bankruptcy procedure of an individual entrepreneur. The problems that indicate the lack of unity in the mechanisms for solving the problems of bankruptcy of individual entrepreneurs are considered most closely. Sometimes these mechanisms are directly opposed to each other. In conclusion, the article concludes that there is potential for improving the legal framework governing the bankruptcy of individual entrepreneurs, that the indicated institution of domestic civil law is not sufficiently developed, that there are significant problems in the legislation governing this issue.*

Keywords: *individual entrepreneur, insolvency, bankruptcy, individual entrepreneur, insolvency, bankruptcy law, sale of property.*

МЕНЕДЖМЕНТ И МАРКЕТИНГ

КАРУЛИНА Наталия Викторовна
Московский гуманитарный университет,
Россия, г. Москва

РАЗВИТИЕ ПЕРСОНАЛА КАК ФАКТОР ПОВЫШЕНИЯ КОНКУРЕНТОСПОСОБНОСТИ ОРГАНИЗАЦИИ

Аннотация. В статье проанализированы сущность и содержание понятия персонала. Предложено определение развития персонала, профессиональное и личностное развитие работников. Обоснованное влияние развития персонала на эффективность деятельности компании. Определено, что развитие персонала является одним из главных факторов конкурентоспособности. Освещены основные направления совершенствования развития персонала с целью дальнейшего повышения эффективности деятельности компании.

Ключевые слова: персонал, развитие персонала, конкуренция, конкурентоспособность.

Введение. Для быстрой адаптации к изменяющимся условиям конкурентной среды и готовности к завтрашним изменениям актуализируется вопрос развития нематериальных активов предприятия, интеллектуального и социального капитала, носителем которых является персонал. Персонал – это самая высокая ценность предприятия. Ставка на профессионализм и компетентность всегда перспективны. Именно работники, их профессиональная компетентность, преданность организации, умение использовать знания на практике для выполнения должностных обязанностей и усовершенствования деятельности является важным фактором повышения конкурентоспособности предприятия. Актуализируется вопрос профессионального и личностного развития специалистов, способных эффективно реализовывать свои знания и умения на практике, целью обеспечения долгосрочного успеха.

Причиной слабой конкурентоспособности предприятия является низкий квалификационный уровень наемных работников. Поэтому развитие персонала – актуальная проблема и требует немедленного усовершенствования и приспособления к объективным условиям XX века.

Цель статьи – обосновать необходимость развития персонала и проанализировать его влияние на конкурентоспособность компании.

Анализ последних исследований и публикаций. Теоретические и практические аспекты проблемы развития персонала и повышения конкурентоспособности предприятия исследовали ряд отечественных и зарубежных ученых: Гришнова О.А., Долишней М.И., Савченко В.А., Л. Фильштейн, И. Хентце, Шлендер П.Э., Лисогор Л.С., Маслова В. М, Кибанов А.Я., Никифоренко В.Г., Егоришин А.П., Е. Ливанова и другие. Однако, следует заметить, что многие теоретические вопросы по данной проблеме еще не выяснены, находятся на этапе становления и требуют дальнейшего решения и исследования.

Анализируя данные труда, приходим к выводу, что не существует четко обоснованного определения профессионального развития персонала и его влияния на конкурентоспособность предприятия, что и обусловило проблематику нашего исследования.

Изложение основного материала. Развитие персонала – это основной фактор конкурентоспособности предприятия в условиях настоящего. Вообще развитие – это процесс целенаправленных, необратимых изменений, что ведет к появлению новых количественных, качественных перемен. Однако в научных кругах идут противоречивые дискуссии по поводу понятия «развитие персонала».

Да, одни авторы трактуют развитие как

специфический процесс, происходит при реализации определенного набора действий с учетом поставленных целей [12]. Другие, объясняют развитие как комплексный и непрерывный процесс целью повышения эффективности работы [2].

Никифоренко В. Г. в своем труде «Управление персоналом» определяет развитие персонала как совокупность мер, направленных на повышение квалификации работников [9].

Развитие персонала также рассматривается как целенаправленный комплекс информационных, образовательных и привязанных к конкретным рабочим местам элементов, способствующих повышению квалификации работников определенного предприятия в соответствии с задачами развития самого предприятия и потенциала и наклонов сотрудников [15].

Гринева В. М. рассматривает развитие персонала, как проведение мероприятий, что способствуют полному раскрытию личного потенциала работников и рост их способности вносить значительный вклад в развитие организации [1, 190].

Более подробно это понятие рассматривает русский ученый А.Я. Кибанов, утверждающий, что развитие персонала – это совокупность организационно-экономические меры службы управления персоналом в сфере обучение персонала организации, его переподготовке и повышению квалификации [5, с. 85]. Эти мероприятия охватывают вопросы профессиональной адаптации, оценки кандидатов на вакантную должность, текущую периодическую оценку кадров, планирование деловой карьеры и служебно-профессионального продвижения кадров, работы с кадровым резервом.

Научные исследователи Р. Марра и Г. Шмидт рассматривают развитие персонала как обучение и повышение квалификации персонала [11], а Шлендер П. Э. объясняет развитие человеческих ресурсов – как систему мер, направленных на поддержку способных к обучению работников, распространению знаний и передовому опыту, обучение молодых квалифицированных сотрудников [14, с.126].

По мнению Савченко В.А., развитие персонала является системным организованным, процессом непрерывного профессионального обучения работников для подготовки их к выполнению новых производственных функций, профессионально-квалификационного продвижение, формирование резерва руководителей и усовершенствование социальной

структуры персонала [10, с.17], а Маслова В. М. считает, что развитие персонала - это совокупность мер, направленных на развитие человеческого потенциала предприятий[8].

Хмель Ф. И. отмечает, что развитие персонала – это повторяющееся процесс, ведущий к достижению таких показателей уровня квалификации работников, соответствующие стратегии развития организации [13, с. 325].

Очень часто, когда говорят о развитии персонала, понимают только профессиональное развитие, то есть о накоплении работниками новых компетенций, знаний, умений и навыков, которые они используют или будут использовать в своей профессиональной деятельности.

Однако, по нашему мнению, нельзя отделять профессиональное развитие работника от личностного. Развитие персонала должно основываться на гармоничном сочетании личностных, профессиональных, социальных, нравственных и других качествах человека.

Таким образом, обобщая вышеприведенные определения приходим к выводу, что развитие персонала это – усовершенствование, а также овладение качественно новыми профессиональными, деловыми навыками и умениями, профессиональными и личностными компетенциями в результате непрерывного обучения и саморазвития личности. Развитие базируется на гармоничном сочетании личностных, интеллектуальных, моральных, эмоционально-волевых, психофизиологических качеств, успешное комбинирование которых обеспечивает высокую результативность и эффективность и повышает конкурентоспособность предприятия. Мы рассматриваем развитие персонала как непрерывный процесс для обеспечения всестороннего развития работников и повышение эффективности деятельности предприятия в краткосрочной и долгосрочной перспективе.

На сегодняшний день предприятие преуспевает настолько, насколько эффективно оно развивает свой персонал. Происходит постоянный рост требований к развитию работников, их профессиональной компетентности, обеспечению их надлежащим багажом компетенций. В Японии, признанной лидером в сфере управление персоналом, считается, что развитие персонала является основным составным элементом эффективной работы организаций в условиях конкурентной среды. Да, японские менеджеры считают, что их основная задача в

контексте достижения стратегических целей организации состоит, прежде всего, в обеспечении развития персонала [4].

В сегодняшних условиях само развитие персонала выступает одним из наиболее важных факторов конкурентоспособности предприятия. Высокий уровень профессиональной компетентности, высокая мотивация к обучению и стремление работников к самообучению и самореализации формируют соответствующий уровень конкурентоспособности персонала. Квалифицированный работник характеризуется большей мобильностью на рынке труда и является более конкурентоспособный.

Основными направлениями усовершенствования развития персонала в условиях конкуренции есть:

- повышение образовательного уровня персонала, постоянное обновление знаний в целях ликвидации разрыва между требованиями рабочего места, должности и деловыми качествами персонала;
- стимулирование профессионального роста работников;
- обеспечение повышения квалификации работников;
- поощрение персонала к созданию и развитию инноваций, способных обеспечить конкурентные преимущества на предприятии;
- формирование системы непрерывного профессионального образования и подготовки кадров, включая обучение непосредственно на производстве и на расстоянии от производства;
- применение инновационных форм и методов организации обучения;
- создание условий для карьерного роста работников;
- поощрение внутренней конкуренции между сотрудниками в рамках предприятия, не допуская возникновения конфликтов;
- обеспечение стабильности кадрового состава, а также его адекватного обновление;
- проведение вертикальной и горизонтальной ротации персонала [6, 7].

Вывод. Развитие персонала – это основной фактор конкурентоспособности, обеспечивающей долгосрочное процветание предприятия. Умение работников выполнять работу лучше и прогнозировать желаемый результат указывают на конкурентные преимущества. Развитие персонала способствует совершенствованию приобретенных и овладению качественно новыми умениями, навыками, знаниями

работника, повышая его профессиональный уровень.

Развитие персонала обеспечивает профессиональное, интеллектуальное, нравственное, личностный рост работников, раскрывая их потенциал. Развитие персонала – это динамический, четко спланированный, перманентный процесс необходим для достижения стратегических и оперативных целей предприятия, с помощью технологий обучение, повышение квалификации, управление карьерой, социального и личностного развития, управления трудовой мотивацией и стимулированием персонала и т.д.

Основными направлениями совершенствования профессионального развития персонала считают повышение образовательного уровня работников, поощрение инноваций, формирование системы непрерывного профессионального образования и подготовки кадров, включая повышение квалификации, применение инновационных форм и методов организации обучения, создания условий для карьерного роста работников, поощрение к внутренней конкуренции.

Литература

1. Гринева В.М. Административное управление трудовым потенциалом. Учебное пособие / В. М. Гринева, М. М. Новикова, М. М. Салун, О. М. Красноносова; [Под ред. докт. экон. наук, проф. В. М. Гриневой]. - М: Изд.МНЕУ, 2004. - 428 с.
2. Егоршин А.П. Управление персоналом - Н. Новгород: НИМБ, 2001-716 с.
3. Збрицкая Г. А. Савченко, М. С. Татаревская Управление развитием персонала: Учебное пособие / Под общ. ред. М.С. Татаревской. М: Атлант, 2013. - 427 с.
4. Моисеенко Н. В. Обучение персонала в системе профессионального развития персонала // Профессиональная ориентация. 2018. №2. С. 15.
5. Калугин А. А. Развитие персонала // Наука, техника и образование. 2019. №5 (58). С. 78–81.
6. Киндзерский Ю.В., Якубовский М.М., Галица И.А. Потенциал национальной промышленности: цели и механизмы эффективного развития / [под ред. канд. экон. наук Ю.В. Киндзерского]; НАН России; Ин-тэкон. и прогнозов. - М., 2009. - 928 с.
7. Клименко С.М., Дуброва Е.С., Барабась Д.А. Управление конкурентоспособностью

предприятия: Учебное пособие. - М.: МНЭУ, 2006. - 527 с.

8. Маслова В.М. Управление персоналом компании: учеб, пособие для вузов. М.: ЮНИТИ-ДАНА. 2007.159 с.

9. Синчило А. А. Развитие персонала как инструмент повышения конкурентоспособности организации // Economics. 2017. №11 (32). С.46–50.

10. Темнова И. О. Развитие работников в системе управления персоналом организации // Вестник науки и образования. 2018. №11 (47). С. 27–32.

11. Управление персоналом в условиях социальной рыночной экономики / Под науч. ред.

проф., д-ра Р.Марра, д-ра Г.Шмидта. - М.: Изд-во МГУ, 1997. - 480 с.

12. Хентце И. Теория управления кадрами в рыночной экономике. - М.: Междунар. отношения, 1997. - С. 243.

13. Хмель Ф. И. Управление персоналом: Учебник для студентов высших учебных заведений. - К.: Академиздатель, 2006. - 488 с.

14. Шлендер П.Э. Управление персоналом. - М.: ЮНИТИ-ДАНА, 2005. - 320 с.

15. Thomas N. Garavan, Pat Costine, и Noreen Heraty (1995). "Проведение и Разработки: Концепции, интересы и вопросы". Training and Development Ирландия. Cengage Learning EMEA.

KARULINA Nataliya Viktorovna
Moscow University for the Humanities,
Russia, Moscow

PERSONNEL DEVELOPMENT AS A FACTOR IN INCREASING THE COMPETITIVENESS OF AN ORGANIZATION

Abstract. *Эта paper examines the nature and meaning of staff development. The definition of staff development including professional and personal development of the employees has been proposed. Impact on the effectiveness of staff разработка деятельности была been proved. It has been specified that staff development is один из наиболее важных факторов competitiveness. The basic directions of staff improvement with the purpose of further performance increase, and also competitiveness improvement have been elucidated.*

Keywords: *staff, staff development, competition, competitiveness.*



10.5281/zenodo.10851365

НЕЧАЕВ Владислав Андреевич
директор по маркетингу, ООО «Demis Group»,
Россия, г. Москва

ПРИМЕНЕНИЕ ИСКУССТВЕННОГО ИНТЕЛЛЕКТА В МАРКЕТИНГЕ: УСПЕШНЫЕ ПРИМЕРЫ ПЕРСОНАЛИЗАЦИИ, АНАЛИЗА ДАННЫХ И ВЗАИМОДЕЙСТВИЯ С КЛИЕНТАМИ

Аннотация. В статье исследуется глубокое влияние искусственного интеллекта (ИИ) на современные маркетинговые стратегии, подчеркиваются значительные преимущества и рассматриваются проблемы и этические соображения, присущие его применению. Подчеркивается использование ИИ для персонализации предложений, демонстрируя, как индивидуальные маркетинговые усилия повышают вовлеченность и лояльность клиентов. Далее исследуется роль ИИ в анализе больших данных, иллюстрируя, как компании используют его для расшифровки сложных наборов данных, раскрывая идеи, которые определяют обоснованные маркетинговые решения. Кроме того, в статье оценивается эффективность искусственного интеллекта в улучшении взаимодействия с клиентами, в частности, за счет внедрения чат-ботов и виртуальных помощников, которые обеспечивают круглосуточное обслуживание клиентов и поддержку. В статье утверждается, что, хотя искусственный интеллект предоставляет огромные возможности для инноваций в маркетинге, будущее развитие этих технологий должно основываться на этических принципах и приверженности защите прав потребителей. Вывод указывает на растущие перспективы ИИ в маркетинге, выступая за сбалансированный подход, который использует его потенциал при одновременном решении этических и операционных проблем, которые он создает.

Ключевые слова: искусственный интеллект, маркетинговые стратегии, машинное обучение, обработка естественного языка, прогнозная аналитика, большие данные, вовлечение клиентов, чат-боты, виртуальные помощники.

Введение

В последние годы сфера маркетинга претерпела глубокие преобразования, во многом обусловленные появлением и интеграцией искусственного интеллекта (ИИ). Этот сдвиг является не просто техническим, но представляет собой изменение парадигмы в том, как компании взаимодействуют со своими клиентами, понимают динамику рынка и оптимизируют свои стратегии, способствующие как вовлечению, так и конверсии. Растущая роль искусственного интеллекта в современном маркетинге является свидетельством его способности анализировать огромные объемы данных, выявлять закономерности и прогнозировать поведение потребителей с беспрецедентной точностью и эффективностью. По мере расширения цифровых возможностей и усложнения взаимодействия с потребителями ИИ становится ключевым инструментом в расшифровке

сложностей рыночных тенденций и предпочтений клиентов.

Цель статьи – углубиться в многогранное применение искусственного интеллекта в маркетинге, уделяя особое внимание его успешному использованию для персонализации предложений, анализа больших данных и улучшения взаимодействия с клиентами.

Теоретические основы искусственного интеллекта в маркетинге

ИИ в маркетинге относится к моделированию человеческого интеллекта машинами, в частности компьютерными системами, для выполнения задач, которые включают в себя изучение опыта, логические рассуждения, понимание сложных идей, общение на естественном языке и преобразование представлений об окружающей среде в практические решения. В области маркетинга роль искусственного интеллекта становится все более незаменимой, поскольку он позволяет компаниям

обрабатывать и анализировать огромные массивы данных с беспрецедентной скоростью, прогнозировать поведение потребителей, повышать вовлеченность клиентов и масштабировать маркетинговые усилия.

Историческое развитие ИИ в маркетинге можно проследить до середины 20-го века, когда впервые появилась концепция имитации человеческого разума в машинах. Однако только с появлением больших данных, возросшей вычислительной мощности и продвинутых алгоритмов в 21 веке потенциал искусственного интеллекта в маркетинге начал реализовываться в полной мере. На протяжении многих лет его эволюция была отмечена значительными вехами - от создания базовых деревьев принятия решений и автоматизации на основе правил до разработки алгоритмов машинного обучения (ML - machine learning) и глубокого обучения (DL - deep learning), способных к самообучению и принятию сложных решений с минимальным вмешательством человека [1].

Ключевые технологии, лежащие в основе искусственного интеллекта в маркетинге, включают:

Машинное обучение: алгоритмы ML позволяют компьютерам извлекать уроки и принимать решения на основе исторических данных. В маркетинге ML используется для прогнозной аналитики, сегментации клиентов и оптимизации маркетинговых кампаний.

Обработка естественного языка (NLP - natural language processing): NLP позволяет компьютерам понимать, интерпретировать и генерировать человеческий язык, а также поддерживает чат-ботов и виртуальных помощников, облегчая беспрепятственное взаимодействие между брендами и потребителями.

Аналитика данных: предполагает изучение больших наборов данных для выявления скрытых закономерностей, корреляций и инсайтов, что позволяет маркетологам принимать обоснованные решения.

Компьютерное зрение: позволяет компьютерам интерпретировать и принимать решения на основе визуальной информации из окружающего мира. В маркетинге компьютерное зрение используется для маркировки контента, измерения аудитории и улучшения качества обслуживания клиентов с помощью дополненной реальности (AR - augmented reality).

Системы рекомендаций: анализируя прошлое поведение пользователя, его

предпочтения и другие данные, системы рекомендаций на базе ИИ персонализируют контент, предложения продуктов и услуг, значительно улучшая качество обслуживания клиентов [2].

Интеграция перечисленных технологий в маркетинговые стратегии произвела революцию в способах взаимодействия компаний с клиентами, предлагая более персонализированный, эффективный и привлекательный опыт. Поскольку искусственный интеллект продолжает развиваться, ожидается, что его роль в маркетинге будет расти, стимулируя инновации и создавая новые возможности для компаний устанавливать значимые контакты со своей аудиторией. Таким образом, теоретические основы ИИ в маркетинге предполагают не только понимание этих технологий, но и изучение того, как их можно стратегически применять для решения реальных маркетинговых задач.

Персонализация предложений с помощью ИИ

Персонализация предложений с помощью искусственного интеллекта является важнейшей составляющей для современных маркетинговых стратегий, преобразующих способы взаимодействия компаний со своими клиентами путем предоставления индивидуального контента, рекомендаций и решений. Суть персонализации, основанной на искусственном интеллекте, заключается в использовании передовых технологий и алгоритмов для анализа данных о клиентах, прогнозирования предпочтений и масштабного предоставления индивидуального обслуживания. Такой подход не только повышает удовлетворенность и лояльность клиентов, но и значительно повышает эффективность маркетинга.

Технологии и алгоритмы, которые являются фундаментальными для персонализации на основе искусственного интеллекта, включают машинное обучение (ML), обработку естественного языка (NLP), глубокое обучение (DL), прогнозную аналитику и интеллектуальный анализ данных. Алгоритмы машинного обучения, в частности, способны выявлять закономерности в данных о клиентах, обеспечивая динамическую персонализацию предложений на основе индивидуального поведения, предпочтений и истории покупок. Глубокое обучение еще больше усиливает это за счет анализа более сложных структур данных и взаимодействий с клиентами, предлагая еще более тонкие

возможности персонализации. Обработка естественного языка облегчает понимание и генерацию человеческой речи, обеспечивая более персонализированное и привлекательное

общение с клиентами. Рисунок 1, иллюстрирующий ИИ, описывает четыре вида интеллекта.



Рис. 1. Четыре вида интеллекта

Прогностическая аналитика, основанная на ИИ, использует исторические данные для прогнозирования будущего поведения, предпочтений и тенденций, позволяя маркетологам предвидеть потребности клиентов и соответствующим образом адаптировать свои предложения. Интеллектуальный анализ данных просеивает обширные массивы данных, чтобы получить ценную информацию о предпочтениях и поведении клиентов, необходимую для процесса персонализации.

Примеры успешной персонализации, основанной на ИИ, охватывают различные отрасли, иллюстрируя универсальность и влияние этой технологии. В сфере розничной торговли ИИ поддерживает механизмы рекомендаций, которые предлагают товары клиентам на основе истории их просмотров и покупок, значительно повышая коэффициент конверсии и удовлетворенность клиентов. В секторе электронной коммерции такие компании, как Amazon, используют его для создания высоко персонализированного опыта покупок, предлагая рекомендации по продуктам, соответствующие индивидуальным предпочтениям клиентов и истории поиска.

Индустрия СМИ и развлечений также использует искусственный интеллект для персонализации доставки контента. Поточковые сервисы, такие как Netflix, используют его для анализа моделей просмотра и предоставления персонализированных рекомендаций по шоу и фильмам, повышая вовлеченность и удержание пользователей. В секторе финансовых услуг ИИ используется для предоставления персонализированных инвестиционных

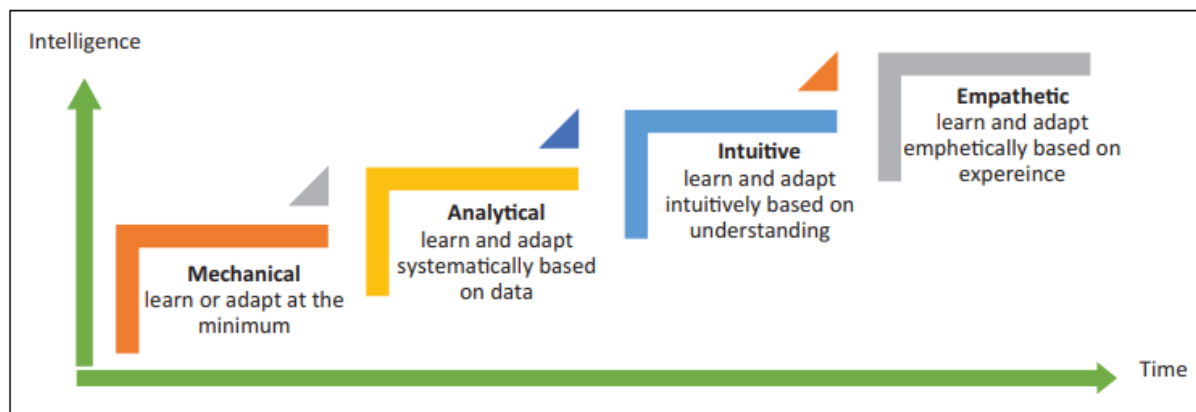
консультаций и индивидуальных финансовых продуктов, основанных на финансовой истории и целях человека.

Исследование Хуанга и Рафта, опубликованное в «Journal of Service Research», доказывает преобразующий потенциал ИИ в персонализации услуг. В исследовании подчеркивается, как технологии ИИ позволяют компаниям предоставлять услуги и опыт с высокой степенью индивидуализации, что приводит к большей удовлетворенности и лояльности клиентов. Анализируя данные о клиентах и их взаимодействиях, искусственный интеллект может выявлять индивидуальные потребности и предпочтения, позволяя компаниям адаптировать свои услуги в режиме реального времени, тем самым создавая более значимые и результативные взаимодействия с клиентами [3].

Таким образом, персонализация предложений с помощью искусственного интеллекта представляет собой значительный скачок вперед в способности компаний удовлетворять индивидуальные потребности своих клиентов. Благодаря применению сложных технологий и алгоритмов ИИ компании теперь могут предоставлять непревзойденный персонализированный опыт, повышая удовлетворенность клиентов, лояльность и, в конечном счете, успех бизнеса в различных секторах.

Анализ больших данных для принятия маркетинговых решений

Анализ больших данных для принятия маркетинговых решений представляет собой ключевое применение искусственного интеллекта, позволяющее компаниям полностью раскрыть потенциал своих информационных ресурсов

для получения стратегической информации и конкурентных преимуществ. Возможности ИИ в обработке и анализе больших объемов данных преобразуют необработанные, часто неструктурированные данные в полезную информацию, способствующую принятию более обоснованных решений и стратегическому планированию. Благодаря сложным алгоритмам и методам машинного обучения он может анализировать данные в беспрецедентном масштабе и с высокой скоростью, выявляя тенденции, закономерности и корреляции, которые могут быть невидимы человеческому глазу.

Технологии искусственного интеллекта, такие как машинное обучение, глубокое обучение, обработка естественного языка (NLP) и прогнозная аналитика, необходимы в анализе больших данных. Алгоритмы машинного обучения особенно хорошо распознают закономерности и извлекают из них уроки, позволяя прогнозировать будущее поведение потребителей на основе исторических данных. Глубокое обучение, подмножество машинного обучения, может анализировать еще более сложные наборы данных, включая изображения и видео, предлагая более глубокое понимание предпочтений и поведения потребителей. NLP позволяет анализировать текстовые данные, такие как отзывы клиентов и публикации в социальных сетях, предоставляя ценную информацию о настроениях и тенденциях в обществе. Прогностическая аналитика, использующая ИИ, использует эти данные для

прогнозирования будущих тенденций и поведения, позволяя маркетологам предвидеть движение рынка и потребности клиентов.

Тематические исследования из различных отраслей иллюстрируют преобразующее влияние анализа больших данных на основе искусственного интеллекта на маркетинговые стратегии. Одним из примечательных примеров, приведенных Дэвенпортом и Ронанки в книге "Искусственный интеллект для реального мира", является розничная компания, которая использовала ИИ для анализа истории покупок клиентов, активности в социальных сетях и других цифровых данных. Поступая таким образом, компания смогла выявить новые тенденции и предпочтения, что позволило ей адаптировать свои запасы и маркетинговые кампании для активного удовлетворения потребительского спроса и привело к увеличению продаж, повышению удовлетворенности клиентов и улучшению управления запасами.

Другой пример - компания Vanguard, предоставляющая инвестиционные услуги, использует когнитивные технологии и аналитику на основе ИИ для предоставления клиентам инвестиционных консультаций по более низкой цене. Такая технология автоматизирует многие традиционные задачи инвестиционного консультирования, в то время как консультанты-люди выполняют более ценные виды деятельности. На рисунке 2 показано то, как Vanguard переработала свои рабочие процессы, чтобы получить максимальную отдачу от новой системы:



Когнитивная технология

- Формирует финансовый план.
- Обеспечивает прогнозирование на основе целей в режиме реального времени.
- Приводит портфель в соответствие с целевым набором.
- Минимизирует налоги.
- Отслеживает совокупные активы в одном месте.
- Привлекает клиентов виртуально.



Консультант

- Понимает инвестиционные цели.
- Составляет индивидуальный план реализации.
- Проводит инвестиционный анализ и планирование выхода на пенсию.
- Разрабатывает стратегии сокращения пенсионных доходов и социального обеспечения.
- Выступает в качестве поведенческого тренера.
- Контролирует расходы для поощрения подотчетности.
- Предлагает постоянную поддержку в области благосостояния и финансового планирования.
- Рассматривает вопросы планирования недвижимости.

Рис. 2. Рабочие способности когнитивной технологии и обычного консультанта

В секторе здравоохранения искусственный интеллект и аналитика больших данных используются для адаптации маркетинговых усилий, связанных со здоровьем. Анализируя данные о пациентах, результаты лечения и тенденции в области здравоохранения, поставщики медицинских услуг могут предлагать индивидуальные планы медицинского обслуживания, оздоровительные программы и медицинские консультации, что не только улучшает уход за пациентами, но и повышает вовлеченность пациентов и лояльность к медицинским брендам [4].

Примеры подчеркивают силу ИИ в преобразовании больших данных в стратегический актив маркетинга. Благодаря более точным прогнозам, персонализированным маркетинговым стратегиям и более глубокому пониманию поведения клиентов анализ данных, основанный на ИИ, стал незаменимым инструментом в арсенале маркетолога. Поскольку компании продолжают накапливать огромные объемы данных, способность анализировать и действовать на их основе с помощью искусственного интеллекта будет все больше определять конкурентное преимущество на рынке.

Улучшение взаимодействия с клиентами через технологии ИИ

Улучшение взаимодействия с клиентами с помощью технологий искусственного интеллекта, в частности с помощью чат-ботов и

виртуальных помощников, представляет собой значительный сдвиг в подходе компаний к обслуживанию клиентов и вовлечению в процесс. Эти инструменты, управляемые искусственным интеллектом, не только революционизируют оперативность и качество обслуживания клиентов, но и способствуют более глубокому пониманию поведения клиентов, тем самым значительно улучшая общий пользовательский опыт.

Чат-боты и виртуальные помощники, работающие на базе искусственного интеллекта, запрограммированы на имитацию человеческого общения, что позволяет взаимодействовать с клиентами в режиме 24/7 по нескольким каналам, включая веб-сайты, платформы социальных сетей и приложения для обмена сообщениями (рис. 3). Они могут выполнять широкий спектр задач по обслуживанию клиентов, от ответов на часто задаваемые вопросы до обработки заказов и предоставления персонализированных рекомендаций по продуктам. Ключевое преимущество инструментов ИИ заключается в их способности извлекать уроки из каждого взаимодействия, постоянно улучшая свои ответы и актуальность предоставляемой информации. Данная возможность не только повышает эффективность за счет сокращения времени реагирования на запросы клиентов, но и значительно повышает точность и персонализацию коммуникации.



Рис. 3. Преимущества использования чат-бота

Эффективность ИИ в создании глубокой аналитики поведения клиентов еще больше способствует повышению качества обслуживания. Анализируя огромные объемы данных о различных взаимодействиях с людьми, технологии искусственного интеллекта могут выявлять закономерности, предпочтения и тенденции в их поведении. Такое понимание позволяет компаниям адаптировать свои услуги, продукты и коммуникации к индивидуальным потребностям своих клиентов, создавая более персонализированный и удовлетворяющий людей опыт. Например, ИИ может помочь выявить наиболее распространенные проблемы или вопросы, возникающие у клиентов, позволяя компаниям активно их решать, либо уточняя ответы своих чат-ботов, либо внося коррективы в продукты или услуги.

Исследование Гревала и др. в статье «Будущее технологий в магазинах», опубликованной в журнале «Академии маркетинговых наук», подчеркивает преобразующий потенциал искусственного интеллекта в улучшении взаимодействия с клиентами. Исследование показывает, что технологии не только повышают эффективность обслуживания клиентов, но и играют решающую роль в создании безупречного и интегрированного клиентского опыта. Используя ИИ для анализа поведения и предпочтений клиентов, компании могут гарантировать, что их взаимодействие в магазине и онлайн будет последовательным, персонализированным и отвечающим меняющимся потребностям их клиентов [5].

Кроме того, использование ИИ при взаимодействии с клиентами помогает компаниям эффективно масштабировать свои операции по обслуживанию клиентов. Инструменты, управляемые ИИ, могут обрабатывать огромный объем взаимодействий одновременно без необходимости пропорционального увеличения человеческих ресурсов. Такая масштабируемость гарантирует, что предприятия могут поддерживать высокий уровень обслуживания клиентов даже в часы пик или в условиях быстрого роста.

В заключение следует отметить, что применение чат-ботов и виртуальных помощников, наряду с возможностями глубокой аналитики искусственного интеллекта, значительно улучшают взаимодействие с клиентами и их опыт. Обеспечивая персонализированное, эффективное и масштабируемое обслуживание клиентов, технологии искусственного интеллекта

помогают компаниям выстраивать более прочные отношения со своими клиентами, повышать лояльность и стимулировать рост. Поскольку искусственный интеллект продолжает развиваться, ожидается, что его роль в формировании будущего обслуживания клиентов и взаимодействия с ними еще больше возрастет, предлагая компаниям новые и инновационные способы взаимодействия со своими клиентами.

Заключение

В заключение, данная статья подчеркнула преобразующую роль искусственного интеллекта в изменении маркетинговых стратегий и операций. Благодаря его применению компании могут значительно повысить эффективность и точность своих маркетинговых кампаний, используя огромные объемы данных для масштабного предоставления персонализированного обслуживания клиентов. Возможности ИИ в области прогнозной аналитики, машинного обучения, обработки естественного языка и других передовых технологий открыли новые возможности для понимания клиентов и взаимодействия с ними, предоставив маркетологам инструменты для предвидения потребностей потребителей и соответствующей адаптации своих предложений.

Интеграция искусственного интеллекта в маркетинг показала, что он улучшает взаимодействие с клиентами за счет использования чат-ботов и виртуальных помощников, обеспечивая круглосуточное обслуживание и поддержку 7 дней в неделю. Кроме того, анализ данных, основанный на ИИ, позволил компаниям принимать обоснованные решения, оптимизировать маркетинговые усилия и добиться конкурентных преимуществ в своих соответствующих отраслях. Персонализация предложений и контента, управляемая ИИ, не только повысила удовлетворенность и лояльность клиентов, но и привела к более высоким показателям конверсии и повышению общей эффективности бизнеса.

Стоит отметить, что перспективы использования ИИ в маркетинге обширны и многообещающи. Поскольку данная технология продолжает развиваться, можно ожидать появления еще более сложных приложений, от продвинутых механизмов персонализации до более сложных прогностических моделей, которые могут предвидеть тенденции рынка и поведение потребителей с еще большей точностью.

Литература

1. Матюшок В.М., Красавина В.А., Матюшок С.В. Мировой рынок систем и технологий искусственного интеллекта: становление и тенденции развития // Вестник Российского университета дружбы народов. Серия: Экономика. 2020. Т. 28. № 3. С. 505-521. <http://dx.doi.org/10.22363/2313-2329-2020-28-3-505-521>
2. Харитоновна Ю. С. Предвзятость алгоритмов искусственного интеллекта: вопросы этики и права / Ю. С. Харитоновна, В. С. Савина, Ф. Паньини. – Текст: непосредственный //

Вестник Пермского университета. – 2021. – С. 53.

3. Хуан М.-Х., Раст Р. Т. Искусственный интеллект на службе. // Journal of Service Research, 2018, 21 (2), С. 155-172.
4. Дэвенпорт Т. Х., Ронанки Р. Искусственный интеллект для реального мира. // Harvard Business Review, 2018, 116 с.
5. Гревал Д., Нобл С. М., Роггевен А. Л., Нордфельт Дж. Будущее технологий в магазинах. // Журнал Академии маркетинговых наук, 2020, 48, С. 96-113.

NECHAEV Vladislav

Marketing Director, Demis Group LLC,
Russia, Moscow

THE USE OF ARTIFICIAL INTELLIGENCE IN MARKETING: SUCCESSFUL EXAMPLES OF PERSONALIZATION, DATA ANALYSIS AND CUSTOMER INTERACTION

Abstract. *This article investigates the profound impact of Artificial Intelligence (AI) on contemporary marketing strategies, highlighting significant advantages and addressing challenges and ethical considerations inherent in its application. The use of AI for personalization of offers is emphasized, demonstrating how individual marketing efforts enhance customer engagement and loyalty. Furthermore, the role of AI in big data analysis is explored, illustrating how companies utilize it to decipher complex datasets, unveiling insights that drive informed marketing decisions. Additionally, the article assesses the effectiveness of artificial intelligence in improving customer interactions, particularly through the deployment of chatbots and virtual assistants, which provide round-the-clock customer service and support. The article argues that while artificial intelligence offers vast opportunities for innovation in marketing, the future development of these technologies must be based on ethical principles and a commitment to protecting consumer rights. The conclusion points to the growing prospects of AI in marketing, advocating for a balanced approach that leverages its potential while addressing the ethical and operational challenges it poses.*

Keywords: *artificial intelligence, marketing strategies, machine learning, natural language processing, predictive analytics, big data, customer engagement, chatbots, virtual assistants.*

ОБРАЗОВАНИЕ, ПЕДАГОГИКА

IVANIČOVÁ Eva

Doctoral student Department of Preschool and Elementary Education Faculty of Education,
Matej Bel University, Slovakia, Banská Bystrica

THE IMPACT OF DISTANCE LEARNING ON THE PRESENTATION OF HISTORICAL CONTENT AT THE PRIMARY LEVEL OF PRIMARY SCHOOLS

Abstract. *In this paper we consider the impact of the pandemic situation and the associated distance education of children in families. We present what the impact of distance education is on the presentation of history-themed content at the primary school level. We discuss the situation in families in relation to the education of children in the home environment at the time of the pandemic.*

Keywords: *distance education, family, school, E-learning, historical learning content, textbooks, homeland study.*

INTRODUCTION

The COVID-19 pandemic has affected the whole world. It has brought fear, insecurity, health, and life concerns among people and has affected the economies of all countries to a great extent. Life has slowed down. Shops, theatres, cinemas, museums, and galleries closed. Festivals, concerts, exhibitions, various other cultural events were cancelled, and sport and tourism were put on 'stop watch'.

The coronavirus affected everything and everyone, perhaps most significantly education itself. The various changes that were suddenly showered on the sphere of education from every side were not only impractically dynamic, ineffective, and often sewn with a "hot needle", but they also erased for a certain (rather long) period the personal contact between teacher and student. Attendance shifted from the school desk to the home environment and distance learning became part of everyday experience. Day by day, schools have had to face a challenge that has been discussed for years – innovating the education system with regard to digital technologies, as progress cannot be stopped. In an accelerated mode, it was necessary to look for solutions and adapt to the new situation. Teachers had to learn how to work in the online space, to start actively using the Internet and the various digital technologies that would

enable them to effectively handle the modified educational content and its new form.

Distance education has brought many distresses as most families did not and still do not have the required modern technology or access to the internet. In fact, the first wave of the pandemic has taught us only that distance education cannot compare with, let alone adequately replace, face-to-face education any time in the near future. It can, however, be turned into a practical supplement that will find its place in the school system, but it will never be equal to face-to-face contact alone.

However, for distance learning to be effective, it is necessary to think about the many factors and variables that enter into the somewhat impersonal relationship between student and teacher in an online space. It is not only the motivation of the students themselves, the intensive use of individual qualities such as self-control, perseverance, independence, responsibility, or planning, but also critical thinking, financial and digital literacy, as well as the work and availability of special digital platforms that are directly designed for this type of education. These, according to American professor and distance education specialist A. Froster (Drexel University), contains highly personalised content, to which the whole form of learning is then adapted. The latter can offer different combinations of tools, technologies, or ways of

increasing the difficulty of the learning itself to a single student. Froster himself argues that if a student turns on ZOOM, Google Meet or MS Teams, it does not automatically mean that he or she is actively engaged in a quality form of online learning. Success is hidden in the key by which the learning platforms themselves operate and how intensive pedagogical, technical, or administrative support they offer in the online learning process.

Since not only complexity but also independence enters the demand, which assumes that it is the learner who has all the necessary materials from the educational institution for the so-called self-study, it is both time-consuming and necessary to arrange the distance education system to suit all types of educational institutions. Perhaps for this particular reason, parents, teachers, and individual professionals, perhaps even the students themselves, have asked the following question: *"How to effectively deal with the negative impact of online education on the human mental health in terms of motivation and socialization itself?"*

The second wave of the pandemic closed the school gates again. Pupils and students were again forced to continue classes at home. Compared to the first wave, schools and teachers have been able to prepare much better, but no one knows how much longer the pandemic will continue and how quickly workable solutions will be found, as it is difficult to move the learning from class to class and to lower the demands on the profile of a graduate, especially in primary education. Nor can teaching be done only on current modern platforms such as ZOOM, Google Meet, Teams, Edupage and others of their ilk, which have so far been introduced in our country. Present teaching is an integral part of education, whether in kindergartens or at the primary level, and it cannot be replaced exceptionally by distance learning. However, ways and solutions must be found to best deliver quality teaching to pupils and to provide the same quality of motivation for teachers who are more or less floundering in the supply of attractive digital platforms, in a situation where they are once again being forced to move teaching online.

Is it even possible to fully educate primary school pupils if we know that they are at a critical stage of personal development that shapes their personality and sets the stage for their personal growth and profile as a primary school graduate? How do we actually view the change in the family system, which distance education has greatly influenced, often completely altered? Can we ever define distance education in such a way that it fully

includes all the components of full-time teaching even with the climatic conditions of a particular classroom? Can we even say that this new form of learning is effective, delivering the required results in every educational area, and especially in the first stage of primary schools, which are designed to cover all the skills and key competences of the pupil, not only in the process of his socialisation but also in the process of school integration? How are the different roles of pupils, teachers, parents, and assistants changing as they suddenly work with the limited possibilities of the online space? What impact does this space also have on the interpretation, presentation, and subsequent consolidation of specific curriculum?

Family and school basic socialization factors

In the process of socialization, two basic factors play an important role – *family* and *school*. According to professional literature, the family has always been considered the basic building unit of any human society. First and foremost, it is about the raising and care of children, but it is also about the integration of a person into the culture and society in which he or she lives. However, the family alone cannot fulfil the functions involved in raising and educating a child, so the school takes over some of the tasks.

Experts agree that the school is a specific organization where the process of education and raising belongs above all. It is a long-term process that is implemented in the form of group teaching. The school, its environment, its classmates, and the people around play an extremely important role in the life of the pupil (child). Becoming a social being is not only a question of raising and education, but also a process of socialization, in which it is a transformation of a person from a biological being into a social being [21, p. 29].

The times in which we find ourselves have forced us to resort to changes in every area of our lives. These changes also concern school. The era of distance learning, so-called distance education, has arrived. It is a form of learning that is essentially about pupils studying independently. Direct pupil - teacher contact does not take place and the traditional classroom is replaced by a lesson in the online world. Different technologies and media of communication are used to present, verify and also test the progress of the learning process. The history curriculum at the primary level should also be of particular importance in profiling pupils to learn about the most important periods, events, and personalities in the history of Slovakia, from

the earliest times to the present day. And also, to lead pupils to a healthy patriotism and respect for history and the significant events of our history. Teaching on historical topics should be included in the fourth-grade homeland study curriculum. Unfortunately, however, I have to say that there is a minimum of topics with the history of Slovakia, not to mention the fact that the content of these topics is not always plausible and, moreover, some particularly significant events and personalities are missing. Therefore, the main goal of the teacher is to assign tasks that students can do independently and not only online, to check the completion of the assigned tasks, to evaluate them, to conduct consultations and to motivate their students. The quality of online education is currently one of the main topics in professional circles, as well as in the general public. Increasingly, we are encountering increasing demands from parents and professionals – pedagogues for the quality of online teaching and thus for a comprehensive approach to addressing the issue of quality of schools and education of students in them. It should be emphasized that the role of the textbook of history as a didactic medium is not to deepen the scientific knowledge of historical reality, as it is mostly the case so far. It is essential that more attention be placed on texts with historical themes for primary school pupils. The impact on the presentation of the content of the history-themed curriculum at the primary level of primary school during distance learning should be given special attention.

E-learning

In today's learning society, a lot of information is disseminated primarily through the computer network and in education through so-called e-learning. In the so-called computer age, it might seem that traditional books and textbooks will disappear. There is a growing number of people who clearly prefer data and information obtained from 'e-space', where they increasingly rely on the virtual world of cyberspace to provide them with this information. On the other hand, it is clearly evident that the development of computing facilities also benefits e-learning and thus clearly enriches the learner. But, as we have already mentioned, the new learning aid will not completely replace the previous one, but will complement, improve some of its functions. So, it is in this case, the virtual world of cyberspace can purposefully complement some of the educational functions of a book, a textbook. Human will remain a biological creature in the future and thus cannot exist only in the

virtual world of computer devices. Just as the material for recording information has changed throughout history, so in today's computer age the traditional material of the book – paper is being supplemented by the "material" of virtual space for recording the necessary data and information in so-called e-learning. Thus, we can speak of changes in the form of sharing the function a textbook performs and the value system it represents rather than its demise.

So how to connect two completely different worlds – the biological world with the technological world? And yet in such a way that both components are balanced, and their important integrity is preserved?

Jessica Heppen of the American Institutes for Research cannot offer us a clear answer. However, her research has at least partly outlined the problem of distance learning. Working with the Chicago Public Schools, she organized research in which she selected ninth graders who had failed math from 17 public schools and divided them into two groups. As preparation for remediation, she provided one group with distance education and the other group with face-to-face classroom instruction. The results showed that the students with online preparation scored several times lower than the students who received classroom instruction [5].

One can absolutely agree with the opinion of Viliam Kratochvil [12, p. 231], who writes that "history textbooks are a part of this complex and changing system as one of the most distinctive elements of school history. In the specific environment of the school, they are the basic didactic medium for learning and teaching historical information, which is transformed in it to correspond to history and its specific scientific knowledge, to the possibilities of the pupils and to the conditions of teaching. In this context, however, it must be stressed that the role of the history textbook as a didactic medium is not to deepen scientific knowledge of historical reality, as has been the case for the most part to date".

Also, on the School Education Gateway platform [24], an opinion survey on distance learning in Europe was conducted from 9th April to 10th May, attracting 4,859 respondents, 86 % of whom were teachers and school leaders. For the majority of respondents, this was their first experience of distance learning, and they were unpleasantly surprised by the innovation – experimenting with learning practices. Participants were asked to select five challenges from list that they faced when

moving to distance learning. The list largely agreed on: access to technology by both pupils and teachers; the increased workload and stress of working from home; keeping pupils motivated and engaged in the online space; engaging pupils from socially disadvantaged households, engaging challenging pupils and supporting pupils with special educational needs or disabilities. When asked what would help teachers the most, individual respondents said it would be more free resources and tools from educational technology companies. When asked if they thought schools would be different than they were before the pandemic, most said yes, with more online learning than before.

We see that teaching and learning online is a new experience for many, and this challenge brings with it both pros and cons. As mentioned in the introduction of the essay, many families do not have access to modern technology. Having a computer and internet connection at home is not a norm for everyone. If a family does have a computer, in most cases it is used by the parent for their own work. Multiple pupil families with several pupils and only one device are also a problem. Aligning the time so that everyone is on their school schedule and accommodating the teacher and joining in at a given hour is sometimes difficult and stressful. Another problem is a teacher who is not IT skilled, doesn't know how to use digital tools and can only communicate with their pupils through primary technology functions. In this case, the material may not be understood, and students are demotivated by this form of teaching. Distance learning can be challenging. It takes a lot of energy, time, skill, and creativity to work online and create digital materials.

Historical content in the textbook of national science

We can show this also in the textbook for 4th year of primary schools. It provides information from the category of social science disciplines in the field of geography, demography, natural science, but also history. We can agree that the content analysis of the historical knowledge of the textbook is of great importance in terms of the picture of historical reality and at the same time it reminds us that history is one of the dimensions of the present, but it also helps to orient oneself in the future [2, p.147]. It is not about factual knowledge or factual knowledge, but about a certain construction of the teaching text in terms of fulfilling the pedagogical-psychological goal in the context of the given historical reality.

As a **historical-didactic text**, Jeismann [11, p.41-83] also understands a textbook with a historical theme, which refers to such a textbook as a special type of didactic-historical text. This is probably the most prevalent type of historical literature, because textbooks are published in much larger editions than other historical literature and thus reach a large number of recipients of historical information during compulsory schooling. Thus, a textbook with historical themes becomes a relatively high carrier and co-creator of historical awareness in modern society.

Each textbook is a didactic (learning) text designed to help pupils achieve their learning objectives. A textbook of homeland study subject, as a certain set of pedagogical texts, also helps to meet the educational objectives that are important in education. The first goal is the educational one, i.e., the system of knowledge, the second goal is the educational goal, which has an impact on the attitudes, opinions, and values of pupils, and we must also not forget about the regulative goal (it influences the pupil's actions directly in the teaching process) [6, p.13].

Textbooks that contain history information, thus also textbooks of history for the 4th year of primary schools, should consider the level of psychomotor development of the pupil at the first level of primary schools [13 p.49], also the sense of chronology – the ability to orient the pupil on the timeline, the adequacy of the scope of information in the given topic, the clarity of the treatment of the historical topic supplemented by appropriate visual material. The content of historical information in the textbook presents values and attitudes in a given historical period of society, and thus has an effect on the acquisition or consolidation of value orientation, and also on the attitudes or prejudices of the pupils who acquire the historical information [1]. A very important part is also the formulation of the assigned tasks, so that the pupil, after acquiring cognitive information, is able to creatively process this knowledge in such a way that the consolidation of historical knowledge develops his critical thinking.

Primary education has a specific role in the education of each pupil, providing a more holistic understanding of the foundations of literacy. The aims, organisation and methods of education are different from those of the upper classes at school. This is mainly influenced by the fact that pupils are taught all subjects by one teacher, usually from Year 1 to Year 4, who knows his/her pupils well and thus holistically perceives their development and

the educational process less as informative and more as formative. If he decided to follow the path of humanistically guided education, he could also enforce this idea and change the teaching in his classroom without depending on others and on centralized curriculum policies. Innovative approaches to teaching with historical themes were predominantly models of a child-centred approach. Therefore, they have encountered a barrier at the lower secondary level and other higher levels where teachers are tied to the content of their subject. They perceive the procedural aspect and the problems therein as less essential. During distance education, primary teachers could more easily integrate teaching content with historical topics, develop cross-curricular relationships, and deal with the temporal organisation of teaching, despite centrally set curricula and syllabuses.

In order to meet the given educational objectives, the structure of the textbook also plays a very important role. The system of handling both the textual and the non-textual part of the subject, i.e., the verbal and the non-verbal components, is very important here. It is necessary to structure the text in such a way as to motivate and educate the pupil and to teach him to think critically when working out the various tasks, exercises, and examples.

Historical knowledge, which is a part of the textbook of history, in the context of the historical-didactic text, is also a carrier of historical consciousness in modern society and in the pupils of the first stage of primary schools. Thus, if its content is inappropriately reduced and artificially adapted to certain conditions in a certain situation (the first wave of the pandemic required a radical reduction of the curriculum, as the various digital platforms were unable to respond adequately to the demands of teachers or pupils), this will result in a long-term risk of deepening the knowledge in the whole classroom. Not just for pupils with certain learning difficulties or from socially disadvantaged backgrounds.

A number of experts point to this particular fact in education in the longer-term closure of educational institutions. A study in the Netherlands of pupils aged between 4 and 18 showed widening inequalities between children from disadvantaged families and those of higher socio-economic status. It also highlights inequalities between schools in one country and their potential material and technical provision for online learning. Similar conclusions are reported by the Czech School Inspectorate, where distance education in primary

and secondary schools during the COVID-19 pandemic showed substantial differences between regions of the Czech Republic in the level of school management, school access to teaching and also in the conditions for distance education. The shortcomings in distance education are also highlighted by the Eduroma study from Slovakia, which confirms that pupils from marginalised Roma communities (MRC), despite the availability of technical conveniences, due to their home situation and lack of privacy, have difficulties with online learning and also lack pedagogical guidance from the teacher. Pupils from the MRC who lack technical facilities and are not supported by the environment have not been regularly engaged in distance education [22].

Psychological impact of school closures

A lot of research has also highlighted the psychological impact of the closure of educational institutions and measures to ensure social distance on children and young people. Children and young people have had to cope with the loss of personal contact with relatives and peers, as well as a reduction in communication with the teacher or school assistant. There was also a reported incidence of negative emotions, frustration, boredom arising from feeling trapped in the home, a sense of lack of personal space and loss of routine. There was also an increase in experiencing anxiety and uncertainty about school and the teaching process, fear of assessment and anxiety about coping with a new way of teaching. Such a situation negatively impacts children and adolescents' mental health and increases their psychosocial stress. The incidence of depression among young people has increased and an increase in physical and psychological violence has been confirmed in almost all countries.

On the other hand, distance learning has its advantages. You can study anywhere; you don't have to travel and commute. Students can sometimes learn better in a home environment. Also, pupils who find it difficult to present themselves in front of others, who are worried about embarrassment and failure, may find this form of teaching more suitable. Online learning has been with us for a few months now and has become something of a phenomenon. Teachers have joined forces to create sites to help with online learning. Different groups are springing up on social networking sites where they can access a wealth of information. Many other institutions, IT companies, television, bookshops, and artists are also helping.

But even these efforts are not enough to make online learning more enthusiastic and freer from uncertainty about the impact it will have on the very experience of students, their teachers, and parents. It is therefore very important to talk about the changes that both types of education bring with them, openly, critically and with respect for the consumer who is ultimately affected. In the introduction, a number of serious questions outline the direction in which the content of this essay will take. In order to be able to answer each question adequately, we must first briefly define the change in the structure of the classical family from which the child comes to the educational institution, and in which he or she also continues to work intensively (whether in the offline space or the online space). At the same time, we have to delineate the profile of the primary education graduate, since the essay is based on the concept of the dissertation thesis, which is primarily to assess "the impact of distance education on the presentation of the content of the curriculum with historical themes at the primary level of primary school". We must not forget the change of roles in educational institutions in the pupil – teacher, pupil – pupil, pupil – parent, parent – mother relationship, as well as the profile of the classroom, which will serve us in the comparative part formed by the list of arguments for and against as one of the other important examples on which the issue around the change of the form of education caused by the pandemic situation can be built.

While second grade of primary school can tell of very satisfactory results in distance education, first grade of primary declare in with large differences, but these need to be eliminated first in the home environment. Pupils' unpreparedness and indiscipline during distance education also stems from the very absence of discipline and careful planning. A major problem for pupils is understanding the differences that learning in the classroom and learning in the online space bring – when two types of classes enter the learning process – online class/offline class (self-paced learning in the home environment) and their common language. Therefore, parents in particular are asked to actively enter the teaching process and create a practical "school desk at my home" for their children, i.e., a place dedicated exclusively to online learning. Such a workplace also requires an intense interest in the way in which online learning takes place, as children may not be new to this form of learning but have not had such an intensive experience of it. Therefore, support and a

helping hand from a parent are the first important step towards motivation to master distance learning without unnecessary stress and terror of personal performance evaluation by a teacher who only represents the educational institution.

Creating an environment supportive to learning with all the materials to help them better manage individual homework assignments, or praise highlighting their specific efforts, not least repeated reminders that they are learning from home, will help to establish new family rules and habits. Finally, the online environment itself has its own ethics, and the impression that is left in the online space depends on it. A shared daily routine during a pandemic should form the basis for good family functioning. Activities should be adapted not only to the timing of the online education, but also to the mental health of the child itself. It is important that time spent together (e.g., nature walks, art activities, playing board games) should incorporate controlled breaks in the online space, as many relaxing activities have unfortunately moved to this space (gaming, live streaming, chatting, following news on social networks). Distance learning, in particular, brings a different level of social interaction to a large extent, due to the fact that the child is isolated from his/her peers. Encouraging the child to maintain intensive contact with his or her classmates helps the child not to lose the desire to socialise, especially at such a critical time as the social development of younger school age.

Joining school, which represents a significant milestone in the life of an individual, the child becomes a member in a new social group. The teacher, not just the parents, also takes on an important role in the socialisation process. The child begins to acquire moral and social norms of behaviour; the teacher often represents a greater authority for the child than the parent himself. The school is therefore another important institution, after the family, shaping the child's socialisation process – it helps to implant in the child the socialising conditions that help him to adapt to school, pupils, and teachers and to have a positive perception of his own personality.

"It is clear from practice that at least for the first two years the pupil does not question the teacher's authority at all, accepts and respects him, and is often more dominant than the parent. Gradually, however, the teacher, as an unquestioning authority, falls into the background. This is due to the fact that the school collective in pupils of younger school age has a significant social

influence. Different social groups are formed – informally outside the school, formally in the classroom. A social consciousness begins to develop among the pupils, which constitutes the consciousness of the class and the pupils. In the upper classes (from the third grade onwards) a class collective or grouping also begins to form – a leader, members on the periphery of this group, middle members, and the very core of the group [26]. Therefore, the pupil – teacher and pupil – pupil relationships also have a strong influence on the formation of personality at this age. The basic mechanism and activity of pupil formation is learning and experience itself (Daniel, et al., 2005), as the pupil actively and naturally learns solidarity, interaction, cooperation, conversation, and deepens his/her value orientations from preschool age. In the middle school age, the influence of the class, the children's group, over the educator prevails. In this period, various social roles are deepened and naturally develop. "The pupil of the first year develops the role of pupil and classmate, since it is completely new to him/her, he or she acquires the role of the teacher as an authority. Pupil begins to distinguish the role of girl and boy, woman and man. The child deepens friendships in the classroom, a collective is formed. The development of self-socialization begins, the pupil imitates classmates, teachers, older pupils and complements these activities. He begins to form his own identity. Play, as the main activity in pre-school, also in the process of socialisation, is replaced by real work at school and on homework [8].

Online teaching in the family

The transfer of teaching to the online space has undermined the integrity of the groups formed, the relationship between pupil – teacher and pupil – pupil has been eroded, specifically the social roles adopted, the perception of authority has changed, which is no longer significant even with the teacher with whom the child came into daily contact, and last but not least, the very friendships that the child was slowly creating and strengthening in the collective have been torn apart. The formation of the pupil's personality at a younger school age was indirectly transferred from the educational institution to the shoulders of the parent(s), and thus to the family, in which the child builds up a healthy self-confidence, learns respect and common rules, has a daily routine and a space created not only for learning but also for spending free time. Although we consider the family *to be a social unit, a social group* that logically undergoes its own development in line with changing social

conditions, it reflects directly and indirectly the state and possibilities of society in its activities. Of all social institutions, it is *the least subject to direct management by society*.

However, recent critiques of the family have indeed shown that the institution that was considered perhaps the most stable creation of our civilization has changed substantially since at least the end of the First World War and continues to change. It is changing not marginally, but in its most fundamental characteristics. The changes have been observable in recent decades, most of them having their impulses at the turn of the 19th and 20th centuries, with an acceleration after the Second World War [20].

Even Možný [17 p. 21] argues that the shattering of the concept of the family as a morphostatic institution derives from a situation in which parents were the binding and more or less the only role models for the rising generations, and accumulated experience was passed on by slow socialization from parent to child. Thus, in the context of family changes, we tend to derive the changes from the image of the so-called "traditional family".

"The development of the family is gaining more and more dynamics; it is more and more marked by interventions from outside" [7, pp. 5-6].

We can state that the social institution of the family is undergoing changes in the contemporary individualized society: it is changing its form and structure, acquiring new functions, demographic processes, the sphere of parental roles, family relations, etc. are changing. The contemporary family is often referred to as postmodern in sociological literature [15 p. 12].

Historically, the family has undergone considerable changes. It has evolved from the patriarchal family to the two-generation, nuclear family; from the traditional family to the modern to the post-modern family; from the family with fixed roles for men and women to the partnership family. All of these changes have profoundly affected the scope and structure of the family, and thus the richness of relationships within the family. They worked with the acceptance or abandonment of a particular system of family values, division of labour and stability of social roles of men and women, fathers, and mothers, as well as particular forms of family cohabitation [15].

Distance education, which has been a part of educational institutions, especially at the primary level, where a critical turning point in an individual's development occurs, is not only dependent on the changes that the family is currently facing.

Although many of the factors for the negative impact of distance education at the primary level arise from changes in the structure and understanding of the traditional family model, insights into the intra-familial division of labour and parental role models also influence the success of this form of learning. According to Chaloupkova [9], there are approaches to the division of labour in the contemporary postmodern family that can be collectively described as socialization or gender approaches. These approaches emphasize that the division of labour responsibilities in the family is also influenced by the meanings and values that men and women attach to the performance of household chores.

Given that household care is traditionally associated with women's gender roles and is socially constructed as women's work, the division of labour in the household and the routine performance (or non-performance) of household chores also reflects men's and women's perceptions of their gender roles and their expectations of their partner's role. Attitudes towards gender roles can reinforce decisions about the division of roles in the family that are the result of economic calculations.

Maříková's research [14, p. 85] shows that the mother is still a very important person in the family, because the most time-regular (i.e., daily communication and basic care) and often the most time-consuming activities (such as caring when sick, when learning) in relation to the child largely rest on her. The father appears together with the mother in those activities whose regularity is not so urgent (e.g., deciding on studies, profession, punishing the children, shopping for gifts) and whose commitment is not so obligatory (leisure activities).

Distance learning and the division of parental roles in the family

In terms of the day-to-day care and education of children, the mother comes out as the most important parent, according to research data, also as in the past. There is not a single area of care in which the mother devotes less time to the child than the father. For example, according to research data on a rural family, the mother's participation in learning with the children was 39 % and the father's participation was only 3 %. In the case of going to the doctor, the difference was even more pronounced: 52 % to 4 %. The only type of care for which the prevalence of mothers was not confirmed was playing with the children. This activity is carried out by parents together [15, p. 16].

Thus, there is considerable evidence from individual research that the mother's role has remained more or less constant compared to the father's role over several decades during the development of the family model. Mothers carry out the same time-consuming activities and activities of a daily care nature as they once did. It follows logically that women bear a much greater share of the responsibility for childcare than men do in practice. Although the current generation of fathers, compared with their fathers' (or grandfathers') generation, are more involved in leisure activities in particular, and in those activities that do not have to be carried out consistently and regularly, they are much less family-burdened and constrained. Significantly, their lower to almost no activity is also noticeable in routine care. They are also less active in supervising school duties or are equally inactive in taking time off work when a child is ill.

"Fathers' participation in childcare is selective. Among the activities that are necessary to ensure the daily care of the child, they choose those that promote emotional enrichment and meet their needs and wishes (sports, trips, games). The activities that are necessary for the child's daily life remain the mother's responsibility and task, and the overall responsibility for the child's care and upbringing is shifted to her. The mother – child bond is still the most stable family bond and the most stable social bond in general. We can therefore conclude that, in general, the time fathers spend in joint activities with their children is increasing, but it is not equal to the time spent by many employed mothers" [15 p. 17].

Of course, changes have also intensively affected the area of parental roles. Women who are employed and take on maternal roles continue to do most (if not almost all) of the housework. The term "retraditionalisation" or the "equality trap" is therefore very revealing. And given the pandemic situation that has also affected the field of education, the role of the mother, especially in the current postmodern understanding of the family model, has become even more exacerbated – the mother has had to enter the online space together with the child and create new rules for the functioning of the whole family within the home office, as her time has had to be divided much more intensively between time spent with the children, with all the family members and with the work itself. Distance education re-set the family life especially for those families who had a child or children

not only in kindergarten but also in the first stage of primary school.

"The socialising function of the family is closely linked to the other functions of the family. It represents their synthesis and results in a total social adaptation. While respecting the child, his individuality, and the specifics of his personality. The quality of the family's socialising action is reflected in the child's overall social development and in the fulfilment of individual social roles in adulthood" [10. p. 106].

Distance learning and presentation of historical material

The impact of distance learning on the presentation of the content of the history curriculum is higher due to the fact that only one lesson per week was devoted to this subject. The history curriculum is divided into the following topics: Pre-historic and ancient times, Slavs, Great Moravia, Middle Ages (In the castle and in the lower castle, the founding of towns), Slovaks in Hungary, Maria Theresa and the reforms, the written language and Matica Slovenská, Slovakia in the 20th century, UNESCO monuments in Slovakia, and the timeline – the timeline. I would like to point out in particular that learning in the online space caused some pupils to show poor activity, low attention, no motivation, no good performance, reading comprehension problems. Today, we encounter pupils who come more or less from dysfunctional families (living with one parent, parents divorced, father uncooperative, pupils themselves suffering from behavioural disorders – the traditional family model is significantly disrupted and has been modified by various maladaptive factors, e.g., working from home, loss of employment, higher incidence of domestic violence, negative deepening of social status due to reduced income, etc.).

During the first wave, when primary pupils were at home the longest, there was also a significant reduction in the amount of material taught. Teachers involuntarily assumed the function of creators of textbook texts directly in the online space, as working with classical teaching aids was not feasible in the classical form under the circumstances. The substitutes that the textbook market and other educational platforms began to offer after the call from educational institutions did not adequately respond to the specific requirements, which were dominated by the need to be able to activate the natural curiosity and motivation of children at the first level of primary education to further their education in an engaging way. And in the field of textbooks with so-called historical

themes, there was quite often a deficit in terms of the credibility of the content, the coherence of its structure, the inconsistency of understanding of certain historical milestones, as well as varying quality. These shortcomings were also reflected in the teacher – parent relationship, where the parent was not able to work adequately with the textbook at a time when he or she was substituting the teacher and taking over some of the teacher's competences (especially when learning at home, in the time allocated for homework), and thus to help his or her child in understanding the material covered. It was at these moments that it was very clear to see how the pupil used the textbook and what kind of family he came from.

It is very necessary for pupils that the teacher conveys the historical subject matter in an interesting way and is able to attract their attention, since their attention is regularly disturbed by various other stimuli from the environment in which they are being educated, even in the classical form of education. If a child was not connected to online learning for various reasons, he or she had great difficulty with these topics and the subject became unattractive to him or her and automatically began to find it difficult. This apathy stemmed not only from how credibly the parents were able to advocate for the teacher in the education, but also in the development of the pupil himself. The pupil in this particular developmental period is unable to find the intrinsic motivation to be able to learn on his own, unable to pick out the essential and key points from a textbook text, let alone understand it without a proper explanation that makes concepts, situations or historical milestones that are unfamiliar and unnatural to him clearer to him.

In functional families (even if the child lived with one parent, suffered from an attention disorder, came from a socially disadvantaged environment or a marginalised group) there was an effort to work with the content of the curriculum in such a way that it was understood by the child and that he/she was able to work independently and within the limits of his/her abilities and competences with the assigned tasks, which served for the additional consolidation of the material covered.

In dysfunctional families or in families whose parents were occupationally overloaded (e.g., they were doing a job that was in the group of the so-called first-line professions), leaving the child alone for a relatively long time or under the control of another family member (an older sibling, equally overloaded or less competent to be an active parent for a while, a grandparent or a family

acquaintance) was a significant problem. Such isolation caused in many children various states of anxiety, a feeling of loneliness because they lacked real social contact with other persons (parent, sibling, friend, teacher...), apathy to perform already learned and established social skills, to observe the daily functioning and family rituals used for relaxation... these specific cases only illustrate the conclusions reached by the various sociological studies carried out automatically after the first wave of the pandemic all over the world, including in our country. Socialization also plays a big role for a student at younger school age in the subject of homeland study. Indeed, in face-to-face lessons, pupils can act out dramatizations and various other dramas on a given topic together, and so they can better remember the presentation of the content of the history-themed curriculum through various forms of experiential learning.

I will mention a few examples:

In the chapter *Great Moravian Empire*, they mentioned the following problem – they could not imagine the connection between the names Cyril and Constantine. The problem was caused by the poorly worded text of the textbook, which was not supplemented with important information such as: 'Great Moravia was founded in the 9th century, when the Slavic prophets Cyril and Methodius arrived there' (this is also the way Slovak and European literature eventually states it). The text itself states only that the heralds were Constantine and Methodius. It is true that Cyril was originally called Constantine, as stated in the textbook, but after entering the monastery he adopted the name Cyril, which is fixed in all Slovak as well as foreign literature. And this fact is not explained to the pupils in any additional way, so it is explained by the teacher himself – in the case of online teaching, if the pupil is absent from the lesson, it is the parent who has to do so.

In the chapter *Tatars and Turks in the territory of today's Slovakia*, some historical factors of migration and nomenclature are again misinterpreted in the introduction of the text, which once again must be corrected by the teacher himself. The parent, who replaces him/her in the distance form of teaching, is not aware of these facts and often misinterprets the content of the text, if at all, as the parent may not be proficient in the subject (these are parents mostly from socially disadvantaged backgrounds and marginalised groups). These topics were very challenging when presenting the curriculum during distance education. I absolutely support the opinion of V. Kratochvíl [12 p.

235], who wrote that in the development of textbooks it is necessary to adhere to the concepts, „for example: a more intensive approach to the interpretation of the past as an open event, i.e. in the sense of non-conclusion, multilateralism, questioning, exploring, verifying, confronting, evaluating, without which we cannot sufficiently develop the thinking and thought culture of pupils, which is one of the key goals of modern history class. Finally, it should be noted that such socio-historical observation, often associated with a certain adventure of exploration and inquiry, provided it is appropriately handled, can become an effective legacy of history as a science for school history”.

In the second wave, the students already knew how to work with the textbook, so it can be said that the situation was challenging but not as stressful as in the first wave of distance education. The pupils had learned to use the textbook as required by the change in the content of distance education. This is one of the significant positives, but it was arrived at in the complicated way we have outlined above. And to which the textbook market to this day has not responded at all. As distance learning will be actively used in the future, it may well become part of classical education, and thus it will be necessary to eliminate individual stress factors – to bring the content of the classical textbook online, i.e. to create a digital version of it with both interactive applications and workbooks that would help pupils to use the necessary forms of experiential learning.

Positives and negatives of distance learning

I agree with the statements that highlight the distance form and point to its positives, such as saving time and money for the family, if we are talking about library fees for its various services or going to a distant city to attend school for education. Distance learning helps pupils to develop their digital skills and competences, or digital literacy itself, to select and sort the various information that the online space offers, as well as to protect them from an infectious environment, if we are talking about the school environment as a high-risk one, since the current pandemic situation has not brought about any relevant hygiene measures in this regard, even two years after its outbreak.

However, I disagree with the views that educational institutions should regard distance learning as a highly innovative form of education and automatically subordinate the content of education to it. In this essay, especially in the parts dealing with pupil development in the younger school years,

the brief typologization of the family and individual parental roles (brief because the issue at hand is very complex, and given the scope of the assigned topic would have made for a separate thesis), and also based on an analysis of the climate of classrooms in which I have worked not only as an pedagogy, I have concluded that the factors that influence the presentation of the content of textbooks with historical themes are very complex. First and foremost, they depend on the family background, the particular family schema, its socialization in the current pandemic and economically very challenging environment, and the clearly defined social roles of educators and parents. Last but not least, variables such as the technical equipment of the family, the education of the family members, the learning disabilities of the children, the particular mode of upbringing and the communication between the household members and the educational institution enter into the successful management of distance education. By eliminating them, we would be able to create an online form of teaching that could meet at least the basic requirements of educational institutions for the profile of a primary school graduate, especially at the first level, where it is extremely important to immediately lead the pupil to certain regular habits, independence, critical thinking, and to develop all their social skills and key competences.

Conclusion

The current pandemic situation we find ourselves in is not easy for teachers and pupils alike. Teaching and learning at a distance are strenuous, requires knowledge of modern technology, creativity, and a lot of nerve. Considering the complexity and seriousness of the situation, it is the responsibility of the Ministry of Education and teachers to do their best to ensure and provide quality distance education. The education and future of students cannot be limited at the expense of the virus; it is necessary to adapt to the new situation and prepare teaching processes and methods suitable for distance education. At the primary level of education, little attention is paid to presenting the content of the curriculum with historical themes. Therefore, the impact of distance education is also visible. It is very important to choose methods, approaches and forms of online learning that develop the pupil's personality holistically and at the same time to evaluate the results of this development in the direction of self-awareness of one's own qualities and shortcomings, so

that the evaluation also has a strongly motivating and regulating character.

Teachers, as well as children, lack direct contact at school. Children lack friends, despite the fact that they still meet outdoors. They miss school, the school environment, and the children admit that they also miss their teachers. It's very different when you have a discussion with a teacher in class or when you have to deal with it through a screen. The dynamics of the lesson, as well as the communication during the online lesson, is very different from face-to-face teaching.

During a classroom lesson, the teacher can react immediately if he or she sees that a student is losing attention and concentration. In the online space, this is particularly complicated, especially because the pupil cannot properly describe what technical problem they are struggling with. At school, you can directly influence certain distractions and react more flexibly to unexpected situations that arise. And this is completely understandable.

Several empirical studies show that in Slovak conditions we still have little research on history textbooks, let alone on distance education itself.

References

1. Beneš, M. 2008. *Andragogika*. 1. ed. Praha: Grada Publishing, 2008. 136 s. ISBN 978-80-247-247-2580-2. Mareš, J. 2013. *Pedagogická psychológia*.
2. Beneš, Z. 2011. Československo 1918 - 1938 v učebnicích dějepisu. In: Beneš, Z. *Československá historická ročenka 2011: Mesto a región na novej hranici, nová hranica v meste a regióne. Politické systémy stredoevropských statů 1918 - 1938. Hospodářský nacionalismus ve střední Evropě v 20. století*. Brno - Bratislava - Praha: Academicus pre Česko-slovenskú/Slovensko-českú komisiu historikov, 2011 [published 2012] pp. 147-152, tab. ISBN:978-80-87192-19-1 ISSN:1214-8334.
3. Bol, T. (2020). Inequality in homeschooling during the Corona crisis in the Netherlands. First results from the LISS Panel. Cited 17th May 2021. Dostupné z <https://www.uva.nl/en/shared-content/faculteiten/en/faculteit-der-maatschappij-en-gedragswetenschap-pen/news/2020/04/mapping-the-effects-of-homeschooling-on-social-inequality-in-educational-outcomes.html?cb>.
4. Bodnárová, B. et al. (2004). Transformácia sociálneho systému na Slovensku: stav, výsledky, riziká narušenia sociálnej súdržnosti a modely

riešenia. Priebežná správa z 2. etapy riešenia úlohy. Bratislava: Stredisko pre štúdium práce a rodiny.

5. Ďuríková, K., 2020. Dištančné vzdelávanie sa nedá porovnať s prezenčným. Online. EDUWORLD, 2020 dostupné z <https://eduworld.sk/cd/kornelia-durikova/7789/distančne-vzdelavanie-sa-neda-porovnat-s-prezenčnym>

6. Gavora, P. 1992. Žiak a text. 1. ed. Bratislava: SPN, 1992. ISBN 8008003332.

7. Guráň, P., Filadelfiová, J. Ritomský, A. (1997). Tradičné verzus moderné: zmeny a život súčasných rodín. In Sociológia – Slovak Sociological Review, 29 (1), 5–20.

8. Gáborová, L., Porubčanová, D. (2016). Vybrané kapitoly z vývinovej psychológie. Vysokoškolská učebnica. Brno: Tribun, 2016. pp. 133. ISBN 978-80-263-1088-4.

9. Chaloupková, J. (2005). Faktory ovplyvňujúce dĺžku domácej práce v českých domácnostiach a hodnotenie jej spravodlnosti. In Sociologický časopis/Czech Sociological Review, (41), 57–77.

10. Hroncová, J. Emmerová, I. Sociálna pedagogika. Banská Bystrica: 2004, s. 106.

11. Jeismann, K. E.: Didaktik der Geschichte. Das spezifische Bedingungsfeld des Geschichtsunterrichts. In: Geschichte und Politik. Paderborn 1978, pp. 41-83.

12. Kratochvíl, V.: Učebnice dejepisu ako špecifický typ historickej literatúry. In: Ročenka Katedry histórie Fakulty humanitných vied Univerzity Mateja Bela v Banskej Bystrici, 8/2005, pp. 231-235.

13. Gracová, B., Labischová A D. 2010. Příručka ke studiu didaktiky dějepisu. 1. vydání. Ostrava: Ostravská univerzita, Filozofická fakulta. 276 pp. ISBN 978-80-7368-584-3.

14. Maříková, H. (2006). Muži mezi rodinou a prací. In: Ondrejko, P. et al., Rodina v novom miléniu (pp. 81–88). Nitra: FSVaZ UKF.

15. Mendelová, E. (2014). Súčasná postmoderná rodina a vnútorodinná delba práce. In: Social Education Volume 2, Number 1, pp. 11-21, ISSN 1805-8825.

16. Možný, I. (1990). Moderní rodina (mýty a skutečnosti). Brno: Blok.

17. Možný, I. (2002). Sociologie rodiny. 2. ed. Praha: Slon.

18. Možný, I. (2006). Rodina a společnost. Praha: Slon.

19. Ondrejko, P. & Majerčíková, J. (2006). Zmeny v spoločnosti a zmeny v rodine – kontinuita a zmena, In Sociológia – Slovak Sociological Review, 38 (1), 5–30.

20. Plaňava, I. 2000 Manželství a rodiny: struktura, dynamika, komunikace. 1. ed. Brno: Doplněk, 2000. 294 pp. ISBN 8072390392.

21. Vančíková, K., Výchova a spoločnosť, PF UMB BB, 2011.

22. Vavrečková, V.: Sociálne reflexie osvojenia v súčasnosti. In: Problémy súčasnej rodiny a náhradná rodinná starostlivosť II. Banská Bystrica: 2010, pp. 86.

23. Rafael, V., Krejčíková, K. 2020. EduRoma – Roma Education Project. Aký je rozdiel medzi „online“ a „offline“ žiakmi z chudobných rómskych komunít a čoho sa najviac obávajú po návrate do školy. Cited 17th May 2021. Available on: <https://eduroma.sk/publikacie.html>

24. School Education Gateway (2020). Celoživotné vzdelávanie: požehnanie alebo prekliatie? Cited 17th May 2021. Available on: <https://www.schooleducation-gateway.eu/sk/pub/viewpoints/surveys/survey-on-online-teaching.htm>

25. Strenáčiková, M., 2020. Vzdelávanie v čas pandémie, Equilibra, 2020. ISBN 978-80-814-3276-7. Available on: <https://www.tandfonline.com/doi/abs/10.1080/19345747.2016.1168500?journalCode=uree20>

26. Štefanovič, J., Greisinger, J. 1987. Psychológia. Osveta, 1987. 324 pp.

27. UNESCO. (2020). COVID-19 impact on education. Available on: <https://en.unesco.org/covid19/educationresponse>

28. UNESCO Bangkok. (2020). Empowering students with disabilities during the COVID-19 crisis. Available on: <https://bangkok.unesco.org/content/empowering-students-disabilities-during-covid-19-crisis>
<https://vudpap.sk>

29. Zounek, J. E-learning – učení (se) s online technologiemi, Wolters Kluwer ČR, 2016. ISBN 978-80-755-2217-7.

30. Weir, K. 2020. What did distance learning accomplish? Cited 17th May 2021 Available on: <https://www.apa.org/monitor/2020/09/distance-learning-accomplish>

АВСЕЙЧИКОВА Анастасия Евгеньевна

учитель-дефектолог, Белгородский дом ребенка специализированный для детей с органическим поражением центральной нервной системы с нарушением психики,
Россия, г. Белгород

ПСИХОЛОГО-ПЕДАГОГИЧЕСКОЕ СОПРОВОЖДЕНИЕ ДЕТЕЙ С ОГРАНИЧЕННЫМИ ВОЗМОЖНОСТЯМИ ЗДОРОВЬЯ

Аннотация. В статье рассматривается психолого-педагогическое сопровождение детей с ограниченными возможностями здоровья в условиях реализации общеобразовательного процесса.

Ключевые слова: психолого-педагогическое сопровождение, дети с ограниченными возможностями здоровья.

На данный момент времени в зависимости от ряда причин, наблюдается увеличение числа детей с ограниченными возможностями здоровья. И теперь необходимо понимать, что каждому ребенку нужно создать такие условия для его развития, которые будут учитывать все его потребности и индивидуальные особенности.

Психолого-педагогическое сопровождение детей с ограниченными возможностями здоровья – это комплексная методика психолого-педагогической помощи и поддержки со стороны специалистов различного профиля, как ребёнку, так и его родителям в решении специальных задач, связанных с обучением, воспитанием, развитием и социализацией [4, с. 28].

Задачами психолого-педагогического сопровождения являются:

- оказание помощи детям, которые нуждаются в особых обучающих программах;
- создание эмоционально благоприятного климата в педагогическом составе и детском коллективе;
- своевременная диагностика и коррекция нарушений в развитии;
- повышение психологической и педагогической компетентности родителей и учителей по вопросам, касающимся обучения и воспитания ребенка;
- изучение индивидуальных особенностей детей.

Исследования особенностей психолого-педагогического сопровождения детей с отклонениями в развитии, встречаются в работах: С. Г. Андреевских, Ю.А. Афонькиной, И.И. Усановой, О.В. Филатовой и Шевчук Л. Е.

Целью такого сопровождения ребенка – это создание условий для успешного развития, обучения ребенка путем реализации комплекса диагностических, коррекционных и просветительских мероприятий.

Для достижения этой цели существуют специальные направления работы, такие как профилактика, диагностика, коррекционно-развивающая работа, консультирование педагогов, родителей и администрации образовательных учреждений, развитие у них компетентности в вопросах воспитания и обучения детей с ограниченными возможностями здоровья. Все перечисленное позволяет нам сделать вывод, что для включения ребенка в учебно-воспитательный процесс, необходим индивидуальный подход, а обучение должно быть организовано так, чтобы появилась возможность удовлетворить все потребности каждого ребенка.

Индивидуальное сопровождение детей в образовательном учреждении предполагает создание условий для выявления потенциальной и реальной «групп риска» (то есть детей, находящихся под воздействием одного или нескольких факторов риска) и гарантированную помощь тем детям, которые в ней нуждаются. Такой метод работы является противоположностью так называемому «заявительному» сопровождению, согласно которому центры (или соответствующие службы) работают только с теми детьми, по поводу которых в центр обратились родители (или педагоги). При этом зачастую именно те, кто более всего нуждается в поддержке, выпадают из круга заботы и внимания взрослых.

В Федеральном Законе «Об образовании в Российской Федерации» от 29 декабря 2012

года говорится, что образование детей с ограниченными возможностями здоровья должно осуществляться учреждениями, по адаптированным основным учебно-воспитательным программам. При получении такого образования ученикам с ограниченными возможностями здоровья должны предоставить бесплатно специальные учебники и учебные пособия. А для социальной адаптации и коррекции нарушений в развитии может осуществляться психолого-педагогическое сопровождение, которые в максимальной степени будет содействовать получению образования нужного уровня [3, с. 36].

В своих исследованиях Ю.А. Афонькина, И.И. Усанова и О.В. Филатова выделяют 5 этапов психолого-педагогического сопровождения:

1. Диагностический этап. На этом этапе осуществляется сбор необходимых сведений о ребенке. При этом применяются такие методы как: наблюдение, беседа, анализ продуктов деятельности ребенка, анкетирование родителей и др.

2. Поисковый этап. Он заключается в анализе полученной информации о развитии ребенка. Здесь обсуждаются способы решения проблем и определяются специальные условия обучения, воспитания и развития ребенка.

3. Консультативно-проективный этап. Этот этап ориентирован на договор между родителями и специалистами психолого-педагогической сопровождения, один из родителей пишет согласие с выбором формы специального образования. После специалисты совместно определяют план сопровождения, который составляет стратегию по коррекционно-развивающему процессу в виде индивидуального образовательного маршрута.

4. Деятельностный этап. Он направлен на целенаправленный психолого-педагогический процесс, в котором будет осуществляться взаимодействие всех специалистов, а также родителей и детей. В его основу входит уже реализация комплексной коррекционно-развивающей программы индивидуального психолого-педагогического сопровождения ребенка, а для этого необходимо учитывать следующие факторы: возраст ребенка, наиболее сформированные навыки, сильные и слабые стороны развития, уровень коммуникации, характер социального поведения ребенка, объем коррекционных занятий, возможности образовательного учреждения,

5. Рефлексивный этап. Тут проводится анализ всех возможностей выполнения задач сопровождения. Авторы указывают на то, что этот этап может стать заключительным в реализации индивидуальной программы сопровождения [2, с.67].

Таким образом, можно сказать, что психолого-педагогическое сопровождение направлено на обеспечение двух неразрывных процессов:

1) сопровождение процесса воспитания, обучения ребенка, коррекции нарушений и сопровождение в его развития;

2) особый путь поддержки ребенка, комплексная технология в помощи ему для решения задач.

В настоящее время процесс развития системы сопровождения из стихийного становится все более и более планомерным. Примером тому является совершенствование психолого-педагогического сопровождения в Москве и Санкт-Петербурге, которое успешно реализуется на школьном, районном и городском уровнях.

Анализ развития системы сопровождения в ряде регионов России позволяет констатировать высокие темпы становления ее как необходимой составляющей системы образования. Такой характер развития обусловлен не только общественной востребованностью, прочными научными традициями, но и международной поддержкой. Создавая систему сопровождения, мы вливаемся в научно-педагогическое движение, смыслом которого является защита права личности на образование и развитие. Однако в условиях крайней ограниченности ресурсного обеспечения такое развитие не было бы возможным, если бы не доказанная высокая результативность системы. В Санкт-Петербурге получены достаточно убедительные данные, подтверждающие, что реальное (а не имитационное) сопровождение снижает конфликтность в образовательном процессе, уменьшает отсев учащихся, возвращает детей в систему образования, помогает решить сложные социальные проблемы.

Ведущей идеей сопровождения выступает положение о необходимой самостоятельности ребенка в решении актуальных для его развития проблем, именно поэтому логика сопровождения диктует необходимость отказа от «законодательных» решений, все решения центра сопровождения могут носить только рекомендательный характер. Ответственность за

решение проблемы остается за ребенком, его родителями или лицами, их заменяющими, педагогами, близким окружением

Психолого-педагогическое сопровождение всегда было направлено на обеспечение двух согласованных процессов: сопровождение развития ребенка и сопровождение процесса его обучения, воспитания, коррекции имеющихся отклонений. Оно включает коррекционную работу, направленную на исправление или ослабление имеющихся нарушений, и развивающую работу, направленную на раскрытие потенциальных возможностей ребенка, достижение им оптимального уровня развития. Психолого-педагогическое сопровождение представляется не суммой методов коррекционно-развивающей работы с детьми. Это комплексная технология, особый путь поддержки ребенка, помощи ему в решении задач развития, обучения, воспитания, социализации.

Так как у большинства обучающихся с ОВЗ отмечается недостаточный уровень познавательной активности, незрелость мотивации к учебной деятельности, сниженный уровень работоспособности и самостоятельности, недостатки в развитии личности (неуверенность, заниженная самооценка, пессимизм и др.), мной применяются специальные методы и приемы коррекционного воздействия на эмоциональную и познавательную сферу детей с ОВЗ:

- игровые ситуации, которые являются психотерапевтическим средством;
- дидактические игры, которые связаны с поиском видовых и родовых признаков предметов, позволяют развивать у детей произвольность психических процессов, таких как внимание, восприятие, память;
- игровые тренинги, способствующие развитию умения общаться с другими;
- психогимнастика и релаксация, позволяющие снять мышечные спазмы и зажимы, особенно в области лица и кистей рук;
- песочная игротерапия – прекрасная возможность выразить свое отношение к окружающему миру, найти то, что тревожит и беспокоит;
- сказкотерапия – метод, использующий сказочную форму для интеграции личности ребенка в окружающий мир, направленный на целостное развитие личности ребенка;
- динамические упражнения и пальчиковые игры - способствуют развитию пальчиковой моторики, речи, внимания, памяти, пространственного восприятия, воображения;

– образовательная кинезиология – специально организованные движения, оптимизирующие деятельность мозга и тела для гармоничного развития и творческой самореализации личности.

Таким образом, применение специальных методов и приемов коррекционного воздействия повышает познавательную активность учащихся, развивает их творческие способности, активно вовлекает обучающихся в образовательный процесс, стимулирует самостоятельную деятельность учащихся с ОВЗ.

В заключении хотелось еще раз подчеркнуть, что психолого-педагогическое сопровождение детей с ограниченными возможностями здоровья это неотъемлемая часть педагогического процесса воспитания и обучения детей. Оно играет огромную роль социализации ребенка в обществе и его дальнейшего развития личности. Ведь дети ждут нашей помощи, а педагоги-психологи просто не могут отказать им в этом. Познание индивидуальности каждого школьника, его потребностей, творческого потенциала – это главное направление работы психолого-педагогической службы учебно-воспитательном процессе. Поиск наиболее оптимальных путей, средств, методов для успешной адаптации и интеграции детей с ОВЗ в общество – это задача всех и каждого.

Литература

1. Андреевских С. Г. Школа для всех // Материалы Международной научно-практической конференции «Проблемы современной школы и пути их решения: инклюзивное образование» / под ред. Ануфриева С. И., Ахметовой Л. В. Томск, 2008. – 70 с.
2. Афонькина Ю.А, Усанова И. И, Филатова О.В. Методическая работа в ДОУ // Технология комплексного психолого-педагогического и социального сопровождения ребенка дошкольного возраста: методические разработки для специалистов дошкольного образования, - Мурманск, 2010. – 67 с.
3. Об образовании в Российской Федерации [Электронный ресурс]: Федер. закон от 29 дек. 2012 г. № 273-ФЗ. URL:[<http://duma.consultant.ru/page.aspx?1646176>] - Вход свободный.
4. Цветкова, Л. С. Нейропсихология счета, письма и чтения : нарушение и восстановление / Л. С. Цветкова. – М. : Юристъ, 1997. – 256 с.

AVSEYCHIKOVA Anastasia Evgenievna

teacher-defectologist

Belgorod children's home specialized for children with organic lesions
of the central nervous system with mental disorders, Russia, Belgorod

PSYCHOLOGICAL AND PEDAGOGICAL SUPPORT OF CHILDREN WITH DISABILITIES

***Abstract.** The article deals with the psychological and pedagogical support of children with disabilities in the context of the implementation of the educational process.*

***Keywords:** psychological and pedagogical support, children with disabilities.*

ЛЕОНОВ Владислав Олегович

аспирант кафедры теории и истории права и государства,
Международный юридический институт, Россия, г. Москва

АКТУАЛЬНЫЕ ВОПРОСЫ ПО СОВЕРШЕНСТВОВАНИЮ МЕТОДИКИ ПРЕПОДАВАНИЯ ОБЩЕСТВОЗНАНИЯ В ОБРАЗОВАТЕЛЬНОЙ ШКОЛЕ В УСЛОВИЯХ СОВРЕМЕННОЙ РОССИИ

***Аннотация.** В данной статье на основе анализа специальной методической литературы раскрываются насущные вопросы по совершенствованию методики преподавания обществознания в школах Российской Федерации, как с использованием современных цифровых технологий, так и с учетом старого наследия Советской школы. Где значимость педагогической работы прежде всего заключалась в воспитательной функции, задаче сплотить учеников друг с другом, воспитать в них чувство патриотизма, уважение к родным и близким, привить любовь к своей Отчизне, к своей малой Родине, к Великому подвигу наших дедов, отцов и матерей.*

***Ключевые слова:** обществознание, методика преподавания обществознания, цифровые технологии, национальная гордость, чувство патриотизма.*

Сегодня одной из важнейших институциональных функций науки в Российской Федерации, как и ряде других стран мировой цивилизации в условиях современной эпохи глобального развития общества и промышленной революции является подготовка кадров высшей квалификации. Для выполнения этой функции Министерство образования РФ предъявляет высокие требования к образовательной школе и ставит перед учителями новые сложные задачи. Так как будущие квалифицированные специалисты России в различных отраслях, способные изменить настоящее начинают свой путь в становление себя в обществе именно в школе. Значительная роль в реализации намеченного курса принадлежит обществоведческому образованию, значение которого в современных условиях России неуклонно возрастает.

Современный педагог обществознания при подготовке материала и построения плана занятия, должен учитывать актуальность содержания преподаваемой ученикам информации, тесно взаимодействовать с авторами научных публикаций, действующей Конституцией РФ и не отступать от государственных требований и предписаний Министерства образования РФ, учитывать интересы учеников при выборе формата проведения урока, ориентировать каждого из них в материале курса обществознания, поиске ответов на возникающие вопросы, суметь направить на правильный путь при

выборе гражданской позиции с учетом личностных особенностей каждого ученика во всех сферах общественных отношений, как в правовых, политических, экономических, семейных, бытовых через призму обществоведческих принципов морали и установленных норм законодательства РФ.

Актуальность изучения предмета обществознания в Российской школе в первую очередь обусловлена тем, что с наступлением двадцать первого столетия современное гражданское общество вырабатывает новую систему ценностей и приоритетов, как в общественной, так и в государственной политике, постепенно выходя из границ старого наследия Советского образования. Учащимся необходимо осознанно осмыслить идеи патриотического начала в гражданском обществе и сформировать основы правового государства. Школьная программа по изучению обществознания в средней школе, формирует переход ученика от социального статуса индивида к стадии личности, наделяя правами и обязанностями гражданина Российской Федерации. Юноши и девушки в процессе получения объективной системы знаний из установленных источников информации делают вывод, что только независимый, свободный человек, соблюдающий принципы демократии, который понимает всю ответственность за совершаемые им поступки и проступки и есть будущий Гражданин своего государства.

Статистические данные проводимые ежегодно СМИ в период сдачи молодыми гражданами ЕГЭ говорят, о том, что каждый третий школьник в качестве дополнительного предмета для сдачи экзамена перед поступлением в различные вузы страны выбирает именно обществознание зачастую в совокупности с Историей. Пресс-служба Рособнадзора, что это второй по популярности предмет по выбору после профильной математики у выпускников. И это не случайно... При должном изучении данного предмета в образовательной среде, у выпускника школьной среды открывается обширный выборочный спектр будущих профессий: юридическая, законотворческая, правоохранительная, научная, преподавательская деятельность. Благодаря программному курсу обществознания и грамотному преподнесению сводов, правил и тематических установок педагогом, ученики знакомятся не только с отечественным опытом в области ведения политической, экономической, социальной, культурной деятельности, но и с накопленной мировой практикой. В процессе постижения предмета школьники и педагог активно включаются в дискуссию, обсуждению различных вопросов не только внутри класса, школы, но и на уровне района, области, страны. В связи с таким подходом к обучению вырабатывается навык анализа, способствующий получить информацию из разных источников.

Активное применение педагогом на уроке средств информационно-коммуникационных технологий проявляет наибольший интерес к изучению материала у учеников современной школы. В самостоятельной работе такие методы позволяют учащимся использовать не только устоявшиеся способы изучения информации, но и современные, что значительно повышает быстрое усвоение предмета, вырабатывая интерес к исследовательской работе. Таким образом, включение в программу обществоведческого курса методов проведения обучения в мультимедийном (презентации, видео курсы), игровом (брейн-ринг, день самоуправления) виде вырабатывает у школьников творческие способности, креативные навыки умственного мышления, что положительным образом влияет на подготовку молодых людей к олимпиадам, созданию социальных проектов (школьных уставов, правил школьного учреждения), активному участию в творческих работах, внедрению учениками организационно-управленческих объединений(школьные

советы старшеклассников, молодежные организации, профкомы, профсоюзы учеников).

Применение системы дистанционного образования как одного из методов ведения образовательного процесса дает возможность педагогу донести весь намеченный в плане материал обществоведческого курса до учеников вне зависимости от каких-либо факторов внешнего или внутреннего характера. Такой метод образовательного процесса характерен для современной школы. Но к сожалению, система дистанционного обучения на практике показала себя с не лучшей стороны. Как всем известно в середине 2020 года в связи с пандемией, Российская школа была вынуждена перейти на онлайн обучение с применением цифровых технологий. Как показали статистические данные в ходе гражданского опроса среди учителей и родителей учеников на территории Смоленской области большинство из опрошенных респондентов оказались не удовлетворенными нововведениями со стороны Министерства образования РФ. Например, в опросе участвовало 200 педагогов. Большинство учителей ответили, что онлайн обучение негативно сказывается на самом процессе обучения, невозможности его контролировать, что отрицательно сказалось на восприятии учениками материала и информации, физическая невозможность усвоить полученный учебный материал (70%); увеличение времени проверки педагогом домашнего задания (63%); был зафиксирован факт невозможности учеников изолироваться во время школьного урока от других членов семьи (31%). Опрошенные родители учеников в количестве 40 человек негативно высказались в отношении онлайн обучения.

Наиболее значимой целью педагогической работы в области преподавания обществознания является построение системы воспитания ученика педагогом. Оказание функции влияния на чувство патриотического воспитания, гражданского долга перед Отечеством, любви к своей нации, к обществу в целом, готовность каждого из молодых людей в случае внешней или внутренней опасности для страны встать на защиту ее целостности, сохранение суверенитета и защиты населения от воздействия агрессора. Отсюда следует, что предмет обществознание в школьной программе необходимо признать, как один из наиболее значимых гуманитарных дисциплин в школьной программе по формированию воспитательной

деятельности среди учеников. Их нравственного воспитания: характер, навыки поступки, поведение в кругу семьи, близких людей и в обществе. Для достижения этих целей педагог при взаимодействии с учеником использует следующие инструменты воздействия в обучении: оценки, нравственные отношения, волевые устремления, переживания, воспитание правового сознания и поведения, включающее в себя восприятие и уважение действующих законов и правовых норм, обязанностей и в случае их несоблюдения наступления правовых последствий в соответствии с гражданским, административным и уголовным законодательством РФ. Внушение правил и установок о необходимости бережного отношения к «братьям нашим меньшим», флоре и фауне, соблюдать законы по охране окружающей среды.

Большинство авторов, публицистов-предметников специальной педагогической и научной литературы указывают на необходимость выстраивания новых подходов в преподавании обществознания в двадцать первом столетии, через призму правового, патриотического воспитания подрастающей молодежи. При этом многие авторы в своих научных публикациях подчеркивают, что при внедрении этих нововведений в образовательную среду, необходимо учитывать контингент внутри самой школы, их менталитет, отношение к религии, специфические особенности населения регионов, многонациональность Российской Федерации.

Стоит обратить внимание на особую значимость межпредметных связей в гуманитарном направлении образования. Например, обществознание и история, как учебные дисциплины в совокупности способны тесно взаимодействовать, что сказывается на единстве образовательного процесса. Исторический подход позволяет ученикам проанализировать гражданскую позицию известных философов от древнего мира до настоящего времени, их отношение к праву и государству. И наоборот правовой подход, который вырабатывается у молодежи благодаря курсам обществознания, способствует, в историческом аспекте, правильному толкованию всех сводов и правил древнерусского государства, изучению законодательства Российской империи, норм и

правил поведения общественного строя в периоды царствования Петра Великого, сравнение и характеристика действующей Конституции РФ с конституциями СССР.

Резюмируя вышесказанное хочется отметить, что какую бы цель не преследовал учитель обществознания современной России: проводить интересные и увлекательные уроки; создавать будущих победителей конкурсов и олимпиад, благодаря качественному обучению с внедрением цифровых технологий, добиваться успешной сдачи учащимися ОГЭ и ЕГЭ – главная его цель, задача сформировать из ученика мыслящего, грамотного, творческого, ориентированного во всех сферах общественных отношений гражданина Российской Федерации. На сегодняшний день вызовы как внешние так внутренние, с которыми столкнулась Российская Федерация, её многонациональный народ как раз подчеркивают, что одним из приоритетных направлений учителя обществознания, является задача сплотить учеников друг с другом, воспитать в них чувство патриотизма, уважение к родным и близким, научить ценить каждый свой шаг, каждую минуту своей жизни, привить любовь к своей Отчизне, к своей малой Родине, к Великому подвигу наших дедов, отцов и матерей.

Литература

1. Современные образовательные технологии. / Н. В. Бордовская и др. – Москва: КноРус, 2013.
2. Педагогика: [учебное пособие] / Н. Бордовская, А. Реан. – Санкт-Петербург: Питер: Питер Пресс, 2015.
3. Обществознание. Школьный словарь. 10-11 классы. / Под ред. Л. Н. Боголюбова, Ю. И. Аверьянова. – М.: «Просвещение», 2015.
4. Дидактические материалы по курсу «Введение в обществознание» 8-9 кл. Пособие для учителя/под ред. Боголюбова Л.Н., Кинкулькина А.Т. URL: <http://window.edu.ru/catalog/pdf2txt/085/28085/11307>
5. История России. Обществознание: Учебно-методический комплект для школы Электронный ресурс. URL: <http://history.standart.edu.ru>

LEONOV Vladislav Olegovich

Postgraduate student of the Department of Theory and History of Law and State,
International Law Institute, Moscow, Russia

**TOPICAL ISSUES ON IMPROVING THE METHODOLOGY
OF TEACHING SOCIAL STUDIES IN AN EDUCATIONAL SCHOOL
IN THE CONDITIONS OF MODERN RUSSIA**

***Abstract.** This article, based on the analysis of special methodological literature, reveals the pressing issues of improving the methodology of teaching social studies in schools of the Russian Federation, both using modern digital technologies and taking into account the old legacy of the Soviet school. Where the importance of pedagogical work primarily consisted in the educational function, the task to unite students with each other, to instill in them a sense of patriotism, respect for relatives and friends, to instill love for their Homeland, for their small Homeland, for the Great feat of our grandfathers, fathers and mothers.*

***Keywords:** social studies, methods of teaching social studies, digital technologies, national pride, sense of patriotism.*

ПСИХОЛОГИЯ

ГАВРИЛОВИЧ Ирина Владимировна

магистрант кафедры психологии, педагогики и правоведения,
Новосибирский государственный университет экономики и управления «НИНХ»,
Россия, г. Новосибирск

САФРОНОВА Маргарита Викторовна

доцент кафедры психологии, педагогики и правоведения,
канд. психол. наук,
Новосибирский государственный университет экономики и управления «НИНХ»,
Россия, г. Новосибирск

СПЕЦИФИКА МОДЕЛИ КОРРЕКЦИИ ДЕСТРУКТИВНЫХ ДЕТСКО-РОДИТЕЛЬСКИХ ВЗАИМООТНОШЕНИЙ В СЕМЬЯХ ДЕТЕЙ, ЗАНИМАЮЩИХСЯ СПОРТОМ

***Аннотация.** В статье рассматривается коррекционная модель деструктивных детско-родительских взаимоотношений в семьях детей, занимающихся спортом. Представлен обзор исследований этой проблемы. Выделены методы коррекции деструктивных отношений в семьях детей, занимающихся спортом, возможные для осуществления психологом. Показано, что подбор наиболее эффективной коррекционной модели деструктивных детско-родительских отношений в семьях детей спортсменов, влияющих на родителей, ребёнка и тренировочный процесс, является важным условием спортивной деятельности ребёнка.*

***Ключевые слова:** модель, методы коррекции, деструктивные детско-родительские отношения, дети-спортсмены, родители спортсменов, детский спорт.*

В настоящее время коррекционные модели деструкций в детско-родительских отношениях продолжают оставаться предметом исследований зарубежных и отечественных специалистов. Однако специфика коррекционных моделей деструктивных детско-родительских отношений в семьях детей, занимающихся спортом, изучалась не так активно. В настоящий момент актуален поиск наиболее эффективных методов коррекции взаимоотношений родителей и детей спортсменов, благотворно влияющих на эмоциональное состояние ребёнка-спортсмена, на способность родителей создавать здоровый эмоциональный климат для своего ребенка, правильно выбирать и применять стиль воспитания, а также на установки тренера как важного фактора спортивной деятельности ребёнка.

В методологии науки модель (от лат. *modulus* – мера, образец) означает «аналог

какого-либо процесса, объекта или явления, используемый в качестве его «заместителя» [1, с.18].

Анализ подходов зарубежных и отечественных авторов показал, что предлагаются различные модели коррекции деструктивных взаимоотношений в семье и методы психологической помощи семье разнообразны в зависимости от того, что ставится в центр исследования:

- 1) в центре сами дети и их отношения с родителями (Адлер А., Бюллер Ш., Гордон Т., Роджерс К., Скиннер Б.Ф. и др.);
- 2) в центре личность родителя (Джинот Х., Джеймс М., Джонгвард Д. и др.);
- 3) центрированные на всей системе взаимодействия (Варга А., Столин Е.Т., Штуценберг А.-А., Ландгартен Х. и др.).

По принципам системно-деятельностного подхода, психокоррекция необходима всем членам семьи. Такое активное включение

предполагает формирование конструктивных семейных взаимоотношений между детьми и родителями.

Проанализировав теоретический и практический опыт построения механизма психологического воздействия, основы системно-деятельностного подхода, была разработана специфическая модель коррекции деструктивных детско-родительских отношений для семей детей спортсменов от 7-10 лет.

Модель коррекции для семей детей спортсменов с деструктивными отношениями между детьми и их родителями включает в себя этапы: установление раппорта с ребёнком-спортсменом, который несмотря на здоровье с медицинской точки зрения, нуждается в помощи психолога из-за сложившихся неблагополучных семейных отношений; психологическое диагностирование, направленное на выявление причин эмоционального неблагополучия, и определение возможных форм помощи; психокоррекция, консультативная работа, направленная на активацию психологических ресурсов ребёнка-спортсмена, а также всей семьи, тренировочного процесса; оценка результата и завершение работы.

Областями и специфическими формами психологической коррекции деструктивных детско-родительских отношений в семьях детей спортсменов являются: индивидуальное консультирование детей-спортсменов, групповые родительские собрания, а также информационная подготовка тренера.

Анализ литературы показывает, что наиболее эффективными методами коррекции деструктивных детско-родительских для детей-спортсменов будет являться комплексная модель, в состав которой входит индивидуальная работа с ребёнком арт-терапия (сказкотерапия, изотерапия), образная терапия (психокатализ), групповая работа с родителями (родительские собрания), работа с тренером (информационные листы, тренинги).

Многие зарубежные и отечественные специалисты (Антилогова Н.Л., Ждакаева Е.И., Копытин А.И., Свистовская Е.Е., Ландгартен Х., и др.) подтверждали достоинства арт-терапевтической работы с семьями.

Арт-терапевтическая работа с деструктивными детско-родительскими отношениями используется в рамках различных подходов и концепций [5, с. 22].

Зинкевич-Евстигнеева Т.Д. высказывалась о сказкотерапии как об особой воспитательной

системе, сообразной духовной природе человека, передающей знания о духовном пути души и социальной реализации человека [4, с. 15]. Для коррекции когнитивной и ценностно-смысловой сферы сказка является самым приемлемым средством коррекции для детей-спортсменов 7-10 лет. По мнению Ермошина А.Ф. работа с телесными ощущениями в теле пополняет набор средств изменения состояния и способствует решению проблем, связанных с эмоциональными переживаниями. Образная терапия способствует развитию навыков саморегуляции и психологической настройки на успех. Благодаря сказкотерапии, образной терапии происходит определённая трансформация личности, реорганизация структуры сознания.

По мнению авторов Лютовой Е.К., Марковской И.М., Овчаровой Р.В. психологический тренинг в работе с родителями занимает особое место [2, с. 95]. Петровская Л.А. рассматривает тренинг как «психологическое средство воздействия, направленное на развитие социальных установок, знаний и умений в области межличностного воздействия». Учитывая причины психолого-педагогической некомпетентности родителей, ригидные стереотипы воспитания, личностные проблемы и психологические особенности родителей как основу деструктивных детско-родительских отношений, Р.В. Овчарова предлагает в качестве основного средства коррекции семейных взаимоотношений тренинг когнитивно-поведенческой сферы [3, с. 10]. Для коррекции семейных взаимоотношений в семьях детей спортсменов можно использовать родительские собрания, направленные на изменение когнитивного компонента родительского отношения и на осознание неадаптивных стереотипов поведения взрослых членов семьи. Информационные листы для тренеров, тренинги будут являться средством повышения психологической компетенции в сфере общения с детьми-спортсменами.

Таким образом, теоретический анализ литературных источников как зарубежных, так и отечественных исследователей, позволяет заключить, что модели и методы психологической помощи семье разнообразны в зависимости от того, что ставится в центр исследования. В рамках системно-деятельностного подхода на семьи детей, занимающихся спортом, в центр исследования попадает вся система:

дети-спортсмены, родители и тренеры как субъекты взаимодействия.

Исходя из теоретического исследования, можно выдвинуть следующую гипотезу: для того, чтобы решать проблемы деструкции в семьях детей, занимающихся спортом, наиболее эффективным средством коррекции деструктивных детско-родительских отношений будет являться специфическая модель коррекции, комплексно воздействующая своими методами на детское, родительское и тренерское отношения.

Литература

1. Антилогова, Л. Н. Коррекция деструктивных детско-родительских отношений / Л. Н. Антилогова, Е. И. Ждакаева // Вестник Омского государственного педагогического

университета. Гуманитарные исследования. - 2018. - № 4. - С. 18-21.

2. Гозман, Л.Я. Социально-психологические исследования семьи: проблемы и перспективы / Л.Я. Гозман, Ю.Е. Алешина // Психологический журнал. - 2013. - №4. - С.84-92.

3. Кошкарлова, Т. А. Психологический анализ проблем детско-родительских отношений // Школа здоровья. - 2014. - №2. - С.5-14.

4. Зинкевич-Евстигнеева, Т.Д. Практикум по сказкотерапии [Текст] / Т.Д. Зинкевич-Евстигнеева. - СПб.: Речь, 2006. - 176 с.

5. Копытин, А.И., Свистовская, Е.Е. Руководство по детско-подростковой и семейной арт-терапии [Текст] / А.И. Копытин, Е.Е. Свистовская - СПб.: Речь, 2010. - 256 с.

GAVRILOVICH Irina Vladimirovna

Undergraduate of the Chair of Psychology, pedagogy and law,
Novosibirsk State University of Economics and Management,
Russia, Novosibirsk

SAFRONOVA Margarita Viktorovna

Associate Professor of the Chair of Psychology, pedagogy and law, Cand.Sci.(Psychol.)
Novosibirsk State University of Economics and Management,
Russia, Novosibirsk

THE SPECIFICS OF THE MODEL OF CORRECTION OF DESTRUCTIVE CHILD-PARENT RELATIONSHIPS IN FAMILIES OF CHILDREN INVOLVED IN SPORTS

Abstract. *The article discusses the correctional model of destructive child-parent relationships in families of children involved in sports. An overview of studies of this problem is presented. The methods of correction of destructive relationships in families of children involved in sports, possible for implementation by a psychologist, are highlighted. It is shown that the selection of the most effective correctional model of destructive child-parent relations in the families of children of athletes who influence the parents, the child and the training process is an important condition for the child's sports activity.*

Keywords: *model, correction methods, destructive child-parent relations, child athletes, parents of athletes, children's sports.*

Актуальные исследования

Международный научный журнал
2022 • № 10 (89)

ISSN 2713-1513

Подготовка оригинал-макета: Орлова М.Г.
Подготовка обложки: Ткачева Е.П.

Учредитель и издатель: ООО «Агентство перспективных научных исследований»
Адрес редакции: 308000, г. Белгород, пр-т Б. Хмельницкого, 135
Email: info@apni.ru
Сайт: <https://apni.ru/>

Отпечатано в ООО «ЭПИЦЕНТР».
Номер подписан в печать 21.03.2022г. Формат 60×90/8. Тираж 500 экз. Цена свободная.
308010, г. Белгород, пр-т Б. Хмельницкого, 135, офис 1