



АКТУАЛЬНЫЕ ИССЛЕДОВАНИЯ

МЕЖДУНАРОДНЫЙ НАУЧНЫЙ ЖУРНАЛ

ЧИТАЙТЕ В НОМЕРЕ

Правовой анализ
реализации процедур
банкротства в
Республике Карелия

Отвлекающие факторы,
влияющие на эффективность
профессиональной
деятельности

Механизм
обеспечения
экономической
безопасности
публичного
акционерного
общества

Формирование общих
трудовых навыков
у дошкольников
посредством
организации
совместного труда
детей со взрослыми

#22(49)

16+

Актуальные исследования

Международный научный журнал
2021 • № 22 (49)

Издается с ноября 2019 года

Выходит еженедельно

ISSN 2713-1513

Главный редактор: Ткачев Александр Анатольевич, канд. социол. наук

Ответственный редактор: Ткачева Екатерина Петровна

Статьи, поступающие в редакцию, рецензируются.

За достоверность сведений, изложенных в статьях, ответственность несут авторы.

Мнение редакции может не совпадать с мнением авторов статей.

При использовании и заимствовании материалов ссылка на издание обязательна.

Материалы публикуются в авторской редакции.

РЕДАКЦИОННАЯ КОЛЛЕГИЯ

Абидова Гулмира Шухратовна, доктор технических наук, доцент (Ташкентский государственный транспортный университет)

Альборад Ахмед Абуди Хусейн, преподаватель, PhD, Член Иракской Ассоциации спортивных наук (Университет Куфы, Ирак)

Аль-бутбахак Башшар Абуд Фадхиль, преподаватель, PhD, Член Иракской Ассоциации спортивных наук (Университет Куфы, Ирак)

Альхаким Ахмед Кадим Абдуалкарем Мухаммед, PhD, доцент, Член Иракской Ассоциации спортивных наук (Университет Куфы, Ирак)

Асаналиев Мелис Казыкеевич, доктор педагогических наук, профессор, академик МАНПО РФ (Кыргызский государственный технический университет)

Атаев Загир Вагитович, кандидат географических наук, проректор по научной работе, профессор, директор НИИ биогеографии и ландшафтной экологии (Дагестанский государственный педагогический университет)

Гаврилин Александр Васильевич, доктор педагогических наук, профессор, Почетный работник образования (Владимирский институт развития образования имени Л.И. Новиковой)

Галузо Василий Николаевич, кандидат юридических наук, старший научный сотрудник (Научно-исследовательский институт образования и науки)

Григорьев Михаил Федосеевич, кандидат сельскохозяйственных наук, доцент (Арктический государственный агротехнологический университет)

Губайдуллина Гаян Нурахметовна, кандидат педагогических наук, доцент, член-корреспондент Международной Академии педагогического образования (Восточно-Казахстанский государственный университет им. С. Аманжолова)

Ежкова Нина Сергеевна, доктор педагогических наук, профессор кафедры психологии и педагогики (Тульский государственный педагогический университет им. Л.Н. Толстого)

Жилина Наталья Юрьевна, кандидат юридических наук, доцент (Белгородский государственный национальный исследовательский университет)

Ильина Екатерина Александровна, кандидат архитектуры, доцент (Государственный университет по землеустройству)

Карпович Виктор Францевич, кандидат экономических наук, доцент (Белорусский национальный технический университет)

Кожевников Олег Альбертович, кандидат юридических наук, доцент, Почетный адвокат России (Уральский государственный юридический университет)

Колесников Александр Сергеевич, кандидат технических наук, доцент (Южно-Казахстанский университет им. М. Ауэзова)

Копалкина Евгения Геннадьевна, кандидат философских наук, доцент (Иркутский национальный исследовательский технический университет)

Красовский Андрей Николаевич, доктор физико-математических наук, профессор, член-корреспондент РАЕН и АИН (Уральский технический институт связи и информатики)

Кузнецов Игорь Анатольевич, кандидат медицинских наук, доцент, академик международной академии фундаментального образования (МАФО), доктор медицинских наук РАГПН, профессор, почетный доктор наук РАЕ, член-корр. Российской академии медико-технических наук (РАМТН) (Астраханский государственный технический университет)

Литвинова Жанна Борисовна, кандидат педагогических наук (Российский государственный университет правосудия)

Мамедова Наталья Александровна, кандидат экономических наук, доцент (Российский экономический университет им. Г.В. Плеханова)

Мукий Юлия Викторовна, кандидат биологических наук, доцент (Санкт-Петербургская академия ветеринарной медицины)

Никова Марина Александровна, кандидат социологических наук, доцент (Московский государственный областной университет (МГОУ))

Насакаева Бакыт Ермекбайкызы, кандидат экономических наук, доцент, член экспертного Совета МОН РК (Карагандинский государственный технический университет)

Олешкевич Кирилл Игоревич, кандидат педагогических наук, доцент (Московский государственный институт культуры)

Попов Дмитрий Владимирович, PhD по филологическим наукам, доцент (Андижанский государственный университет)

Пятаева Ольга Алексеевна, кандидат экономических наук, доцент (Российская государственная академия интеллектуальной собственности)

Редкоус Владимир Михайлович, доктор юридических наук, профессор (Институт государства и права РАН)

Самович Александр Леонидович, доктор исторических наук, доцент (ОО «Белорусское общество архивистов»)

Сидикова Тахира Далиевна, PhD, доцент (Ташкентский государственный транспортный университет)

Таджибоев Шарифджон Гайбуллоевич, кандидат филологических наук, доцент (Худжандский государственный университет им. академика Бободжона Гафурова)

Тихомирова Евгения Ивановна, доктор педагогических наук, профессор, Почётный работник ВПО РФ, академик МАН, академик РАЕ (Самарский государственный социально-педагогический университет)

Хабибуллаева Феруза Казимжановна, доктор философии (PhD) по филологическим наукам (Андижанский государственный университет)

Хайтова Олмахон Саидовна, кандидат исторических наук, доцент, Почетный академик Академии наук «Турон» (Навоийский государственный горный институт)

Хайдарова Насиба Адхамовна, доктор философии (PhD) по филологическим наукам, (Андижанский государственный университет)

Цуриков Александр Николаевич, кандидат технических наук, доцент (Ростовский государственный университет путей сообщения (РГУПС))

Чернышев Виктор Петрович, кандидат педагогических наук, профессор, Заслуженный тренер РФ (Тихоокеанский государственный университет)

Шаповал Жанна Александровна, кандидат социологических наук, доцент (Белгородский государственный национальный исследовательский университет)

Шошин Сергей Владимирович, кандидат юридических наук, доцент (Саратовский национальный исследовательский государственный университет имени Н.Г. Чернышевского)

Яхшиева Зухра Зиятовна, доктор химических наук, доцент (Джиззакский государственный педагогический институт)

СОДЕРЖАНИЕ

МАТЕМАТИКА

Фармонов Ш.Р., Бойботиров И.К.

ОБ ОДНОЙ ЗАДАЧЕ НА СОБСТВЕННЫЕ ЗНАЧЕНИЯ.....7

ЭНЕРГЕТИКА

Казакова Е.А., Зуев И.Н., Щекочихин А.В.

АКТУАЛЬНОСТЬ ПРИМЕНЕНИЯ ЦИФРОВЫХ ПОДСТАНЦИЙ 10

МАШИНОСТРОЕНИЕ

Голюдова А.Ю.

ИССЛЕДОВАНИЕ ПО ПОДБОРУ РЕЖИМА ПЕРЕМЕШИВАНИЯ ДЛЯ СТОЧНЫХ ВОД,
СОДЕРЖАЩИХ ВЗВЕШЕННЫЕ ВЕЩЕСТВА И А-ПАВ, В КАМЕРЕ
КОНДИЦИОНИРОВАНИЯ..... 14

ИНФОРМАЦИОННЫЕ ТЕХНОЛОГИИ, ТЕЛЕКОММУНИКАЦИИ

Əliyeva Y.N.Q., Alkişiyeva G.N.Q.

QUALITY MANAGEMENT SYSTEM-İN (QMS) TƏTBİQİ İLƏ TİBB MÜƏSSISƏSİ
KOMPLEKSİNİN İDARƏ EDİLMƏSİ 19

Isazadeh A.R.

DEVELOPMENT OF NEURAL NETWORK ALGORITHM FOR HEADING FLIGHT
CONTROL FOR CASE OF LONG DISTANCE OF UAV FROM LANDING AREA 22

НАУКИ О ЗЕМЛЕ, ЭКОЛОГИЯ, ПРИРОДОПОЛЬЗОВАНИЕ

Дмитриева И.А.

ЗЕЛЕНое РАЗВИТИЕ И ИСПОЛЬЗОВАНИЕ ЭКОЛОГИЧЕСКИХ ИННОВАЦИЙ
В СОВРЕМЕННОМ МИРЕ 28

ФИЛОЛОГИЯ, ИНОСТРАННЫЕ ЯЗЫКИ, ЖУРНАЛИСТИКА

Падиева Д.А.

АММАЛАТ-БЕК – «ЧУЖОЙ» СРЕДИ СВОИХ И «СВОЙ» СРЕДИ ЧУЖИХ
(В ПОВЕСТИ А.А. БЕСТУЖЕВА-МАРЛИНСКОГО) 31

ИСТОРИЯ, АРХЕОЛОГИЯ, РЕЛИГИОВЕДЕНИЕ

Норов Ш.С., Сувонова Ж.Ш.

ИСТОРИЧЕСКИЙ АНАЛИЗ ОСНОВНЫХ НАПРАВЛЕНИЙ ПО КООРДИНАЦИИ
МЕСТНЫХ МОЛОДЕЖНЫХ ОРГАНИЗАЦИИ В НАВОЙСКОЙ ОБЛАСТИ

(2009-2015 гг.) 34

СОЦИОЛОГИЯ

Доронин Ю.П.

ПРОБЛЕМА ДУХОВНОГО РАЗВИТИЯ МОЛОДЕЖИ В УСЛОВИЯХ СОВРЕМЕННОГО
РОССИЙСКОГО ОБЩЕСТВА..... 37

ЮРИСПРУДЕНЦИЯ

Амбросов А.И., Пискунова С.В.

ПАНДЕМИЯ КАК ФАКТОР РОСТА СЕМЕЙНО-БЫТОВОГО НАСИЛИЯ В РОССИИ... 40

Илюхин Д.С.

ПРАВОВОЙ АНАЛИЗ РЕАЛИЗАЦИИ ПРОЦЕДУР БАНКРОТСТВА В РЕСПУБЛИКЕ
КАРЕЛИЯ 43

Приймак И.В.

СТАНОВЛЕНИЕ ИНСТИТУТА УГОЛОВНО-ПРОЦЕССУАЛЬНОГО ПРАВА
С УЧАСТИЕМ НЕСОВЕРШЕННОЛЕТНИХ В РОССИИ..... 46

МЕНЕДЖМЕНТ И МАРКЕТИНГ

Давыденко О.В., Шелкоплясова Г.С.

КАДРОВЫЙ РЕЗЕРВ И СТРАТЕГИЯ УПРАВЛЕНИЯ ПЕРСОНАЛОМ..... 49

Рабаджи Н.И.

АКТУАЛЬНЫЕ ПРОБЛЕМЫ МАЛОГО И СРЕДНЕГО БИЗНЕСА В РОССИИ..... 52

ГОСУДАРСТВЕННОЕ И МУНИЦИПАЛЬНОЕ УПРАВЛЕНИЕ

Носик М.Ю.

СОВРЕМЕННОЕ СОСТОЯНИЕ ГОСУДАРСТВЕННОЙ МОЛОДЕЖНОЙ ПОЛИТИКИ
РОССИИ..... 57

Нуисков Е.В.

ПРОФЕССИОНАЛЬНАЯ ЭТИКА ГОСУДАРСТВЕННОГО ГРАЖДАНСКОГО И
МУНИЦИПАЛЬНОГО СЛУЖАЩЕГО..... 60

ЭКОНОМИКА, ФИНАНСЫ

Горянина Р.П., Иевлева Н.В.

ПУТИ ПОВЫШЕНИЯ ФИНАНСОВЫХ РЕЗУЛЬТАТОВ СОВРЕМЕННОГО
ПРЕДПРИЯТИЯ..... 63

Заривний Р.С.	
ПОКАЗАТЕЛИ, ХАРАКТЕРИЗУЮЩИЕ ЭКОНОМИЧЕСКУЮ ЭФФЕКТИВНОСТЬ	66
Коченовская А.Г., Цыркунова Т.А.	
ПРОБЛЕМЫ ИНФОРМАТИВНОСТИ ПУБЛИЧНОЙ НЕФИНАНСОВОЙ ОТЧЕТНОСТИ В РОССИИ.....	68
Посохова Ю.С.	
МЕХАНИЗМ ОБЕСПЕЧЕНИЯ ЭКОНОМИЧЕСКОЙ БЕЗОПАСНОСТИ ПУБЛИЧНОГО АКЦИОНЕРНОГО ОБЩЕСТВА	72
Титова М.В., Заривний Р.С.	
СОВРЕМЕННЫЙ ПОДХОД К КАДРОВОМУ МЕНЕДЖМЕНТУ	78
Эдиев А.М., Вазкаева С.	
АНАЛИЗ ЭФФЕКТИВНОСТИ ДЕЯТЕЛЬНОСТИ ОБЩЕОБРАЗОВАТЕЛЬНЫХ УЧРЕЖДЕНИЙ.....	80
Ярославцева Е.А., Сазонова И.В.	
СРАВНИТЕЛЬНЫЙ АНАЛИЗ НАЛОГОВЫХ СИСТЕМ РОССИЙСКОЙ ФЕДЕРАЦИИ И ГЕРМАНИИ.....	85

ОБРАЗОВАНИЕ, ПЕДАГОГИКА

Литвинович О.В., Кальчик Л.А., Берестовая Н.С.	
ФОРМИРОВАНИЕ ОБЩИХ ТРУДОВЫХ НАВЫКОВ У ДОШКОЛЬНИКОВ ПОСРЕДСТВОМ ОРГАНИЗАЦИИ СОВМЕСТНОГО ТРУДА ДЕТЕЙ СО ВЗРОСЛЫМИ	88
Садриева Г.Э.	
ИЗУЧЕНИЕ ПЕРЕВОДЧЕСКОЙ МЕТОНИМИИ В СФЕРЕ АНГЛИЙСКОГО ПРЕДИКАТА НА ЗАНЯТИЯХ СО СТАРШЕКЛАССНИКАМИ В СРЕДНЕЙ ОБЩЕОБРАЗОВАТЕЛЬНОЙ ОРГАНИЗАЦИИ	93

ПСИХОЛОГИЯ

Отаджонов Ш.Д.	
ПРОБЛЕМА ПРИВЛЕЧЕНИЯ ПРОФЕССИОНАЛЬНЫХ ПСИХОЛОГОВ В УЧЕБНЫЕ ЗАВЕДЕНИЯ.....	97
Савин С.С., Локтаева С.А.	
ОТВЛЕКАЮЩИЕ ФАКТОРЫ, ВЛИЯЮЩИЕ НА ЭФФЕКТИВНОСТЬ ПРОФЕССИОНАЛЬНОЙ ДЕЯТЕЛЬНОСТИ	101

МАТЕМАТИКА

ФАРМОНОВ Шерзодбек Рахмонжонович

старший преподаватель кафедры прикладной математики и информатики,
Ферганский государственный университет, Узбекистан, г. Фергана

БОЙБОТИРОВ Икромжон Куйсинович

старший преподаватель кафедры точные и естественные науки,
Военно-академический лицей «Темурбеклар мактаби», Узбекистан, г. Фергана

ОБ ОДНОЙ ЗАДАЧЕ НА СОБСТВЕННЫЕ ЗНАЧЕНИЯ

Аннотация. В данной статье находятся собственные значения и собственные функции задачи для дифференциальных уравнений смешанного типа.

Ключевые слова: собственные значения, собственные функции, уравнения смешанного типа.

Пусть Ω – конечная односвязная область плоскости xOy , ограниченная отрезками

$$\overline{AB} = \{(x, y): 4x + 4y = 1, x \geq 0, y \geq 0\},$$

$$\overline{B^*O} = \{(x, y): y = 0, -\left(\frac{1}{4}\right) \leq x \leq 0\},$$

$$\overline{A^*O} = \{(x, y): x = 0, -\left(\frac{1}{4}\right) \leq y \leq 0\},$$

и дугами

$$B^*B = \{(x, y): 2\sqrt{-x} + 2\sqrt{y} = 1, x < 0, y > 0\},$$

$$A^*A = \{(x, y): 2\sqrt{x} + 2\sqrt{-y} = 1, x > 0, y < 0\},$$

а

$$\Omega_0 = \Omega \cap \{(x, y): x > 0, y > 0\},$$

$$\Omega_{1j} = \Omega \cap \{(x, y): (-1)^j(x + y) < 0, x > 0, y < 0\},$$

$$\Omega_{2j} = \Omega \cap \{(x, y): (-1)^j(x + y) < 0, x < 0, y > 0\},$$

$$j = \overline{1, 2}.$$

В области Ω рассмотрим уравнение

$$L_{\alpha, \alpha}[u(x, y)] \equiv xu_{xx} + yu_{yy} + \alpha u_x + \alpha u_y + \text{sign}(x + y)\lambda u = 0, \quad (1)$$

здесь α – заданное число, причем, $0 < \alpha < \left(\frac{1}{2}\right)$, а λ – параметр.

Задача. Найти значения параметра λ и соответствующие им нетривиальные в $\overline{\Omega}$ функции $u(x, y) \in C(\overline{\Omega}) \cap C^2\{\Omega \setminus [xy(x + y) = 0]\}$, удовлетворяющие уравнению (1) в области $\Omega \setminus [xy(x + y) = 0]$ и условиям

$$u(x, y) = 0, \quad (x, y) \in \overline{AB}; \quad (2)$$

$$\lim_{y \rightarrow -0} (-y)^\alpha u_y(x, y) = -\lim_{y \rightarrow +0} y^\alpha u_y(x, y), \quad 0 < x < \left(\frac{1}{4}\right); \quad (3)$$

$$\lim_{x \rightarrow -0} (-x)^\alpha u_x(x, y) = -\lim_{x \rightarrow +0} x^\alpha u_x(x, y), \quad 0 < y < \left(\frac{1}{4}\right); \quad (4)$$

$$\lim_{y \rightarrow +0} y^\alpha u_y(x, y) = 0, \quad (x, 0) \in \overline{OB^*};$$

$$u(x, 0) + u(-x, 0) = 0, \quad (x, 0) \in \overline{OB^*}; \quad (5)$$

$$\lim_{x \rightarrow +0} x^\alpha u_x(x, y) = 0, \quad (0, y) \in \overline{OA^*}; \quad u(0, y) +$$

$$u(0, -y) = 0, \quad (0, y) \in \overline{OA^*}. \quad (6)$$

Считая $\lambda \neq 0$, нетривиальные в области Ω_0 решения $u(x, y) \in C(\overline{\Omega})$ задачи ищем в виде $u(x, y) = R(r)\Phi(\varphi)$, где $2\sqrt{x} = r \cos \varphi$, $2\sqrt{y} = r \sin \varphi$, $0 \leq r \leq 1$, $0 \leq \varphi \leq \left(\frac{\pi}{2}\right)$. Тогда, из (1) получим уравнения

$$r^2 R''(r) + (1 + 4\beta)rR'(r) + (\lambda r^2 - \mu)R(r) = 0, \quad 0 < r < 1; \quad (7)$$

$$\Phi''(\varphi) + 2\beta(\text{ctg}\varphi - \text{tg}\varphi)\Phi'(\varphi) + \mu\Phi(\varphi) = 0, \quad 0 < \varphi < \left(\frac{\pi}{2}\right), \quad (8)$$

где $\beta = \alpha - \left(\frac{1}{2}\right)$, а μ – константа разделения.

Пользуясь общими решениями уравнений (7) и (8), находим, что нетривиальные и непрерывные в $\overline{\Omega}_0$ решения уравнения (1) имеют вид [1]

$$u(x, y) = r^{-2\beta} J_\omega(\sqrt{\lambda}r) \left\{ c_1 F \left[\beta - \frac{\omega}{2}, \beta + \frac{\omega}{2}, \left(\frac{1}{2}\right) + \beta; \sin^2 \varphi \right] + c_2 (\sin^2 \varphi)^{\left(\frac{1}{2}\right) - \beta} F \left[\frac{(1-\omega)}{2}, \frac{(1+\omega)}{2}, \left(\frac{3}{2}\right) - \beta; \sin^2 \varphi \right] \right\}, \quad (9)$$

где $c_1, c_2 = \text{const}$, $\omega = \sqrt{4\beta^2 + \mu}$, $\text{Re } \omega > -2\beta$, $J_\omega(z)$ – функция Бесселя первого рода, $F(a, b, c; z)$ – гипергеометрическая функция Гаусса.

Из (9) следует, что

$$\left. \begin{aligned} u(x, +0) &= c_1(\sqrt{4x})^{-2\beta} J_\omega(\sqrt{4\lambda x}), 0 \leq x \leq \left(\frac{1}{4}\right); \\ u(+0, y) &= [k_1(\omega)c_1 + k_2(\omega)c_2](\sqrt{4y})^{-2\beta} J_\omega(\sqrt{4\lambda y}), 0 \leq y \leq \left(\frac{1}{4}\right); \\ \lim_{y \rightarrow +0} y^\alpha u_y(x, y) &= \left(\left(\frac{1}{2}\right) - \beta\right) c_2 2^{-2\beta} (\sqrt{x})^{-1} J_\omega(\sqrt{4\lambda x}), 0 < x < \left(\frac{1}{4}\right); \\ \lim_{x \rightarrow +0} x^\alpha u_x(x, y) &= -[k_3(\omega)c_1 + k_4(\omega)c_2] \cdot 2^{-2\beta} (\sqrt{y})^{-1} J_\omega(\sqrt{4\lambda y}), 0 < y < \left(\frac{1}{4}\right), \end{aligned} \right\} (10)$$

где $k_1(\omega) = \Gamma \left[\frac{\left(\frac{1}{2}\right) + \beta, \left(\frac{1}{2}\right) - \beta}{\frac{(1+\omega)}{2}, \frac{(1-\omega)}{2}} \right]$,
 $k_2(\omega) = \Gamma \left[\frac{\left(\frac{1}{2}\right) - \beta, \left(\frac{3}{2}\right) - \beta}{1 - \beta + (\omega/2), 1 - \beta - (\omega/2)} \right]$,
 $k_3(\omega) = \Gamma \left[\frac{(1/2) + \beta, (1/2) + \beta}{\beta + (\omega/2), \beta - (\omega/2)} \right]$,
 $k_4(\omega) = \Gamma \left[\frac{(1/2) + \beta, (3/2) - \beta}{(1 + \omega)/2, (1 - \omega)/2} \right]$.

В области Ω_{11} введем в рассмотрение функции

$$w_1(x, y) = u(x, y) - u(x_1(x, y), y_1(x, y)), \quad (11)$$

где $x_1(x, y) = -y, y_1(x, y) = -x$. Если $(x, y) \in \bar{\Omega}_{11}$, то $(x_1, y_1) \in \bar{\Omega}_{12}$. Функция $w_1(x, y)$ удовлетворяет условиям $w_1(x, y) \in C(\bar{\Omega}_{11}) \cap C^2(\Omega_{11})$,

$$L_{\alpha, \alpha}[w_1(x, y)] \equiv 0, (x, y) \in \Omega_{11}, w_1(x, -x) = 0, 0 \leq x \leq (1/16). \quad (12)$$

Производя замену $\rho_1 = 2\sqrt{x+y}, 0 \leq \rho_1 \leq 1; \theta_1 = x/(x+y), \theta_1 \geq 1$ и применяя метод разделения переменных $u(x, y) = R(\rho)\Phi(\theta)$, находим решения задачи (12) в области Ω_{11} :

$$w_1(x, y) = c_3 \rho_1^{-2\beta} J_{\tilde{\omega}}(\sqrt{\lambda} \rho_1) \left(\frac{1}{\theta_1}\right)^{\beta + \left(\frac{\tilde{\omega}}{2}\right)} F \left[\beta + \left(\frac{\tilde{\omega}}{2}\right), \left(\frac{1}{2}\right) + \left(\frac{\tilde{\omega}}{2}\right), 1 + \tilde{\omega}; \left(\frac{1}{\theta_1}\right) \right], \operatorname{Re} \tilde{\omega} > -2\beta.$$

Отсюда, в силу обозначения (11) и условий (3), (6), имеем

$$\left. \begin{aligned} u(x, 0) + u(0, x) &= (\sqrt{4x})^{-2\beta} J_{\tilde{\omega}}(\sqrt{4\lambda x}) k_5(\tilde{\omega}) c_3, \\ &0 \leq x \leq \left(\frac{1}{4}\right); \\ \lim_{y \rightarrow +0} y^\alpha u_y(x, y) &= -2^{-2\beta} (\sqrt{x})^{-1} J_{\tilde{\omega}}(\sqrt{4\lambda x}) k_6(\tilde{\omega}) c_3, \\ &0 < x < \left(\frac{1}{4}\right); \end{aligned} \right\} (13)$$

где $k_5(\tilde{\omega}) = \Gamma \left[\frac{1 + \tilde{\omega}, \left(\frac{1}{2}\right) - \beta}{1 - \beta + \left(\frac{\tilde{\omega}}{2}\right), \frac{(1+\tilde{\omega})}{2}} \right]$,
 $k_6(\tilde{\omega}) = \Gamma \left[\frac{1 + \tilde{\omega}, \left(\frac{1}{2}\right) + \beta}{\beta + \left(\frac{\tilde{\omega}}{2}\right), \frac{(1+\tilde{\omega})}{2}} \right]$.

Аналогично, используя условиям (4), (5), получим соотношения:

$$\left. \begin{aligned} u(0, y) + u(y, 0) &= (\sqrt{4y})^{-2\beta} J_{\tilde{\omega}}(\sqrt{4\lambda y}) k_5(\tilde{\omega}) c_4, \\ &0 \leq y \leq \left(\frac{1}{4}\right); \\ \lim_{x \rightarrow +0} x^\alpha u_x(x, y) &= -2^{-2\beta} (\sqrt{y})^{-1} J_{\tilde{\omega}}(\sqrt{4\lambda y}) k_6(\tilde{\omega}) c_4, \\ &0 < y < \left(\frac{1}{4}\right); \end{aligned} \right\} (14)$$

Подставляя (10) в (13), (14) и полагая $\omega = \tilde{\omega} = \tilde{\tilde{\omega}}$, находим

$$[k_1(\omega) + 1]^2 = k_3(\omega) \left[\left(\left(\frac{1}{2}\right) - \beta\right)^{-1} k_2(\omega) + \left(\frac{k_5(\omega)}{k_6(\omega)}\right) \right], \quad (15)$$

$$c_3 = c_4, \quad c_2 = k(\omega)c_1,$$

$$k(\omega) = k_3(\omega) / \left[\left(\beta - \left(\frac{1}{2}\right)\right) - k_4(\omega) \right]. \quad (16)$$

Подставляя выражение $k_j(\omega), j = \overline{1, 6}$ в равенство (15), получим уравнение $2 \cos(\beta\pi) + 2 \cos\left(\frac{\omega\pi}{2}\right) - \sin\left(\beta\pi - \left(\frac{\omega\pi}{2}\right)\right) = 0$. Решениями

этого уравнения, удовлетворяющими условию $\operatorname{Re} \omega > -2\beta$, являются числа $\omega_n = 2(n-1) + [1 - (-1)^n](1 + \beta) - [1 + (-1)^n][1 + \beta -$

$$\left(\frac{2}{\pi}\right) \operatorname{arccctg} \gamma_1], n \in N,$$

где $\gamma_1 = \cos(\beta\pi) / [\sin(\beta\pi) - 2]$.

Подставляя в (11) $\omega = \omega_n$ и $c_2 = k(\omega_n)c_1$, а затем, удовлетворяя условию $u(x, y) = 0, (x, y) \in \overline{AB}$, получим $J_{\omega_n}(\sqrt{\lambda}) = 0, n \in N$.

Известно, что $J_\nu(z)$ при $\nu > -1$ имеет только действительные корни. Обозначая через $\theta_{n,m}^2 - m$ -ный положительный корень уравнения $J_{\omega_n}(\sqrt{\lambda}) = 0$, находим собственные значения $\lambda_{n,m} = \theta_{n,m}^2, n, m \in N$ задачи и соответствующие им собственные функции в области Ω_0 :

$$u_{n,m}(x, y) = c_{n,m} r^{-2\beta} J_{\omega_n}(\sqrt{\lambda_{n,m}} r) \left\{ F \left[\beta - \frac{\omega_n}{2}, \beta + \frac{\omega_n}{2}, \left(\frac{1}{2}\right) + \beta; \sin^2 \varphi \right] + k(\omega_n) (\sin^2 \varphi)^{\left(\frac{1}{2}\right) - \beta} F \left[\frac{(1-\omega_n)}{2}, \frac{(1+\omega_n)}{2}, \left(\frac{3}{2}\right) - \beta; \sin^2 \varphi \right] \right\}, n, m \in N,$$

где $c_{n,m} \neq 0$ - произвольные постоянные, а $\varphi = \operatorname{arctg} \left(\frac{\sqrt{y}}{\sqrt{x}}\right)$.

Аналогично, исследуется задача, в том случае, когда (5), (6) заменены условиями $\lim_{y \rightarrow +0} y^\alpha u_y(x, y) + \lim_{y \rightarrow +0} y^\alpha u_y(-x, y) = 0, (x, 0) \in \overline{OB^*}; u(x, 0) = 0, (x, 0) \in \overline{OB^*}$ и $\lim_{x \rightarrow +0} x^\alpha u_x(x, y) + \lim_{x \rightarrow +0} x^\alpha u_x(x, -y) = 0, (0, y) \in \overline{OA^*}; u(0, y) = 0, (0, y) \in \overline{OA^*}$. При этом $k(\omega_n) = -[k_1(\omega_n) + 1]/k_2(\omega_n), \omega_n = 2(n-1) + [1 - (-1)^n](1 - \beta) - [1 + (-1)^n][1 + \beta -$

$$\left(\frac{2}{\pi}\right) \operatorname{arccctg} \gamma_2], n \in N, \quad \text{где } \gamma_2 = [1 - 2 \sin(\beta\pi)] / [2 \cos(\beta\pi)].$$

Собственные функции этих двух задач в областях гиперболичности уравнения (1) находятся как решения видоизменённой задачи Коши для уравнения (1) [2].

Литература

1. Мамедов Я.Н. К задаче на собственные значения для уравнений смешанного типа // Дифф. уравнения. 1993 г. Том 29 № 1. –С. 95-103.
2. Эргашев Т.Г. Узбек. матем. журнал. – Ташкент, 2009, №4. – С. 180-190.
3. Салахитдинов М.С., Уринов А.К. К спектральной теории уравнений смешанного типа. – Т.: MUMTOZ SO'Z. 2010. 356.

FARMONOV Sherzodbek Raxmonjonovich

Senior Lecturer of the Department of Applied Mathematics and Informatics,
Fergana State University, Uzbekistan, Fergana

BOYBOTIROV Ikromjon Quysinovich

Senior Lecturer of the Department of Exact and Natural Sciences,
Military-academic lyceum «Temurbeklar Maktabi», Uzbekistan, Fergana

ABOUT ONE PROBLEM EIGENVALUES

Abstract. *In this article, the eigenvalues and eigenfunctions of the problem for a differential equation of mixed type are found.*

Keywords: *eigenvalues, eigenfunctions, mixed-type equations.*

ЭНЕРГЕТИКА

КАЗАКОВА Евгения Александровна

студентка, Нижневартковский государственный университет,
Россия, г. Нижневартовск

ЗУЕВ Иван Николаевич

студент, Нижневартковский государственный университет,
Россия, г. Нижневартовск

ЩЕКОЧИХИН Александр Владимирович

кандидат технических наук, доцент,
Нижневартковский государственный университет, Россия, г. Нижневартовск

АКТУАЛЬНОСТЬ ПРИМЕНЕНИЯ ЦИФРОВЫХ ПОДСТАНЦИЙ

Аннотация. В статье рассматривается актуальность применения цифровых подстанций 110-750 кВ в современной энергетике. Основные ее принципы и преимущества. Использование на подстанции цифровых трансформаторов тока и напряжения.

Ключевые слова: современная энергетика, цифровая подстанция, цифровой трансформатор тока, цифровой трансформатор напряжения.

Технический прогресс в системах управления на электрических станциях и подстанциях с открытыми распределительными устройствами (ОРУ) высшего напряжения 110-750 кВ привел к разработке, серийному

производству и внедрению вторичных микропроцессорных систем измерения, коммерческого учета электроэнергии, релейной защиты, противоаварийной и режимной автоматики, диспетчеризации (рис. 1).



Рис. 1. Принцип цифровой ПС

При этом информация о первичном токе и напряжении по-прежнему остаются аналоговыми: электромагнитные трансформаторы тока и электромагнитные или емкостные трансформаторы напряжения.

Можно выделить основные этапы развития подстанций от традиционной к «цифровой автоматизированной подстанции»:

1. Традиционная подстанция с несколькими ОРУ высокого напряжения, щитом управления, на котором установлены шкафы вторичных систем измерения, учета, РЗА. Кабельные связи протяженные, оптимизация невозможна.

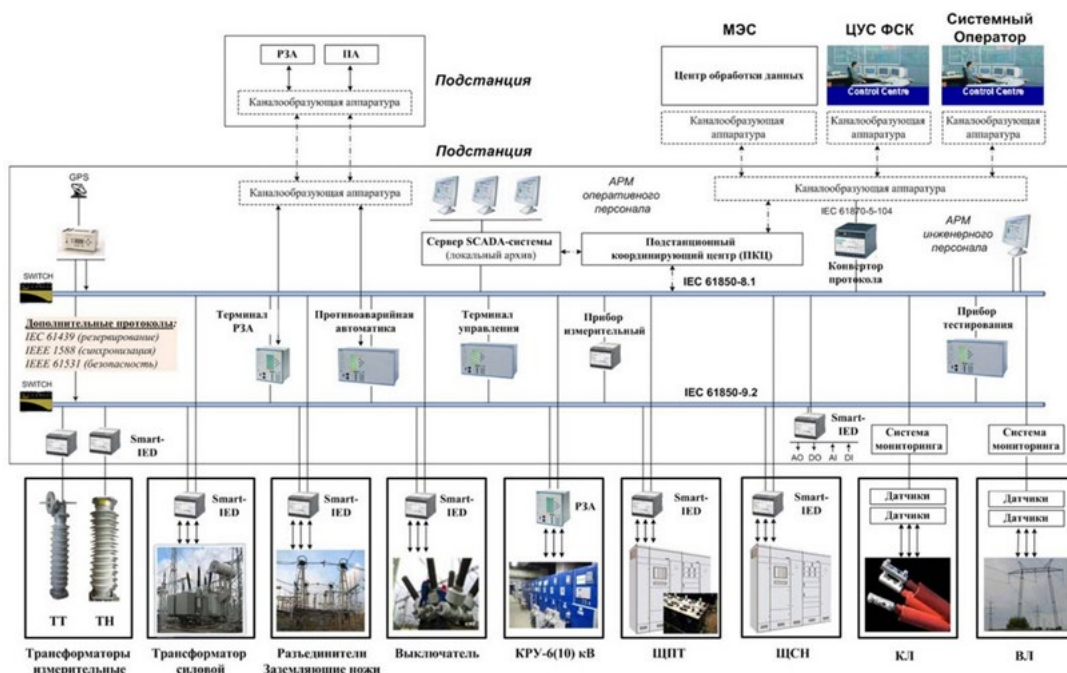
2. Новые подстанции с релейными щитами (РЩ), расположенными на ОРУ вблизи каждой системы шин или секции шин, в этих РЩ размещены почти все шкафы вторичных цепей данной системы шин или секции шин. Кабельные связи становятся оптимальнее. На главном щите управления (ГЩУ) остаётся оборудование диспетчеров и систем связи.

3. Цифровая подстанция (1 этап) – установка цифровых трансформаторов тока и напряжения. Замена на оптические вторичных цепей тока и напряжения, оптимизация вторичных микропроцессорных систем.

4. Цифровая подстанция (2 этап) – все информационные потоки в цифровом формате. Контроль, управление, видеонаблюдение осуществляются дистанционно с удаленного диспетчерского пункта [3].

Для правильной и точной работы цифровой подстанции необходимо применять цифровые трансформаторы – это измерительные трансформаторы, которые имеют цифровой интерфейс с поддержкой протокола IEC 61850-9.2. Электронные трансформаторы – это современный отдельный класс изделий, основанный на последних достижениях в оптике, цифровых устройствах, в технологии передачи данных, электронике. Данные устройства обладают повышенной безопасностью, увеличенной точностью, быстрой работой, малыми размерами и небольшим весом [1].

Рассмотрим цифровые трансформаторы тока и напряжения, которые применяются при проектировании цифровых подстанций. Измерительный преобразователь тока (ЦТТ) предназначен для измерения и передачи параметров тока приборам измерения, учета, защиты, автоматики, сигнализации и управления в сетях переменного и постоянного тока на номинальное напряжение 6(10) – 110 кВ с частотой 50 и 60 Гц.

В основе трансформаторов лежат следующие элементы:

- первичные преобразователи силы переменного и постоянного тока;
- электронный блок на стороне высокого напряжения;
- электронный блок на стороне низкого напряжения (рис. 2).



Рис. 2. Устройство цифрового трансформатора тока

В свою очередь измерительный трансформатор напряжения (ЦТН) предназначен для измерения и передачи параметров напряжения

приборам измерения, учета, защиты, автоматики, сигнализации и управления в сетях переменного и постоянного тока на номинальное

напряжение 6(10) – 110 кВ с частотой 50 и 60 Гц [2].

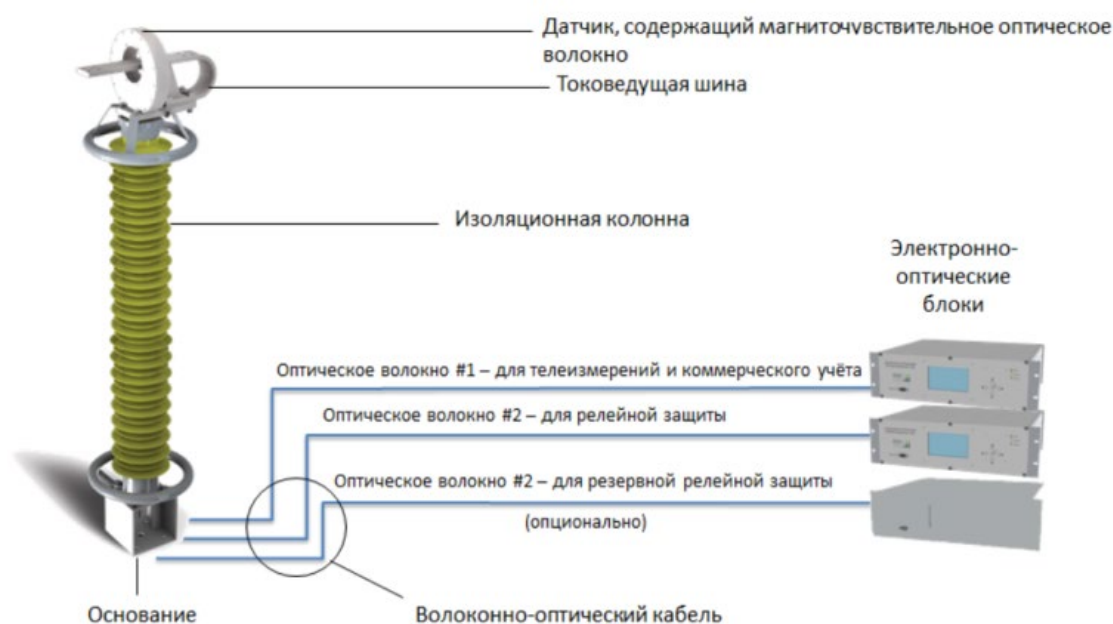
В конструкции трансформатора можно выделить следующие компоненты:

- первичные преобразователи напряжения переменного и постоянного тока;

- электронный блок на стороне высокого напряжения;
- электронный блок на стороне низкого напряжения (рис. 3).



Рис. 2. Цифровой трансформатор напряжения

В процессе разработки новых цифровых подстанций возникает ряд основных преимуществ:

- единая форма информационных протоколов обмена данными;
- сокращение кабельного хозяйства;
- обеспечение наблюдаемости каналов сбора, передачи информации и управления;
- снижение потерь во вторичных цепях;
- упрощение механизмов поверки устройств системы;
- формирование единой системы диагностики устройств вторичной коммутации;
- переход к необслуживаемым подстанциям.

Кроме преимуществ у цифровой подстанции есть и недостатки:

- стандарты, разработанные для них, еще требуют доработки;
- требует полного переобучения персонала.

В результате проведенного исследования можно сделать вывод, что замена

традиционных подстанций цифровыми возможна уже сейчас, а в дальнейшем этот процесс будет становиться не только проще, но и выгоднее. В настоящее время высокая цена и недостаточная квалификация персонала не позволяют применять цифровые подстанции в достаточном количестве на территории страны. В ходе модернизаций подстанций традиционного исполнения следует отказаться от привычных аналоговых приборов измерения тока и напряжения в пользу современных цифровых. В тоже время преимущества, которыми она обладает, такими как упрощение механизмов управления, переход к необслуживаемым подстанциям, позволят отказаться в дальнейшем от традиционных методов защиты энергетических объектов.

Литература

1. Глинкин Е. И., Глинкин М. Е. Технология аналого-цифровых преобразователей. – Тамбов: Изд-во ТГТУ, 2008. – 140 с.

2. Горелик Т.Г., Кириенко О.В., Цифровая подстанция. Состояние и перспективы развития. // журнал Практика. – 13 октября 2012. – С.59-65.

3. Суков, С.В., Коломеец, Н.А. Структура и оборудование цифровой подстанции //

Материалы Всероссийской научн. конф. студентов, магистров, аспирантов «Актуальные вопросы энергетики». – Омск.: ОмГТУ, 2016. – 248 с.: ил.ч

KAZAKOVA Evgeniya Aleksandrovna
student, Nizhnevartovsk State University,
Russia, Nizhnevartovsk

ZUEV Ivan Nikolaevich
student, Nizhnevartovsk State University,
Russia, Nizhnevartovsk

SHCHEKOCHIKHIN Aleksandr Vladimirovich
PhD in engineering, Associate Professor,
Nizhnevartovsk State University,
Russia, Nizhnevartovsk

RELEVANCE OF THE APPLICATION OF DIGITAL SUBSTATIONS

Abstract. *The article discusses the relevance of the use of digital substations 110-750 kV in modern energy. Its main principles and advantages. Use of digital current and voltage transformers at the substation.*

Keywords: *modern power engineering, digital substation, digital substation relay protection, digital current transformer, digital voltage transformer.*

МАШИНОСТРОЕНИЕ

ГОЛЮДОВА Алина Юрьевна

магистрант кафедры «Экология и промышленная безопасность»,
Московский государственный технический университет имени Н.Э. Баумана,
Россия, г. Москва

ИССЛЕДОВАНИЕ ПО ПОДБОРУ РЕЖИМА ПЕРЕМЕШИВАНИЯ ДЛЯ СТОЧНЫХ ВОД, СОДЕРЖАЩИХ ВЗВЕШЕННЫЕ ВЕЩЕСТВА И А-ПАВ, В КАМЕРЕ КОНДИЦИОНИРОВАНИЯ

***Аннотация.** В статье рассмотрен ряд опытов, проведенных для модельного стока с известным составом. Целью эксперимента было выявление наилучших параметров перемешивания и дозировок реагентов для сточных вод аналогичного или похожего состава. Показана на практике применимость флотационного извлечения гидрофильных загрязнений с помощью камеры кондиционирования.*

***Ключевые слова:** камера кондиционирования, взвешенные вещества, спектрофотометрия, анионные поверхностно-активные вещества, флотация, очистка сточных вод.*

Введение. Метод флотационной очистки сточных вод в последние годы становится всё популярнее, сферы его применения расширяются, и, как следствие, данный процесс сам по себе изучен на данный момент достаточно хорошо, как с физической, так и с математической точки зрения. Однако большим плюсом этого метода очистки сточных вод является возможность его модернизации различными способами, что представляет интерес и безграничный простор для инженерной мысли.

Одной из последних таких модернизаций является внедрение во флотационный аппарат камеры кондиционирования. Согласно исследованиям [3, с. 13], в камере кондиционирования создаются условия, позволяющие извлекать из сточных вод не только гидрофобные примеси, как при классическом флотационном процессе, но и гидрофильные включения.

Среди таких условий перечисляются необходимость тщательного перемешивания реагентов (коагулянтов и флокулянтов) со сточной водой и диспергирование воздуха или иного газа на множество пузырьков разного размера [2, с. 18].

Для наиболее эффективной работы камеры кондиционирования необходим грамотный подбор параметров перемешивания, среди которых частота вращения перемешивающего устройства, время перемешивания, а также подбор нужных дозировок реагентов [1, с. 49].

В данном исследовании будет показан подбор вышеперечисленных параметров на примере модельного стока, содержащего гидрофобные (А-ПАВ) и гидрофильные (взвешенные вещества) загрязнения.

Объекты и методы исследования. Для проведения испытаний была собрана модель камеры кондиционирования (рис.1).

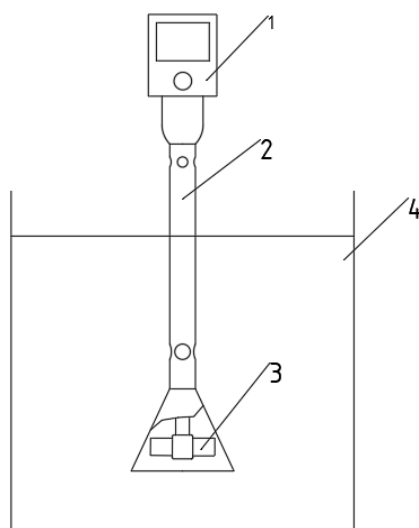

1 – устройство управления; 2 – обсадная труба; 3 – лопастная мешалка;
4 – сосуд с модельным стоком воды

Рис. 1. Схема исследовательской установки

Перемешивающее устройство с панелью управления позволяет устанавливать точное количество оборотов и выставлять время работы.

В качестве гидрофобных извлекаемых веществ выбраны анионные ПАВ. Концентрация АПАВ в воде определялась спектрофотометрическим методом по ГОСТ 31857-2012 «Вода питьевая. Методы определения содержания поверхностно-активных веществ». В качестве гидрофильных извлекаемых веществ добавлялись взвешенные вещества (земля). Эффективность их извлечения определялась по мутности, измеряемой с помощью турбидиметра.

Для реагентной обработки использовались 5% раствор коагулянта под маркой «Аква-аурат 30» и 0,1% раствор флокулянта под маркой «Superfloc».

Исходная концентрация АПАВ в каждом опыте составляет 0,5 мг/л. Исходная концентрация взвешенных веществ – 1 г/л.

Значение оптической плотности для холодной пробы D_0 (чистая водопроводная вода) получилось равным 0,034.

Приведенная оптическая плотность находится по формуле 1.

$$D = D_{\text{изм}} - D_0, \quad (1)$$

где $D_{\text{изм}}$ – измеренное значение оптической плотности,

D_0 – значение оптической плотности для холодной пробы.

Массовая концентрация АПАВ в пробе определяется по формуле 2.

$$c = f_3 \cdot D, \quad (2)$$

где градуировочный коэффициент $f_3 = 0,96$.

Первый опыт заключался в проведении испытаний с разными дозировками реагентов. В конце каждого испытания из сосуда отбиралось по 100 мл пробы для подготовки к определению оптической плотности на спектрофотометре и по 10 мл для определения мутности. Опыты проводились в течение 15 минут при частоте вращения 1000 об/мин. Ниже показаны результаты испытаний (рис.2 и табл.1)

Таблица 1

Подбор дозировки растворов реагентов

Дозировка коагулянта, мл/100мл	Дозировка флокулянта, мл/100мл	$D_{\text{изм}}$	D	c , мг/л	Эффективность
0	0	0,425	0,391	0,375	25%
1	0,1	0,341	0,307	0,296	41%
1,5	0,2	0,289	0,255	0,245	49%
2	0,3	0,248	0,214	0,223	55%
2,5	0,4	0,251	0,217	0,226	55%
3	0,5	0,256	0,222	0,232	54%
3,5	0,6	0,254	0,220	0,229	54%
4	0,7	0,260	0,226	0,235	53%



Рис. 2. Результаты мутности при разных дозировках растворов реагентов

Второй этап исследований заключался в проведении 8 опытов в идентичных условиях, но с разной частотой вращения перемешивающего устройства. Шаг для исследований – 100 об/мин. Опыты проводились в течение 15

минут. Дозировка растворов реагентов: для коагулянта – 2 мг/100 мл, для флокулянта – 0,3 мг/10 мл. Результаты второго этапа исследований приведены в таблице 2 и на рисунке 3.

Таблица 2

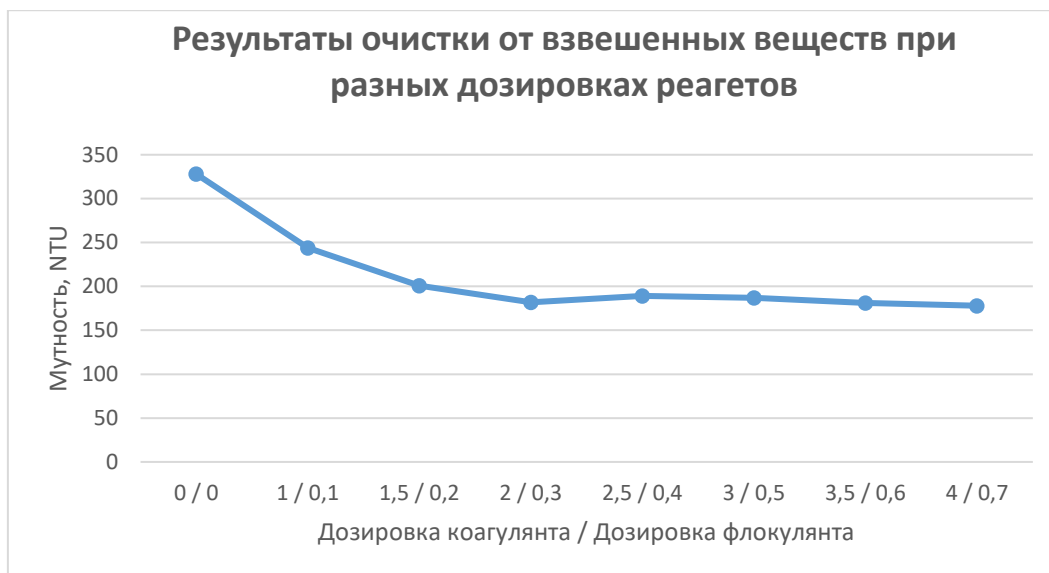
Подбор частоты вращения перемешивающего устройства

Скорость вращения	$D_{изм}$	D	c , мг/л	Эффективность
900	0,268	0,234	0,244	51%
1000	0,254	0,220	0,229	54%
1100	0,275	0,241	0,251	56%
1200	0,231	0,197	0,205	59%
1300	0,209	0,175	0,182	64%
1400	0,202	0,168	0,175	65%
1500	0,213	0,179	0,186	63%
1600	0,239	0,205	0,214	57%
1700	0,248	0,214	0,223	55%



Рис. 3. Результаты мутности при разной частоте вращения перемешивающего устройства

Третий этап исследований был ограничен одним опытом, в процессе которого в разные промежутки времени из камеры отбирались

пробы воды для оценки эффективности очистки за разные промежутки времени.

Результаты третьего этапа приведены в таблице 3 и на рисунке 4.

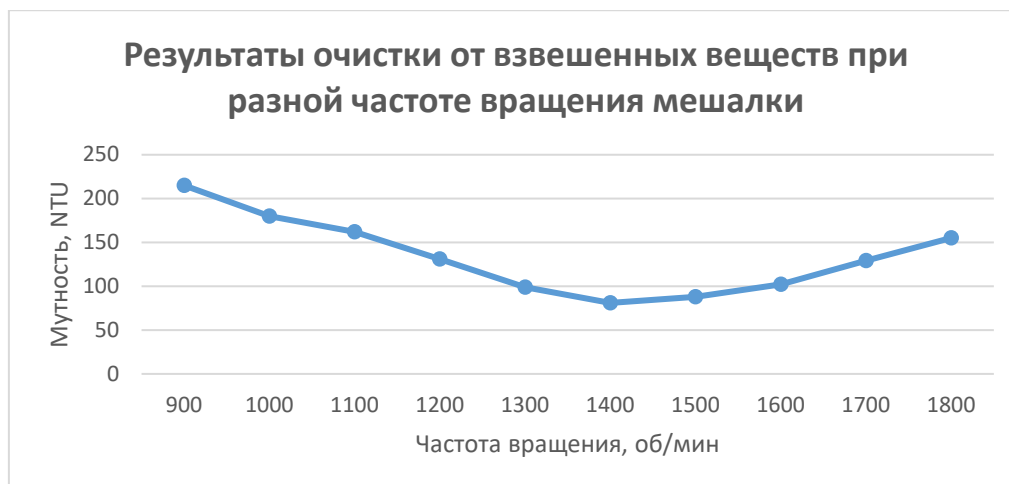
Таблица 3

Подбор времени обработки стока в камере кондиционирования

Время отбора пробы	$D_{изм}$	D	c , мг/л	Эффективность
6 мин	0,249	0,215	0,224	55%
7 мин	0,224	0,190	0,198	60%
8 мин	0,201	0,167	0,174	65%
9 мин	0,211	0,177	0,184	64%
10 мин	0,216	0,182	0,190	62%
11 мин	0,232	0,198	0,206	59%
12 мин	0,244	0,210	0,219	56%



Рис. 4. График зависимости эффективности очистки от времени

Обработка результатов. Из полученных результатов видна четкая зависимость эффективности очистки от дозировки реагентов. Видно, что флотационный метод применим, и даёт результат сам по себе, однако при введении реагентов даже в небольшом количестве эффективность резко возрастает. Далее рост эффективности продолжается с увеличением дозировки. В определенной точке (дозировка раствора коагулянта – 2 мг/100мл, раствора флокулянта – 0,3 мг/100мл) эффективность выходит на плато и больше не увеличивается с увеличением дозировки.

Частота вращения также оказывает существенное влияние на эффективность процесса, причем зависимость не является линейной.

Наилучший результат получен при частоте 1400 об/мин. Такую зависимость можно объяснить следующим образом: при частоте меньшей, чем 1400 об/мин, разница давлений была недостаточно велика и количество воздуха, подсосываемого через отверстия верхней обсадной трубы, было недостаточным. Также, пузырьки воздуха при увеличении частоты разбиваются на произвольные размеры, что хорошо сказывается на эффективности очистки. При частоте выше, чем 1400 об/мин, эффективность начала ухудшаться. Это может быть связано с тем, что при такой высокой скорости вращения мешалки турбулентный поток не позволяет аэрофлокулам всплывать на поверхность, разрушая их.

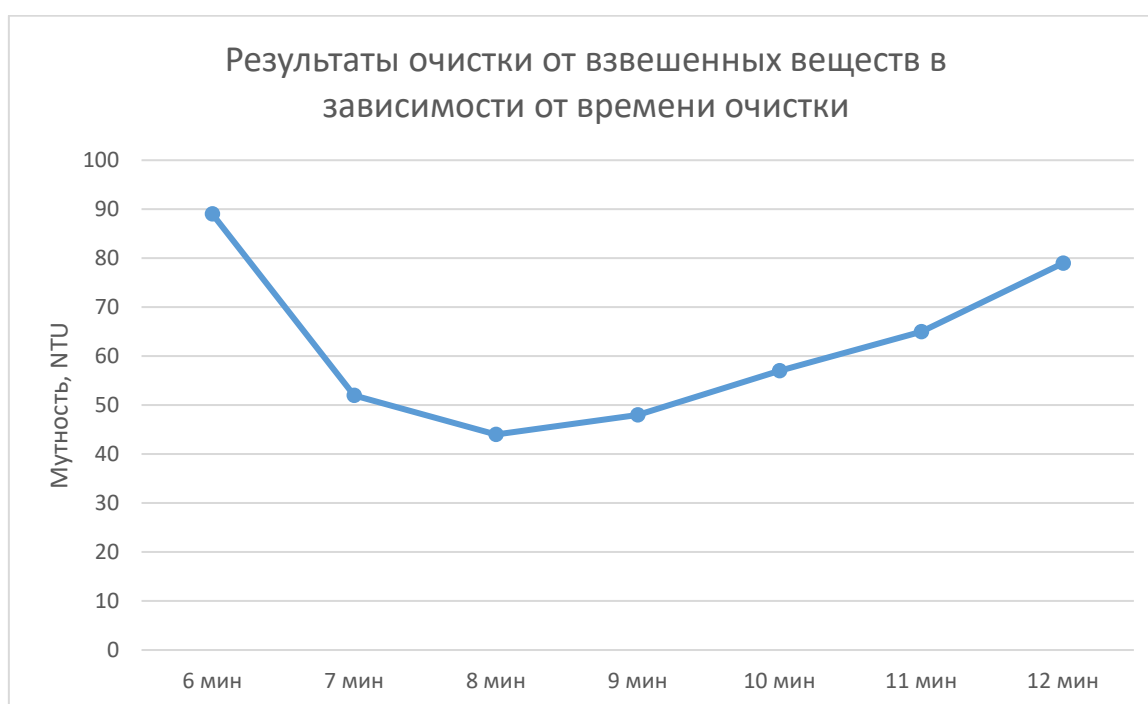
Для отдельно взятой камеры кондиционирования рекомендуется принимать длительность процесса не более 10 минут. Из результатов видно, что для данного случая достаточно оказалось 8 минут, далее эффективность выходит на плато, после чего начинает резко снижаться. Дальнейшее снижение эффективности может быть обосновано тем, что уловленные в пенный слой частицы АПАВ и взвешенных веществ при столь длительном процессе могут выпадать в осадок. Поскольку в модельной установке не было предусмотрено бункера для накопления осадка, частицы захватывались турбулентным потоком обратно в общий объем воды, что отрицательно повлияло на результат.

Заключение. В результате проведенного эксперимента установлено, что наилучшая дозировка реагентов для сточных вод с аналогичным составом составляет для 5% раствора коагулянта – 2 мл/100мл, для 0,1% флокулянта – 0,3 мл/100мл, наилучшая частота перемешивания – 1400 об/мин, а время процесса может быть сведено к 8 минутам.

Стоит отметить, что как итог, не только найдены наилучшие параметры перемешивания для данного типа сточных вод, но и подтверждена эффективность кондиционирующего эффекта для извлечения взвешенных веществ.

Литература

1. Бальмонт Д.С., Гуямджян П.П., Бальмонт Т.М. Степень и интенсивность как основные параметры перемешивания жидких и гетерогенных сред // Современные наукоемкие технологии. Региональное приложение. – 2010. – №1. – С. 48-50.
2. Виноградов М.С. Интенсификация флотационной очистки сточных вод энергопредприятий с использованием кондиционирующих камер. Автореф. дис.... канд. техн. наук : 03.02.08 /Виноградов Максим Сергеевич. – М., 2019. – 20 с.
3. Ксенофонтов Б.С., Антонова Е.С., Виноградов М.С. Интенсификация флотационной очистки сточных вод путем их кондиционирования // Водоочистка. – 2015. – №. 1. – С. 12-18.

GOLYUDOVA Alina Yurevna

master's student of Ecology and Industrial Safety Department,
Bauman Moscow State Technical University, Russia, Moscow

SELECTION OF A MIXING MODE FOR WASTEWATER CONTAINING SUSPENDED SUBSTANCES AND ANIONIC SURFACTANTS IN A CONDITIONING CHAMBER

Abstract. *The article discusses a number of experiments carried out for a model water with a known content. The purpose of the experiment was to identify the best mixing parameters and dosages of reagents for the same wastewater or wastewater of a similar content. The ability of the flotation recovery of hydrophilic contaminants using a conditioning chamber is shown in practice.*

Keywords: *conditioning chamber, suspended substances, spectrophotometry, anionic surfactants, flotation, wastewater treatment.*

ИНФОРМАЦИОННЫЕ ТЕХНОЛОГИИ, ТЕЛЕКОММУНИКАЦИИ

ƏLİYEVƏ Yeganə Novruz qızı

Baş müəllim, Azərbaycan Dövlət Neft və Sənaye Universiteti,
Azərbaycan, Bakı şəhəri

ALKİŞİYEVƏ Günay Natiq qızı

Magistr dərəcəsi, Azərbaycan Dövlət Neft və Sənaye Universiteti,
Azərbaycan, Bakı şəhəri

QUALITY MANAGEMENT SYSTEM-İN (QMS) TƏTBİQİ İLƏ TİBB MÜƏSSİSƏSİ KOMPLEKSİNİN İDARƏ EDİLMƏSİ

Xülasə. Bu məqalənin məqsədi tibbi verilənlər massivlərinin intellektual emalı və analizinin lazım olan proseslərinin hazır və təkmilləşdirilmiş semantik, riyazi və statistik alqoritmlərlə işlənilməsidir. Qeyd edilmişdir ki, tibb verilənlərinin informasiya emalı və analizi sistemlərinin modernləşdirilməsinin tibb müəssisəsinin analitik və idarəetmə məsələlərinin həllində rolu böyükdür.

Açar sözlər: semantik, xəstəxana, eksperimental, statistik, tibbi verilənlər.

Giriş. Tibb müəssisələrində istifadə edilən verilənlərdən faydalı effekt əldə etmək üçün effektiv emal, həmçinin alınan informasiyanın analizi üçün informasiya sisteminin tətbiqi tələb olunur.

Tibb müəssisəsi tibbi verilənlərinin eksperimental analizi və emalı üçün tibb verilənlərinin informasiya emalı və analizi sistemlərinin (TVİEAS) yaradılması həkim qeydlərinin semantik analizini aparmağa imkan verir. Həmçinin, bu sistem xəstələrin analiz və müayinə nəticələrini göstərən ədədi verilənlərin statistik analizini aparmağı da özündə ehtiva edir.

TVİEAS kifayət qədər böyük verilənlər massivlərinin effektiv emalı üçün vasitələrə malikdir.

Əsas hissə. TVİEAS-in modernləşdirilməsi tibb müəssisəsində qurulan tibbi informasiya sistemindən (TİS) ayrı rahat şəkildə Tibb Müəssisəsinin analitik və idarəetmə məsələlərini həll etməyə imkan verir. Bu da məlum alqoritmlərin, eləcə də müəssisənin konkret verilənləri və məsələləri üçün işlənilmiş alqoritmlərin tətbiqi ilə analizlərin nəticələrini emal etməyə imkan verəcəkdir.

Müasir tibb mərkəzinin səviyyəsinə və miqyasına uyğun olan İT-dəstəyini təmin etmək üçün onun bütün əsas struktur bölmələrini əhatə edən

tibbi informasiya sistemini seçmək və tətbiq etmək lazımdır [1]. Buraya həm də poliklinika, qəbul şöbələri, funksional diaqnostika şöbəsi daxil olmaqla klinika bölmələri, aptek, həmçinin laboratoriya, qanqöçürmə stansiyaları və s. daxildir. Yeni informasiya sistemi tibbi verilənlərin və analitiklərin saxlanılmasının güclü sistemlərini özünə daxil etməlidir. Bundan sonra onlardan gündəlik işlərdə, eləcə də elmi fəaliyyətdə istifadə etmək mümkün olacaqdır.

Quality Management System (qMS) tibb müəssisəsi və ya tibb müəssisəsi kompleksinin idarə edilməsi üçün tam funksional TİS-dir. Bu istənilən irimiqyaslı və profilli tibb müəssisənin bütün funksiyalarına dəstək verir. TİS mərkəzinin rəhbərliyi tərəfindən seçilmiş qMS inzibati idarəetmə, müalicə-diaqnostika, maliyyə-təsərrüfat prosesləri, müalicə-profilaktika müəssisələri vahid informasiya fəzasında birləşdirir. Verilən funksionala, məhsuldarlığa, etibarlığa və xidmətin sadəliyinə dair sistemə verilən tələblərə cavab verir:

– Inter Systems Caché verilənlər bazası vasitəsilə böyük həcmli tibbi verilənlərin etibarlı və effektiv saxlanması [5]. Xəstələr barədə tam informasiyaya, o cümlədən əvvəlki müraciətləri və

xəstəxanada olduqları barədə informasiyaya malik olmaq.

– Xəstəxana mütəxəssisləri üçün informasiyanın əlçatan olması, nəticələrin tez emalı və analizi. Xəstəliklərin strukturunun və müalicənin effektivliyinin analizi.

– Xəstələrin və xidmətlərin qeydiyyatı alınmasının təşkil edilməsi, ehtiyatların idarə edilməsi.

– Tibbi xidmətin bütün mərhələlərində tibbi yardımın göstərilməsində varisliyin daha dolğun təmin edilməsi imkanı ilə həkimlərin-mütəxəssislərin informasiya üzrə qarşılıqlı əlaqəsi.

– Tibb müəssisəsinin sahə üzrə uzaqlaşmış bölmələri arasında informasiya üzrə qarşılıqlı əlaqəsi.

– Klinika verilənləri itmir, bir xəstənin verilənlərinin digərinin vərəqinə daxilədir imkanı yoxdur.

Mərkəzin işi TİS hesabına yeni səviyyəyə keçir, bu səviyyədə xəstə barədə tam tibbi verilənlər tez və sadə əldə edilən olur. Xəstələrin tədqiqat nəticələrini gözləmə vaxtı azalır və klinikanın buraxılış qabiliyyəti artır. Sahə üzrə uzaqlaşmış tibb müəssisələri informasiya üzrə qarşılıqlı əlaqə imkanına malik olur.

TİS qMS müəssisənin işinin avtomatlaşdırılması üçün tətbiq edilir. TM-nin inzibati-idarəetmə, müalicə-diaqnostika və maliyyə-təsərrüfat proseslərini müşayiət edir. Lakin sistemin bu versiyası analitik modul olmadan təqdim edilmişdir. Sistemin verilənlər massivinin statistik emalı kənar paketlərin köməyiylə yarım əl rejimində emal edilir [4].

Sistemdən çıxarılan verilənlər natamam məlumat ola bilər. Eləcə də verilənlərin daxil edilməsinin paylanma nəticəsi kimi verilənlərin formatları ilə problemlərə malik ola bilər. Bir sıra belə mümkün olan səhvlər emal ilə bağlı çətinliklər yarada bilər və bunun üçün lazımsız vaxt sərf edər.

TM-də qMS TİS tətbiq edildikdən sonra idarəetmə, diaqnostika və təsərrüfat proseslərinin avtomatlaşdırılması baş verir. Lakin orada analitik modul yoxdur. Qurulmuş sistemin modernləşdirilməsi bir sıra səbəblərə görə müəssisə daxilində mümkün olmur [4].

Verilənlərin toplanması üçün (giriş verilənləri)

təyin edilmiş TİS və verilənlərin toplanması üçün diaqnostika vasitələri (Internet of Things) kimi verilənlərin alınması üçün mənbələr mövcuddur. Harmonizasiya, inteqrasiya və verilənlərin birləşməsini əldə etmək, həmçinin kompleks inteqral göstəricinin alınması üçün ontologiyaların, anlayışların məcmusunun və onların arasında əlaqələrin qurulması lazımdır. Bu sistem giriş verilənlərinin çıxışda biliklər qrafı şəklində göstərmək üçün təyin edilmişdir. Bu problemin həlli üçün tibbi verilənlərin emalı və analizi üçün sistemi işləyib hazırlamaq lazımdır.

Tibb Müəssisəsinin verilənlərinin eksperimental analizi və emalı üçün tibbi verilənlərin informasiya emalı və analizi sisteminin yaradılması (TVİEAS) zəruridir. Bu sistem mətnlərin semantik analizini və ədədi verilənlərin statistik analizini aparmağa malikdir. Sistem verilənlərin saxlanması üçün (Cache), semantik analiz üçün (Iknow), həmçinin mətnlərin analizi və emalı üzrə texnologiyalar, biliklər qrafının tətbiqilə məntiqi çıxış üçün InterSystems texnologiyalarından istifadə edir.

Nəticə. TVİEAS-in modernləşdirilməsi TM-də qurulan TİS-dən ayrı rahat şəkildə Tibb Müəssisəsinin analitik və idarəetmə məsələlərini həll etməyə imkan verir. Bu da məlum alqoritmlərin, eləcə də müəssisənin konkret verilənləri və məsələləri üçün işlənmiş alqoritmlərin tətbiqi ilə analizlərin nəticələrini emal etməyə imkan verəcəkdir.

Ədəbiyyat siyahısı

1. Как интернет вещей меняет современную медицину. URL: <https://meduza.io/feature/2015/12/14/bolnitsy-bez-vrachey-i-umnomyo>
2. W3C. SemanticWeb. URL: <http://www.w3.org/standards/semanticweb/>
3. Alexander Vodyaho, Nataly Zhukova. Conceptual Model for Routine Measurements Processing and Analyses in Adaptive Intelligent Information Systems. AIST, 2016.
4. Prof. Fahmi Abu Al-Rub, Quality Management Systems (ISO 9001:2015)
5. InterSystems. URL:<http://www.intersystems.com>

АЛИЕВА Егяна Новруз гызы

старший преподаватель,
Азербайджанский государственный университет нефти и промышленности (АГУНП),
Азербайджан, г. Баку

АЛКИШИЕВА Гюнай Натиг гызы

магистрант,
Азербайджанский государственный университет нефти и промышленности (АГУНП),
Азербайджан, г. Баку

УПРАВЛЕНИЕ КОМПЛЕКСОМ МЕДИЦИНСКОГО ЦЕНТРА С ВНЕДРЕНИЕМ QUALITY MANAGEMENT SYSTEM (QMS)

***Аннотация.** Целью данной статьи является разработка необходимых процессов интеллектуальной обработки и анализа массивов медицинских данных с готовыми и улучшенными семантическими, математическими и статистическими алгоритмами. Было отмечено, что модернизация систем обработки информации и анализа медицинских данных играет важную роль в решении аналитических и управленческих задач медицинского учреждения.*

***Ключевые слова:** семантический, больница, экспериментальный, статистика, медицинские данные.*

ALİYEVA Yegana Novruz

Senior Lecturer, Azerbaijan State Oil and Industry University (ASOIU),
Azerbaijan, Baku

ALKİSHİYEVA Gunay Natig

master's student, Azerbaijan State Oil and Industry University (ASOIU),
Azerbaijan, Baku

MANAGEMENT OF MEDICAL CENTER COMPLEX WITH IMPLEMENTATION OF QUALITY MANAGEMENT SYSTEM (QMS)

***Abstract.** The purpose of this article is to develop the necessary processes for intelligent processing and analysis of medical data arrays with ready-made and improved semantic, mathematical and statistical algorithms. It was noted that the modernization of information processing and medical data analysis systems plays an important role in solving analytical and managerial tasks of a medical institution.*

***Keywords:** semantic, hospital, experimental, statistics, medical data.*

ISAZADEH Agshin Rufat
 master's student of Energy management,
 Azerbaijan Social Oil and Industry University,
 Azerbaijan, Baku

DEVELOPMENT OF NEURAL NETWORK ALGORITHM FOR HEADING FLIGHT CONTROL FOR CASE OF LONG DISTANCE OF UAV FROM LANDING AREA

Abstract. Today, it is one of the most common rescue methods for almost all types of unmanned aerial vehicles, from light UAVs and various landing systems to rescue spacecraft. It is very difficult to locate the base during such a descent. Instead, such a landing method, in contrast to the «in-flight» landing method, provides more time for the active operation of the UAV unit.

Keywords: UAVs, algorithm, neural network, control, matlab, simulink, layer.

Introduction. Analysis of known approaches to the automatic landing task of PUA

The entry mode for landing and direct landing is the most complex and tense mode of all flight modes of aircraft (UA). This is primarily due to the high speed of the descent process and the high degree of crash of the UA in this mode due to the very high neuropsychological load of the crew. This mode has a fairly high frequency and requires the crew to be confident, coherent, and quick to react to changes. Landing and landing time does not exceed 1-2% of the flight time, but under this mode, this percentage is 50% of all aviation accidents (AH). This regime accounts for 55% of all losses over the past 40 years. Difficulty driving under poor visual conditions (fog, darkness) increases especially when visual orientation is difficult or impossible [1].

Implementing the automatic descent of the UA, which is quite relevant for PUA, is a more

complicated task. In this case, the aircraft deck control system should address the issues of action planning, assessment of the current situation and management of the executive bodies instead of the pilot. In this case, the control system (IS) must ensure stability, short-term operation of large deviations, adaptability to the effects of deviations and accuracy of access to a certain point of departure.

The formula for calculating the control signal during the course control of the UAV

When the PUA is at a distance from the aerodrome, the control point on the UEZ axis l_{en} and the angle of rotation Ψ_p can be used to determine the direction of rotation and passage with the sign 00, as the "descent" signal can be received from the ground control point. additional computational operations are required. In this case, the effect of wind may not be taken into account.

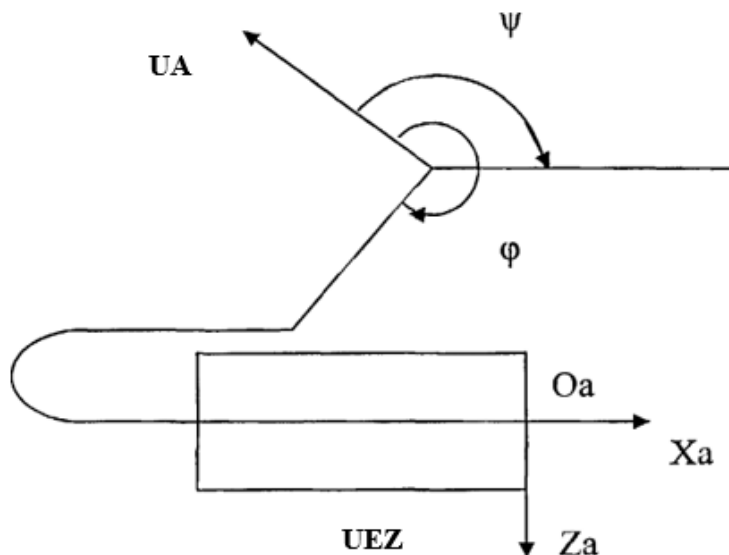

Fig. 1. UA course management scheme

The formulas for calculating the deflection angle and control signal to the bending channel are given below:

$$U_s = \begin{cases} M > \delta & \text{if } \delta \\ -\delta < M < \delta & \text{if } k_1 \Psi_p + k_2 \gamma + k_3 \omega_x = M \\ M < -\delta & \text{if } -\delta \end{cases} \quad (1.1)$$

when, $k_1 = 4, k_2 = 2, k_3 = 1,$

Ψ_p calculated according to the following formula:

$$\Psi_p = \begin{cases} -360^\circ < m < 0 & \text{if } m + 180^\circ \\ 0 < m < 360^\circ & \text{if } m - 180^\circ \\ 360^\circ < m < 720^\circ & \text{if } m - 540^\circ \end{cases} \quad (1.2)$$

$$m = \varphi + \Psi - \Psi_a, \quad (1.3)$$

Ψ – the angle of the plane (the angle between the PUA axis and the magnetic needle, here);

Ψ_a – UEZ course angle.

$$\varphi = \begin{cases} \Delta_x > 0 : \Delta_x > |\Delta_z| & \text{if } \arcsin\left(\frac{60 \cdot \Delta_z}{\sqrt{\Delta_x^2 + \Delta_z^2}}\right) \\ \Delta_z > 0 : \Delta_z > |\Delta_x| & \text{if } 90 - \arcsin\left(\frac{60 \cdot \Delta_x}{\sqrt{\Delta_x^2 + \Delta_z^2}}\right) \\ \Delta_x < 0 : \Delta_x < -|\Delta_x| & \text{if } 180 - \arcsin\left(\frac{60 \cdot \Delta_z}{\sqrt{\Delta_x^2 + \Delta_z^2}}\right) \\ \Delta_z < 0 : \Delta_z < -|\Delta_x| & \text{if } 270 + \arcsin\left(\frac{60 \cdot \Delta_x}{\sqrt{\Delta_x^2 + \Delta_z^2}}\right) \end{cases} \quad (1.4)$$

when, $\Delta_x = x - x_a, \Delta_z = z - z_a$ These are PUA coordinates.

It is clear that the application of formulas (1.1 - 1.4) on the PUA deck requires the creation of a special program for the Digital Computing Machine (GRHM) on board. Instead, it is proposed to replace time-consuming operations for calculating trigonometric functions with an easily applied neural network (NN) based on a Programmable Logical Integrated Scheme (PMIS).

Assess the feasibility of neural network application with PMIS on the course of the PUA control channel.

According to the calculation formulas 1.1 - 1.4 given in the previous paragraph, the research samples of the neural network presented in Tables 1, 2, 3 on APPENDIX 2 were compiled. In total, 214

samples were used for 3 alternative deviations of PUA electrons upon return to the landing area.

Based on 214 samples, the following characteristic neural network was created and studied in the MATLAB environment: Neural network type: multipoint neural network for direct propagation.

Input neurons: 5.

- Output neurons: 3 (j = 1, j = 2, j = 3 corresponds to the number of alternatives).
- Secretary layer neurons: 5. Neurons in the second secretary layer: 2.
- The activation function of the latent layers - sigmoid, the output layer - linear.
- Number of research periods: 200.
- Research method - the method of error redistribution.

Figure 2 shows the block diagram of the neural network.

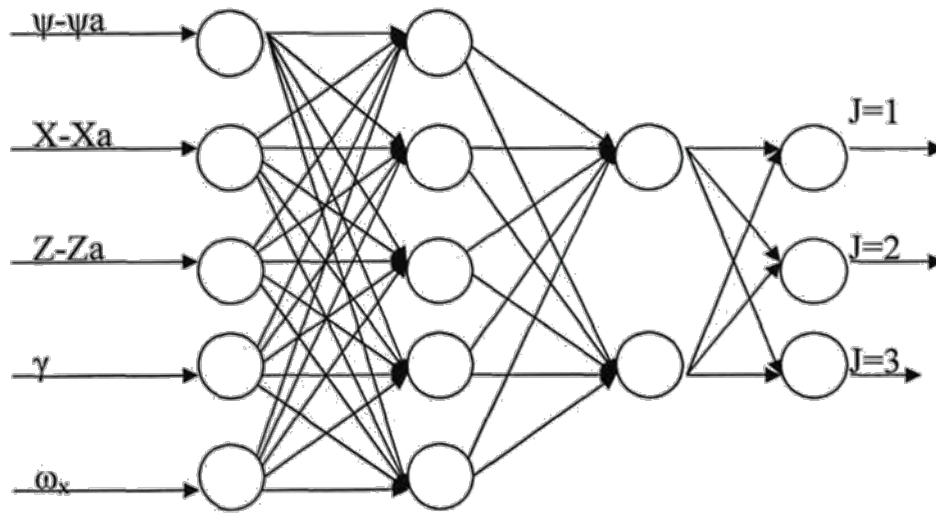

Fig. 2. Structural scheme of neural network

Figure 3-6 presents a neural network scheme developed in MATLAB SIMULINK.

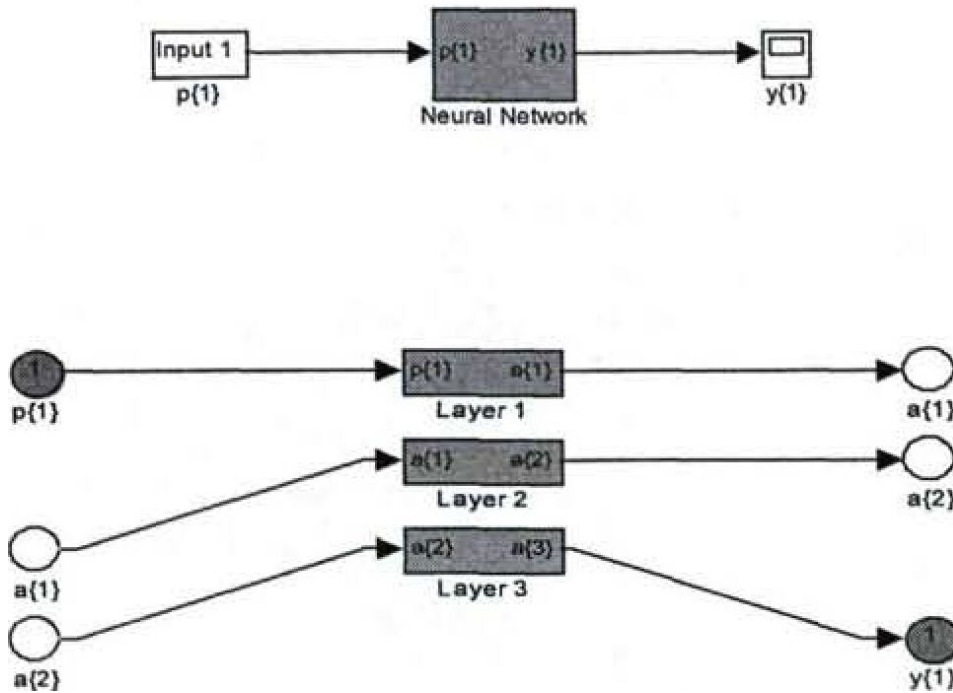

Fig. 3. Neural network scheme developed on MATLAB SIMULINK

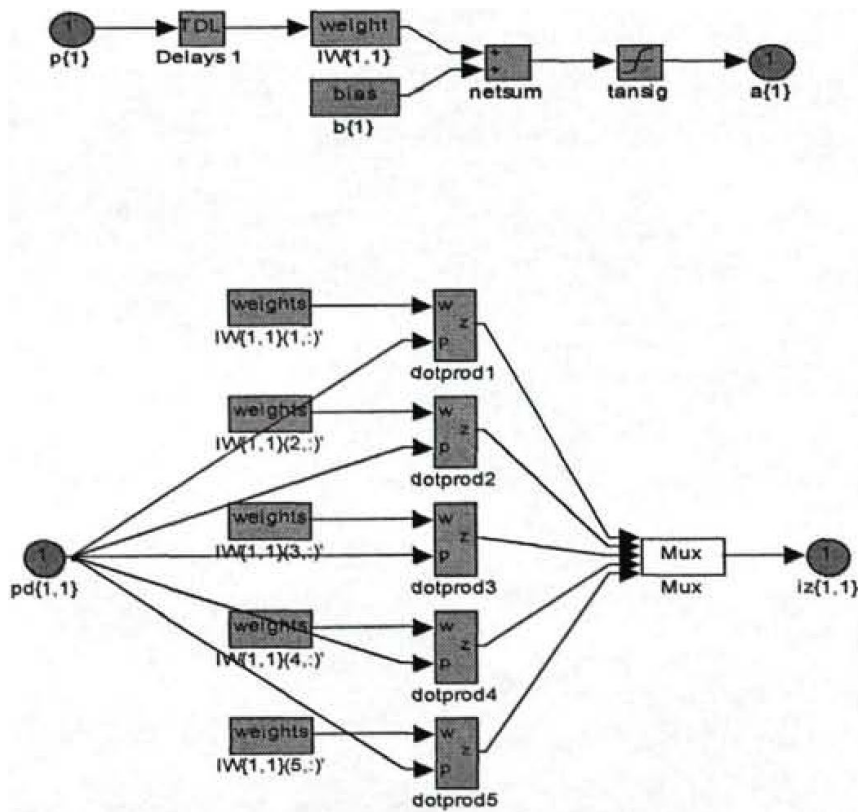

Fig. 4. The first layer of the neural network

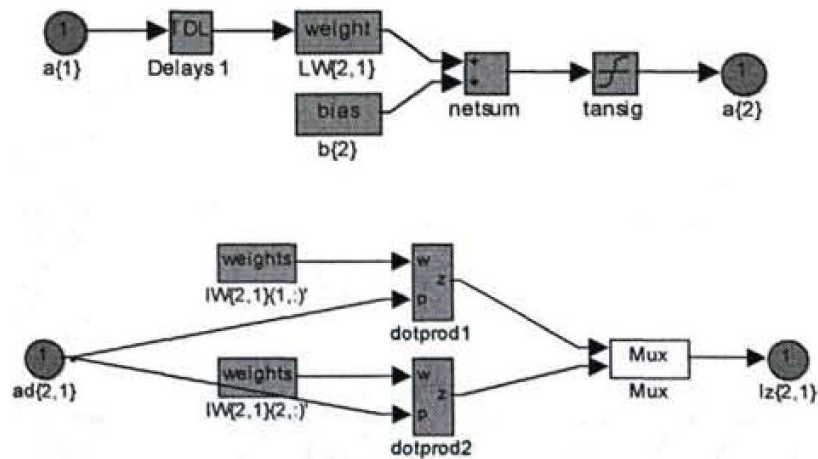

Fig. 5. The second layer of the neural network

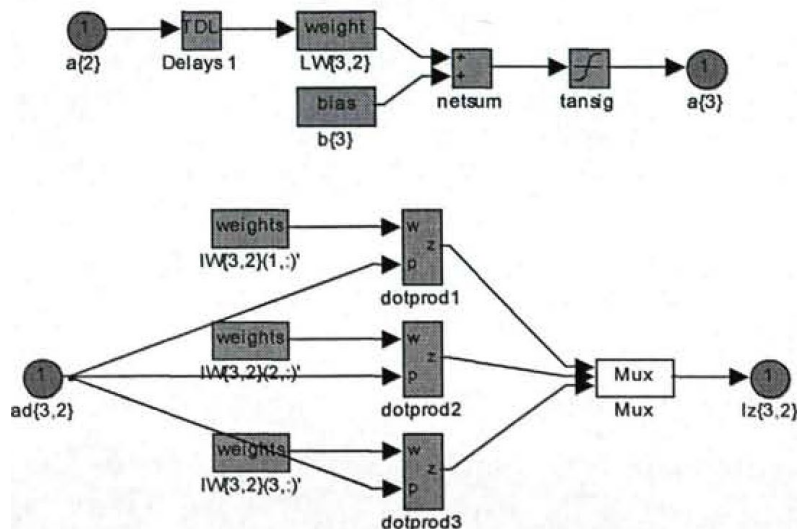

Fig. 6. The third layer of the neural network

Figure 7 provides a graph of the error change depending on the number of study cycles performed.

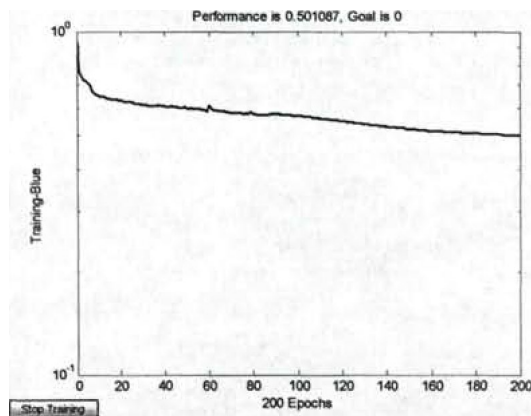

Fig. 7. Error change schedule depending on the number of research cycles performed

It is possible to make assumptions about the quality of neural network research based on errors of 0.5 or 190 on 214 alternatives selected correctly.

As a result of the study, the following indicators on weight coefficients and displacement were obtained:

Weight ratio for the first layer:>>net.IW {1,1}

```
ans=
0.0700    -0.0054    0.0883    -0.0027    -0.0273
-0.0613    -0.0432    -0.0129    0.0032    -0.0589
0.1002    0.0380    0.0309    -0.0005    -0.0054
0.1047    0.0170    0.1085    0.0047    0.0298
0.0386    -0.0132    -0.0047    -0.0046    0.0169
```

Displacement for the first floor:

```
>>net.b {1}
```

```
ans=
2.7464
-0.3714
-0.5267
0.6961
-2.5634
```

Weight ratios for the second layer:

```
>>net.LW {2,1}
```

```
ans=
0.9063    -0.2330    0.4618    0.8670    0.4066
1.0155    0.3462    -0.8879    0.2089    -0.7969
```

Displacement for the second floor:

```
>>net.b {2}
```

```
ans=
-1.7332
1.6243
```

Weight ratios for the third layer:

```
>>net.LW {3,2}
```

```
ans=
0.6936    2.5682
2.2758    -0.6751
-1.9345    1.5809
```

Displacement for the third floor:

```
>>net.b {3}
```

```
ans=
-2.1709
-0.0938
-2.3232
```

3.3. Results

1. It has been determined that the calculation of the control signal during the PUA course and the free angles of the diaper over the control point on the UEZ axis is related to time-consuming trigonometric calculations.

2. A three-layer neural network structure consisting of 13 neurons, which is easily applied by PMIS for course control during the return of the UAV to the landing site, has been developed and studied to significantly reduce time consumption.

3. Semi-natural modeling confirmed the results of analytical calculations.

References

1. Narendra K.S., Annaswamy A.M. Stable Adaptive Systems, Prentice Hall Pub., Englewood Cliffs, NJ, 1989.
2. Фрадков А.Л. Адаптивное управление в сложных системах. - М.: Наука, 1990.
3. Sastry S.S., Bodson M. Adaptive Control : Stability, Convergence and Robustness, Prentice Hall Pub., Englewood Cliffs, NJ, 1989.
4. Zhang Y., Ioannou P. A. Stability and Performance of Nonlinear Robust Adaptive Control, Proceedings of the 34th Conference on Decision and Control, 1955.-P.3941-3946.
5. Бородин В.Б., Калинин А.В. Системы на микроконтроллерах и БИС программируемой логики. М., ЭКОМ, 2002.
6. Галушкин А.И. Нейрокомпьютеры. Кн.3.- М.: Радиотехника, 2000.
7. Медведев В.С., Потемкин В.Г. Нейронные сети. MATLAB 6. - М.: ДИАЛОГ-МИФИ, 2002.
8. Михалев И.А. и др. Системы автоматического управления самолетом / И.А. Михалев, Б.Н. Окоемов, М.С. Чикулаев. 2-е изд., перераб. и доп. - М.: Машиностроение. 1987. - 240 с, ил. 10.
9. Алюшин М.В. Аппаратная реализация быстродействующих нейросетей на основе программируемой логики фирм AMD, ALTERA, XILINX. Сборник научных трудов Всероссийской научно-технической конференции «Нейроинформатика-99». М.: МИФИ, 1999, часть 2.

НАУКИ О ЗЕМЛЕ, ЭКОЛОГИЯ, ПРИРОДОПОЛЬЗОВАНИЕ

ДМИТРИЕВА Ирина Александровна

студентка магистратуры, Национальный исследовательский университет ИТМО,
Россия, г. Санкт-Петербург

ЗЕЛЕНое РАЗВИТИЕ И ИСПОЛЬЗОВАНИЕ ЭКОЛОГИЧЕСКИХ ИННОВАЦИЙ В СОВРЕМЕННОМ МИРЕ

Аннотация. В данной статье рассматривается понятие «экологическая инновация», и использование эко-инноваций. Проанализирована связь экологических технологий с устойчивым развитием и представлены примеры использования технологий в некоторых странах. В качестве информационных ресурсов была использована периодическая, аналитическая и переводная литература, в которой исследовались вопросы, затронутые в статье.

Ключевые слова: инновации, экология, тенденции развития, зеленые технологии, окружающая среда.

В современном мире непрерывно усиливается напряженность взаимоотношений между окружающей средой и человеческим обществом, а признание реальности угрозы глобальной экологической катастрофы неизбежно. Переход от техногенного типа развития к устойчивому подразумевает также использование новейших технологий для удовлетворения потребностей общества без нанесения ущерба окружающей среде. Данные изменения являются необходимыми для предотвращения экологического кризиса.

Зеленое развитие можно определить тремя факторами: внимание к вопросам защиты окружающей среды, эффективное применение природных ресурсов, а также заинтересованность общества и культуры.

Концепция эко-инноваций сформировалась относительно недавно. Самое первое упоминание сущности экологических инноваций содержится в работе Клода Фасслера и Питера Джеймса [5]. В свою очередь, термин «эко-инновации» сформулировал Клаус Реннингс, в своей работе он конкретно обозначил три формы изменений, связанных с устойчивым развитием: технологические, социальные и институциональные инновации [4, с.319-332].

Эко-инновации имеют тесную связь с множеством понятий, зачастую это определение

связывают с экологическими технологиями, эко-эффективностью, экологическим дизайном.

Экологические инновации реализуются в рамках технологических или организационных инноваций. Так, эко-инновациями стоит считать любые технологические и процессные инновации, приводящие к снижению негативного влияния на окружающую среду, благодаря разрабатыванию и внедрению новых процессов, систем с меньшим использованием природных резервов, а также со сведенными до минимума выбросами вредных веществ. Традиционными эко-инновациями считаются природоохранные технологии, охватывающие рекультивацию земель, утилизацию твердых отходов, очистку воды и сохранение качества воздуха. Что касается, процессных эко-инноваций, то важно отметить внедрение экологического менеджмента, который рассматривается как «механизм управления природоохранной деятельностью на промышленном предприятии» [2, с.58]; экоаудита, экологического маркетинга и организации лицензирования различной деятельности, негативно влияющей на окружающую среду; экологическую реструктуризацию и модернизацию производства, что означает отстранение от экологически грязных производств и использование «наилучших из

существующих технологий», а именно, соответствующих всем экологическим стандартам при прочих равных условиях.

Экотехнологию можно рассматривать в качестве прикладной науки, стремящейся удовлетворить потребности общества, с минимальным ущербом для природной среды. Устойчивое проектирование, которое снижает вред для экосистем и наука экология в качестве фундаментальной основы для сохранения биоразнообразия, можно анализировать как формы экологической технологии.

Экологические технологии, зеленые технологии применяются по-разному, это может быть экологическая химия, непрерывный мониторинг природной окружающей среды, планирование и сохранение ресурсов. Все эти термины применимы для описания устойчивых технологий создания энергии (биореакторы, фотогальваника, ветряные турбины). Управление твердыми отходами, которое включает очистку, вторичное использование, обработку и удаление твердых отходов. Прогнозирование Egain – метод, применяющий методологию прогнозирования для установления прогнозов будущего воздействия погоды на здания. На основании полученного прогноза погоды система регулирует тепло, исключает избыточное использование тепла, таким образом происходит уменьшение потребления энергии и выбросы парниковых газов.

Для устойчивого развития требуется введение и активное использование экологически чистых технологий, результативных, эффективных и приспособленных к местным условиям. Экотехнологии дают возможность поднять экономические показатели при снижении вреда окружающей природной среде за счет контроля воздействий на экосистемы, развития и непрерывного модернизирования более чистых процессов и продуктов; увеличения эффективности выбора и использования материалов и источников энергии; разработки мероприятий по повышению осведомленности о необходимости защиты окружающей среды.

Что касается результатов использования, то в сфере экологических инноваций Швеция способна продемонстрировать свой уникальный опыт. Страна является мировым лидером в области применения возобновляемых источников энергии и использовании местного топлива, также в сфере переработке отходов. Япония концентрирует внимание на энергоэффективности и энергосбережении и уделяет

отдельное внимание развитию технологий по очистке окружающей среды. Как итог – в стране регулярно патентуется до 40 % от общемировых технологий в отрасли гибридных двигателей и электроавтомобилей; до 33 % патентов в сфере освещения и энергоэффективности зданий; на Японию к тому же приходится до 20 % в сфере улучшения эффективности очистных сооружений и до 10 % в сфере ВИЭ [1, с.190-196]. Также, в стране осуществляется программа по эффективному производству и потреблению энергии под названием «Охладим Землю», в условиях которой учтены такие мероприятия, как внедрение в эксплуатацию высокоэффективных атомных электростанций, теплоэлектростанций по сжиганию газа и угля, усовершенствование транспортного сектора.

Высшие учебные заведения Европы используют в своей практике идею «зеленого университета», которая включает в себя «зеленое» благоустройство и реализацию «зеленых» кампусов, повышение экологической культуры среди студентов, преподавателей, освоение курса устойчивого развития в обязательной учебной программе, и активное проведение экологических акций. Например, в Университете Гамбурга в настоящее время организован Центр компетенций в области устойчивого развития, ставящий своими задачами поддержку и реализацию студенческих проектов [3]. В Санкт-Петербурге расположена сеть «зеленых» университетов, ее важной задачей является формирование студенческой жизни в соответствии с экологическими принципами.

В дальнейшем, применение ресурсо- и энергосберегающих экологических инноваций будет способствовать глобальным изменениям в направлении устойчивого развития. При объединении совместных усилий общества, бизнеса и государства, появится возможность перейти к устойчивому развитию, способному обеспечить высокое качество жизни в гармонии с окружающей средой.

Литература

1. Банчева А.И. Экологические инновации Японии: основные направления развития и особенности управления // Вестник МГИМО Университета 2013. С. 190-196.
2. Бурматова О.П. Эколого-ориентированный механизм управления региональным развитием // Региональное и муниципальное управление социально-экономическим развитием в Сибирском федеральном округе / под

ред. А.С. Новоселова. Новосибирск: ИЭОПП СО РАН, 2014. 400 с.

3. Меньшикова Е. Солнечные панели, CupChange и собственный огород: как устроены «зеленые» университеты в Германии и России // ITMO.NEWS. URL: <http://itmo.news/ru/education/trend/news/6578>. (дата обращения 02.05.2021)

4. Реннингс К. Новое определение инноваций – эко-инновационные исследования и вклад экологической экономики // Экологическая экономика. 2000. № 32 (2). С. 319–332.

5. Фасслер К., Джеймс П. Стимулирование эко-инноваций: революционная дисциплина инноваций и устойчивого развития // Pitman Publishing – Лондон, 1996 – 364 с.

DMITRIEVA Irina Alexandrovna

master's student, National Research University ITMO,
Russia, Saint-Petersburg

GREEN DEVELOPMENT AND THE USE OF ENVIRONMENTAL INNOVATIONS IN THE MODERN WORLD

Abstract. *This article discusses the concept of "environmental innovation", and the use of eco-innovations. The link between environmental technologies and sustainable development is analyzed and examples of the use of technologies in some countries are presented. As information resources, we used periodical, analytical and translated literature, which investigated the issues raised in the article.*

Keywords: *innovations, ecology, development trends, green technologies, environment.*

ФИЛОЛОГИЯ, ИНОСТРАННЫЕ ЯЗЫКИ, ЖУРНАЛИСТИКА

ПАДИЕВА Джамиля Алихановна

магистрант кафедры русского языка, Ингушский государственный университет,
Россия, г. Магас

*Научный руководитель – кандидат филологических наук, доцент
Горчханова Танзила Хасулановна*

АММАЛАТ-БЕК – «ЧУЖОЙ» СРЕДИ СВОИХ И «СВОЙ» СРЕДИ ЧУЖИХ (В ПОВЕСТИ А.А. БЕСТУЖЕВА-МАРЛИНСКОГО)

Аннотация. В данной статье рассматриваются особенности описания горского населения в произведении А. Бестужева-Марлинского «Аммалат-бек», проводится параллель между изображением Кавказа в романтических произведениях 20-х 30-х годов и повести «Аммалат-бек». В статье также рассматривается проблема столкновения в повести двух противоборствующих цивилизаций: «европейской» и «азиатской».

Ключевые слова: менталитет, обычаи горцев, конфликт двух цивилизаций, цельный образ, восточное начало, законы Востока, ментальное своеобразие, стереотипное мышление.

Изображение Кавказа, исследование его роли в становлении личности людей занимает особое положение в творчестве писателей, поэтов, историков с начала 19 века и по сей день. Особый интерес вызывают именно обычаи горцев, их нрав, взаимоотношения между ними. Так, образ кавказца становится для многих художников слова главным объектом, представляющим особый интерес как для них самих, так и для всего русского населения в целом.

Наиболее значимый вклад в построении цельного образа горца внес А.А. Бестужев-Марлинский. Его труды, посвященные Кавказу, стоят в одном ряду с произведениями на кавказскую тематику А.С. Пушкина, М.Ю. Лермонтова, Л.Н. Толстого и др. И связано это, прежде всего, с тем, что автор опирается на собственные впечатления, которые остались после его перевода из сибирской ссылки на Кавказ. Пробыв в среде горцев около восьми лет, писатель глубоко заинтересовался жизнью кавказцев, что привело к тщательному изучению им местного населения. Бестужев-Марлинский был потрясен тем, что скудные сведения о кавказских

народах, которые бытовали в среде русских в 19ом веке, являются лишь стереотипом. Однако он признавал, что в этой неосведомленности виноваты не другие, а «мы сами...» [1, с. 142]. Его длительное пребывание на Кавказе, возможно, и поспособствовало тому, что многие критики отметили особую ценность повести А. Бестужева-Марлинского «Аммалат-бек». Эта ценность объяснялась в первую очередь тем, что изображение Кавказа в произведении наиболее близко к реальности.

Однако нельзя сказать, что А. Бестужев-Марлинский отказался от традиционного клише А.С. Пушкина, М.Ю. Лермонтова и других романтиков, поскольку даже здесь наблюдается стереотипное мнение о горцах, как о некультурных невеждах. В связи с этим многие читатели обесценили творчество писателя. Так, Е.И. Козубский считал, что в повести «нет ничего, кроме домыслов и неверных сведений».

В повести «Аммалат-бек» перед читателями предстает не «дикий» горец «хищной породы» [4, с. 42], каким он описывался ранее, а лучший представитель дагестанского народа, которого

глубоко уважают и к мнению которого прислушиваются. С самого первого момента Аммалат изображается величественным и горделивым, с «холодной учтивостью» отвечающим на лесть своих подчиненных.

Отличительной чертой бестужевского героя является именно то, что он, хоть и ненадолго, стал своим среди русских. Однако, как и лермонтовский Измаил-бей, Аммалат не смог пройти все стадии европеизации. Этому поспособствовало его восточное начало. Как бы он не пытался перебороть свою замкнутость и доверится русскому офицеру, перед ним всегда вставали принципы и законы Востока, на которых вырос бестужевский герой. Аммалата не отпускали его корни, но, несмотря на это, он все еще надеялся, что сможет приобщиться к науке. Для его соплеменников было чуждым и непонятным то, что один из них так близок с русскими. Они не знали, что Аммалат всего лишь пытался познать мир просвещения, который тогда еще был неведом горцам. Но эта их недоверчивость к пришлым русским также обусловлена рядом причин. Замкнутость горцев является лишь инстинктом самосохранения и самозащиты. Трагизм судьбы героя напрямую связан с неразрешенным противоборством русской и «азиатской» культур, которые на протяжении многих веков сохраняли некий конфликтный настрой и строили ничем не оправданные стереотипы друг о друге.

В новизну было у бестужевского горца и его невообразимое стремление к знаниям. Тот мир, что открылся ему через чтение, сочинительство и бесед с русским «товарищем», кажется Аммалату настолько прекрасным, что не понимает, как он жил до сих пор без этих знаний, как мог не задаваться элементарными вопросами: «отчего и как не западали мне в голову прежде?» [2, с. 236]. Полковник Верховский тоже был поражен его желанием познать все вокруг. В своих письмах к невесте он отмечает такую особенность в менталитете горцев, как пылкий нрав, и, хвастаясь перед Марией, замечает, смог направить этот нрав в другое русло – в учение: «Читаю с ним, приохочиваю к письму и с радостью вижу, что он пристрастился к чтению и сочинительству. Говорю пристрастился, потому что каждое его желание, прихоть, воля есть страсть пылкая, нетерпеливая» [2, с. 231].

Если бы все-таки учение, в которое пытался затянуть его Верховский, могло бы затмить предрассудки и стереотипы горцев о враждебности русского населения, если бы вокруг

главного героя не плелось столько интриг и обманов, если бы стремление к познанию всего и вся исчерпывало его любовь к Селтанете, конец данной истории был бы совсем другим. Но задачей А.А. Бестужева-Марлинского была не написать произведение со счастливым концом, а изобразить реальный Кавказ, жизнь горцев и особенности их менталитета. Такое завершение повести свидетельствует о том, что как бы Аммалат не пытался убежать от Востока (в лице Ахмет-хана), «азиатские корни» (в лице Селтанеты) невозможно променять даже на этот дивный новый мир (в лице Верховского).

В финале повести мы видим осуждение со стороны и восточной, и европейской цивилизации. Аммалат погибает с клеймом убийцы. Свидетели его смерти запомнят его как безжалостного, дикого разбойника, которого не жалко ни своему горскому народу, ни чуждому русскому. И лишь немногие читатели заметят гордого и величественного кавказца, который погиб на пути к Просвещению.

Таким образом, в повести «Аммалат-бек» образ горца представлен читателям с новой стороны, с какой не изображался ранее. Здесь он является носителем самых прекрасных качеств, традиций и обычаев, таких как гостеприимство, уважение к старшим, доброта, благородство и, конечно же, честь и достоинство. Однако бестужевский кавказец не идеален, как и любой другой человек. Реалистичность повести доказывается наличием темной стороны в характере горца. Эта темная сторона понимается автором как отголосок его восточных корней. Здесь в прямой форме просматривается столкновение двух миров. Противоборство двух цивилизаций является центральной линией с первых страниц повести и до конца.

Литература

1. Бестужев-Марлинский А.А. Рассказ офицера, бывшего в плену у горцев // Дагестан в русской литературе: Дореволюционный период / Сост., вступ., ст. и комм. У. Далгат и Б. Кардан. – Махачкала, 1963. – 452 с.
2. Бестужев-Марлинский А.А. Сочинения: в 2 т. Т. 1-2. М., 1985. – 520 с.
3. Лермонтов М.Ю. Сборник соч.: в 4 т. Т.2, М.; Л., 1962.
4. Фадеев Р. Кавказская война. – М., 2002. – 272 с.
5. Шишхова Н.М. Литературный дискурс о Кавказе в повести А. Бестужева-Марлинского «Аммалат-бек» // Рецензируемый, реферлируемый научный журнал «Вестник АГУ», Выпуск 2 (153). – М., 2015. – С. 161-165.

PADIEVA Dzhamila Alikhanovna

master's student of the Department of Russian Language, Ingush State University,
Russia, Magas

*Academic Supervisor – PhD of Philology, Associate Professor
Gorchkhanova Tanzila Khasultanovna*

**AMMALAT-BEY – «STRANGER» AMONG FRIENDS AND «FRIEND»
AMONG STRANGERS (IN THE STORY OF A.A. BESTUZHEV-MARLINSKY)**

Abstract. *This article examines the features of the description of the mountain population in the work of A. Bestuzhev-Marlinsky "Ammalat-bek", draws a parallel between the image of the Caucasus in the romantic works of the 1920s and 30s and the story "Ammalat-bek". The article also examines the problem of a clash in the story of two opposing civilizations: "European" and "Asian".*

Keywords: *mentality, customs of highlanders, conflict of two civilizations, integral image, eastern principle, laws of the East, mental originality, stereotypical thinking.*

ИСТОРИЯ, АРХЕОЛОГИЯ, РЕЛИГИОВЕДЕНИЕ

НОРОВ Шухрат Сувонович

старший преподаватель кафедры «Социально-гуманитарных дисциплин»,
Навоийский государственный горный институт, Республика Узбекистан, г. Навои

СУВОНОВА Жасмина Шухратовна

студентка первого курса филологического факультета,
Ташкентский государственный университет международных языков,
Республика Узбекистан, г. Ташкент

ИСТОРИЧЕСКИЙ АНАЛИЗ ОСНОВНЫХ НАПРАВЛЕНИЙ ПО КООРДИНАЦИИ МЕСТНЫХ МОЛОДЁЖНЫХ ОРГАНИЗАЦИИ В НАВОЙСКОЙ ОБЛАСТИ (2009-2015 гг.)

***Аннотация.** В статье рассмотрена историческая роль молодёжной политики и молодёжных организаций на основе предпринятых решений местной власти в Навоийском регионе. Сущность законов, направленных на всестороннее развитие молодого поколения Узбекистана. Анализируется роль и координация молодёжных организаций, мнения молодых людей по историческим происходящим событиям в период 2010-2015гг. Определяется историческая значимость республиканских спортивных олимпиад, сопоставляются исторические периоды.*

***Ключевые слова:** молодёжь, закон, политика, спорт, совершенствование, формирование, развитие.*

Начальный этап истории Независимости Узбекистана – период становления молодёжи просматривается как исторические события по координации законодательства. В регионах страны определяются цели и задачи укрепления статуса молодёжи, на основании решения правительства Узбекистана. По всей республике требовался кардинальный и объективный подход к вопросу молодых людей, их духовно-патриотического воспитания, материально-культурного внимания со стороны руководства страны и местной власти в областях и районах.

В 2009-2010 годах местная власть Навоийской области предпринимает ряд решений, направленных на всесторонний охват молодёжи для укрепления их статуса. В начале 2010 года в Навоийском регионе для молодёжи создаются условия для их сплочения общими позитивными идеями. Мнения молодых людей отражаются в их высказываниях. В частности,

по итогам уходящего 2009 года и наступающего 2010 года «Год гармонично развитого поколения» в статье под названием «В ожидание перемен» опубликованного в местной газете «Знамя дружбы», студенты Навоийского государственного горного института излагают следующее:

Хусниддин Хужаев: Считаю, что будущее государство – это образованное, духовно богатая и физически крепкая молодёжь. Тем самым делая ударение на свою мысль, надеется, что в «Год гармонично развитого поколения» в Навоийской области будут ещё больше уделять внимание физическому воспитанию, искусству и музыке;

Фурсов Антон, изъявляя своё желание говорить: в наступающем 2010 году местная власть открывала «Дворцы молодёжи», дома творчества и другие объекты для молодёжи [1, с.10].

В подтверждение словам молодых студентов области, председатель ОДМ «Камолот» Навийской области Л.Н.Облакулов, в статье «Настаёт наше время» [2] поясняет следующее: уже с 2010 года начнется строительство «Центра Молодёжи» в центре города Навоий. В новом «Центре молодёжи» разместятся областной и городской Кенгаш ОДМ «Камолот», будут работать курсы по обучению компьютерной грамотности. Приводя статистику области по молодёжи в возрасте от 10 до 30 лет, составляющая 347 тысяч человек, дает пояснения роли молодёжи, по озеленению региона. В регионах области, в городах и районах, также было начато строительство аналогичных молодёжных центров охватывающих комплекс разных курсов обучения молодёжи.

В 2009 году происходит в республике исторически важное событие для узбекского народа – это выборы в местные (районные, городские и областные) Советы народных депутатов, Законодательную палату и Сенат Республики Узбекистан. Активное внимание института гражданского общества – политические партии, уделяют вниманием на молодёжь и на их позитивное настроение при выборах. К примеру, если взять предвыборную агитацию НДПУ (Народно - демократическая партия Узбекистана), председатель НДПУ Навоийской области Ш.Умаров в своей статье с патриотическим духом излагает: Наша партия – партия молодых и ответственных граждан Узбекистана. Только свободная и всесторонне развитая личность способна к великим делам на благо нации [3, с.2]. Примеров следует ещё привести, партию УзЛиДеП (Узбекская либерально-демократическая партия). Заместитель председателя областного исполнительного комитета УзЛиДеП Р.Жураев поясняет в своей статье цели и задачи своей предвыборной компаний: Всесторонне поддерживать и совершенствовать правовые механизмы инвестицией в молодое поколение, прививать ему предпринимательские навыки, защищать право и законные интересы молодёжи, выйти с инициативой по совершенствованию Закона Республики Узбекистан о государственной молодёжной политики [4, с.2].

В 2012 году для Навоийская область отличается своей особенностью в физической культуре. В области проводится Республиканская Олимпиада «Умид нихоллари – 2012». В связи с подготовкой к республиканской олимпиаде, в регионе проводится масштабная работа по

подготовке к мероприятиям. В городе возводится новый спортивный комплекс, под названием «Ёшлик», со всеми спортивными удобствами (современный стадион с беговой дорожкой, гимнастические залы, залы для единоборств). Во всех спортивных объектов города Навоий, были произведены капитальные ремонты по качественной подготовке к соревнованиям. Спортсмены Навоийской области в свою очередь достойно показывают себя в соревнованиях «Умид нихоллари – 2012» и занимают определенные количества призовых мест.

Из истории формирования республиканских олимпиад «Умид нихоллари», «Баркамол авлод» и «Универсиада», следует отметить то, что при подготовке к этим мероприятиям на республиканском уровне проводилась активная работа по благоустройству территории спортивного объекта и самого района или же города. Построенные фондом развития детского спорта за годы Независимости (2000-2015гг.) в районах 1 605 детских спортивных комплексов, привлекло молодых заниматься массовыми видами спорта.

Если в 2003 году 20 процентов 16 летних подростков занимались спортом, то 2012-2014гг. этот показатель достиг 55,8 процентов. В частности, в соответствии с этим среди девочек с 16,4 процента выросло до 45,7 процента.

В 2012 году спортивное соревнование “Умид нихоллари” был проведен в 12 видах спорта, а в 2015 году проведен в 17 видах спорта. Для развития олимпийских видов спорта и с целью привлечения участников на данное соревнование в 2012 году были добавлены 2 вида спорта - национальная борьба и борьба с поясом и в 2015 году были добавлены ещё 7 видов спорта – бадминтон, бокс, тяжелая атлетика, свободная борьба, греко-римской борьба, таэквандо и дзюдо. В результате, количество участников в 2015 году превысило, чем в 2012 году до 388876 человека или 5,1 процента. Например, на школьном этапе турнира в 2015 году участвовали больше, чем 208620 участников, в районных (городских) этапах больше чем на 176 698 участников, на территориальном этапе больше чем на 3 558 участников приняли участие, в отличие, чем в 2012 году.

Поэтапное построение новых спортивных сооружений и обеспечение современными спортивными принадлежностями послужило увеличению уровня районного спорта. Если в региональных этапах победителями

становились только с центральных частей области и ближайших районов, городов, то в соревнованиях, прошедших в региональных этапах, с 2015 года призовые места заняла молодёжь с дальних областей: Чимбай, Хавос, Янгикурган, Хатирчи, Чирокчи, Косон. Также, в региональном этапе соревнования в первые первое место заняла молодёжь с областей Чиланзар и Сирдаря [5].

Сопоставляя 2010-2015 годы по отношению с настоящим периодом, следует пояснить изменения, произошедшие за этот исторический этап. На сегодняшний день для молодых людей созданы много разносторонних условий. Особенно взяв во внимания преобразования, которые происходят в Махаллях республики. Строятся мини футбольные поля, спортивные комплексы. Поддерживается одаренная молодёжь, занятая искусством музыкой. Проводятся разные республиканские и международные конкурсы, стимулирующие молодёжь материально и духовно. Особенно хочется отметить стартовое начало совершенствования молодёжной политики с 2016 года.

В результате предпринятых решений со стороны правительство Узбекистана многое изменилось в жизни молодёжи. Поддержка молодёжных организации, социальное внимание государство молодым семья, активное участие самоуправления граждан в формировании и

воспитание молодого поколения ещё раз подтверждает то, что народ Узбекистана уделяет огромное внимание будущему поколению.

Литература

1. Газета «Знамя дружбы», статья: Выпуск: №73 от 31.12.2009 года., «В ожидание перемен», автор председатель ОДМ «Камолот» Навийской области Л.Н.Облокулов, г. Навоий. С. 10.
2. Газета «Знамя дружбы», статья: Выпуск: №73 от 31.12.2009 года., «Настает наше время», автор председатель ОДМ «Камолот» Навийской области Л.Н.Облокулов, г. Навоий.
3. Газета «Знамя дружбы», Выпуск: №71 (2997) от 18.12.2009 года., Статья: «НДПУ – партия молодых и ответственных», автор председатель НДПУ Навийской области Ш.Умаров, Навоий. 2009, С. 2.
4. Газета «Знамя дружбы», Выпуск: №71 (2997) от 18.12.2009 года., Статья: «Самые эффективные инвестиции – это инвестиция в человека», автор заместитель председателя Навоийского областного исполнительного комитета УзЛиДеП Р.Жураев, Навоий 2009. С. 2.
5. Спортивный раздел “ZiyoNET” // О проведении соревнований “Умид нихоллари” [Электронный ресурс] <http://sport.ziynet.uz/ru/umid-nihollari> (дата обращения 10.05.2021г.)

NOROV Shukhrat Suvonovich

Senior Lecturer of the Department of Social and Humanitarian Disciplines,
Navoi State Mining Institute, Republic of Uzbekistan, Navoi

SUVONOVA Jasmina Shukhratovna

1st year student of the Faculty of Philology,
Tashkent State University of International Languages,
Republic of Uzbekistan, Tashkent

HISTORICAL ANALYSIS OF THE MAIN DIRECTIONS FOR COORDINATION OF LOCAL YOUTH ORGANIZATIONS IN THE NAVOI REGION (2009-2015)

Abstract. *The article examines the historical role of youth policy and youth organizations based on the decisions made by local authorities in the Navoi region. The essence of the laws aimed at the comprehensive development of the young generation of Uzbekistan. The role and coordination of youth organizations, the opinions of young people on historical events in the period 2010-2015 are analyzed. The historical significance of the republican sports Olympiads is determined, historical periods are compared.*

Keywords: youth, law, politics, sport, improvement, formation, development.

СОЦИОЛОГИЯ

ДОРОНИН Юрий Петрович

старший преподаватель кафедры философии, кандидат исторических наук, доцент,
Волгоградская академия МВД России, Россия, г. Волгоград

ПРОБЛЕМА ДУХОВНОГО РАЗВИТИЯ МОЛОДЕЖИ В УСЛОВИЯХ СОВРЕМЕННОГО РОССИЙСКОГО ОБЩЕСТВА

***Аннотация.** В статье проблема духовного развития современного молодого поколения рассматривается как процесс социализации, проходящий в рискогенных условиях. Молодежь в век информационных технологий переживает состояние духовного кризиса. Эта ситуация представляет существенную опасность для дальнейшей истории России. Для выхода из создавшегося кризиса ученым и политикам необходимо пересмотреть мировоззренческие установки в духовной сфере российского общества и в работе с молодежью.*

***Ключевые слова:** молодежь, духовное развитие, молодежная политика, духовная безопасность, индивидуализм, нравственный кризис, духовно-нравственные ценности, социализация, национальная безопасность.*

Современное российское общество функционирует в условиях повышенных рисков, которые способствуют возникновению принципиально новых общественных потребностей в безопасности, как отдельной личности (группы), так и государства в целом. В таких, рискогенных условиях проходит социализация молодого поколения. Молодой человек в процессе каждодневного бытия стал воспринимать риск как устойчивый (в некоторых случаях – необходимый), имманентно присущий элемент существования, во многом определяющий нормы поведения.

В утвержденных Правительством Российской Федерации (29 ноября 2014 г., № 2403-р) «Основах государственной молодежной политики Российской Федерации на период до 2025 года» этим проблемам уделено особое внимание «...существует тенденция нарастания негативного влияния целого ряда внутренних и внешних факторов, повышающих риски роста угроз ценностного, общественного и социально-экономического характера. Проблемным фактором является деструктивное информационное воздействие на молодежь, следствием которого в условиях социального расслоения, как показывает опыт других стран, могут стать повышенная агрессивность

в молодежной среде, национальная и религиозная нетерпимость, а также социальное напряжение в обществе» [1, п. 4].

Развитие духовных начал у молодежи современной России является одной из актуальных проблем нашего столетия. Новый информационный век, век прогресса общества во многих отраслях деятельности порождает обильные потоки информации, все больше и больше заполняющие сознание молодежи. Вместе с этим появляется огромное количество возможностей для личностной самореализации человека. Эти информационные потоки приносят с собой не только конструктив в нашу жизнь, он теряется в массе негатива и непроверенной информации, которые активно вещают с многих источников, так как у них нет цели просвещения населения. Молодое гибкое сознание не способно противостоять такого рода воздействиям, особенно если используются специальные техники внушения, и принимает такую информацию за истину. Эта причина обуславливает многие личностные качества человека XXI века: инфантилизм, нигилизм (начиная от правового и заканчивая духовным), эгоизм, индивидуализм, гипертрофированная толерантность, склонность к постоянному потреблению, гедонизм и многое другое. Если

представить, что каждый житель страны будет иметь такие качества, то о единстве и братстве в обществе и речи идти не может. Сам термин «общество» подразумевает объединение индивидов для удовлетворения общих интересов, но если интересов общих не существует, не существует единой цели – существует ли общество?

Первостепенность и важность духовной безопасности молодежи во многом обусловлена духовно-нравственным кризисом в молодежной среде. Под молодежью мы понимаем особую социально-возрастную группу, в политическом отношении являющуюся носителем специфической системы ценностей, отличающейся подвижностью наполняющих ее существенных компонентов.

Индивидуализм, модус потребительского обладания материальными ценностями как цель существования являются причинами развития опасных для общества явлений, таких как коррупция или мошенничество.

Эти асоциальные обстоятельства оказали непосредственное воздействие на развитие у значительной части молодых людей аполитичности, уход их в мир увлечения сугубо возрастными и личными интересами, что стало причиной нарушения функционирования молодежного движения в стране как значимого общественного явления. Отсутствие организованной занятости и духовно-нравственной увлеченности подчинило свободу некоторых наркотическим веществам, увлекло в мир подростковой и молодежной преступности, а также в состав ряда организаций радикально-националистического, сепаратистского и экстремистского характера.

Прилагаемые государством усилия пока не смогли достаточно качественно сформировать ценностные ориентиры духовности молодежи, которая на данный момент находится на распутье. Находясь под влиянием ценностей советского прошлого, она также должна сделать выбор: либо взять курс на возрождение ценностей дореволюционной России, либо принять ценности современного западного общества за образец для сегодняшней России, либо осуществить поиск новых ценностей, необходимых и востребованных сегодня.

«...Государство в России активно пытается создать формулу национального единства... Постоянно ведется работа по поиску ценностей, которые бы смогли объединить российское общество. ...Поступил общественный

заказ на патриотизм в общенациональном значении...» [2, с. 93].

Оценить отделение молодежи от общества можно с разных сторон. С одной стороны, это объясняется тем, что для ментальности молодежи характерно такое поведение, которое выражено в активном стремлении преодолеть общественный стереотип, определенную социокультурную установку, так как она является строителем собственной жизни, опирающегося на отличные от общепринятых образцы. С другой стороны, объединение молодежи в контрфициозные группы может привести к обособлению от традиционной культуры, что спровоцирует возрождение реакционных идеологий, в том числе фашистских. Также будут созданы условия для формирования субкультур, цель которых заключается в пропаганде смысловой пустоты жизни и эстетики смерти; ведет к дестабилизации процесса преемственности поколений и к нарастанию в общественном развитии тенденции, при которой моделью поведения становится модель поведения молодого поколения, когда воспитать патриотизм в молодежи старшее поколение практически не в состоянии.

Современное молодое поколение переживает состояние духовного кризиса, что представляет существенную опасность для дальнейшей истории России. Данное обстоятельство ставит вопрос, требующий результативного решения: как исправить данную проблему?

Этот факт ставит ученых и политиков в положение, при котором необходимо проводить мероприятия по пересмотру мировоззренческих установок в духовной сфере российского общества, а также изменять существующее взгляды на молодежь в целом.

В Стратегии Национальной Безопасности Российской Федерации от 31 декабря 2015 года выделяются цели обеспечения национальной безопасности в области культуры. Статья 76, указанного документа, в качестве приоритетной определяет следующую: «Сохранение и приумножение традиционных российских духовно-нравственных ценностей как основы российского общества, воспитание детей и молодежи в духе гражданственности» [3, ст. 76]. Это дает нам понять, что на сегодняшний момент данная проблема требует поиска путей её разрешения.

К таковым решениям можно отнести следующие меры:

– создание объединяющей идеологии, которая позволит направить процесс социокультурной динамики российского общества в консолидирующее русло;

– укрепление базовых институтов социализации – семьи и школы как основных трансляторов культурных и идеологических ценностей общества;

– ограничение деструктивного влияния средств массовой информации, как одного из сильнейших агентов социализации, на сознание и поведение современной молодежи;

– усиление роли государственного регулирования социальными процессами в молодежной сфере, что предполагает формирование эффективной и адекватной современности молодежной политики в рамках обеспечения духовной и в целом национальной безопасности России.

Духовные основы должны пройти через сознание и чувства молодого поколения, то есть духовным же образом переработаны и восприняты ими, только это позволит России

преодолеть духовный кризис. Когда молодое поколение россиян будет считать себя достойным преемником великого народа, тогда России и ее духовной сфере ничего не будет угрожать.

Литература

1. Основы государственной молодежной политики Российской Федерации на период до 2025 года [Электронный ресурс]: Распоряжение Правительства Российской Федерации от 29.11.2014 г. № 2403-р. Доступ из справочно-правовой системы «КонсультантПлюс».

2. Кобылкин Р.А. Современное российское общество: в поисках духовных оснований // Вестник Калининградского филиала Санкт-Петербургского университета МВД России. №1(47). 2017. С. 92-94.

3. О Стратегии национальной безопасности Российской Федерации [Электронный ресурс]: Указ Президента Российской Федерации от 31.12.2015 г. № 683. Доступ из справочно-правовой системы «КонсультантПлюс».

DORONIN Yuri Petrovich

Senior Lecturer, Department of Philosophy, PhD, Associate Professor,
Volgograd Russian Interior Ministry Academy, Russia, Volgograd

THE CHALLENGE OF THE SPIRITUAL DEVELOPMENT OF YOUNG PEOPLE IN MODERN RUSSIAN SOCIETY

Abstract. *The article considered the problem of the spiritual development of the modern younger generation as a process of socialization under risky conditions. Young people in the age of information technology were experiencing a state of spiritual crisis. This situation poses a significant danger to the future history of Russia. To overcome the crisis, scientists and politicians need to review worldview in the spiritual sphere of Russian society and in working with young people.*

Keywords: *youth, spiritual development, youth policy, spiritual security, individual dualism, moral crisis, spiritual and moral values, socialization, national security.*

ЮРИСПРУДЕНЦИЯ

АМБРОСОВ Анатолий Игоревич

преподаватель юридических дисциплин,
Политехнический колледж городского хозяйства, Россия, г. Санкт-Петербург

ПISКУНОВА Софья Владимировна

аспирант, Санкт-Петербургский государственный морской технический университет,
Россия, г. Санкт-Петербург

ПАНДЕМИЯ КАК ФАКТОР РОСТА СЕМЕЙНО-БЫТОВОГО НАСИЛИЯ В РОССИИ

***Аннотация.** В статье проведён статистический и правовой анализ влияния самоизоляции и карантина, введённого в целях борьбы с пандемией новой коронавирусной инфекции COVID-19, на актуальную социальную проблему – семейно-бытовое насилие в России.*

***Ключевые слова:** семья, домашнее насилие, пандемия, самоизоляция, бытовая преступность.*

Режим самоизоляции и карантин, введённые в целях борьбы с пандемией COVID-19, привели к тому, что жертвы семейно-бытового насилия оказались буквально заперты в одном помещении с агрессором. Страх перед неизвестным смертельным вирусом, экономический кризис, череда сокращений на работе, вынужденные отпуска без содержания, но сохранившаяся при этом финансовая нагрузка, злоупотребление алкоголем (спрос на который вырос) – обстоятельства, в которых практически неизбежны конфликты даже в благополучных семьях, что уж говорить о тех, где эпизоды домашнего насилия уже случались, обрели системность или успели стать нормой.

В Ежегодном докладе о деятельности Уполномоченного по правам человека в Российской Федерации за 2019 год обнародованы следующие статистические показатели: среди пострадавших от домашнего насилия 75% составляют женщины, при этом, две трети жертв насилия – со смертельным исходом. В группе риска зачастую оказываются несовершеннолетние. В среднем 65-85% случаев насилия в отношении детей совершается в «кругу доверия» – среди людей, которые должны быть наиболее безопасны для ребёнка, в том числе среди членов его семьи [3].

Эксперты заключают, что любая кризисная ситуация, от экономического спада до военных конфликтов, всегда сопровождается всплеском насилия по отношению к женщинам и детям.

К началу карантина в России насчитывалось около 50 организаций, которые предоставляют временное убежище женщинам и детям, в которых одновременно могут разместиться от 3 до 40 человек. То есть в лучшем случае в них могли бы разместиться 1,5 тысячи человек (сообщений о домашнем насилии в апреле, как заявила уполномоченный по правам человека – Татьяна Москалькова, было около 13 тысяч) [4]. В семьях, где до пандемии имело место только психологическое насилие, за время самоизоляции довольно часто перерастало в физическое. А физическое насилие, как правило, переходит в категорию побоев с последствиями в виде серьёзных травм, госпитализации и даже смерти.

Проблема семейно-бытового насилия для нашего государства актуальна далеко не одно столетие, однако его позиция остаётся неизменной – «мы подумаем об этом завтра, ибо сейчас есть более насущные задачи», тем более в период борьбы с пандемией и её экономическими последствиями. Также проблему усугубляет сформировавшееся у многих сотрудников правоохранительных органов (ввиду специфики профессии) типичное патриархальное

мышление, подкреплённое нежеланием влезать в семейные отношения. Жертвам, имевшим опыт общения с представителями правопорядка, знакомо выражение: «вот начнут убивать – вызывайте», однако, как бы абсурдно и цинично не звучала данная формулировка, на практике обычно так и происходит, что сотрудники полиции выезжают на место истязания жертвы, как правило, с летальным исходом. А потом выясняется, что жертва уже обращалась за помощью к участковому и в территориальный отдел полиции, но мер, принимаемых к агрессору, было недостаточно, либо они не применялись вообще. Вызывает недоумение, что жертва ещё должна убедить сотрудников полиции в необходимости защиты, прежде чем они неохотно «поспешат» на помощь. К сожалению, подобная картина складывается не только ввиду халатности и безучастности сотрудников правоохранительных органов, а также по причине мягкости предусмотренного действующим законом наказания по отношению к таким преступникам

По данным Всероссийского центра изучения общественного мнения (ВЦИОМ) абсолютное большинство россиян придерживаются мнения, что домашнее насилие недопустимо – 90%, а 70% опрошенных говорят о необходимости принятия закона о профилактике семейно-бытового насилия [2].

Проект закона «О профилактике семейно-бытового насилия в Российской Федерации» вносили на рассмотрение в Государственную думу несколько раз, начиная с 2016 года (более 40 редакций). В декабре 2019 года представители рабочей группы из числа государственных деятелей и экспертов-общественников предложили Федеральному Собранию Российской Федерации новую редакцию данного закона, который также подвергся жёсткой критике в основном за «антисемейную направленность», чаще всего – от представителей Русской Православной Церкви (РПЦ) и консервативных движений. Противники считают, что данный закон отменяет презумпцию невиновности и ущемляет права граждан на неприкосновенность частной жизни (статья 23 КРФ) [1] и воспитание детей (статья 38.2 КРФ) [1], и имеет очень размытые формулировки, которые могут трактоваться совершенно по-разному. В настоящее время проект закона снова «заморожен», а сроки его корректировки и рассмотрения Государственной Думой Федерального Собрания Российской Федерации туманны.

Пандемия COVID-19 не стала причиной семейно-бытового насилия в России, она лишь обнажила и обострила его проблемы... Нужен ли нашему обществу такой закон? Полагаем, что нужен. Такого мнения придерживается и абсолютное большинство опрошенных респондентов в рамках статистических исследований. Безусловно, проект закона нуждается в доработке с целью упразднения размытых формулировок, однако это возможно лишь в условиях конструктивного диалога между властью и представителями общественности, а не в условиях систематического откладывания решения вопроса. Домашнее насилие – это особый вид преступлений, специфика которого требует отдельного закона: ведь после того, как человека избили на улице, ему не нужно возвращаться в один дом с преступником, не нужно продолжать жить с ним под одной крышей.

При этом необходимо осознать простую истину – проблему необходимо решать комплексно, но в условиях, когда сотрудники полиции игнорируют заявления жертв домашнего насилия, потому что «всё равно помирятся и заберут заявление», закон нам не поможет. Закон – не панацея: пока жертвы будут бояться говорить, а механизм социальной поддержки будет оставаться не отработанным, положительных изменений не произойдет. Домашнее насилие – это действительность и вековая проблема российского общества, которую всегда было принято замалчивать или придавать ей даже положительный оттенок «да убоится жена мужа своего». Возможно, именно сегодня, когда пандемия обнажила эту проблему, настало время говорить о ней и искать пути решения. Фундамент здоровых отношений – это уважение друг к другу, забота и поддержка, а не побои, угрозы, принуждение и страх перед агрессором. Проблема домашнего насилия не носит частный характер, именно поэтому необходимо принимать участие в общественном обсуждении данного законопроекта, проявляя свою гражданскую позицию.

Литература

1. Конституция Российской Федерации (принята всенародным голосованием 12.12.1993) (с учетом поправок, внесенных Законами РФ о поправках к Конституции РФ от 30.12.2008 № 6-ФКЗ, от 30.12.2008 № 7-ФКЗ, от 05.02.2014 № 2-ФКЗ, от 01.07.2020 № 11-ФКЗ) // Собрание законодательства РФ. 2020. № 31. ст. 4398.

2. ВЦИОМ оценил число одобряющих закон о домашнем насилии россиян // официальный сайт РБК (РосБизнесКонсалтин). URL: <https://www.rbc.ru/rbcfreenews/5df7501a9a794772c9fa3659> (дата обращения: 20.06.2020).

3. Доклад о деятельности Уполномоченного по правам человека в Российской Федерации за 2019 год // Российская газета – Федеральный выпуск № 80(8134). URL: <https://rg.ru/2020/04/14/rg-publikuet-doklad-o-deyatelnosti-upolnomochennogo-po-pravam-cheloveka-za-2019-god.html> (дата обращения: 20.06.2020).

4. Об опыте работы организаций социального обслуживания субъектов Российской Федерации, предоставляющих социальные услуги гражданам, пострадавшим от семейного насилия, в том числе кризисных центров помощи женщинам, и некоммерческих организаций, реализующих эффективные модели профилактики насилия в семье / Информационно-аналитические материалы // Официальный сайт МВД России. URL: <https://мвд.рф/document/20344526> (дата обращения: 25.06.2020).

AMBROSOV Anatoly Igorevich,

law teacher,

Polytechnic College of Urban Economics,
Russia, St. Petersburg

PISKUNOVA Sofya Vladimirovna,

postgraduate student,

St. Petersburg State Marine Technical University,
Russia, St. Petersburg

PANDEMIC AS A GROWTH FACTOR OF FAMILY AND DOMESTIC VIOLENCE IN RUSSIA

Abstract. *The article provides a statistical and legal analysis of the impact of self-isolation and quarantine, imposed in order to fight against the pandemic of the new coronavirus infection COVID-19, on a recent social problem of domestic violence in Russia.*

Keywords: *family, domestic violence, pandemic, self-isolation, domestic crime.*

ИЛЮХИН Дмитрий Сергеевич

студент магистратуры, Петрозаводский государственный университет,
Россия, г. Петрозаводск

Научный руководитель – доцент кафедры ТПиГПД Петрозаводского государственного университета, кандидат юридических наук Голенок Светлана Геннадиевна

**ПРАВОВОЙ АНАЛИЗ РЕАЛИЗАЦИИ ПРОЦЕДУР БАНКРОТСТВА
В РЕСПУБЛИКЕ КАРЕЛИЯ**

Аннотация. *Статья посвящена вопросам применения процедур банкротства в Республике Карелия с использованием судебной практики и статистических данных. На сегодняшний день действующее законодательство претерпело различные изменения в отдельных аспектах правового регулирования банкротства. Постоянное изменение законодательства в сфере банкротства говорит о необходимости проведения исследований на теоретическом и практическом уровне с целью установления единообразия в применении правовых основ банкротства субъектов предпринимательской деятельности.*

Ключевые слова: *банкротство, предприниматели, процедуры банкротства, судебная практика.*

За период 2019 года Арбитражным судом Республики Карелия было рассмотрено 215 дел о признании юридических лиц банкротами, из них по завершению процедуры конкурсного производства – 78, прекращено производство по делу – 134. В связи с оставлением заявления без рассмотрения (ст. 48, 213.6 Федерального закона от 26.10.2002 № 127-ФЗ «О несостоятельности (банкротстве)» [3] (далее – Закон о банкротстве)) – 3, приостановлено – 6. Число дел, которые были объединены с основным в отчетном периоде, – 2, с применением упрощенных процедур к отсутствующему или ликвидируемому должнику (глава XI Закона о банкротстве) – 28, оставлено без движения – 6. По признанию банкротом ИП рассмотрено 17 заявлений, из них: в связи с реализацией имущества должника – 5, в связи завершением реструктуризации долгов гражданина – 1, в связи с прекращением производства по делу – 11 [4].

Снижение приоритета удовлетворения требований кредиторов основано на том факте, что они знали или должны были знать ситуацию с должником, и действовали намеренно. По требованию должника суд может отложить начало производства по делу на тридцать дней. Таким образом, суд предлагает должнику возможность выплатить долг кредитору и, таким образом, избежать производства по делу о несостоятельности.

Рассмотрим примеры судебной практики, подтверждающие особенности рассмотрения

Арбитражными судами Республики Карелия дел о признании банкротом субъектов предпринимательской деятельности.

Итак, в одном из споров установлено, что по состоянию на 28.02.2020 задолженность по данным платежам составляет 2025006,56 руб., в том числе: по основным платежам 1275211,31 руб. (просроченная свыше 3 месяцев – 1275211,31 руб.), 740851,65 руб. пени, 8943,60 руб. штрафа. В своем заявлении уполномоченный орган просил ввести в отношении ОАО «Станкозавод» упрощенную процедуру банкротства в соответствии со статьей 230 Закона о банкротстве. При рассмотрении иска, суд не принял во внимание последний платеж на сумму 10000 руб., поскольку совершен он накануне настоящего судебного заседания, дело слушанием неоднократно откладывалось, и указал на наличие злоупотребления правом. При рассмотрении иска суд принял решение об удовлетворении исковых требований: признал ОАО банкротом и открыл процедуру конкурсного производства с установлением срока ее проведения [5].

Приведем ещё один пример. 20.07.2020 судом зарегистрировано поступившее через Интернет-форму 17.07.2020 заявление от 16.07.2020 общества с ограниченной ответственностью «Комфортсервис» (ОГРН: 1181001000465, ИНН: 1001331617, место нахождения: 185035, Республика Карелия, г. Петрозаводск, ул. Андропова, д. 15, оф. 401 (далее – ООО «Комфортсервис», должник) о признании

его банкротом по упрощенной процедуре ликвидации должника. Заявление ООО «Комфортсервис» подписано ликвидатором Ивановой Л.А. В ходе рассмотрения заявления было установлено, что в отношении ООО «Комфортсервис» 09.09.2019 единственным участником общества Ивановой Ларисой Александровной принято решение о добровольной ликвидации, ликвидатором назначена Иванова Лариса Александровна. Соответствующая запись внесена в ЕГРЮЛ 16.09.2019. Заявление было удовлетворено с открытием процедуры конкурсного производства [6].

Приведенные примеры показывают, что для признания должника, являющегося субъектом предпринимательской деятельности, банкротом необходимо подтверждение отсутствия имущества должника, с помощью которого имеется возможность погасить имеющийся долг. Отсутствие информации о местонахождении такого имущества не является основанием признания должника банкротом, так как фактически такое имущество имеется. В аспекте признания субъектов предпринимательской деятельности банкротами можно выделить проблему, связанную с применением процедуры санации.

Требование о возмещении убытков, причиненных юридическому лицу, относится к категории корпоративных споров (ст. 225.1 Арбитражного процессуального кодекса Российской Федерации [1] (далее – АПК РФ)). Однако, как следует из приведенной нормы, право подать соответствующий иск о взыскании убытков связано лишь с одним обстоятельством – фактом законного либо незаконного назначения временной администрации, т.е. не предусматривает право обжаловать иные действия временной администрации в процедуре санации [2, с. 130].

С целью соблюдения баланса прав и законных интересов всех участников правоотношений, связанных с осуществлением мероприятий в процедуре санации, законодательство должно предусматривать механизм обжалования в судебном порядке деятельности временной администрации.

Суды в основном придерживаются позиции, что обжалуемые в порядке гл. 24 АПК РФ решения и действия органов публичной власти не затрагивают интересы участников банка, поскольку, во-первых, не возлагают на участников каких-либо обязанностей; во-вторых, обжалуемые действия направлены в отношении конкретного юридического лица – кредитной организации и адресованы непосредственно

указанному юридическому лицу; в-третьих, так как временная администрация назначается с целью проведения реабилитационных мероприятий по восстановлению платежеспособности банка, то ее действия направлены, в том числе, на защиту интересов участников кредитной организации.

Судами отмечается, что оспариваемые действия сами по себе не приводят к уменьшению корпоративных прав участников, как и не лишают их вложений в уставный капитал кредитной организации. Порядок рассмотрения дела о банкротстве банка содержится в ст. 189.58 Закона о банкротстве [3], но нормы данного закона являются специальными по отношению к иным нормативным правовым актам, то, несмотря на то обстоятельство, что по общему правилу, установленному АПК РФ, срок рассмотрения дела составляет шесть месяцев. Указанное предусмотрено п. 4 ст. 189.67 Закона о банкротстве. При этом предварительное судебное заседание по рассматриваемой категории дел не проводится, а вопрос обоснованности требований заявителя по делу о банкротстве банка, размера данного требования, рассматривается одновременно с установлением наличия либо отсутствия признаков неплатежеспособности.

Нормы законодательства о банкротстве устанавливают ограничения для кредиторов в правовых способах защиты их обязательственных прав, так как подчиняют их процедуре предъявления и рассмотрения требований кредиторов, которая предусмотрена законодательством о банкротстве. Представляется нецелесообразным рассмотрение требований кредиторов, которые обеспечены залогом имущества должника, в рамках дела о банкротстве.

Еще одним аспектом, вызывающим интерес, является правовое положение в деле о банкротстве единственного кредитора. Участие в деле о банкротстве единственного кредитора действующим законодательством не исключается. Представляется важным внести в законодательство о банкротстве изменения, в соответствии с которыми, наличие у должника всего одного кредитора признавать основанием для прекращения производства по делу.

Таким образом, производство по делам о банкротстве в практике их рассмотрения Арбитражным судом Республики Карелия позволяет сделать вывод о том, что правовое регулирование процедуры банкротства наделено различными проблемами, среди которых следует выделить:

Во-первых, большой круг лиц,

уполномоченных правом на подачу искового заявления о банкротстве юридического лица.

Во-вторых, необходимость соблюдения баланса частных и публичных интересов при банкротстве юридических лиц, при наличии кредиторов в виде работников или бывших работников.

В том числе, касаясь кредитных организаций, целесообразным видится внести дополнения в п. 4 ст. 189.35 Закона о банкротстве в части сохранения за руководителем кредитной организации после приостановления его полномочий права представлять интересы кредитной организации в судебном процессе по обжалованию действий (бездействия) временной администрации. При этом полагаем, что при прекращении полномочий временной администрации по причине признания банка банкротом и утверждения конкурсного управляющего либо по причине завершения мероприятий временной администрации по восстановлению финансовой платежеспособности банка, указанные обстоятельства не должны служить основанием для прекращения производства по делу об обжаловании действий временной администрации, поскольку фактически руководитель временной администрации и служащие временной администрации как физические лица продолжают существовать.

Литература

1. Арбитражный процессуальный кодекс Российской Федерации от 24.07.2002 № 95-ФЗ (ред. от 08.12.2020) // Российская газета. – 2002. – № 137.

2. Добролет А.И. Порядок возбуждения дела о признании несостоятельной (банкротом) кредитной организации // Вестник науки. – 2019. – Т. 1. – № 12 (21). – С. 130-135.

3. О несостоятельности (банкротстве): федер. закон [от 26 октября 2002 г. № 127-ФЗ (с посл. изм. и доп. от 20.04.2021)] // Российская газета. – 2002. – № 209-210.

4. Отчет Арбитражного суда Республики Карелия [Электронный ресурс]: Арбитражный суд Республики Карелия. – Режим доступа: https://karelia.arbitr.ru/files/otchet_o_rabote_arbitrazhnogo_suda_respubliki_kareliya_po_rassmotreniyu_del_o_bankrotstve_v_2019_godu.pdf (27 мая 2021).

5. Решение Арбитражного суда Республики Карелия (АС Республики Карелия) от 29 октября 2020 г. по делу № А26-2141/2020 [Электронный ресурс]: сайт «Судебные и нормативные акты РФ». – Режим доступа: https://sudact.ru/arbitral/doc/iPv6OWXIKGYx/?arbitral-txt=&arbitral-case_doc=&arbitral- (27 мая 2021).

6. Решение Арбитражного суда Республики Карелия (АС Республики Карелия) от 3 ноября 2020 г. по делу № А26-6182/2020 [Электронный ресурс]: сайт «Судебные и нормативные акты РФ». – Режим доступа: https://sudact.ru/arbitral/doc/jYdgcYGzcvWl/?page=2&arbitral-judge=&arbitral-court=%D0%90%D0%A1+%D0%A0%D0%B5%D1%81%D0%BF%D1%83%D0%B1%D0%BB%D0%B8%D0%BA%D0%B8+%D0%9A%D0%B0%D1%80%D0%B5%D0%BB%D0%B8%D1%8F&arbitral-case_doc=&arbitral- (27 мая 2021).

ILYUKHIN Dmitry Sergeevich

master's student, Petrozavodsk State University, Russia, Petrozavodsk

Scientific supervisor – Associate Professor of the Department of TPIGPD of the Petrozavodsk State University, candidate of legal sciences Golenok Svetlana Gennadievna

LEGAL ANALYSIS OF THE IMPLEMENTATION OF BANKRUPTCY PROCEDURES IN THE REPUBLIC OF KARELIA

Abstract. *The article is devoted to the application of bankruptcy procedures in the Republic of Karelia using judicial practice and statistical data. To date, the current legislation has undergone various changes in certain aspects of the legal regulation of bankruptcy. The constant changes in the legislation in the field of bankruptcy indicate the need to conduct research at the theoretical and practical level in order to establish uniformity in the application of the legal foundations of bankruptcy of business entities.*

Keywords: *bankruptcy, entrepreneurs, bankruptcy procedures, judicial practice.*

ПРИЙМАК Ирина Владимировна

студентка второго курса магистратуры, направление «Уголовный процесс и прокурорский надзор», Институт государства и права, Байкальский государственный университет, Россия, г. Иркутск

**СТАНОВЛЕНИЕ ИНСТИТУТА УГОЛОВНО-ПРОЦЕССУАЛЬНОГО ПРАВА
С УЧАСТИЕМ НЕСОВЕРШЕННОЛЕТНИХ В РОССИИ**

***Аннотация.** В статье освящена ретроспектива уголовно-процессуального права с участием несовершеннолетних в России, начиная с истории Древней Руси и, заканчивая проблемами современного Уголовно-процессуального Кодекса, которые касаются функций отдельных участников процесса. Особое внимание уделяется необходимости заимствования исторического опыта для разрешения вопросов современности.*

***Ключевые слова:** уголовный процесс, несовершеннолетний, законный представитель, право, законные интересы.*

В современном мире возникает множество ситуаций, требующих оперативного разрешения и большое количество явлений, требующих обновленных подходов и нового взгляда на них. Обращая внимание на историю развития данного института, мы наблюдаем активное развитие исследуемого вида правоотношений в нашей стране начиная с 19 столетия. Что касается истории его развития до этого периода, внимания было минимальное количество. Лишь иногда лица, не достигшие 18-летнего возраста, упоминались в нормативно-правовых актах Российского государства, позже Российской Империи. Чтобы осознать корень проблем и моделировать актуальные пути их разрешения, юрист должен оперировать не только юридическими знаниями, но и пониманием смежных, вспомогательных наук, в первую очередь, историческими знаниями. Отталкиваясь от исторического опыта, предыдущей юридической практики мы можем прийти к необходимым ответам.

Так, обращаясь к первому законодательному сборнику Руси – Русской Правде, упоминаний понятия «несовершеннолетний» нет, каких-либо обращений к несовершеннолетним преступникам нет, все наказания и процесс воспитания в случае совершения правонарушений малолетними были обязанностями семьи. Принятыми новыми законами Русского государства – Судебниками 15 столетия и Соборным Уложением 1649 года так же не был урегулирован вопрос правоотношений с малолетними преступниками. Лишь при Петре Великом произошло упоминание данных лиц.

«Артикул 163. Ежели кто отца своего, мать, дитя во младенчестве, офицера наглым образом умертвит, оного колесовать, а тело его на колесо положить, а за прочих мечем наказать. Или вор будет младенец, которых дабы заранее от сего отучить, могут от родителей своих лозами наказаны быть». С развитием законодательства особое внимание несовершеннолетним было уделено Екатериной Второй. Период дворцовых переворотов ярко показал правительнице о возможности несения ответственности малолетними лицами и возможность их участия в процессах правосудия.

«Во второй половине XVIII в. кардинальной трансформации подвергается и законодательство в отношении малолетних преступников, изъятие которых из общеуголовных санкций за совершение тяжких деяний произошло в соответствии с Сенатским указом от 26 июня 1765 г.» [1].

Накапливая опыт управления и учитывая возможности несовершеннолетних, уже после трёх лет правления 26 июня 1765 года императрица Екатерина Алексеевна издаёт Указ «О производстве дел уголовных, учинённых несовершеннолетними, и о различии наказания по степени возраста преступников». Отсюда начинается становление уголовно-процессуального права с участием несовершеннолетних. 19 век стал периодом повышенного интереса к данному институту. Этому способствовали такие факты, как отмена крепостного права, многочисленные реформы, возможность всеобщего доступа к образованию и др.

Здесь начинают свою деятельность светила отечественной юридической науки А. Ф. Кони и Ф. Н. Плевако, В. Д. Спасович, и А. И. Урусов. Формируется чёткий правовой статус несовершеннолетних. 2 июня 1897 г. был принят «Новый закон о малолетних и несовершеннолетних преступниках». Потенциал, заложенный в данный промежуток времени, заложил основу для развития уголовно-процессуального права с участием лиц, не достигших 18 лет.

Например, в 1919 году в юридическую силу вступили Руководящие начала по уголовному праву РСФСР, уточнившие контингент молодых людей, к которым нельзя было применять судебное следствие и лишение свободы. Далее вступил в силу 4 марта 1920 года декрет Совета народных комиссаров РСФСР «О делах несовершеннолетних, обвиняемых в общественно опасных действиях». Учёные обращаются к данному периоду, так Шарапов А. Е. в своём исследовании показывает следующее: «В конце 20-х годов особую тревогу у партийно-советских органов, общественности вызывала преступность среди подрастающего поколения, которая характеризовалась стабильным и неуклонным ростом с начала 20-х годов. В связи с этим правительство в 1927 году выработало трёхлетний план борьбы с детской преступностью». С индустриальным развитием нашего государства, развивалось и законодательство. Так, принимая во внимание один из указов, необходимых для исследования при изучении данной темы «Указу Президиума Верховного Совета СССР от 10 декабря 1940 года «Об уголовной ответственности несовершеннолетних», который вносил ясность и обосновывал данный вид процессуальных отношений «за действия, могущие вызвать крушение поездов» несовершеннолетние начали привлекаться к уголовной ответственности за преступления с четырнадцатилетнего возраста [2].

Наказания стали весьма жестоки. Однако, в период так называемой «оттепели», произошли либеральные реформы, смягчающие участь малолетних преступников и репрессивные меры заменяются на воспитательные. Глава 32 Уголовно-процессуального кодекса РСФСР (утв. ВС РСФСР 27.10.1960) чётко закрепила статус несовершеннолетних в уголовно-процессуальном производстве. Например, в ст. 46.1. закреплён порядок контроля за исполнением наказания несовершеннолетним, ст. 63 закрепила применение принудительных мер

воспитательного характера в отношении к несовершеннолетним и т. д.

А. А. Беженцев подтверждает необходимость восприятия исторического опыта в данном вопросе. «Говоря о вопросе имплементации исторического опыта профилактики правонарушений несовершеннолетних, считаем, что именно положительные аспекты советского периода после Великой Отечественной Войны могут быть использованы в современной профилактике правонарушений несовершеннолетних» [3].

И лишь с принятием Уголовного кодекса 1996 года мы наблюдаем особый правовой статус несовершеннолетних, перечень возможных наказаний и, в целом, ориентацию уголовных норм на практическое применение в условиях современности. Уголовно-процессуальный кодекс Российской Федерации, принятый в 2001 году, наиболее чётко обозначил имеющиеся проблемы. [4] Однако, ряд вопросов не был решён и развитие ювенальной юстиции России, развитие уголовно-процессуального права стало центром научных изысканий отечественных учёных-юристов, а Конституция Российской Федерации закрепила приоритет соблюдения прав и законных интересов несовершеннолетних, защиту семьи и детства [5]. Регламентация обязательного участия в процессе таких лиц, как законные представители, в некоторых случаях педагогов и психологов обеспечивает гарантии соблюдения прав и законных интересов несовершеннолетнего, однако существуют и проблемы их участия, заключающиеся в непонимании своей функции в ходе участия, отсутствие мотивации к участию и др. Это негативно сказывается на эффективности и качестве уголовного судопроизводства.

Таким образом, уголовно-процессуальное право находится в стадии постоянного развития, а решение проблем, касающихся его реализации, лежит на плечах современных учёных-юристов, занимающихся данными вопросами. Изменения должны происходить на основе исторического опыта и с учётом современных реалий. Регламентация прав и обязанностей всех участников уголовного процесса с участием несовершеннолетних, обеспечение исполнения всех прав и законных интересов таких участников, создание специальных контролирующих органов и освоение новыми специальными компетенциями должностными лицами – вот основные вопросы, требующие решений.

Литература

1. Бабкова, Г.О. «Безгласные граждане»: малолетние преступники в судебной системе России 1750–1760-х годов: препринт WP19/2012/04 [Текст] / Г.О. Бабкова // Москва: Дом Высшей школы экономики. – 2012. – 32 с.
2. Об уголовной ответственности несовершеннолетних за действия, могущие вызвать крушение поездов: Указ Президиума Верховного Совета СССР от 10 декабря 1940 г. // СПС «Консультант плюс».
3. Беженцев А.А. Ретроспектива профилактики правонарушений несовершеннолетних в советском союзе / А.А. Беженцев //

Вестник Сибирского юридического института МВД России. – 2019. – №3 (36). – С. 119-124.

4. Уголовно-процессуальный кодекс Российской Федерации от 18.12.2001 (ред. от 02.08.2019) // Собрание законодательства РФ. – 24.12.2001. – № 52 (ч. I). – ст. 4921.

5. Конституция Российской Федерации (принята всенародным голосованием 12.12.1993) (с учетом поправок, внесенных Законами РФ о поправках к Конституции РФ от 30.12.2008 N 6-ФКЗ, от 30.12.2008 N 7-ФКЗ, от 05.02.2014 N 2-ФКЗ, от 01.07.2020 N 11-ФКЗ) // СЗ РФ. – 2014. – № 31. – Ст. 439.

PRIYMAK Irina Vladimirovna

second year master's student, Criminal Procedure and Prosecutorial Supervision,
Institute of State and Law, Baikal State University, Russia, Irkutsk

ESTABLISHMENT OF THE INSTITUTION OF CRIMINAL PROCEDURE WITH THE PARTICIPATION OF MINORS IN RUSSIA

Abstract. *The article covers a retrospective of criminal procedure law with the participation of minors in Russia, starting with the history of Ancient Russia and ending with the problems of the modern Criminal Procedure Code, which relate to the functions of individual participants in the process. Special attention is paid to the need to borrow historical experience to resolve issues of modernity.*

Keywords: *criminal procedure, minor, legal representative, law, legal interests.*

МЕНЕДЖМЕНТ И МАРКЕТИНГ

ДАВЫДЕНКО Ольга Васильевна

студентка второго курса, Северо-Кавказский федеральный университет,
Россия, г. Ставрополь

ШЕЛКОПЛЯСОВА Галина Семеновна

профессор кафедры государственного и муниципального управления,
Северо-Кавказский федеральный университет,
Россия, г. Ставрополь

КАДРОВЫЙ РЕЗЕРВ И СТРАТЕГИЯ УПРАВЛЕНИЯ ПЕРСОНАЛОМ

***Аннотация.** Данная статья посвящена рассмотрению такого элемента кадровой политики, как работа с кадровым резервом и его связи со стратегией управления персоналом. Показано, что выбор способов, методов формирования кадрового резерва и управления им должен отвечать стратегии развития организации, а взаимоотношения руководства и персонала строится на основе сотрудничества.*

***Ключевые слова:** стратегия, управление персоналом, кадровый резерв.*

В настоящее время много говорится о стратегическом менеджменте, о связи кадровых процессов с бизнес-стратегией предприятия. Но четкое понимание – что же такое стратегия – есть не у всех. В большинстве компаний понятие стратегия подменяется традиционным планированием производственной деятельности: экономические расчеты затрат, методы использования ресурсов, строгое описание количества и качества рабочей силы и т.д. [3, с. 51]. Понятие «стратегия» происходит от греческого слова «стратег» – что означает «военачальник», и в теории военного дела родилось мнение «стратегия – это экономия силы». В сфере управления персоналом стратегию понимают как формирование конкурентоспособного коллектива, способного реализовывать долгосрочные цели компании. Разработка стратегии осуществляется на основе глубокого анализа факторов внешней и внутренней среды. По мнению Ф.Котлера стратегия должна отвечать пяти требованиям: интегрированности во все сферы деятельности компании, осознанности, ориентированности на действия, методичности и достижению долгосрочного успеха [4, с. 20]. HR-стратегия состоит из видения, миссии и стратегических приоритетов, которые потом раскладываются на цели и задачи.

HR-стратегия – это намерения организации в отношении политик и практик управления людьми. Некоторые авторы, например Майкл Армстронг, предлагают рассматривать стратегию как более интуитивный, эволюционирующий и реактивный процесс [1, с. 41].

В организациях, где персонал является главным ресурсом, формирование кадрового резерва определяется как стратегическая цель. Однако нередко путь к этой цели выстраивается неправильно. Так, например, будущих управленцев руководство видит инициативными, талантливыми, мотивированными на развитие и успех высококвалифицированными профессионалами, полными креативных идей, рационализаторских предложений и инноваций. HR-служба формулирует миссию как повышение качества человеческого капитала и эффективности его использования, а цели – как управление талантами и повышение вовлеченности. Но когда начинается формирование кадрового резерва на практике используются методы и инструменты, которые противоречат заявленной цели и изначально отсеивают неординарных и активных сотрудников.

Было проведено исследование управления кадровым резервом в ОПФР по Ставропольскому краю, в ходе которого установлено, что

стратегической целью учреждения является широкомасштабное преобразование сферы предоставления государственных услуг: внедрение новых информационных технологий, перенос многих процессов в электронное пространство, изменение структуры управления персоналом. Изменения порождают много вопросов и задач, решение которых будет осуществляться в ближайшем и среднесрочном будущем. То есть организации необходимы руководители с высокой цифровой грамотностью, с новым подходом и идеями по организации производственной деятельности, с навыками и знаниями в области управления людьми, способные воодушевить коллектив на преобразования и мобилизовать их усилия для достижения поставленных целей. В учреждении формируется кадровый резерв, но уверенности в том, что он обладает требуемыми качествами нет.

Анализ порядка формирования резерва в организации выявил следующие недостатки:

1. Кандидаты в резерв должны отвечать формальным критериям – образование, стаж работы в организации, рекомендация аттестационной комиссии; отбор кандидатов осуществляется по представлению непосредственного руководителя, основанного на его субъективном мнении; исследование мотивационных потребностей кандидатов, способностей к управлению людьми не проводится.

2. Программы подготовки резервистов не включают в себя обучение стилям и методам управления, образования команды, выстраивания коммуникаций, разрешения и предотвращения конфликтов.

3. Невостребованность резервистов – на руководящие должности назначаются сотрудники не из резерва; резервисты не привлекаются к проектной деятельности, к проведению межгрупповых мероприятий, к обсуждению и принятию решений.

В результате налицо полная противоположность между заявленной целью и методами ее достижения. Для устранения выявленных недостатков и совершенствования управления кадровым резервом было предложено пересмотреть принцип взаимоотношения между руководством и персоналом. В основе управления людьми должен лежать честный подход, сотрудничество и социальный обмен. Честный подход – это вовлеченность, привлечение сотрудников к принятию решений, объяснение мотивов принятых решений, ясность

требований. Если люди чувствуют, что в отношении них принято честное, обоснованное решение, они готовы усердно работать и делиться идеями. Честный подход подразумевает прямое двустороннее общение, передачу знаний от власти к персоналу [6, с. 152]. По мнению Э.Деминга сотрудничество – это новая философия управления людьми [2, с. 103], только уважение личности и признание заслуг может освободить силу человеческих ресурсов, скрытых во внутренней мотивации. Социальный обмен подразумевает взаимные усилия и ответственность: работодатель предоставляет возможность работнику обучаться, развивать свои способности – работник осознанно занимается своим совершенствованием; работодатель должен предоставить работнику возможность проявить себя в руководящей роли на должности начальника подразделения или старшего группы, проекта, мероприятия – работник должен раскрыть свой потенциал, принести в организацию новые знания, умения и идеи.

Критериями отбора в резерв должны быть мотивация, любознательность, проницательность, вовлеченность и решительность, а, следовательно, инструментом – психодиагностика личностных мотивационных способностей и потребностей, ценностей и качеств. Клаудио Фернандес-Араос предлагает искать тех, кто имеет сильную мотивацию к достижению высоких целей, но при этом достаточно скромный, чтобы поставить общие интересы выше индивидуальных; тех, кому свойственно любопытство, которое побуждает искать новые идеи и пути; тех, кто видит взаимосвязи, которые ускользают от других; тех, кто вовлечен и решителен [5, с. 118].

Проведение отбора кандидатов в резерв, основанного на глубоком психологическом анализе, включение в программы подготовки резервистов практико-ориентированных обучающих мероприятий по востребованным темам, таким как управленческие навыки, психологическая устойчивость, выстраивание коммуникаций, а также организация партнерских взаимоотношений между властью и персоналом позволят улучшить результаты труда и специалистов и руководителей. Преобразования откроют возможности для проявления инициативы, развития потенциала, повысят мотивацию и заинтересованность персонала, благоприятно повлияют на коммуникации, укрепление лояльности и приверженности сотрудников. Таким образом, результаты работы по

формированию кадрового резерва будут повышать эффективность использования человеческого капитала и соответствовать стратегическим целям организации.

Литература

1. Главный учебник HR в мире / Майкл Армстронг ; [пер. с англ. Е.Л.Бегма]. – Москва : Эксмо, 2020. – 416 с. – (Лучший мировой опыт).
2. Деминг, Э. Менеджмент нового времени: Простые механизмы, ведущие к росту, инновациям и доминированию на рынке / Эдвардс Деминг; пер. с англ. – М.: Альпина Паблишер, 2019. – С. 182.
3. Кондратьев, В.В. HR-инжиниринг / В.В.Кондратьев, Ю.А.Лунев. – «Эксмо», 2007. – 331 с.
4. Котлер, Ф. Стратегический менеджмент по Котлеру: Лучшие приемы и методы / Филип Котлер, Роланд Бергер, Нильс Бикхофф; Пер. с англ. – 3-е изд. – М.: Альпина Паблишер, 2016. – 132 с.
5. Переосмысление роли HR / Пер. с англ. – М. : Альпина Паблишер, 2021. – 204 с. – (Серия «Harvard Business Review: 10 лучших статей»).
6. Управление персоналом / Пер. с англ. – 3-е изд. – М. : Альпина Паблишер, 2019. – 242 с. – (Серия «Harvard Business Review: 10 лучших статей»).

DAVYDENKO Olga Vasilyevna

2nd year student, North Caucasus Federal University,
Russia, Stavropol

SHELKOPLYASOVA Galina Semyonovna

Professor of the Department of State and Municipal Administration
North Caucasus Federal University, Russia, Stavropol

HR RESERVE AND HR MANAGEMENT STRATEGY

Abstract. *This article is devoted to the consideration of such an element of personnel policy as working with the personnel reserve and its relationship with the personnel management strategy. It is shown that the choice of methods, methods of forming a personnel reserve and managing it should correspond to the development strategy of the organization, and the relationship between management and staff is based on cooperation.*

Keywords: *strategy, personnel management, personnel reserve.*

РАБАДЖИ Надежда Ивановна

магистрант второго курса, Московский университет имени С.Ю. Витте,
Россия, г. Москва

*Научный руководитель – кандидат экономических наук, доцент
Ковшова Марина Владимировна*

АКТУАЛЬНЫЕ ПРОБЛЕМЫ МАЛОГО И СРЕДНЕГО БИЗНЕСА В РОССИИ

Аннотация. В работе исследуются проблемы развития малого бизнеса. Проведен анализ тенденций развития малого и среднего бизнеса в России в условиях пандемии. Выявлены проблемы малого и среднего бизнеса. Определены перспективные направления государственной поддержки малого бизнеса.

Ключевые слова: малый бизнес, средний бизнес, малое предпринимательство, среднее предпринимательство.

Введение. Малый бизнес является важным элементом рыночной экономики, без которого не может гармонично развиваться государство.

Тема малого бизнеса очень актуальна в условиях модернизации экономики в России. Малый бизнес играет важную роль в любой стране: вызывает здоровую конкуренцию, обеспечивает занятость населения, насыщает рынок товарами и услугами.

Развитие малого и среднего предпринимательства и возможность реализации частной предпринимательской инициативы являются необходимыми условиями успешного развития страны и регионов. Одной из важнейших задач является формирование устойчивого и эффективного механизма поддержки малого и среднего предпринимательства.

1. Анализ состояния малого и среднего бизнеса в России

11 марта 2020 года Всемирная организация здравоохранения объявила эпидемию, вызванную вирусом COVID-19, глобальной

пандемией. Российские власти для сдерживания распространения вируса ввели запрет (ограничение) передвижения, карантин, самоизоляцию и сокращение коммерческой деятельности, включая закрытие предприятий. Данные меры значительно замедлили экономическую активность в стране и оказали негативное влияние на бизнес. Особенно они отразились на сфере услуг и торговле непродовольственными товарами, где предприятия были вынуждены остановить работу почти на три месяца – с апреля по июнь.

Некоторые малые и средние предприятия не смогли «пережить» ограничительные меры, направленные на борьбу с пандемией. По данным Единого реестра субъектов малого и среднего предпринимательства, который ведёт ФНС России, в I полугодии 2020 года (данные на 10 июля 2020 года) количество субъектов МСП сократилось на 2,6% к аналогичному периоду прошлого года, до 6,051 млн единиц. Количество занятых в них снизилось на 2,4%, до 15,269 млн человек.

Таблица 1

Численность субъектов МСП в России

Показатель	на 10.0 8.20 17	на 10.0 8.20 18	на 10.0 8.20 19	на 10.0 1.20 20	на 10.0 8.20 20	Изменение с начала года (10.01.20- 10.08.20), %	Изменение за год (10.08.19- 10.08.20), %	Изменение за два года (10.08.18- 10.08.20), %	Изменение за три года (10.08.17- 10.08.20), %
Количество субъектов МСП, млн ед.	5,5	5,9	5,8	5,9	5,6	-5,5%	-4,2%	-5,6%	0,9%
Числен- ность ра- ботников, млн чел.	15,7	16,1	15,4	15,3	15,5	1,3%	0,8%	-3,3%	-0,9%

На момент начала подготовки исследования (август 2020 года) количество субъектов МСП продолжило сокращение и к 10 августа достигло 5,590 млн единиц. Для сравнения 10 августа 2019 года оно составляло 5,836 млн единиц (-4,2%), в 2018 году – 5,922 млн (-5,6%), в 2017 году – 5,543 млн (0,9%). Таким образом, объём сегмента МСП фактически вернулся к уровню 2017 года; прирост, достигнутый в 2018-2019 годах, обнулился.

Самое большое сокращение численности компаний малого и среднего бизнеса с начала года произошло в Центральном (-6,3%) и Северо-Западном (-6,2%) федеральных округах. За год максимальную отрицательную динамику показал Уральский федеральный округ (-5,2%). За два года больше всего компаний МСП

прекратили деятельность в Сибирском федеральном округе (-13,3%).

Из общего тренда выбилась динамика Дальневосточного федерального округа, где за три года количество субъектов МСП не только не снизилось, а, напротив, выросло на 21,1%. Причиной столь значительных темпов прироста, возможно, послужил эффект низкой базы и в целом небольшая ёмкость сектора в ДФО – в 2017 году количество субъектов МСП в округе составляло всего порядка 250 тыс. (для сравнения в ЦФО – 1,6 млн, а в 2020 году – около 300 тыс. По данным ФНС России, свыше 60% субъектов МСП в ДФО являются ИП (таблица 2). За три года наибольший прирост ИП произошел в сфере недвижимости (41,8%) и строительстве (36,7%).

Таблица 2

Количество субъектов МСП в регионах по федеральным округам, млн единиц

Федеральный округ	на 10.0 8 2017	на 10.0 8 2018	на 10.0 8 2019	на 10.0 1 2020	на 10.0 8 2020	Изменение с начала года (10.01.2020 - 10.08.2020), %	Изменение за год (10.08.2019 - 10.08.2020), %	Изменение за два года (10.08.2018 - 10.08.2020) %	Изменение за три года (10.08.2017- 10.08.2020), %
СКФО	0,2	0,2	0,2	0,2	0,2	-4,6%	-2,9%	-3,8%	4,1%
ЮФО	0,7	0,7	0,7	0,7	0,7	-4,0%	-5,2%	-6,6%	-1,7%
ЦФО	1,6	1,8	1,8	1,8	1,7	-6,3%	-3,9%	-5,6%	3,7%
ПФО	1,0	1,1	1,0	1,1	1,0	-5,5%	-4,6%	-6,0%	-0,1%
СЗФО	0,6	0,7	0,7	0,7	0,6	-6,2%	-4,3%	-5,1%	0,0%
УФО	0,5	0,5	0,5	0,5	0,5	-5,6%	-4,3%	-5,4%	-1,2%
СФО	0,7	0,7	0,6	0,6	0,6	-5,1%	-4,1%	-13,3%	-8,4%
ДФО	0,2	0,3	0,3	0,3	0,3	-4,1%	-3,5%	16,1%	21,1%

Лидером по количеству субъектов МСП является Центральный федеральный округ, на который приходится 30,5% от всех зарегистрированных субъектов в Реестре, далее следует

Приволжский федеральный округ – 17,9%, затем – Южный и Северо-Западный округа, доля каждого из которых составляет порядка 12%.

Таблица 3

Распределение субъектов МСП по федеральным округам

Федеральный округ	Количество субъектов МСП на 10.08.2020, тыс. ед.	Доля региона по количеству субъектов МСП на 10.08.2020, %
Центральный федеральный округ	1706,9	30,53%
Северо-Западный федеральный округ	1000,1	17,89%
Южный федеральный округ	666,8	11,93%
Северо-Кавказский федеральный округ	649,3	11,62%
Приволжский федеральный округ	596,0	10,66%
Уральский федеральный округ	481,5	8,61%
Сибирский федеральный округ	298,5	5,34%
Дальневосточный федеральный округ	190,9	3,42%

Из 5,6 млн зарегистрированных субъектов МСП 2,3 млн единиц являются организациями – юридическими лицами (42%), 3,3 млн – индивидуальными предпринимателями (58%). ИП чаще регистрируют в Северо-Кавказском федеральном округе, где их доля превышает две трети от общего количества субъектов МСП. В то же время в Северо-Западном федеральном округе она составляет чуть более 50% – это минимальный уровень среди федеральных округов.

Практически во всех федеральных округах в общей численности субъектов МСП преобладают микропредприятия – это компании с численностью сотрудников, не превышающей 15 человек, и годовой выручкой не более 120 млн рублей. В целом по России доля микропредприятий среди юридических лиц составляет 91%, среди индивидуальных предпринимателей – свыше 99%. Больше всего микропредприятий-юрлиц зарегистрировано в Дальневосточном федеральном округе – 92%. В то же время количество предприятий, относящихся к среднему и малому бизнесу там на минимальном уровне – 0,5% и 7,5% соответственно. К малым предприятиям относятся компании с численностью персонала, не превышающей 100 человек, и годовой выручкой не более 800 млн рублей. К средним предприятиям относятся компании с численностью персонала, не превышающей 250 человек, годовой выручкой не более 2 млрд рублей.

Наибольшая доля малых предприятий сконцентрирована в Центральном федеральном округе – почти 9%. В свою очередь, доля микропредприятий здесь минимальная – 90,5%. Средних предприятий – юридических лиц

больше всего в Центральном и Северо-Кавказском округах – почти 1% от всех юрлиц.

Подавляющее большинство индивидуальных предпринимателей в России (более 90%) имеют выручку менее 120 млн рублей в год. Их компании относятся к микробизнесу. Всего в двух федеральных округах – Дальневосточном и Приволжском – доля ИП, выручка которых составляет от 120 до 800 млн рублей в год, превышает 1%. В остальных федеральных округах эта доля ниже. Количество ИП с выручкой до 2 млрд рублей в год насчитывает 315 единиц.

Большая распространённость в России индивидуального предпринимательства связана с более простой регистрацией данной организационной формы, а также возможностью применять упрощённую систему налогообложения, в том числе патентную.

Стоит отметить, что не все индивидуальные предприниматели во время пандемии смогли получить доступ к финансовым ресурсам: столкнувшись с сокращением выручки вследствие приостановки деятельности во время карантина, занять средства для продолжения работы и выплаты зарплаты удалось не всем. По данным Банка России, начиная со 2 квартала 2020 года доля кредитов ИП сократилась с 20% до 9% и далее до 7% в общей выдаче кредитов субъектам МСП.

Абсолютным лидером по масштабам деятельности МСП является Москва, где оборот малых предприятий (без микро) за шесть месяцев 2020 года составил почти треть от всероссийского оборота – 3,5 трлн рублей из 11,5 трлн. На втором месте находится Санкт-Петербург – 880 млрд рублей, на третьем – Московская область – 770 млрд рублей.

Лидером по доле малых компаний в суммарном обороте региона, включая микропредприятия, в I полугодии 2020 года была Амурская область, где свыше четверти выручки пришлось на малый бизнес. Вторую и третью строки в рейтинге заняли Кабардино-Балкарская Республика и Алтай, в которых доля малых компаний в выручке региона составила 23% и 22% соответственно.

В отношении численности занятых в МСП регионы также неоднородны, как и по обороту компаний: Москва опережает ближайшего конкурента – город Санкт-Петербург в два с лишним раза – 895 тыс. человек против 372 тыс. человек. На третьем месте Московская область – 326 тыс. человек, далее с большим отставанием Свердловская область – 162 тыс. человек.

Наибольшую региональную занятость обеспечивают малые компании Ивановской области, в которой свыше четверти всех работающих трудятся в малом бизнесе. Чуть меньше доля МСП в общей занятости в Москве и Санкт-Петербурге – порядка 24%, далее следуют Калининградская и Новосибирская области – 23% и 22% соответственно.

Таким образом, проведенный анализ показал, что пандемия коронавируса привела к сокращению числа субъектов малого предпринимательства в различных отраслях. Особенно сильно пострадали сфера услуг, многие предприятия которой были закрыты в период карантина. Однако после отмены карантинных ограничений началось постепенное восстановление экономической активности.

2. Основные проблемы малого и среднего бизнеса в России и пути их решения

Наиболее приоритетными направлениями для государственной поддержки малого бизнеса в 2020 году являются: производство продукции (продовольственной и промышленной) первой необходимости; система здравоохранения; коммунальные, бытовые и прочие услуги; социальное предпринимательство; инновационные технологии.

Исследование показало, что уже с середины марта российские предприниматели испытывают сложности с ведением бизнеса и не надеются на улучшение ситуации в ближайшей перспективе. Представители бизнеса просят государство смягчить налоговый режим и предоставить другие меры поддержки. Негативные последствия кризиса особо ощутимы в малом бизнесе.

Говоря о мерах господдержки в кризис, в первую очередь предприниматели призывают отсрочить уплату налогов или отменить их. Также предприниматели просят предоставить

субсидии/финансовую поддержку со стороны государства, ввести арендные и кредитные каникулы, выдавать беспроцентные кредиты на поддержание бизнеса, снизить или отменить обязательные взносы в ФСС.

Проблема заключается в отсутствии ресурсов, необходимых для жизнеобеспечения и развития малого и среднего предпринимательства в условиях экономической нестабильности. Подобные ограничения некрупных компаний связаны в первую очередь со сравнительно небольшими размерами капитала, не подходящего для поддержания длительного автономного состояния в период пандемии.

29 октября 2020 г. Президент предложил продлить мораторий на плановые проверки малого бизнеса на 2021 год, а также продлить на три месяца отсрочку по налогам и страховым взносам для пострадавших на фоне пандемии коронавируса отраслей.

Правительство РФ разработало новую кредитную программу поддержки для тех предприятий, чей вид деятельности относится к пострадавшим из-за коронавируса. На основании данных ККТ ведомство провело аналитику по восстановлению оборотов сектора МСП и сделало вывод, что «за полтора месяца 2021 года на 99% восстановились (обороты) до уровня начала 2020 года. Вместе с тем пока не все отрасли смогли вернуться к докризисным показателям».

Основные положения новой льготной кредитной программы:

- заявки будут приниматься с 9 марта по 1 июля 2021 года;
- срок кредита – 1 год;
- конечная ставка для бизнеса – 3% (государство дотирует банкам средства исходя из 6%);
- первые 6 месяцев заемщик не уплачивает ни тело кредита, ни проценты;
- вторые 6 месяцев происходит погашение кредита и процентов;
- максимальная сумма кредита рассчитывается по формуле:
- $MPOT (12\ 792\ \text{руб.}) \times \text{количество работников} \times 12\ \text{мес.}$

Программой смогут воспользоваться микро- и малые предприятия по основному или дополнительному кодам ОКВЭД, а средние и крупные предприятия – только по основному коду ОКВЭД.

Заключение

С целью повышения качества реализации государственной поддержки субъектов малого и среднего предпринимательства, по

результатам проведённого исследования, были выделены ряд практических рекомендаций:

а) Привлекать новые кадры путём создания благоприятных мотивационных условий для молодёжи.

б) Организовать возможность обмена опытом между регионами в сфере поддержки малого и среднего предпринимательства.

в) Повысить уровень информированности субъектов малого и среднего предпринимательства о реализуемых департаментом программам.

г) Акцентировать внимание на обучение предпринимательской деятельности и прохождении курсов переподготовки, нежели на финансовую помощь малым и средним предприятиям.

д) Распределить государственную поддержку малому и среднему предпринимательству по отраслям: сельскохозяйственное предпринимательство; производство; промышленные технологии; работа с иностранными контрагентами; инновационный комплекс предпринимательства.

Следует разработать нормативно-правовую базу, которая позволила бы банкам в короткие сроки рассматривать и оформлять в качестве залога как объекты жилого сектора, так и коммерческой недвижимости.

Необходимо также на уровне государства внедрить программу информационной поддержки предпринимателей, которая бы разъясняла выгоды кредитования в банках, в том числе и под залог недвижимости.

Литература

1. Балдина, Ю.А. Роль и место субъектов малого и среднего предпринимательства в современных экономических условиях / Вестник Удмуртского университета. Серия Экономика и право. 2018. Т. 26. № 4.
2. Гордеева, Д.С. Современные механизмы реального сектора экономики в сфере совместной образовательной деятельности / Д.С. Гордеева, С.С. Демцура // Предприятия, отрасли и регионы: генезис, формирование, развитие и прогнозирование: сборник научных трудов. – Нижний Новгород: НОО «Профессиональная наука», 2019. С. 52-61.
3. Горфинкель, В.Я. Малое предпринимательство: организация, управление, экономика: учебное пособие / В.Я. Горфинкель, С.В. Земляк, О.М. Маркова и др. М.: Вузковский учебник: ИНФРА-М, 2019 – 89с.
4. Грачёва К.М., Петер Е.В. Государственная поддержка развития малого предпринимательства в Российской Федерации / Научный альманах. 2018. № 7-1 (21).
5. Демцура, С.С. Малое предпринимательство: роль и проблемы развития / Новая наука: Современное состояние и пути развития. 2019. № 9. С. 223-225.
6. Морозова, Г.А., Зимин, В.А. О роли государства в реализации инвестиционной политики // Современные проблемы управления: межвуз. сб. научных трудов/под общ. ред. С.А. Мартышкина, С.А. Ключникова. Самара: Изд-во «Самарский университет», 2018. Вып. 9. С. 134-138.

RABADZHI Nadezhda Ivanovna

second-year master's student, Witte Moscow University, Russia, Moscow

*Scientific supervisor – PhD in Economic Sciences, Associate Professor,
Kovshova Marina Vladimirovna*

CURRENT PROBLEMS OF SMALL AND MEDIUM-SIZED BUSINESSES IN RUSSIA

Abstract. *The paper examines the problems of small business development. The analysis of trends in the development of small and medium-sized businesses in Russia in the context of the pandemic is carried out. The problems of small and medium-sized businesses are identified. Promising areas of state support for small businesses have been identified.*

Keywords: *small business, medium business, small business, medium business.*

ГОСУДАРСТВЕННОЕ И МУНИЦИПАЛЬНОЕ УПРАВЛЕНИЕ

НОСИК Марина Юрьевна

ГБУ ЛО «Центр «Патриот», Россия, г. Санкт-Петербург

СОВРЕМЕННОЕ СОСТОЯНИЕ ГОСУДАРСТВЕННОЙ МОЛОДЕЖНОЙ ПОЛИТИКИ РОССИИ

Аннотация. Статья посвящена оценке современного состояния государственной молодежной политики России.

Ключевые слова: молодежь, молодежная политика, государство, развитие, страна, Россия.

Эффективная государственная молодежная политика – один из важнейших инструментов развития страны, роста благосостояния ее граждан и совершенствования общественных отношений. Эффективная работа с молодежью сейчас – это вклад в будущее региона, это социальный лифт для будущего кадрового резерва, это возможность реализации индивидуальных проектов, это поддержка общественных организаций для разных возрастных групп. По эффективной работе молодежной политики в регионах пишутся стратегии и защищаются научные работы.

Большое значение в научных статьях и работах придается проблемам молодежной политики, таким как недофинансированность, отсутствие четкой нормативно-правовой базы, неуккомплектованность квалифицированными кадрами, способными найти точки соприкосновения с современной молодежью, отсюда вытекает устаревший формат мероприятий для молодежи, который был приемлем и интересен более 10 лет назад.

В данной работе будут рассмотрены проблемы, возникающие в сфере молодежной политики в Российской Федерации.

Сегодня как никогда нам необходима консолидация совместных усилий, направленных на реализацию молодежной политики. Стоят новые задачи и требуются новые, дополнительные подходы и форматы в работе с молодежью.

Одной из таких задач является консолидированное межведомственное взаимодействие,

то есть необходимость плотной работы в одном векторе развития между органами государственной власти, осуществляющими работу в сфере молодежной политики в Российской Федерации, это такие, как: Министерство общего и профессионального образования Российской Федерации, Федеральная служба по труду и занятости Российской Федерации, структурные подразделения, общественные организации, бизнес-структуры. Все перечисленные институты самостоятельны в достижении стоящих перед ними целей и задач, поэтому их объединение в решении вопросов, относящихся к молодежной политике очень важны. Без единого плана работы, каждая, задействованная в реализации программ в сфере молодежной политики в Ленинградской области, организация будет малоэффективна. Таким образом, важно разработать общую стратегию развития взаимных отношений в части достижения общих результатов, направленных на работу с молодым поколением.

Помимо решения вопросов консолидации межведомственных взаимодействий для реализации непосредственно мероприятий в области молодежной политики важна личная заинтересованность исполнителей. То есть нацеленность на результат и продолжение, даже если в плане мероприятий на ближайшие годы не предусмотрено повторение. Личная заинтересованность, которая дает неоценимые результаты. При этом важно видеть, как тактические, так и стратегические преимущества – это

и есть системность. специалист по работе с молодежью.

Отсюда вытекает необходимость создания такой должности, "Специалист по работе с молодежью». Данная должность и профессиональный стандарт были зарегистрированы в Министерстве юстиции Российской Федерации в июне 2020 года. Должность «молодая», а потому сформировать четкие требования к компетенциям достаточно сложно. Перечень специальностей по образованию, подходящих для претендентов, в « Профстандарте специалист по работе с молодежью» состоит из девятнадцати должностей, среди которых регионоведение России, туризм, реклама и связь с общественностью, педагогика, психология, социальная работа, но трудовая функция направлена на реализацию мероприятий в сфере молодежной политики, на рост духовно-нравственного сознания, на проведение мониторинговых исследований проблем молодежной политики, на проведение мероприятий, направленных на помощь в самоопределении молодежи, разработка методических рекомендаций для работы в сфере молодежной политики. Для вышеперечисленного нужно иметь дополнительное образование в этой сфере, специализированные знания и навыки. В настоящее время разработан ряд курсов повышения квалификации для сотрудников, которые освещают основные вопросы реализации молодежной политики, такие как правовые основы молодежной политики в Российской Федерации, молодежные движения и объединения, управление деятельностью в сфере молодежной политики, психологическое консультирование и предоставление социальной помощи, работа с трудными подростками, а также организация досуга детей и подростков. Но помимо этих знаний, для работы с молодым поколением необходима личная заинтересованность и увлеченность специалиста, современность его взглядов, понимание мотиваций современной молодежи.

Также в приоритете непрерывное совершенствование не только технологий работы, но и углубление, расширение, увеличение знаний специалистов. Очень важно чтобы специалисты по молодежной политике, разделяли единые ценностные ориентиры. В современных условиях, международной конкуренции, когда киберпространство доминирует в определении системы ценностей молодежи, жизненно необходимо обратить внимание на обучение

специалистов работе с контентом, формируя как историческое понимание позиций Российской Федерации, так и укрепляя личностные навыки, в том числе о которых критическое мышление и анализ.

Стоит обратить внимание, что немаловажным фактором для развития молодежной политики в регионе является обмен опытом между муниципальными районами и городскими округами, субъектами как обязательное условие повышения качества реализации молодежной политики.

Конечно, не все практики возможны к применению на других территориях, однако обмен опытом позволят усовершенствовать уже полученные результаты и модернизировать имеющиеся практики.

Также необходимо отметить необходимость принципиально новых форм работы с молодежью.

Под воздействием новой реальности, в которую был вынужден поместиться весь мир, меняется мышление и поведение людей, и, как следствие, изменяется модель работы с молодежью и форматы. До 2020 года никто не мог себе представить, что большая часть нашей жизни перейдет в интернет-пространство, школьники и студенты окажутся на онлайн обучении, работающая молодежь на удаленной работе. После стольких месяцев изоляции у молодежи появилась привычка всю информацию черпать из интернета. А также посещать различные мероприятия и даже участвовать в них, используя платформу для онлайн конференций Zoom. Современные технологии не стоят на месте, наполнение онлайн пространства настолько разнообразно, что не все молодые люди смогут отфильтровать полезную информацию, что может привести к разным печальным итогам и последствиям, оттого так важно, осуществлять молодежные мероприятия и в интернет-пространстве.

Соблюдение позиции, при которой значимая информация передается через доверительное общение на равных группе людей на принципе релевантности для достижения общих результатов. Формат передачи информации может быть в виде обучающих занятий, семинаров, акций, бесед, тренингов и т.п.

На федеральном уровне разработан перечень основных направлений развития молодежной политики, но для каждого региона он отдельный. Все зависит от конкретных проблем каждого субъекта Российской Федерации.

Например, развитие направлено на решение проблем с занятостью молодого поколения, на предоставление жилья молодым семьям, либо на патриотическое воспитание. Каждый субъект реализует наиболее острые вопросы. Данные направления реализуются и на региональных уровнях. Какие-то более сильно, какие-то необходимо подтягивать. Ясно одно, молодежная политика – важнейшее направление политики страны в целом, потому ее развитие одна из первоочередных задач.

В реализации молодежной политики в Российской Федерации самое главное и важное, это люди, территории, муниципальные образования, поддержка которых крайне важна. В частности, предоставление субсидий как для государственных учреждений, так и для малого бизнеса и некоммерческих организаций, которые вносят не меньший вклад в работу с молодым поколением на территории Российской Федерации.

NOSIK Marina Yurievna
Patriot Center, Russia, Saint Petersburg

CURRENT STATE OF THE STATE YOUTH POLICY OF RUSSIA

Abstract. *The article is devoted to the assessment of the current state of the state youth policy in Russia.*

Keywords: *youth, youth policy, state, development, country, Russia.*

НУИСКОВ Евгений Вячеславович

Институт государственной службы и управления,
Российская академия народного хозяйства и государственной службы при Президенте РФ,
Россия, г. Москва

ПРОФЕССИОНАЛЬНАЯ ЭТИКА ГОСУДАРСТВЕННОГО ГРАЖДАНСКОГО И МУНИЦИПАЛЬНОГО СЛУЖАЩЕГО

***Аннотация.** В статье рассмотрены особенности, которые раскрывают необходимость введения и соблюдения государственными гражданскими и муниципальными служащими перечня правил, которые зачастую отражаются в кодексе профессиональной этики, поскольку понятие «этика государственного служащего» рассматривается как отдельный вид профессиональной этики.*

***Ключевые слова:** государственный служащий, профессиональная этика, кодекс этики, набор правил, особый вид.*

На сегодняшний день все чаще возникает вопрос создания эффективного механизма государственного управления, который просто должен соответствовать современным требованиям и наилучшим образом организовывать деятельность государственного служащего. Определенный перечень требований согласно мировой практике зачастую отражается в наборе Правил этических норм или в Кодексе этики государственных служащих, который считается нормативно-правовым актом и закрепляет права и обязанности на законодательном уровне.

Перед государством стоит одна из основных задач, что возлагается прежде всего на государственную гражданскую и муниципальную службу, которая состоит в обеспечении на определенном уровне социальной стабильности, а также социально-экономического развития за счет развития населения и различных институциональных структур, благодаря поддержанию определенного уровня здоровья граждан, а также обеспечению функционирования определенных норм правового государства [1, с. 11–19]. Для организации обозначенных позиций необходимо создание перечня правил, которые важно отразить в кодексе профессиональной этики, поскольку, занимая должность государственного служащего чиновник зачастую сталкивается с множеством соблазнов и прежде всего с коррупцией.

Общество, на протяжении своего развития, сформировало систему социального контроля [7, с. 123]. Основной морально-нравственный регулятор поведения в обществе у индивида –

совесть. Таким образом, система социального контроля включает в себя писанные правила и нормы, которые, в свою очередь, определяют поведение индивида. Кодексы этики и профессионального поведения выступают в качестве официального ограничителя социального поведения человека. Кодекс этики и профессионального поведения определяет этические принципы, которые регулируют решения и поведение в компании или организации. В них дается общее описание того, как следует вести себя сотрудникам, а также конкретные рекомендации по решению наиболее общих проблем.

Следовательно, целесообразно рассмотреть формы профессиональной морали, к которым относятся групповое сознание, индивидуальное сознание и общественное сознание [5, с. 25]. Групповое сознание реализуется, прежде всего, в форме стереотипов, норм, ценностей. Индивидуальное сознание определяет общественные требования в виде личностных правил. Общественное сознание выражается в виде норм, которые определяют требования общества к нравственному смыслу деятельности.

Напряжение между стремлением профессий к автономии и требованием общественности к подотчетности привело к разработке этических кодексов как основы и руководства для профессионального поведения. Важно понимать, что вместе с общепринятым мнением общества профессиональный кодекс – это юридический документ, закрепляющий цели и задачи профессиональной деятельности.

В декабре 1996 года Генеральная Ассамблея, обеспокоенная серьезностью проблем, связанных с коррупцией, приняла Международный кодекс поведения для государственных должностных лиц. Посредством данного кодекса происходит регулирование злоупотреблений полномочиями деятельности государственных чиновников [5, 7]. В 1958 году в США, до того как в Палате представителей или Сенате были созданы комитеты по этике, Конгресс принял первый Кодекс этики для государственной службы. Кодекс, который остается в силе и сегодня, состоит всего из 10 правил. Одно правило гласило полностью: Выявляйте коррупцию, где бы она ни была обнаружена. В то время, когда правила были такими простыми, одного хорошего могло быть достаточно, чтобы обеспечить соблюдение. События 1960-х годов, включая расследование представителя Адама Клейтона Пауэлла по поводу предполагаемого неправомерного использования средств Комитета по образованию и труду, побудили к созданию постоянного комитета по этике и написанию Кодекса поведения для членов, должностных лиц и сотрудников Палаты представителей. В Канаде в 1985 г. министр Брайан Малруни принял пакет этических мер, который включал новый Кодекс о конфликте интересов и пост-прием на работу для государственных служащих, вступившее в силу в январе 1986 года. Кодекс государственной службы Великобритании, который действует с 90-х г-в XX в., резюмирует конституционные и этические рамки, в которых работают государственные служащие. Данный Кодекс основывается на принципах неподкупности и нестяжательства. В Японии Кодексом действий служащего МИД устанавливается обязанность сотрудников обеспечивать доверие общественности. Также устанавливается ограничивать коррупцию в государственной службе.

Международный опыт демонстрирует прогрессивные подходы и взгляды на проблематику профессиональной этики государственных гражданских и муниципальных служащих.

Таким образом до тех пор, пока во главе угла в Кодексе этической профессиональной деятельности государственных служащих России будут отсутствовать положения, относящиеся к служению чиновниками обществу, ограничивающие злоупотребления и всяческие проявления коррупционных действий, будет сохраняться стабильный уровень застоя и упадка.

Важно понимать, что в России еще нет содержательного смысла административной этики и необходимости управления такой этикой. Этика является неотъемлемой частью государственного управления. Обеспечение подотчетности и этики – сложная задача. В некоторых уровнях этика в управлении зависит от социальных, экономических, политических, культурных, правовых и исторических контекстов страны. Эти специфические факторы влияют на этику в государственных административных системах. Российское общество этическую составляющую воспринимает как незначительное дополнение к решению проблем государственной службы. Но стоит отметить, что именно определенные этические мероприятия государственного служащего могут стать основанием для эффективной антикоррупционной политики.

Основы профессиональной этики государственной службы как правило можно рассматривать на основе анализа трех следующих уровней [4, с.108]:

- 1) национальный уровень государственной службы как публично-правового института и носителей определенной корпоративной культуры;
- 2) уровень государственного органа, стиль работы которого нормализуется из совокупности устойчивых моделей ценностей и правовых норм, сложившихся традиций, опыта и современной ориентации;
- 3) уровень личности государственного служащего, индивидуальная культура которого сочетает в себе сочетание профессиональных качеств и свойств, убеждений, знаний и навыков для выполнения своих должностных обязанностей.

Итак, качественный положительный результат деятельности государственного служащего возможен лишь при условии, что деятельность чиновника будет основываться на принципах справедливости и гуманности, которые, в свою очередь, направлены на эффективную реализацию защиты прав граждан, на законное использование вверенной власти и на удовлетворение социальных и нравственных ожиданий общества.

Отечественные научные деятели и практики многократно разрабатывали и пытались принять кодифицированные нормы этики государственных служащих [6, 7]. Таким образом, новизна этических механизмов для современной Российской Федерации, предполагает их

осторожное и постепенное внедрение. Необходимо выделить приоритетные области реальных действий. В частности необходимо увеличить эффективность документов в борьбе с коррупцией.

Литература

1. Anti-corruption: a textbook and workshop for undergraduate and specialty / Levakin I.V., Okhotsky E.V., Okhotsky I.E., Shedi M.V.; under the general. ed. Okhotsky E.V. 3rd ed. M. : Yurayt Publishing House, 2019. 127 p.
2. Любимов А. П. Принципы правовой этики государственных служащих и других должностных лиц. 2007, №6 (79). URL: <http://pvlast.ru/archive/index.421.php>.
3. Материалы Межуниверситет. студ. круглого стола «Актуальные проблемы профессиональной этики государственных и муниципальных служащих Российской Федерации». 2019. URL: <https://www.rsuh.ru/news/detail.php?ID=419635>.
4. Мырзалиев М. Б., Касымбеков Б. К. Особенности этики на гражданской службе Вестник КРСУ. 2020. Том 20. № 7. С. 104–110.
5. Профессиональная этика гражданского служащего. Справочник в структурно-логических схемах / Под общ. ред. П.А. Бакланова. М.: Издание Совета Федерации ФС РФ, 2012. 90 с.
6. Шуралева С. В., Ваньков А. В. Систематизация этических правил поведения государственных гражданских служащих в российском и международном праве. Вестник Пермского университета. 2012. Выпуск 1 (15). URL: <http://www.jurvestnik.psu.ru/index.php/ru/vypusk1152012/18-2010-12-01-13-31-58/-1-15-2012/303-sistematizacziya-eticheskix-pravil-povedeniya-gosudarstvennyx-grazhdanskix-sluzhashhix-v-rossijskom-i-mezhdunarodnom-prave>.
7. Ямщиков С. В., Ивлева А. С. Кодекс профессиональной этики государственных служащих как средство противодействия коррупции в современной России. 2020. С. 120–124.

NUISKOV Evgeni Alekeslavovich

Institute of Public Service and Management, Russian Academy of National Economy and Public Administration under the President of the Russian Federation, Russia, Moscow

PROFESSIONAL ETHICS OF A PUBLIC CIVIL AND MUNICIPAL EMPLOYEE

Abstract. *The article examines the features that reveal the need for the introduction and observance of the list of rules by state civil and municipal employees, which are often reflected in the code of professional ethics, since the concept of «civil servant ethics» is considered as a separate type of professional ethics.*

Keywords: *civil servant, professional ethics, code of ethics, a set of rules, a special kind.*

ЭКОНОМИКА, ФИНАНСЫ

ГОРЯНИНА Раиса Павловна

студентка 5 курса вечернего факультета, Волжский политехнический институт (филиал)
Волгоградского государственного технического университета, Россия, г. Волжский

ИЕВЛЕВА Наталья Владимировна

кандидат экономических наук, Волжский политехнический институт (филиал)
Волгоградского государственного технического университета, Россия, г. Волжский

ПУТИ ПОВЫШЕНИЯ ФИНАНСОВЫХ РЕЗУЛЬТАТОВ СОВРЕМЕННОГО ПРЕДПРИЯТИЯ

***Аннотация.** Пути повышения финансовых результатов являются важнейшим триггером развития и роста предприятия, без которых его дальнейшее существование на длительном промежутке времени будет просто невозможным в виду жесткой системы рыночной экономике.*

***Ключевые слова:** пути повышения финансовых результатов, принципы повышения результатов, триггеры развития.*

Финансовый результат является одним из самых важных критериев, который позволяет оценить деятельность предприятия. Пути увеличения финансовых результатов предприятия является крайне актуальной темой, так как в условиях рыночной экономики, предприятие будет всегда стремиться к увеличению прибыли. В основном это связано с тем, что рост компании и развитие, напрямую связано с финансовыми показателями, если они растут, то соответственно есть возможность для развития, если нет, то соответственно и средств на этот самый рост нет. В конкурентной среде, без развития существование даже самого успешного предприятия обречено на финансовый крах.

Перед началом изложения путей повышения финансовых результатов, нужно также понимать, что собой представляет управление финансовой деятельностью современного предприятия:

1. Осуществление поддержания оптимальной структуры предприятия;

2. Нарращивание производственного потенциала;

3. Обеспечение стабильной финансово-хозяйственную деятельности;

4. Выявление триггеров роста.

Для того чтобы понять основные пути повышения финансового результата, необходимо использовать следующие аналитические инструменты [1]:

1. Анализ финансовых результатов за предыдущие периоды;

2. Оценка показателей прибыли и рентабельности;

3. Выявление резервов повышения балансовой стоимости всего предприятия;

4. Оценка показателей чистой прибыли в краткосрочном периоде;

5. Определение потенциала повышения финансовых показателей;

6. Анализ работы конкурентов.

С целью детального понимания направлений повышения финансовых результатов предприятия, рассмотрим рисунок.



Рис. Направления улучшения финансовых результатов предприятия [3]

Возможные пути по улучшению финансовых результатов, в основе своей направлены на две самые главные вещи, которые способны повысить прибыль предприятия:

1. Снижение себестоимости продукции;
2. Увеличение объема реализации.

Что касается первого пункта, то следует сказать о том, что снижение себестоимости материалов зачастую может негативно сказываться на деятельности предприятия, так как это приводит к ухудшению качества товара, конечно, это не всегда так, но многие предприятия берут низкокачественные материалы, что снижает общее качество продукции. Наиболее грамотно будет все же искать поставщиков, которые смогут предложить сырье по более низкой цене для производства, либо искать аналог, качество которого не будет уступать материалу, который использовался ранее, так как сильное снижение качества материала, может привести к потере клиентов. Зачастую снижение себестоимости достигается следующими мероприятиями:

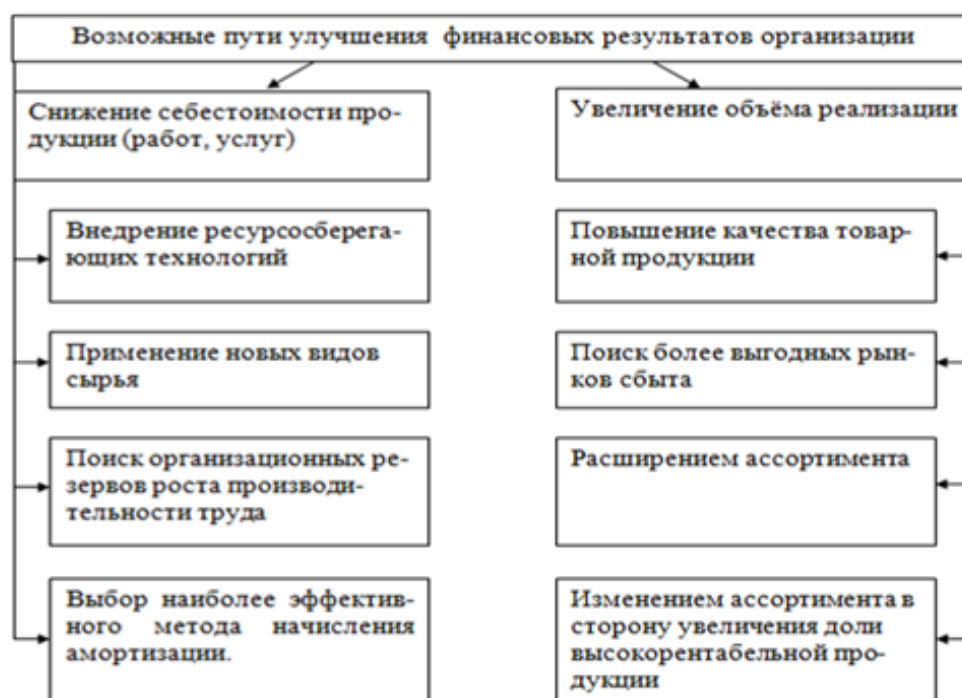
1. Внедрением технологий, которые позволят использовать такие же материалы, но структура производства будет построена таким образом, что ресурсы будут тратиться в меньшем количестве, либо будут использоваться более энергозатратные методы производства;
2. Применение новых видов сырья;
3. Поиск организационных резервов, которые способны увеличить

производительность, при этом рост затрат для производства должен быть минимальным;

4. Выбор наиболее эффективного метода начисления амортизации.

Что касается второго крупного кластера, направленного на повышение финансовых результатов современного предприятия. Необходимо отметить, что он включает в себя четыре основных пункта:

1. Увеличение объема реализации, который выполняется за счет поиска новых покупателей и открытия новых каналов сбыта;
2. Повышение качества продукции, здесь все просто, чем выше качество, тем выше спрос на товар;
3. Расширение ассортимента, которое позволяет покупателю предоставить широкий спектр выбора товаров или услуг. Важным принципом здесь будет, что расширение ассортимента должна идти за счет товаров, которые не были представлены у конкурентов;
4. Увеличение доли высоко рентабельных товаров, реализация которых сможет давать больший процент при их продаже.

Теперь, когда мы разобрали основные принципы повышения финансовых результатов, я предлагаю вам все это рассмотреть на конкретных примерах.

Необходимо отметить, что в рамках проекта по повышению производства в России, описанные выше пункты в большинстве своем

реализовываются на крупных российских предприятиях.

Внедрение в работу российских предприятий, обозначенных выше принципов повышения финансовых результатов, смогло вывести многие компании РФ по добычи полезных ископаемых и многих других производств за период в 20 лет на достаточно высокий уровень по сравнению с данными, которые мы видели после распада СССР. Безусловно, периодические отмечаются спады объемов производства, но надо понимать, что как правило, года, в которые наблюдались снижения темпов роста это были либо кризисы, как например кризис 2008 года или, же жесткое введение санкций, которые закрыли для крупных предприятий большую долю рынка из-за чего предприятиям приходилось находить новые направления развития.

Таким образом, реализация рассмотренного комплекса мероприятий, а также системный подход к управлению финансовыми результатами, позволяют повысить эффективность деятельности современных предприятий, а также укрепляют его позиции на рынке. Тем самым это позволяет повышать рентабельность предприятия, что в конечном итоге ведет к его

развитию, так как рост финансовых показателей предприятия, является главной целью его функционирования.

Литература

1. Атаулов Р.Р. Взаимосвязь качества продукции и финансового результата деятельности // Азимут научных исследований: экономика и управление. 2019. № 4. С. 9-11.
2. Великая Е.Г., Чурко В.В. Индикаторы оценки эффективности организации // Балтийский гуманитарный журнал. 2018. № 2. С. 57-61.
3. Великая Е.Г., Чурко В.В. Стратегический потенциал и рентабельность организации // Вектор науки Тольяттинского государственного университета. Серия: Экономика и управление. 2018. № 2 (17). С. 7-9.
4. Ярыгина Н.С. Научные взгляды на содержание финансовой стратегии предприятия корпоративного типа // Вестник Поволжского государственного университета сервиса. Серия: Экономика. 2018. № 6 (38). С. 145-152.
5. Шнайдер О.В., Агуреева Т.П. Система внутреннего аудита качества и её влияние на прибыль предприятия // Карельский научный журнал. 2017. № 3. С. 110-114.

GORYANINA Raisa Pavlovna

5th year student of the evening faculty,
Volzhsky Polytechnic Institute (branch) Volgograd State Technical University,
Russia, Volzhsky

IEVLEVA Natalia Vladimirovna

PhD in Economic Sciences,
Volzhsky Polytechnic Institute (branch) Volgograd State Technical University,
Russia, Volzhsky

WAYS TO IMPROVE FINANCIAL RESULTS

Abstract. *Ways to improve financial results are the most important trigger for the development and growth of the enterprise, without which its continued existence for a long period of time will be simply impossible in view of the rigid system of the market economy.*

Keywords: *ways to improve financial results, principles of improving results, development triggers.*

ЗАРИВНИЙ Руслан Сергеевич

студент магистратуры,

Кубанский государственный аграрный университет имени И.Т. Трубилина,

Россия, г. Краснодар

ПОКАЗАТЕЛИ, ХАРАКТЕРИЗУЮЩИЕ ЭКОНОМИЧЕСКУЮ ЭФФЕКТИВНОСТЬ

***Аннотация.** Актуальность темы обусловлена тем, что в условиях рыночной экономики конкурентоспособность предприятий и целесообразность их деятельности в будущем основывается, прежде всего, на эффективности их функционирования. Эффективность деятельности служит залогом финансовой привлекательности для внешних инвесторов.*

***Ключевые слова:** конкурентоспособность, экономическая деятельность, экономическая эффективность.*

Обычно анализируются оба показателя, характеризующие успешность экономической деятельности предприятия, так как по отдельности показатели эффекта и эффективности не могут дать полной и всеобъемлющей оценки деятельности предприятия.

Например, у компании может возникнуть ситуация, когда достигается значительный экономический эффект, выраженный в прибыли, полученной при относительно низкой экономической эффективности. Или напротив, производство может характеризоваться высокой эффективностью и низким экономическим эффектом.

Невозможно оценить деятельность компаний и их экономическую эффективность по единому показателю. Многообразие свойств и признаков различных видов производственно-хозяйственной и коммерческой деятельности предприятия обуславливает и многообразие показателей. В то же время проблема с использованием заключается в том, что ни один из них не может являться универсальным показателем успеха или неудачи в бизнесе. Поэтому на практике они всегда используют систему показателей, связанных друг с другом, которые оценивают или отображают различные аспекты деятельности компании.

Все показатели, исходя из требований рынка, можно разделить на:

– оценочные, характеризующие достигнутый или возможный уровни развития или результатов той или иной деятельности;

– затратные, отражающие уровень затрат по осуществлению различных видов деятельности.

Это деление весьма условно. Оно зависит от цели анализа. Например, показатель "издержки производства" в одном случае может рассматриваться как оценочный, характеризующий уровень реализации затрат на рабочую силу, а в другом случае (при планировании) определяется как затраты, с помощью которых можно установить значение индикатора и для оказания услуг. То же можно сказать о значимости показателей. Это во многом зависит от характера (вида) деятельности. Например, несмотря на свою значимость, индикатор прибыли, несмотря на его важность, не всех интересует в одинаковой степени: арендодателей (зданий, земли, оборудование и т. д.). Уделяя больше внимания изменениям в ликвидности компании, акционеры обращают внимание не только на размер дивидендов, но и на курс акций, в зависимости от скорости, который зависит от темпов роста объема их продаж.

В зависимости от цели анализа показатели могут выражаться в виде абсолютных, относительных и средних величин. Существуют также структурные и приростные показатели.

Определенные процессы производства и потребления товаров и услуг сопровождаются полезными или вредными эффектами, испытываемыми лицами, непосредственно не участвующими в этих процессах. Эти эффекты называются внешними затратами, если они несут негативный характер, а также внешними эффектами, если они влияют положительно.

Участники рыночных сделок при определении объема производства, потребления, продажи или покупки не учитывают внешние эффекты и затраты. В результате этого товаров, производство или потребление которых сопровождается внешними затратами, выпускается слишком много, и наоборот, товаров, производство или потребление которых сопровождается внешними эффектами, слишком мало. Понятно, что в этом случае необходимо государственное вмешательство и меры его воздействия могут быть самыми разными: от установления налогов, предельно допустимых норм производства (вплоть до его запрета) и, наоборот, установления дотаций.

Рассматриваемые показатели эффективности показывают экономические аспекты производства в целом. При этом необходимо оценить эффективность использования отдельных ресурсов (труда, земли, материальных и финансовых ресурсов), которые полностью участвуют в производственном процессе, а в затраты включаются лишь частично: основные средства в объеме амортизации, земельные ресурсы в определенной доле на коренное ее улучшение, трудовые ресурсы в размере фактических затрат труда.

При сравнительном анализе эффективности использования отдельных ресурсов должна быть обеспечена сопоставимость по другим факторам, например, при анализе фондоотдачи – по качеству почв, метеорологическим условиям, качеству и степени использования рабочей силы, обеспеченности важнейшими видами оборотных средств.

Литература

1. Бочаров, В.В. Комплексный финансовый анализ / В.В. Бочаров. - М.: СПб: Питер, 2017. - 432 с.
2. Бухгалтерский и налоговый учет, финансовый анализ и контроль. - М.: Амалфея, 2017. - 728 с
3. Васильева, Л. С. Финансовый анализ / Л.С. Васильева, М.В. Петровская. - М.: КноРус, 2018. - 880 с.
4. Воробьева Е.М. Учет дебиторской задолженности // Бухгалтерское приложение к газете «Экономика и жизнь». – 2017. - № 1. – С.5.
5. Грищенко А.В. Аудит расчетов с покупателями и заказчиками / А.В. Грищенко // Аудиторские ведомости. – 2017. - № 2. – С. 4.
6. Ершова Т.В. Бухгалтерский учет расчетных операций / Т.В.Ершова // Двойная запись. – 2017. - № 1. – С. 4-6.

ZARIVNY Ruslan Sergeevich

master's student,

Kuban State Agrarian University named after I.T. Trubilin,
Russia, Krasnodar

INDICATORS THAT CHARACTERIZE ECONOMIC EFFICIENCY

Abstract. *The relevance of the topic is due to the fact that in a market economy, the competitiveness of enterprises and the feasibility of their activities in the future is based primarily on the effectiveness of their functioning. Operational efficiency is the key to financial attractiveness for external investors.*

Keywords: *competitiveness, economic activity, economic efficiency.*

КОЧЕНОВСКАЯ Алёна Григорьевна

магистрант второго курса направления «Корпоративный учет и финансово-инвестиционный анализ», Институт экономики, государственного управления и финансов, Сибирский федеральный университет, Россия, г. Красноярск

ЦЫРКУНОВА Татьяна Александровна

доцент кафедры бухгалтерского учета и статистики, кандидат экономических наук, Институт экономики, государственного управления и финансов, Сибирский федеральный университет, Россия, г. Красноярск

ПРОБЛЕМЫ ИНФОРМАТИВНОСТИ ПУБЛИЧНОЙ НЕФИНАНСОВОЙ ОТЧЕТНОСТИ В РОССИИ

***Аннотация.** Статья посвящена вопросам качества информации в публичной нефинансовой отчетности. В рамках реализации Концепции развития публичной нефинансовой отчетности данная тема становится особенно актуальной. Выделен и подробно рассмотрен ряд проблем информативности публичной нефинансовой отчетности, препятствующий принятию рациональных решений пользователями отчетности, а также представлены предложения по их решению.*

***Ключевые слова:** публичная нефинансовая отчетность, заинтересованные стороны, раскрытие информации, стандартизация.*

В России, как и во всём мире, нефинансовая отчетность перестаёт быть новым явлением. Нефинансовая отчетность – это отчетность, охватывающая одновременно экономические, экологические и социальные аспекты деятельности компании, раскрывающая информацию о ее нефинансовых инициативах и вкладе в устойчивое развитие окружающего мира.

Составление публичной нефинансовой отчетности на сегодня не является обязательным для всех российских организаций, но в 2017 году была разработана Концепция развития публичной нефинансовой отчетности, утвержденная распоряжением Правительства Российской Федерации № 876-р от 5 мая 2017 г., в процессе реализации которой с каждым этапом обязывается все большая часть компаний в публикации нефинансовой отчетности и выпускаются нормативные акты, регулирующие важные аспекты в составлении нефинансовых отчетов [6, с.115].

Принятие Концепции и плана мероприятий в 2017 году было обусловлено необходимостью внедрения и развития в Российской Федерации публичной нефинансовой отчетности, направленной на повышение информационной открытости и прозрачности деятельности крупнейших российских организаций, их

инвестиционной привлекательности, укрепление репутации, повышение доверия к деловой активности российских организаций как в Российской Федерации, так и за ее пределами.

Публичная нефинансовая отчетность, дополняя финансовую отчетность, раскрывает результаты деятельности организации в областях, существенных для заинтересованных сторон. Основными сферами раскрытия являются экономические, социальные и экологические аспекты деятельности [5, с.12].

Какая информация из публичной нефинансовой отчетности и как используется основными внешними пользователями, зависит от самого пользователя. Кредиторы и инвесторы используют информацию по всем вопросам, влияющим на стоимость бизнеса, его инвестиционную привлекательность и репутацию (в частности о производительности труда, лояльности клиентов, удовлетворенности сотрудников, соблюдении законодательства и др.) в целях выявления и оценки дополнительных рисков инвестирования в деятельность компании или проект. Государственные органы применяют информацию по всем вопросам, влияющим на социально-экономическую стабильность и рациональное использование окружающей среды, для разработки, внедрения и оценки государственных политик,

предотвращения социальных конфликтов и загрязнения окружающей среды. Бизнес-партнеры используют информацию по всем вопросам, влияющим на репутацию компании, по выполнению ею обязательств и соблюдению этических принципов с целью определения перспектив работы с данной организацией либо изменения условий сотрудничества [3, с.15]. Нефинансовая отчетность, удовлетворяя информационные потребности заинтересованных сторон, должна способствовать устойчивому развитию организаций.

В сфере нефинансовой отчетности не существует единого подхода к предоставлению информации, несмотря на то, что создаются международные и отечественные стандарты и рекомендации. Наиболее часто используемыми являются следующие нормативные документы: стандарты GRI (Global Reporting Initiative), SASB (Sustainable Accounting Standards Board), стандарты серий ISO (International Organization for Standardization), Рамочное руководство по интегрированной отчетности, Глобальный договор ООН и др.

Компании имеют право выбирать стандарты, которые способствуют раскрытию наиболее существенных аспектов, также они вправе публиковать либо полноценный отчет, либо выборочные данные по определенным специфическим стандартам с указанием того, какие именно стандарты и показатели использовались [7, с.87]. Наиболее детальные рекомендации в отношении элементов нефинансовой отчетности и используемых показателей содержатся в международных стандартах GRI. Большинство российских компаний применяют именно этот стандарт, но часть компаний составляет нефинансовую отчетность в совершенно произвольном порядке. Ведь в России кроме Концепции развития публичной нефинансовой отчетности (ПНО) так и не было утверждено по сей день каких-либо нормативных актов, методических рекомендаций по использованию в публичной нефинансовой отчетности ключевых (базовых) показателей и т.п. Пока это все находится на стадии проектов, рассмотрения и доработки.

И поскольку подготовка нефинансовой отчетности на сегодня еще в большинстве случаев является добровольной инициативой бизнеса, компании вправе самостоятельно решать, какие темы раскрывать в отчете, использовать или нет имеющиеся стандарты отчетности, публиковать ли бумажную или только

электронную версию отчета, где и как ее размещать, то следствием этого является ряд проблем, связанных с информативностью публичной нефинансовой отчетности.

Во-первых, это использование компаниями публичной нефинансовой отчетности в качестве PR-акции (Public Relations – это технология или комплекс мер, направленный на формирование или поддержание определенной репутации и общественного мнения в отношении конкретной компании, организации или частного лица). Большинство компаний определяют состав, структуру и раскрываемые показатели отчетности так, чтобы создать для соответствующих пользователей информации (инвесторов, бизнес-партнеров, кредиторов и т.д.) в нефинансовой отчетности образ успешной и социально-ответственной компании, которая рационально взаимодействует с окружающей средой. Оценивая содержание таких нефинансовых отчетов, не стоит ожидать объективности и непредвзятости относительно данных о деятельности компании. Общая тенденция позволяет понять, что вряд ли эта PR-функция отчетов будет утрачена в ближайшем будущем. Однако надо признать, что сегодня компании с большим опытом в составлении такой отчетности гораздо более тонко и аккуратно используют отчеты в этих целях [4, с. 177].

Во-вторых, следствием отсутствия единого стандарта и утвержденного периода отчетности является также то, что периодичность публикации нефинансовой отчетности у компаний разная. Даже если компании составляют социально-экономические отчеты ежегодно, сроки их публикации могут значительно отличаться от отчетных дат финансовой отчетности. Это не позволяет стейкхолдерам своевременно интегрировать финансовую и нефинансовую информацию, которая необходима для принятия решений. Данный факт также препятствует сравнению представленных в отчетности данных разных компаний, а в существенной временной разнице между формированием их отчетов существует риск и того, что информация в отчете может быть неактуальной.

Также еще одна проблема заключается в том, что количественные показатели нефинансовой отчетности мало поддаются сравнению, т.к. компании используют не общепринятые показатели, а какие хотели бы представить [2, с.28]. В некоторых случаях даже трудно понять, какой смысл вкладывает компания в показатель. Поэтому сравнение нефинансовых

отчетов можно проводить только на качественном уровне по содержанию социальных программ, которые дают представление о приоритетах компании в социальной политике.

В-третьих, проблемой информативности публичной нефинансовой отчетности является неполное отражение информации даже в рамках рассматриваемого информационного сегмента. Отдельные компании приводят абстрактные формулировки проблем, которые требуют решения в перспективе для успешной деятельности компании в социально-экономической области, или не предоставляют информации о результатах деятельности по поставленным в предыдущие периоды целям и задачам [1]. При этом большая часть компаний не предоставляет в своей отчетности негативную информацию, несмотря на то, что нефинансовая отчетность предполагает публикацию как положительных, так и отрицательных результатов деятельности. Это приводит к тому, что на основании отчета нельзя принимать рациональные решения.

Ряд рассмотренных проблем можно объединить в одну категорию – «проблемы информативности» публичной нефинансовой отчетности. Они стоят на пути реализации стратегии развития данного вида отчетности в России на высоком уровне качества. Для их решения необходимы действия со стороны государства, как ключевого рычага воздействия, также и со стороны бизнеса.

В настоящий момент времени государством уже проделан большой объем работы для того, чтобы нефинансовая отчетность получила развитие в России. Однако, ключевой вопрос отсутствия точных требований к срокам публикации, структуре и показателям в такой отчетности по сей день остается актуальным. И решение именно этого вопроса государством повлечет за собой решение вышеописанных проблем. Социально-экономическая отчетность российских компаний сможет достигнуть более высокого качества, если при решении этого вопроса будут учтены некоторые аспекты:

- формирование законодательной базы должно производиться на основе международной, чтобы в дальнейшем не было сложностей в изучении нерезидентами-пользователями данной отчетности и построении международных отношений;

- установление сроков публикации нефинансовых отчетов таких же, как и для финансовой отчетности, поможет пользователям

отчетности рассматривать всю информацию комплексно (финансовую с нефинансовой) и сравнивать ее по нескольким компаниям, понимая, что она одинаково актуальна по всем рассматриваемым организациям;

- формирование государством более точных, конкретизированных состава, структуры и списка показателей публичной нефинансовой отчетности, которые обязательны к раскрытию, должно производиться с учетом отраслевых особенностей. Т.е. в результате сформируются и общие правила структурирования, и отдельные для каждой отрасли с учетом ее специфики. Это поможет решить проблему несопоставимости показателей нефинансовых отчетов разных компаний стейкхолдерами.

Если бы при формировании законодательной базы со стороны государства для компаний было бы разработано более точное руководство по составлению публичных нефинансовых отчетов, тогда было бы меньше свободы в том, какую информацию доносить до пользователей, в каком виде и когда. Соответственно, было бы меньше злоупотреблений выдаваемой компаниями информацией в собственных целях. Это позволило бы поднять уровень информативности публичной нефинансовой отчетности и, соответственно, ее пользователям делать разумные выводы и оценку показателей.

А также поспособствовало бы повышению качества нефинансовой отчетности создание программ или курсов обучения для специалистов не только в сфере бухгалтерии, как например, в Институте профессиональных бухгалтеров и аудиторов России (ИПБ России), но и по ведению нефинансовой отчетности. Большинство компаний столкнулось с такой проблемой для их специалистов в отделах экономики и учета, что совершенно нет навыков и представления о процессе ведения учета нефинансовых показателей и составления нефинансовой отчетности. Появление возможности обучения этому навыку позволило бы приобрести соответствующие компетенции специалистам компаний.

Таким образом, важным в России является скорее принятие федерального закона, обеспечивающего определенный порядок раскрытия соответствующей информации компаниями в нефинансовой отчетности, проект которого был вынесен на рассмотрение еще в 2017 году, но так и не был утвержден. Другими словами, необходимо утверждение и дальнейшее совершенствование отечественной

нормативной базы в отношении порядка составления нефинансовой отчетности, а также внедрение системы обучения специалистов по ведению нефинансового учета и составлению публичных нефинансовых отчетов.

Литература

1. Белименко А.Е., Попадюк И.Ф. Проблемы развития публичной нефинансовой отчетности в России // Актуальные вопросы в науке и практике. 2018. URL: <https://www.elibrary.ru/item.asp?id=36978195> (дата обращения: 09.05.2021).
2. Ефимова О.В. Публичная нефинансовая отчетность в России: проблемы и перспективы развития // Бухгалтерский учет, анализ и аудит: история, современность и перспективы развития. 2017. С. 25-30.
3. Казакова Н.А. Публичная нефинансовая отчетность в области устойчивого развития как источник информации и объект аудиторских услуг в условиях цифровой экономики // Аудитор. 2019. №12. С. 11 – 20.
4. Молчанова В.А., Осикова Д.М. Перспективы развития нефинансовой корпоративной отчетности // Белгородский экономический вестник. 2019. С. 175-182.
5. Проект Федерального закона "О публичной нефинансовой отчетности". URL: <http://www.consultant.ru/cons/cgi/online.cgi?req=doc;base=PRJ;n=172090#09182190544092776> (дата обращения: 19.05.2021)
6. Распоряжение Правительства РФ от 05.05.2017 N 876-р «Об утверждении Концепции развития публичной нефинансовой отчетности и плана мероприятий по ее реализации». URL: <http://www.consultant.ru/cons/cgi/online.cgi?req=doc&base=LAW&n=216631&fld=134&dst=1000000001,0&rnd=0.6655702551145886#0> (дата обращения: 17.05.2021).
7. Сенаторова Е.А. Нефинансовая отчетность: международный контекст, российская практика // Корпоративные финансы. 2018. С. 81-92.

KOCHENOVSKAYA Alyona Grigoryevna

Undergraduate in the second year of Corporate Accounting and Financial and Investment Analysis, Institute of Economics, Public Administration and Finance, Siberian Federal University, Russia, Krasnoyarsk

TSYRKUNOVA Tatyana Alexandrovna

Associate Professor of the Department of Accounting and Statistics, Candidate of Economic Sciences, Institute of Economics, Public Administration and Finance, Siberian Federal University, Russia, Krasnoyarsk

PROBLEMS OF PUBLIC NON-FINANCIAL REPORTING INFORMATIVENESS IN RUSSIA

Abstract. *The article is devoted to the quality of information in public non-financial reporting. This topic is becoming particularly relevant in the framework of the implementation of the Concept of the Development of Public Non-financial reporting. A number of problems of informativeness of public non-financial reporting that hinder rational decision-making by users of reporting are identified and considered in detail, as well as proposals for their solution are presented.*

Keywords: *public non-financial reporting, stakeholders, disclosure, standardization.*

ПОСОХОВА Юлия Сергеевна

студентка, Санкт-Петербургский политехнический университет Петра Великого,
Россия, г. Санкт-Петербург

*Научный руководитель – доцент Санкт-Петербургского политехнического университета
Петра Великого, кандидат экономических наук, доцент
Степанчук Андрей Анатольевич*

**МЕХАНИЗМ ОБЕСПЕЧЕНИЯ ЭКОНОМИЧЕСКОЙ БЕЗОПАСНОСТИ
ПУБЛИЧНОГО АКЦИОНЕРНОГО ОБЩЕСТВА**

Аннотация. В статье рассмотрены системы обеспечения безопасности предпринимательской деятельности на примере публичного акционерного общества, изучены подходы к выработке механизма защиты экономических интересов организации. Выделены основные элементы механизма, предложен вариант построения механизма с учетом организационно-правовой формы организации и направлений его деятельности, а также уточнено определение механизма защиты экономических интересов организации.

Ключевые слова: система экономической безопасности, публичное акционерное общество, механизм защиты экономических интересов общества, отраслевые риски, уровень безопасности.

Введение

Актуальность исследования определена необходимостью разработки механизма обеспечения экономической безопасности публичного акционерного общества, с учетом специфики его деятельности в различных отраслях.

В современных условиях защита экономических интересов субъектов предпринимательства является одной из основных составляющих их благополучного развития, позволяет им эффективно преодолевать кризисные ситуации, противодействовать существующим и вновь возникающим рискам, опасностям и угрозам, создавать условия для снижения их негативного влияния на деятельность и экономическую устойчивость организации.

Разнообразный характер угроз безопасности субъектов предпринимательства, внешние и внутренние факторы среды, регулярно изменяющиеся условия, в которых может оказаться деятельность отдельной компании, отрасль экономики и социально-экономическое положение страны, в целом, требуют системного, научно обоснованного подхода к построению механизма защиты экономических интересов организации.

Постановка проблемы

Система обеспечения экономической безопасности предприятия, механизмы ее защиты, были исследованы Ю.М. Осиповым, Б.А. Райзбергом, В.А. Ульяновым, Г.С. Вечкановым, Е.Н. Борисенко, А.М. Букреевым,

М.И. Кругловым, В.В. Шлыковым, Ю.А. Локтионовой [8].

Ими были рассмотрены такие понятия как хозяйственный, экономический, организационно-экономический механизм, механизм экономической безопасности предприятия, уровни безопасности предприятия и другие вопросы.

Однако, механизм обеспечения интересов публичного акционерного общества ранее к исследованию не привлекался. Таким образом, актуальность темы исследования определена необходимостью разработки механизма защиты экономических интересов публичного акционерного общества, с учетом специфики деятельности хозяйствующих субъектов в различных отраслях экономики.

Целью исследования является выработка универсального механизма защиты экономических интересов предприятий с организационно-правовой формой в виде публичного акционерного общества, с учетом специфики их деятельности в различных отраслях экономики и наличия отраслевых рисков. Для достижения поставленной цели необходимо решить следующие задачи:

- изучить основные публикации по вопросам разработки механизмов защиты экономических интересов публичного акционерного общества;
- проанализировать системы и механизмы защиты экономических интересов публичного

акционерного общества в различных отраслях экономики;

- оценить международный опыт по проблемам безопасности предпринимательства в различных отраслях экономики;
- выработать рекомендации по оптимизации механизма защиты экономических интересов ПАО.

Методология

Для решения поставленных задач исследования использовались в основном теоретические методы: системный, сравнительный, логический анализ, обобщение, сортировка, выборка и моделирование.

Объектом исследования являются подходы к разработке в организации системы экономической безопасности.

Предметом исследования является механизм защиты экономических интересов ПАО в различных отраслях экономики.

Анализ последних исследований и публикаций

В ходе исследования рассмотрены научные труды, как отечественных, так и зарубежных авторов. Среди публикаций, представляющих определенный интерес, можно выделить работы Гончарова Г.А., Мезенцевой О.Н., Каспиной Р.Г., Локтионовой Ю.А., Чаленко Н.Н., Власенко М.Н., Нурлихиной Г.Б., Пралиева Ж.С., Снитко Л.Т. [11], Сергеевой И.А. [10], Морозовой А.К. [9], Kornilov M.Y. [13], Alikema V.G. [12] Научные работы указанных авторов раскрывают особенности и специфику обеспечения экономической безопасности, принципы построения системы ее обеспечения, основные подходы к разработке, структурные элементы системы и содержание основного из них – механизма. В основе данных работ положены современные концепции и основные модели экономической безопасности предприятий.

Вопросы разработки механизма обеспечения экономических интересов публичного акционерного общества рассмотрены в анализируемых публикациях с различных точек зрения.

Одним из направлений анализа публикаций было изучение материалов, посвященных структурным элементам системы безопасности, в том числе и механизму ОЭБ. (авторы: Снитко Л.Т., Клиндухова О.А. [11], Морозова А.К., Локтионова Ю.А., Власенко А.В. [2], Колобаев А.В., Королюк Е.В., Солонина С.В., Крохичева Г.Е., Лесняк В.В., Аракелянц Э.С., Крыщина А.М., Селезнева Е.М., Рыжих И.В. и др.). В своих трудах авторы описывают методологические подходы к разработке системы защиты интересов субъекта

предпринимательства. Значительное внимание уделяется обоснованию комплексного подхода к изучаемой проблеме.

Другим направлением стало исследование публикаций о методах и методиках оценки экономической безопасности хозяйствующих субъектов, существующих подходах к оценке, в том числе определения критериев оценки и уровней безопасности (авторы: Гайфуллина М.М., Костомарова Е.В., Киселева И.А., Симонович Н.Е., Косенко И.С., Степанчук А.А., Примакин А.И., Большакова Л.В. и др.).

Следующее направление предполагало сбор материала по вопросам защиты экономических интересов на предприятиях различных отраслей российской экономики. Рассмотрены опубликованные авторами подходы к обеспечению экономических интересов предприятий торговли, кредитно-финансовой сферы, связи и коммуникаций, электроэнергетического и оборонно-промышленного комплексов, нефте- и газодобычи (авторы: Азарская М.А., Поздеев В.Л., Бакулина А.А., Скавронский М.О., Бочуров А.А., Курбанов А.Х., Литвиненко А.Н., Герасимова М.В., Халикова М.А., Прокофьева П.Е., Графова И.Л., Емельянов Р.А., Закриева З.М., Абдулхалимова Х.С., Бисултанова С.У., Казьмина И.В., Колесниченко Е.А., Османов Ж.Д. [5], Мезенцева О.Н., Мельник Д.Ю., Мельников А.Б., Снимщикова И.В., Маркова С.В., Перминов О.Г., Глущенко Н.В., Романова А.Н., Сурикова М.Ю., Сурикова М.Х., Сазонов С.П., Езангина И.А., Евсеев Р.С., Чаленко Н.Н., Чурилов А.С., Всяких Ю.В.).

Далее исследованы публикации о публичных акционерных обществах, их правовом положении, характерных угрозах безопасности, существующих рисках, а также направлениях обеспечения экономической безопасности публичных акционерных обществ (авторы: Богачева Е.Л. [1], Килячков А.А., Чалдаева Л.А. [4], Короткий С.В., Путивльская Н.А. [6], Кулагина К.А., Ханнанова Т.Р. [7], Макарова О.А., Тумаков А.В., Усова М.Е. и др.).

Также был изучен зарубежный опыт защиты предпринимательства, направления совершенствования систем экономической безопасности предприятий и пути внедрения положительного опыта (авторы: Гончаров Г.А., Леонтьев С.В., Малахова А.А., Курняев В.И., Каспина Р.Г., Сергеева И.А., Чунаев С.Ю., Мезенцева О.Н., Османов Ж.Д., Моисеев П.С., Бендииков М.А., Бобошко Н.М., Иванченко Н.А., Касперович С.А., Дербинская Е.А. [3], Лагутина М.С., Тугушева Г.Р., Tsvetkov Valery [14] и др.).

Рядом авторов отмечается необходимость всесторонней оценки обеспечения

экономической безопасности предприятия, часть авторов выделяют ключевые направления, одни авторы рассматривают методику обеспечения экономической безопасности предприятия, другие предлагают оценивать эффективность предприятия по результатам их практической деятельности. Так или иначе, всеми авторами называются основные элементы системы.

Авторами анализируемых публикаций предлагаются различные варианты систем экономической безопасности, отмечается, что существующие на современных предприятиях системы, ориентированы в основном на защиту интересов акционеров, коммерческой тайны, обеспечение информационной безопасности, сохранение материальных и нематериальных ресурсов предприятий.

Так, в системе необходимо обозначить ее цель. Задачи системы вытекают из цели. Построение системы осуществляется на основе определенных принципов. Обязательными элементами являются объект и субъект. Самым важным называется такой элемент, как механизм защиты экономических интересов акционерного общества и его членов.

Из сравнения различных точек зрения четко видно, что обеспечение экономической безопасности рассматривается как необходимое условие для успешного развития предприятия.

Одной из важнейших задач построения системы обеспечения экономической безопасности, многими авторами выделяется необходимость разработки эффективного механизма ОЭБ, отвечающего предъявляемым к нему требованиям, при этом учитывающего особенности деятельности предприятия и способного своевременно реагировать на возможные изменения условий и среды.

С учетом вышесказанного напрашивается вывод о разнообразии подходов к обеспечению экономической безопасности предприятия и единстве в ее оценке. Большинство авторов рассматривает угрозы экономической безопасности как составную часть системы экономической безопасности предприятия.

Проблема экономической безопасности публичного акционерного общества требует решения, как на научном, так и на методологическом уровне. Работы исследователей способствуют выработке подходов, которые могут быть применены для построения механизма защиты экономических интересов ПАО. Кроме того, при разработке механизма защиты необходимо изучение отраслевых особенностей деятельности предприятий.

Основные результаты исследования

Экономическая безопасность акционерного общества, прежде всего, связана с защитой интересов его акционеров. От состояния уверенности в успешном развитии общества зависит его инвестиционная привлекательность. Наличие интереса инвесторов, заинтересованность акционеров позволяет обществу сохранять его основные активы и обеспечивающие их ценные бумаги. Вторым условием успешного развития является обеспечение безопасности основных направлений деятельности предприятия. Возможное возникновение угроз функционированию предприятия должно своевременно выявляться и устраняться.

Экономическая безопасность акционерного общества позволяет всем его подразделениям осуществлять свою деятельность в нормальных условиях, с прогнозированием результатов деятельности, планированием расходов и прибыли, что, в свою очередь, позволяет руководству предприятия осуществлять стратегическое планирование, вести активную инвестиционную политику, адекватно распределять расходы на предотвращение и устранение угроз, минимизацию негативных последствий и ликвидацию допущенного ущерба.

На экономическую безопасность предприятия оказывает влияние грамотно организованное управление обществом, активное участие в делах общества общего собрания его акционеров, наличие конкурентоспособного производства, минимально необходимый для успешного функционирования ресурсный потенциал, в том числе и кадровый, правовая защищенность общества и всех его членов, соблюдение законодательства и различных нормативов во избежание судебных претензий.

Таким образом, содержание экономической безопасности публичного акционерного общества определяется, прежде всего, наличием целевых задач, всесторонней оценки условий, в которых осуществляет свою деятельность общество, использованием, применимого для конкретного общества, методологического подхода защиты экономических интересов, выделением минимально необходимых для обеспечения достаточного уровня безопасности, ресурсов, разработанной системы мер обеспечения экономической безопасности.

Справедливо заметить, что термин «механизм» относится не только к системе обеспечения экономической безопасности. Он также употребляется в сочетании с управлением экономической безопасностью. Некоторыми авторами эти понятия считаются идентичными.

С нашей точки зрения, механизм защиты интересов общества следует рассматривать как

взаимодействие его структурных элементов между собой, в целях определения отраслевых рисков, своевременного выявления потенциальных угроз, прогнозирования их влияния на изменение состояния безопасности предприятия, создания условий для безопасного функционирования предприятия, на основе разработанной системы мер обеспечения экономической безопасности, с выделением

минимально необходимых для обеспечения достаточного уровня безопасности, ресурсов, определением методов решения задач безопасности в рамках индикаторного подхода. Исходя из определения, схема механизма защиты экономических интересов ПАО может быть представлена в следующем виде (см. рисунок).



Рис. Схема механизма защиты экономических интересов ПАО (источник: разработано авторами для ПАО различных отраслей экономики)

Все элементы механизма могут носить универсальный характер. Вместе с тем, «Отраслевые риски и угрозы» не могут носить универсальный характер, как правило, они индивидуальны, в каждом отдельном случае.

Электроэнергетика, промышленность, строительство, торговля, кредитно-финансовая сфера, транспорт, связь, являются базовыми отраслями российской экономики и оказывают непосредственное влияние на ее состояние. Поэтому риски, возникающие или существующие в этих отраслях, должны быть учтены всеми участниками экономической деятельности. Поскольку отраслевые риски могут носить специфический характер, их негативное значение в одной отрасли может иметь положительное влияние в другой. Например, высокие темпы добычи нефти являются хорошим показателем для нефтедобывающей компании, но могут повлиять отрицательно на нефтеперерабатывающие, транспортные компании и компании, связанные с хранением.

Обсуждение результатов исследования

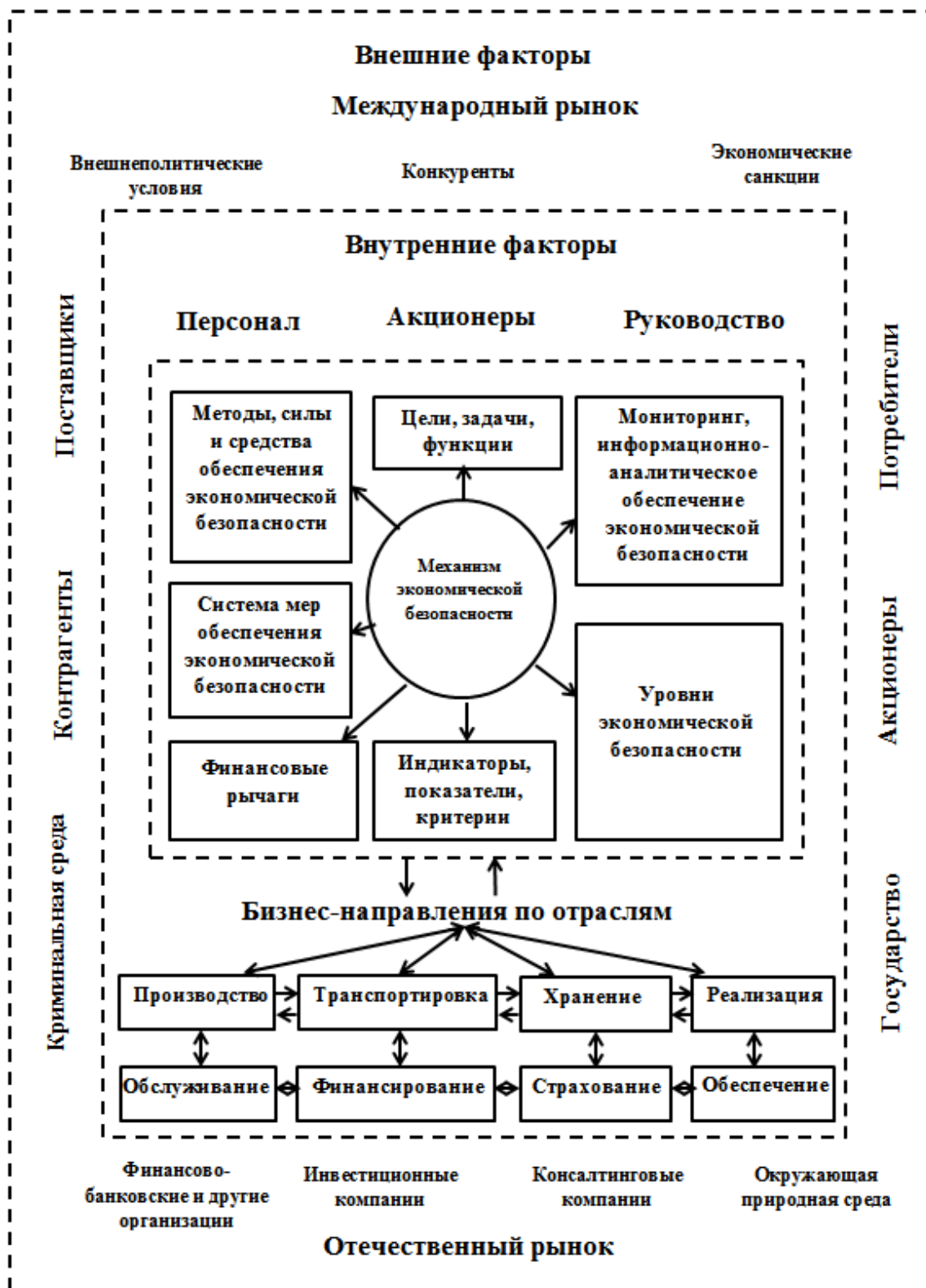
В ходе проведенного исследования нами предложен вариант построения механизма защиты экономических интересов ПАО, что должно повысить финансовую устойчивость предприятия, понизить риски возникновения угроз, которые препятствуют его стабильной экономической деятельности.

Заключение

Всесторонняя оценка экономической безопасности предприятия и системный подход к разработке механизма защиты экономических интересов бизнеса должны быть направлены на повышение уровня финансовой устойчивости предприятия. Адекватность оценки экономической безопасности ПАО связана с грамотным управлением активами общества, разумной экономической политикой предприятия, умелым сочетанием внутреннего контроля и учетом решений Общего собрания акционеров. В целях разработки механизма защиты экономических интересов акционерного общества, проведено сравнение подходов к построению систем обеспечения экономических интересов предпринимательства в различных отраслях российской экономики и зарубежных странах.

Для возможности универсального использования предложенного механизма были изучены и внедрены в механизм отраслевые риски и угрозы, которые не могут носить универсальный характер и должны учитывать специфику деятельности конкретного предприятия.

Таким образом, проведенный анализ механизмов защиты экономических интересов ПАО в различных отраслях экономики показал, что

он может иметь универсальное содержание, но должен быть адаптирован к конкретному предприятию с учетом специфики его деятельности.

В научно-исследовательской работе предложена авторская трактовка определения механизма защиты экономических интересов ПАО, сформулированы рекомендации по повышению уровня экономической безопасности ПАО и предложено внедрение схемы механизма защиты экономических интересов ПАО, что определяет научную значимость и новизну проведенного исследования.

Литература

1. Богачева Е.Л. Сущность, причины и виды корпоративных конфликтов в акционерных обществах // Таврический научный обозреватель. – 2015. – №2-2. – С. 147-152. URL: <https://cyberleninka.ru/article/n/suschnost-prichiny-i-vidy-korporativnyh-konfliktov-v-aktsionerlyh-obschestvah> (дата обращения: 29.04.2021).
2. Власенко А.В. Особенности формирования механизма управления экономической безопасностью: зарубежный опыт // Государственное и муниципальное управление. Ученые записки. – 2017. – №2. – С. 197-201. URL: <https://cyberleninka.ru/article/n/osobennosti-formirovaniya-mehanizma-upravleniya-ekonomicheskoy-bezopasnostyu-zarubezhnyy-opyt> (дата обращения: 20.04.2021).
3. Касперович С.А., Дербинская Е.А. Экономическая безопасность предприятия: сущность, цели и направления обеспечения // Труды БГТУ. Серия 5: Экономика и управление. – 2016. – №7 (189). – С. 278-282. URL: <https://cyberleninka.ru/article/n/ekonomicheskaya-bezopasnost-predpriyatiya-suschnost-tseli-i-napravleniya-obespecheniya> (дата обращения: 29.04.2021).
4. Килячков А.А., Чалдаева Л.А. Проблема управленческого контроля в обеспечении экономической безопасности акционерного общества // Финансы и кредит. – 2003. – № 15 (129). – С. 70-71. URL: <https://cyberleninka.ru/article/n/problema-upravlencheskogo-kontrolya-v-obespechenii-ekonomicheskoy-bezopasnosti-aktsionernogo-obschestva> (дата обращения: 29.04.2021).
5. Колесниченко Е.А., Османов Ж.Д. Экономическая безопасность ключевых секторов российской экономики: структурный подход к исследованию // Лесотехнический журнал. 2015. №2 (18). URL: <https://cyberleninka.ru/article/n/ekonomicheskaya-bezopasnost-klyuchevykh>

sektorov-rossiyskoy-ekonomiki-strukturnyy-podhod-k-issledovaniyu.

6. Короткий С.В., Путивльская Н.А. Совершенствование механизма корпоративного управления в крупных компаниях при изменении структуры акционерной собственности // Записки Горного института. – 2014. – № 208. – С. 119-123. URL:

<https://cyberleninka.ru/article/n/sovershenstvovanie-mehanizma-korporativnogo-upravleniya-v-krupnyh-kompaniyah-pri-izmenenii-strukturnoy-aktsioner-noy-sobstvennosti> (дата обращения: 29.04.2021).

7. Кулагина К.А., Ханнанова Т.Р. Публичные акционерные общества: понятие и проблемы // Скиф. – 2019. – № 7 (35). – С. 185-187. URL:

<https://cyberleninka.ru/article/n/publichnye-aktsioner-nye-obschestva-ponyatie-i-problemy> (дата обращения: 29.04.2021).

8. Локтионова Ю.А. Механизм обеспечения экономической безопасности предприятия // Социально-экономические явления и процессы. – 2013. – № 3 (049). – С. 93-99. URL: <https://cyberleninka.ru/article/n/mehanizm-obespecheniya-ekonomicheskoy-bezopasnosti-predpriyatiya> (дата обращения: 29.04.2021).

9. Морозова А.К. Разработка системы обеспечения экономической безопасности предприятия // [Электронный ресурс] Российский экономический интернет-журнал. – 2018. – № 1. – С. 15-20. <http://www.e-rej.ru/Articles/2018/Morozova.pdf>.

10. Сергеева И.А., Чунаев С.Ю. Анализ методических подходов оценки экономической

безопасности предприятия // Современная экономика: проблемы и решения. – 2019. – № 8. – С. 64-76. URL:

<https://meps.econ.vsu.ru/meps/article/view/2179> (дата обращения: 29.04.2021).

11. Снитко Л.Т., Клиндухова О.А. Управление экономической безопасностью предприятия на принципах обеспечения ее рационального уровня // Вестник Белгородского университета кооперации, экономики и права. – 2015. – 4 (56). – С. 40-46. <https://www.elibrary.ru/item.asp?id=25339604> (дата обращения: 21.04.2021).

12. Alikema V. G. Parameters to economic safety of the enterprise as logistical of the system // Вісник економіки транспорту і промисловості. 2010. №29. URL: <https://cyberleninka.ru/article/n/parameters-to-economic-safety-of-the-enterprise-as-logistical-of-the-system> (дата обращения: 28.04.2021).

13. Kornilov Michael Yakovlevich Economic security as a scientific category // European journal of economics and management sciences. 2015. №4. URL:

<https://cyberleninka.ru/article/n/economic-security-as-a-scientific-category> (дата обращения: 28.04.2021).

14. Tsvetkov Valery Economic security and economic growth in modern Russia: five key problems // Review of Business and Economics Studies. 2016. №2. URL: <https://cyberleninka.ru/article/n/economic-security-and-economic-growth-in-modern-russia-five-key-problems>.

POSOKHOVA Julia Sergeevna

student, Peter the Great St. Petersburg Polytechnic University,
Russia, Saint Petersburg

*Scientific supervisor – PhD in Economic Sciences, Associate Professor
Stepanchuk Andrey Anatolyevich*

MECHANISM FOR ENSURING THE ECONOMIC SECURITY OF A PUBLIC JOINT STOCK COMPANY

Abstract. *The article considers the systems of ensuring the security of business activity on the example of a public joint-stock company, examines the approaches to the development of a mechanism for protecting the economic interests of the organization. The article highlights the main elements of the mechanism, suggests a variant of the mechanism construction taking into account the organizational and legal form of the organization and the directions of its activity, and also clarifies the definition of the mechanism for protecting the economic interests of the organization*

Keywords: *economic security system, public joint stock company, mechanism for protecting the economic interests of the company, industry risks, security level.*

ТИТОВА Мария Валерьевна

студентка магистратуры,

Кубанский государственный аграрный университет имени И.Т. Трубилина,

Россия, г. Краснодар

ЗАРИВНИЙ Руслан Сергеевич

студент магистратуры,

Кубанский государственный аграрный университет имени И.Т. Трубилина,

Россия, г. Краснодар

СОВРЕМЕННЫЙ ПОДХОД К КАДРОВОМУ МЕНЕДЖМЕНТУ

***Аннотация.** Данная статья посвящена теоретическим основам анализа состояния и эффективности использования трудовых ресурсов предприятия. Анализ трудовых ресурсов делается с целью выявить наиболее сильные стороны персонала, выявить резервы, опираясь на которые, можно увеличить производительность труда, выработку, а, следовательно, и прибыль компании.*

***Ключевые слова:** менеджмент, кадры, трудовые ресурсы, предприятие, прибыль, производительность.*

Одним из наиболее очевидных и объективных показателей, определяющих разумное использование имеющихся людских ресурсов на предприятии, является производительность труда. Производительность труда – это количество продукции, произведенной за единицу рабочего времени, или стоимость рабочего времени, необходимого для производства единицы продукции.

Деятельность организации и предприятия оценивается на основе ряда показателей, характеризующих различные аспекты производственного процесса. Все они объединены в группу оценочных показателей, которые являются техническими и экономическими показателями производственной и экономической активности предприятия. Один из этапов системы технических и экономических показателей состоит из показателей труда и заработной платы, то есть показателей труда.

Под системой трудовых показателей подразумевается общее количественных и качественных измерителей степени эффективности применения живого труда в процессе производства. К основным трудовым показателям относятся:

- трудоемкость производства;
- производительность труда;
- численность персонала фонд заработной платы предприятия
- средняя заработная плата

- общий фонд рабочего времени;
- фонд рабочего времени одного среднесписочного рабочего;
- средняя продолжительность рабочего дня.

Для того, чтобы получить увеличение производства, сокращение расходов по статье компенсации "упражнение" и обеспечить снижение расходов материалов, используются различные показатели для оценки использования все категории в частности, показатели занятости и удаления.

Это позволит добиться более высокой производительности труда, поэтому каждая компания должна быть заинтересована в поддержании стабильности рабочей команды. Это означает, что позитивная тенденция изменения абсолютного уровня этих показателей – это нисходящий тренд. Например, если общий объем продаж рабочей силы увеличивается, это означает, что продажи сотрудников на предприятии увеличиваются и создаются условия для ухудшения работы.

Эффективность работы во многом зависит от мотивации работника. Мотивация – это система стимулов, побуждающих человека полностью использовать свои способности для достижения наивысших результатов труда. На данный момент наиболее эффективным стимулом является удовлетворение человека материальными условиями труда, такими как

заработная плата, бонусы, выплаты за срок службы, услуги, продажа продукции работникам по льготным ценам. В то же время темпы роста производительности труда должны превышать темпы роста заработной платы.

Еще одной важной формой мотивации продуктивного труда является моральное поощрение работников, своевременное продвижение по службе, содействие росту квалификации, создание благоприятной для коллектива психологической атмосферы, содействие само занятости, приверженность порученным делам.

Основными факторами, повышающими производительность труда в промышленности, остаются комплексная механизация и электрификация производства. В сельском хозяйстве по-прежнему широко распространен ручной труд, а уровень механизации многих производственных процессов очень низок. Внедрение новых, более производительных технологий, усовершенствованных механических систем не только сводит к минимуму затраты ручного труда, но и повышает урожайность за счет повышения качества и оптимального выполнения работ.

На современном этапе развития сельского хозяйства исключительно важное значение

имеет повышение урожайности сельскохозяйственных культур и продуктивности животных, которые находятся на очень низком уровне. Без решения этой проблемы невозможно повысить производительность труда в отрасли.

Литература

1. Аверин, А.Н. Профессиональная подготовка кадров / А.Н. Аверин. - М.: Альфа-пресс, 2017. - 374 с.
2. Алавердов, А. Р. Менеджмент персонала в коммерческом банке / А.Р. Алавердов. - М.: Маркет ДС, 2016. - 360 с.
3. Артемьев, А. М. Реализация кадровой политики МВД России в сфере подготовки кадров: организационно-правовой аспект / А.М. Артемьев. - М.: Юнити-Дана, Закон и право, 2016. - 144 с.
4. Веснин, В. Р. Управление человеческими ресурсами. Теория и практика / В.Р. Веснин. - М.: Проспект, 2016. - 688 с.
5. Веснин, В. Р. Управление человеческими ресурсами. Теория и практика. Учебник / Веснин Владимир Рафаилович. - М.: Проспект, 2016. - 848 с.

TITOVA Maria Valeryevna

master's student, Kuban State Agrarian University named after I.T. Trubilin,
Russia, Krasnodar

ZARIVNY Ruslan Sergeevich

master's student, Kuban State Agrarian University named after I.T. Trubilin,
Russia, Krasnodar

MODERN APPROACH TO HR MANAGEMENT

Abstract. *This article is devoted to the theoretical foundations of the analysis of the state and efficiency of the use of labor resources of the enterprise. The analysis of labor resources is done in order to identify the most powerful aspects of the staff, to identify reserves, based on which it is possible to increase the productivity of labor, production, and, consequently, the company's profit.*

Keywords: *management, personnel, labor resources, enterprise, profit, productivity.*

ЭДИЕВ Алихан Магомедович

старший преподаватель кафедры прикладной информатики,
Чеченский государственный педагогический университет,
Россия, г. Грозный

ВАЗКАЕВА Седа

студентка, Чеченский государственный педагогический университет,
Россия, г. Грозный

АНАЛИЗ ЭФФЕКТИВНОСТИ ДЕЯТЕЛЬНОСТИ ОБЩЕОБРАЗОВАТЕЛЬНЫХ УЧРЕЖДЕНИЙ

***Аннотация.** В статье анализируется эффективность деятельности общеобразовательных учреждений. В настоящее время стоит задача внедрения идей качества как стратегии повышения эффективности экономики в условиях международных интеграционных процессов.*

***Ключевые слова:** центр информационных технологий, комплексный проект модернизации образования, развитие системы образования, валовой внутренний продукт, региональный квалитетический мониторинг.*

Международной организацией по стандартизации (ИСО) качество определяется как совокупность характеристик объекта, относящихся к его способности удовлетворять установленные и предполагаемые потребности. Достижение характеристик качества зависит от управления, которое обеспечивает их величины, комплекс и сочетание. Качество рассматривается не только как результат деятельности, но и как возможности его достижения в виде внутреннего потенциала и внешних условий, а также как процесс формирования характеристик.

Качество в образовании, как объект исследования, можно рассматривать с различных позиций – качество образования или качество образовательной деятельности, качество образовательного процесса или качество образовательной услуги, качество выпускника или качество специалиста. В настоящее время четко не определены критерии эффективности управления качеством образовательной деятельности, что значительно осложняет ее оценку в условиях постоянной модернизации системы образования.

Основные тенденции в системе обеспечения качества образовательной деятельности сводятся к решению следующих принципов: разработка единых критериев и стандартов в системе обеспечения качества образовательной деятельности; разработка единой системы

оценки качества образовательной деятельности различных образовательных организаций, на основе международных стандартов, российского законодательства и необходимости реализации требований новых образовательных стандартов высшего и общего образования.

Анализ эффективности деятельности общеобразовательных учреждений обусловлена тем, что в настоящее время на федеральном и региональном уровне отсутствуют единые подходы по выработке критериев и показателей оценки качества и эффективности деятельности общеобразовательных учреждений и единая методика по их расчету, что является одной из основных проблем совершенствования современного российского образования. Таким образом, выработка единых критериев и методических рекомендаций по формированию единого подхода при анализе деятельности образовательного учреждения – является одной из насущных проблем современного российского образования.

Анализируя определение понятия «качество» в системе образования можно отметить три основных подхода: объективистский, релятивистский и концепцию развития.

В рамках объективистского подхода наиболее важными в понимании качества являются возможность объективных измерений и сравнимость результатов оценки качества различных учреждений. Данные, полученные в ходе

оценивания, являются показателями не только одного учебного заведения, но дают также сравнительную картину по отношению к другим образовательным учреждениям.

Этот подход предполагает анализ качества, связанный с характеристиками "ввода" и "вывода" образовательной системы. Основными показателями "ввода" системы являются профессиональный уровень преподавателей, степень технической оснащенности образовательной организации (включая техническую базу и библиотечные фонды), уровень знаний школьников и студентов и др. Типичными индикаторами "вывода" – рейтинг школьников, школ, студентов, вузов, возможность получения дальнейшего образования, трудоустройство и т. п.

Сущность релятивистского подхода может быть лучше отражена не в том, что он утверждает, а в том, что в нем отрицается. Основная идея этого подхода состоит в отсутствии абсолютных критериев, при использовании которых можно было бы оценить любые действия. Практические реализации релятивистского подхода связаны с оцениванием «соответствия цели».

Третье направление – концепция развития. Слово «развитие» является ключевым словом в данном подходе. Если релятивистский и объективистский подходы относятся к уровню внешней оценки качества образовательного процесса, то третий в противовес им – к уровню внутренней оценки деятельности высшего учебного заведения (преподавательский состав, учащиеся и студенты, обучающиеся в школе и ВУЗе). Это, однако, не означает, что третья концепция исключает внешнюю оценку качества.

Во многих регионах сегодня подобные оценки и оценочные мероприятия вводятся и апробируются. На всероссийском уровне в 2012 году была проведена попытка измерить и оценить эффективность высших учебных заведений. Во многих регионах и образовательных учреждениях оцениваются такие критерии, как качество инновационно-образовательной деятельности, качество ресурсов, оценку качества процессов разработки, внедрения и распространения инноваций, оценку качества работы с кадрами и мотивации к образовательной деятельности, оценку материально-технического и информационно-методического обеспечения, оценку качества управления образовательной деятельностью, оценку качества

результатов. Однако единых подходов и методик в настоящее время не выработано.

Понятие «эффективность» тесно связано с понятием «качество» и в своем исходном значении определяется как важнейший показатель, характеризующий соотношение полученных обществом экономических результатов и произведенных затрат. Этимологический смысл эффективности заключается в толковании ее как частного случая качества. Качество является более широким термином и представляет собой совокупность свойств, обуславливающих способность предмета или объекта удовлетворять предполагаемые или установленные потребности. Эффективность носит подчиненный, более узкий смысл и отражает экстенсивную, количественную сторону свойств, составляющих качество того или иного объекта или процесса, в контексте их взаимодействия между собой и с внешней средой.

Таким образом, данные два основополагающих критерия (качество и эффективность) тесно взаимосвязаны. Качество образовательной деятельности – это те ее свойства, которые определяют ее способность удовлетворять установленные и ожидаемые потребности тех, кто эту деятельность организует, обеспечивает, кто в ней участвует, для кого она является способом и условием подготовки к жизни, к профессиональной деятельности, а также удовлетворения многообразных личностно-культурно-образовательных интересов. Эффективность как критерий, на основании которого оценивается образовательная деятельность, отражает, какие затраты ресурсов (материальных, финансовых, человеческих, временных) были произведены (или необходимо произвести) для того, чтобы получить необходимый результат в виде образованности выпускников образовательных учреждений, других составляющих качества образования. Эффективность показывает, какой ценой, какими усилиями достигнут тот или иной уровень качества образования, насколько оправданы те или иные затраты с точки зрения возможности их покрытия, насколько они разумны и приемлемы с точки зрения сложившихся в образовательной сфере норм расходования ресурсов.

В современных условиях тенденция к взаимосвязанному рассмотрению качества и эффективности образовательной деятельности проявляется все более отчетливо. Именно эти две доминанты провозглашены как основные на период модернизации российского

образования. Необходимо достигнуть баланса по двум главным измерителям образования – качество и эффективность. Ни государство, ни общество, ни граждане в одинаковой мере не заинтересованы ни в некачественном, убогом с точки зрения обеспеченности ресурсами образовании, ни в конкурентоспособном с точки зрения качества, но расточительном образовании.

Эффективность, как комплексная характеристика работы школы, включает следующие ее компоненты: реальный результат деятельности, потенциальные возможности школьного коллектива, степень использования школьных ресурсов, социально-психологический климат в школе [6]. Таким образом, эффективность – это сложное целостное свойство, и именно эффективность, оцененная через полученный результат, как правило, служит основанием для принятия управленческих решений.

При осуществлении оценки эффективности муниципальных образовательных систем необходим учет следующих важнейших методологических принципов:

1) принцип объективности ориентирует на выбор и применение оценочных методик, критериев и показателей, которые максимально точно и адекватно позволяют судить об эффективности той или иной образовательной системы, процесса;

2) принцип системности означает систематичность оценки эффективности; определение эффективности с учетом действия всех внутренних и внешних факторов, повторяемость оценочных процедур с определенной временной частотой; учет и взаимосвязь всех видов эффективности;

3) принцип комплексности предполагает комплексное использование различных источников информации, оценочных методик, критериев и показателей;

4) принцип непрерывности означает определение эффективности муниципальных образовательных систем на всех этапах их функционирования, во всех критических точках;

5) принцип технологичности требует реализации простых, экономичных, удобных, понятных, доступных технологий и методик оценки эффективности; использование технических, аппаратных, компьютерных, программных средств.

Оценка эффективности муниципальных образовательных систем развивается и совершенствуется под влиянием целого ряда факторов, в числе которых определяющую роль играют развитие науки, информационных технологий, образовательного права, оценочной культуры субъектов образовательной деятельности. Ведущими научными идеями и положениями, определяющими разработку, применение и дальнейшее развитие технологий, форм, средств оценки эффективности муниципальных образовательных систем, являются:

- идея стандартизации части процедур, оценочных критериев, технологий оценки эффективности муниципальных образовательных систем и их отдельных компонентов;
- идея вариативности моделей и подходов к оценке эффективности муниципальных образовательных систем;
- положение о приоритетности в использовании критериев, показателей, норм эффективности, получивших законодательно-правовое и нормативное закрепление, общепринятых образовательным сообществом и используемых в международной практике;
- положение о комплексной оценке различных видов эффективности применительно к муниципальным образовательным системам;
- положение о стабильности, преемственности в использовании норм и показателей для оценки эффективности муниципальных образовательных систем применительно к различным уровням, ступеням данных систем и оценочным процедурам;
- идея мониторинговой направленности оценки эффективности муниципальных образовательных систем;
- идея взаимосвязи, согласованности по срокам, показателям и задачам различных процедур оценки эффективности муниципальных образовательных систем;
- положение о ведущей роли самооценки среди процедур оценки эффективности муниципальных образовательных систем, определяемой ростом рефлексивных начал в управлении инновационными системами образования;
- идея сочетания в управлении эффективностью муниципальных образовательных систем результатной оптимизации (максимизация результатов при неизменных затратах на процесс их достижения) и процессной оптимизации (стремление снизить затраты на осуществление процесса на фоне фиксации

стабильного и удовлетворяющего на данный момент результата);

- идея поиска наиболее приемлемого баланса педагогической, организационно-управленческой, экономической и социальной эффективности применительно к той или иной ситуации, уровню и цели управления, разновидности муниципальной образовательной системы;

- идея использования при оценке эффективности муниципальных образовательных систем различных типов показателей, квалиметрических процедур, количественных и качественных шкал, норм и стандартов;

- идея использования многообразных источников получения информации об эффективности муниципальных образовательных систем (статистическое наблюдение, социологические методы, мониторинговые исследования, публикации в СМИ, экспертные оценки и др.).

Приведенные методологические принципы, положения, идеи имеют целью определение общих подходов к оценке эффективности муниципальных образовательных систем с учетом их специфики, задач, реализуемых в современном обществе. Следует полагать, что практическое использование различных процедур, моделей, технологий оценки эффективности с учетом изложенных методологических установок позволит придать развитию муниципальных образовательных систем устойчивый характер, обеспечить их большой вклад в социально-экономическое и духовно-культурное развитие страны.

Эффективность образовательной деятельности на муниципальном уровне во всех своих измерениях и аспектах (экономическая, педагогическая, организационно-управленческая, социальная эффективность) определяется множеством факторов и условий, действующих непосредственно и опосредованно, поддающихся регулированию или не поддающихся регулированию. Сложное сочетание данных факторов и условий задает определенные границы текущего функционирования и развития

образовательной системы, ее отдельных составляющих.

Для успешного управления муниципальной образовательной системой, более полного использования ее потенциала, придания ей определенного вектора развития и качественного обновления необходимо установление комплекса факторов, определяющих эффективность образовательной деятельности.

Литература

1. Вальдман И.А. Ключевые аспекты качества образования: уроки международного опыта / Отв. редактор Курнешова Л.Е. Науч. ред. Держицкая О.Н. – М.: Московский центр качества образования, 2009. – 64 с.
2. Кузьменко Н.Е., Лунин В.В., Рыжова О.Н. О модернизации образования в России http://www.portalus.ru/modules/shkola/rus_readme.php?subaction=showfull&id=1193321840&archive=1196814959&start_from=&ucat=&
3. Медведев Д.А. <http://www.kremlin.ru/transcripts/5979>
4. Официальный сайт Департамента образования Ивановской области <http://www.iv-edu.ru/modern.html>
5. Парадоксы С.И. реформирования высшего образования в России. М.: Национальный институт бизнеса. 2011. – С.80-87.
6. Катанандова С.Л. Модернизация российского образования. ГУ ВШЭ, М.: 2002, С. 17.
7. Садовничий В.А. Высшее образование России. Доступность. Качество. Конкурентоспособность. В. Садовничий // Высшее образование в России. – 2006. – N 7.
8. Смолин О.Н. О проекте нового базового федерального закона об образовании в Российской Федерации 13.10.2010. <http://www.smolin.ru/duma/audition/2010-10-13.htm>.
9. Федеральная целевая программа развития образования на 2008-2011 годы. Утверждена постановлением Правительства Российской Федерации 23 декабря 2007 г., N 803. <http://www.fcpro.ru/content/view/11/76/>

EDIEV Alikhan Magomedovich

Senior lecturer of the Department of Applied Informatics,
Chechen State Pedagogical University, Russia, Grozny

VAZKAEVA Seda

student, Chechen State Pedagogical University,
Russia, Grozny

ANALYSIS OF THE EFFECTIVENESS OF GENERAL EDUCATION INSTITUTIONS

Abstract. *The article effectiveness of the activities of educational institutions. Currently, the task is to introduce ideas of quality as a strategy to increase the efficiency of the economy in the context of international integration processes.*

Keywords: *center of information technologies, complex project of modernization of education, development of the education system, gross domestic product, regional qualimetric monitoring.*

ЯРОСЛАВЦЕВА Екатерина Андреевна

студентка, Институт экономики и управления, Пензенский государственный университет,
Россия, г. Пенза

САЗОНОВА Ирина Владимировна

доцент кафедры «Бухгалтерский учёт, налогообложение и аудит», кандидат экономических наук, Институт экономики и управления, Пензенский государственный университет,
Россия, г. Пенза

СРАВНИТЕЛЬНЫЙ АНАЛИЗ НАЛОГОВЫХ СИСТЕМ РОССИЙСКОЙ ФЕДЕРАЦИИ И ГЕРМАНИИ

Аннотация. В статье раскрываются проблемные вопросы налоговой системы Российской Федерации. Проводится сравнительный анализ основных элементов, определяющих особенности налоговых систем РФ и Германии. На основании проведенного анализа выявлены основные механизмы налогообложения Германии, заимствование которых способно модернизировать налоговую систему РФ.

Ключевые слова: налог, налоговая система, Налоговый кодекс Российской Федерации, бюджет, Германия, налоговая политика.

В рамках мировой экономики, конкуренция государств, в сфере налогообложения, позволяет выявить наиболее приоритетные страны для привлечения транснациональных инвесторов. Именно поэтому проведение сравнительного анализа налоговых систем РФ и Германии является актуальным [3].

В Российской Федерации налоговая система сформировалась относительно недавно – в 1992 году, следуя за датой распада СССР. На протяжении многих лет вносились различные изменения и уточнения, на основе которых были построены базовые элементы и принципы российского налогообложения [5].

Налоговые доходы составляют около 64% от объема поступивших доходов в бюджет РФ за 2020 год. НДС служат основными источниками налогового пополнения государственной казны в России. При этом, следует уточнить, что распределение налогов в России происходит на двух уровнях: подоходный налог, налог на прибыль, налог на имущества зачисляются в консолидированные бюджеты субъектов РФ, а НДС в федеральный [4].

Однако рост налоговых доходов не является гарантом устойчивости налоговой системы государства. Это связано с проблемами, которые прослеживаются в российском налогообложении, а именно:

– преимущественно фискальный характер налогов;

– нестабильность налогового законодательства;

– отсутствие единой налоговой ставки на доходы физических лиц.

Решение этих проблем возможно в результате использования зарубежного опыта, в частности применения основных принципов налоговой системы Германии в целях реформирования налоговой системы РФ.

При рассмотрении налоговой системы в Германии следует принять во внимание, что она обладает сложной структурой, разделенной на три уровня. В этом заключается определяющая особенность немецкой системы. Распределение поступлений происходит между всеми уровнями бюджета и это позволяет выравнять экономику федеральных земель при условии их неравномерного экономического развития. Подобная система, безусловно, носит отражение федеративного устройства Германии.

Одной из особенностей налоговой системы Германии является то, регионы с наиболее высокими доходами обязаны перечислять определенную долю денежных средств для поддержания наименее развитых земель. Это позволяет уровень развития различных регионов примерно на одинаковом уровне, а также способствует развитию различных видов деятельности, в первую очередь сельскохозяйственной.

В рамках немецкой налоговой системы функционируют многие принципы, но мы обратим внимание на один из них. Гласит он о следующем: размеры налогов должны соответствовать объему государственной поддержки, при том, что учитывается также и защита гражданина, и все прочие услуги, которые государство намерено реализовать.

Из приведенного принципа, можно сделать вывод о том, что в Германии уровень налогообложения велик, но при этом граждане данного государства получают помощь во всех сферах жизнедеятельности.

Налоги в Германии подразделяются на федеральные, земельные и муниципальные. Им соответствуют общие и собственные налоги федеральных земель, а также налоги общин. В России нет трехуровневой системы распределения, но присутствует в некотором смысле упрощенная, состоящая из двух уровней. Реализуется система по региональному и по федеральному уровням [4].

Разрыв между уровнем налогообложения и финансовыми возможностями хозяйствующих субъектов типичен для российской налоговой системы. Об этом свидетельствует высокий уровень налогового бремени, возложенного на представителей различных классов населения.

При рассмотрении сходств и различий национальных налоговых систем отметим, что для России и Германии характерны разные подходы к налогообложению. В данном случае следует уточнить, что пропорциональная система функционирует в РФ, а прогрессивная в Германии.

Налоги Германии обладают большим налоговым бременем, особенно в отношении лиц с высоким доходом. В России же налог составляет пропорциональную долю от дохода. Это твердая и неизменная ставка, на которую не влияет размер прибыли, будь то зарплата социального рабочего, или же прибыль от деловой сделки в десятки раз больше. Такая система предполагает, что налог вполне справедлив, уплачивается всеми, нагрузка одинакова, хотя найдется пару-тройку аргументов против данного высказывания. Это спровоцирует уменьшение налоговых поступлений в бюджет, что отразится на положении малоимущих семей, так как социальная поддержка государства черпается именно за счет этих поступлений.

Таким образом, можно сделать вывод о том, что пропорциональная система налогообложения, которая действует на территории РФ не

совсем эффективна, поскольку граждане с наиболее высоким уровнем заработной платы уплачивают налог в таком же размере, что рабочие с низким уровнем дохода. Это все отражается в дискриминации по оплате труда. Отсюда делается вывод о том, что налоговая система Российской Федерации могла бы приобрести социальную направленность, которая наблюдается в Германии.

Также при рассмотрении немецкой налоговой системы, необходимо отметить, что правительство Германии очень щедры в плане льгот. Так, например, немецкие граждане, оказавшись в серьезном положении (нехватка финансов), либо же нуждающиеся в материальной помощи по иным причинам (обучение и т.д.), могут пользоваться льготами, которых в Германии хватает. В сравнении с немецкой реальностью Россия пока что отстает. Поддержка налогоплательщиков отсутствовала в своем динамичном состоянии, пока не случилась всемирная пандемия.

Однако, пандемия внесла изменения в систему налогообложения РФ. Так, определенные категории освободились от уплаты платежей – это индивидуальные предприниматели, организации, которые были признаны пострадавшими от последствий пандемии, это различные компании, лица из реестра социально-ориентированных организаций, а также те, кто получает президентские гранты. Религиозные организации также оказались в их числе.

Данное решение имеет не совсем положительные стороны, это связано с тем, что освободив большую часть граждан Российской Федерации от налогового бремени, государство предрекает себя на огромную потерю доходов от налоговых поступлений, которые направлены на обеспечение денежными ресурсами государственные и муниципальные организации, такие как школы, больницы, сады и т.д.

В заключение хотелось также отметить, что до недавних мировых событий, связанных с коронавирусом, порядок уплаты налогов в Российской Федерации зависел от налогового статуса, а определялся он временем нахождения человека на территории России. Срок в 183 дня был актуален для старых порядков, но все кардинально поменялось, и теперь мы можем наблюдать бесконтрольную ситуацию. «Допандемийная» Россия имела налоговую систему, в рамках которой доходы облагались 13-ной ставкой налога. Но, допустим, человек из-за коронавируса был вынужден уехать к своей

семье за границу. Если он будет отсутствовать в России более полугода, то его статус резидента РФ утратит силу, а доходы станут облагаться налогом по другой ставке – 30%. Данное решение на руку государству, поскольку государственный бюджет резко возрастет за счет появившихся нерезидентов страны. Однако, если рассматривать это по отношению к гражданам, то это не весьма справедливо, поскольку ситуация с пандемией никак не зависит от них. Таким образом, от данного установления выигрывает только государство РФ.

Необходимо отметить, что немецкой налоговой системе прослеживаются и недостатки. Основной отрицательной чертой является то, что в Германии в отличие от Российской Федерации, граждане помимо подоходного налога, уплачивают ряд других налогов, например, налог на доход, налог на гугл и т.д. Возможно, в этом плане усматривается некое положительное сравнение в пользу системы РФ.

Таким образом, рассмотрев налоговые системы Российской Федерации и Германии, были изучены положительные и отрицательные стороны систем налогообложения. Можно с уверенностью сказать о том, что налоговая система является опорой экономической системы государства. Более того при верной правовой политике эта система позволит

обеспечить необходимую социальную защиту граждан.

Для качественных изменений России важно грамотно заимствовать опыт зарубежных стран, применять принципы их налоговых систем и подстраивать под российскую действительность. Безусловно, этот процесс займет длительное время.

Литература

1. Березин М.Ю. Налогообложение имущества в Германии // Финансы и кредит. 2014. № 18. С. 74-80.
2. Constanze Hacke. Unser Steuersystem // Bundeszentrale fuer politische Bildung, 24/10/2012. URL: <http://www.bpb.de/izpb/147080/unser-steuersystem?p=0>. (31.05.2021).
3. Налоговые системы зарубежных стран: учебник для вузов / под ред. проф. В.Г. Князева, проф. Д.Г. Черника. 2-е изд., перераб. и доп. М.: Закон и право, ЮНИТИ, 1997. 191 с.
4. Ларионова А.А. Сравнительный анализ налоговых систем России и Германии. Международный бухгалтерский учет. 2015. С.359-366.
5. Васева А.А., Разумовская Е.А. Сравнительная характеристика налоговых систем Германии и Российской Федерации. Вестник Адыгейского государственного университета. Серия 5: Экономика. 2018. С.149-156.

YAROSLAVTSEVA Ekaterina Andreevna

student, Institute of Economics and Management, Penza State University,
Russia, Penza

SAZONOVA Irina Vladimirovna

Associate Professor of the Department of Accounting, Taxation and Audit,
PhD in Economic Sciences, Institute of Economics and Management, Penza State University,
Russia, Penza

COMPARATIVE ANALYSIS OF THE TAX SYSTEMS OF THE RUSSIAN FEDERATION AND GERMANY

Abstract. *The article reveals the problematic issues of the tax system of the Russian Federation. A comparative analysis of the main elements that determine the features of the tax systems of the Russian Federation and Germany is carried out. Based on the analysis, the main mechanisms of taxation in Germany are identified, the borrowing of which can modernize the tax system of the Russian Federation.*

Keywords: *tax, tax system, Tax Code of the Russian Federation, budget, Germany, tax policy.*

ОБРАЗОВАНИЕ, ПЕДАГОГИКА

ЛИТВИНОВИЧ Ольга Викторовна

воспитатель, Детский сад № 26 «Солнышко» Старооскольского городского округа,
Россия, г. Старый Оскол

КАЛЬЧИК Лариса Александровна

воспитатель, Детский сад № 26 «Солнышко» Старооскольского городского округа,
Россия, г. Старый Оскол

БЕРЕСТОВАЯ Наталья Станиславовна

воспитатель, Детский сад № 26 «Солнышко» Старооскольского городского округа,
Россия, г. Старый Оскол

ФОРМИРОВАНИЕ ОБЩИХ ТРУДОВЫХ НАВЫКОВ У ДОШКОЛЬНИКОВ ПОСРЕДСТВОМ ОРГАНИЗАЦИИ СОВМЕСТНОГО ТРУДА ДЕТЕЙ СО ВЗРОСЛЫМИ

***Аннотация.** В статье формирование общих трудовых навыков у дошкольников посредством организации совместного труда детей со взрослыми показано, что при ознакомлении детей с трудом очень важно соблюдать постепенность в расширении сведений. Следует иметь в виду, что обилие впечатлений приводит к тому, что дети получают отрывочные, поверхностные сведения, мало воздействующие на формирование правильного отношения к труду, на выработку трудовых навыков и умений. В процессе наблюдений необходимо давать небольшое количество сведений, постепенно их расширяя и углубляя, дополняя известное новыми знаниями, закрепляя старое. Лишь при таком постепенном углублении детей в познаваемое явление возможно выработать у них правильные представления о труде, правильное отношение к нему.*

***Ключевые слова:** трудовые навыки, дети дошкольники, совместный труд детей со взрослыми.*

В работе детского сада имеются свои сложности в осуществлении трудового воспитания: значительная часть труда взрослых протекает не на глазах у детей. Поэтому необходимо найти пути и формы приближения к ним труда взрослых, работающих в детском саду, активизировать его влияние на формирование у ребят трудовых навыков, определить условия наиболее действенного влияния примера взрослого, а также наметить принципы, формы и содержание труда взрослых, производимого при детях или совместно с ними.

В разрешении вопроса о возможном приближении к детям труда персонала, о создании таких условий, когда дети могли бы использовать животворные примеры старших, возможны различные пути: приближение детей к

труду взрослых, приближение работы взрослых к детям и, наконец, совместная деятельность взрослых и детей.

Первый путь широко практикуется в детском саду – это специально организованный на занятиях показ детям труда взрослых, наблюдения, организованные посещения кухни, кладовой, кабинета врача и т.д. Детям показывают приготовление пищи, стирку белья, ремонт и пошив одежды, уборку участка, ремонт мебели и игрушек и т.п.

Наблюдения за трудом взрослых в детском саду имеют большое образовательное значение: они уточняют представления детей, пробуждают любознательность, интерес к деятельности взрослых, способствуют выработке положительного отношения, уважения к их труду.

Признавая ценность специальных наблюдений труда, их всё же надо дополнять и более активными средствами воздействия на развитие ребенка. Надо по возможности приблизить труд взрослых к детям. Всё то, что возможно с гигиенической и педагогической точки зрения, желательно проделывать в присутствии детей. Труд, который систематически и естественно протекает на виду у детей, обычно привлекает их внимание, возбуждает желание самим действовать, подражая взрослым. Взрослый может активизировать влияние своего примера, вовлекая детей в работу и организуя её как совместный труд.

В какой мере возможна организация труда взрослых при детях и даже совместно с ними, что это дает в воспитательном отношении и каковы принципы, конкретное содержание и формы подобной совместной деятельности взрослых и детей?

Когда мы говорим о труде взрослых в присутствии детей, то мы имеем в виду такую работу, где для детей достаточно нагляден либо результат труда (сделанная вещь, порядок и чистота после уборки, стирки и т.д.), либо конкретные трудовые действия (вскапывание земли, кормление животных и т.п.).

Под совместной работой мы подразумеваем такую деятельность взрослых с детьми, когда воспитатель (и другие взрослые) выступает не только в качестве лица, организующего и направляющего труд детей, но и в качестве непосредственного участника трудового процесса.

Сильное влияние на детей, особенно младшего и среднего возраста, оказывает пример бытового труда взрослых (уборка, приготовление пищи и т.п.), а также различные действия медицинских работников (сестры, врача). Этот труд понятен детям, так как он направлен на удовлетворение их личных потребностей, в нём много интересных действий, его можно часто наблюдать. В нём много моментов, тесно связанных с поведением самих детей по поддержанию чистоты, порядка, соблюдению гигиенических правил. Игры детей показывают, что они по собственной инициативе подражают труду взрослых.

Воспитателю младшей группы важно максимально использовать пример трудового поведения работников детского сада, особенно няни. Это близкий детям человек, заботу которого они повседневно ощущают. Её труд в очень значительной своей части систематически протекает на глазах у детей.

Этот труд нагляден и понятен и по характеру действий, и по явно ощутимым результатам, он содержит много элементов, близких к навыкам, прививаемым детям (например, навыкам соблюдения чистоты и порядка). Однако самого примера ещё недостаточно. Если няня делает что-то необычное, дети обращают внимание на это (мытьё окон, чистка ковров пылесосом), но стоит этим процессам повториться несколько раз, как дети перестают их замечать. Поэтому всё то, что потенциально содержится в труде взрослого (в данном случае в труде няни), не оказывает видимого воздействия на детей.

Детям 3-4 лет самим трудно ещё извлечь полезное из примера деятельности окружающих. Взрослый вовлекает детей в производимый им трудовой процесс, давая им посильные поручения, налаживая элементарное сотрудничество. Когда ребёнок 3-4 лет имеет возможность сам активно «действовать», он получает более точные и полные представления о труде взрослых, начинает им подражать. Например, во время утренней уборки няня поручает детям принести в маленькой лейке воду, протереть листья растений или игрушку и т.д. Няня выступает не просто организатором детского труда, она трудится вместе с детьми, выполняет основную часть работы, более сложные дела. Так как рядом с нею трудятся двое-трое детей, она может следить за их действиями и одновременно выполнять свою работу. Таким образом, няня может влиять на детей личным примером и в то же время становится организатором небольшой группы детей, приучает их самих к труду. Обучать всех детей навыкам, организовывать их работу самому участвовать в труде - делать всё это одновременно воспитателю трудно. Няне же, которая соприкасается одновременно лишь с несколькими детьми, это посильно. Но для этого нужно чтобы няня получила соответствующие инструкции педагога.

Какое же воспитывающее влияние оказывает сотрудничество няни с детьми, и при каких условиях оно будет действенным?

Большое влияние на детей оказывает эмоциональное отношение взрослого к труду. Подражание детей бодрому, энергичному темпу работы няни, её старательность возбуждают у детей стремление к труду. Но даже очень хороший пример няни не всегда действует на поведение детей в силу неустойчивости их внимания, неумения вычленивать важное. Разными способами приходится привлекать внимание ребёнка к особенностям действий, выполняемых взрослым. Здесь большую роль играет

словесное пояснение взрослым своих действий. Слово взрослого помогает ребёнку лучше разобраться в характере действий, в смысле работы.

Например, проговаривание весьма значимо в работе с маленькими детьми. Но часто этого косвенного приёма недостаточно. Необходимо прямое обращение внимания детей на выполняемое взрослым действие. «Посмотрите, - говорит воспитатель, - как тетя Шура чисто моет стёкла, они блестят, сверкают». «Посмотри, как я держу щётку. Вот так надо сметать крошки».

Кроме повседневного бытового труда, детей следует знакомить с трудом, который протекает в стенах детского сада, но носит более эпизодический характер, например, труд монтера. Можно показать детям, как столяр чинит мебель, игрушки, как швея шьёт одежду, бельё, как маляр окрашивает стену, стекольщик вставляет стёкла и т.д.

В играх дети подражают действиям и строителей, и работников транспорта т.д. Умело, организованные наблюдения за этим трудом имеют большое значение для формирования общей трудовой направленности и деятельности самих детей. Наибольшее влияние оказывают постоянно действующие впечатления, наблюдения за трудом, который протекает в ближайшем окружении. Разумно организованные наблюдения за трудом по выращиванию овощей, фруктов, по уходу за домашними животными отражаются на поведении детей.

Труд, характерный для той или иной местности, часто протекающий на виду у детей, составляет ту среду, из которой дети могут постоянно черпать образцы для подражания. Не надо упускать из виду и того обстоятельства, что в этом труде часто принимают участие родители и другие близкие детям люди; это усиливает впечатление детей, полученные в детском саду.

Воспитательная эффективность ознакомления с трудом зависит не только от того, какой труд наблюдается, но и от того, на какие его стороны направляется внимание детей. Воспитатель обращает внимание детей на общий порядок, тщательно продуманную работу, на слаженность работы, на взаимопомощь, на любовное отношение к делу. Так постепенно дети начинают понимать смысл труда. Они видят его результаты, заряжаются его энтузиазмом.

В дошкольных учреждениях дети регулярно выполняют различные работы, взрослые же в присутствии детей трудятся мало. Такие работы, как подготовка материала к занятиям, починка и изготовление игрушек и пособий,

мелкий ремонт мебели и белья, как правило, проводятся в отсутствие детей. В детских садах регулярно проводится коллективная уборка группы, стирка мелких вещей, приготовление некоторых блюд.

При отборе видов труда для совместной деятельности взрослых и детей необходимо руководствоваться следующими принципами: труд должен быть естественным для детей, необходимым, жизненно значимым; он должен быть допустимым с общепедагогической и гигиенической точки зрения; в нём должна легко и естественно осуществляться совместная деятельность взрослых и детей с известным разделением функций каждого участника.

Естественность, жизненная целесообразность труда – это важнейшие условия успешной организации совместного труда детей и взрослых. Совместная деятельность детей и взрослых может осуществляться в процессе бытового труда, труда в природе, в труде по обслуживанию игр и занятий. Намечая дела для совместного труда взрослого и детей, важно учитывать соответствие работы, требующей большой нагрузки, неудобных поз, напряжения зрения, а также очень монотонных, однообразных действий. Последнее требование – это осуществление естественного разделения труда между взрослыми и детьми. Следовательно, в работе должны быть более сложные или более трудоёмкие операции, которые по силам детям дошкольного возраста. Если этого нет, то совместной работы не получится: или трудится взрослый, а дети наблюдают, или, наоборот, всё выполняют дети, а взрослый организует и направляет их работу. И то и другое в жизни может иметь место, но это уже не совместный труд.

В процессе совместной работы важно не только разделение труда по его содержанию, но и такое сочетание уровней активности взрослых и детей, степени их участия в труде, которое способствовало бы заимствованию ребенком опыта старших и в то же время побуждало его к самостоятельности в работе. Опыт показывает, что педагогически эффективное сочетание активности взрослых и детей при совместном выполнении работы может выступать в разных формах.

Гораздо более активны дети, когда взрослый начинает работу, постепенно втягивает в неё детей, а затем предоставляет им возможность действовать самим. Взрослый как бы даёт «запев». Например, на участке сгребают на газонах листья, ветки, дети уносят их на носилках. Когда дети втянулись в работу, воспитатель

незаметно отходит. Дети продолжают работать. Характер их действий явно говорит о подражании воспитателю. Воспитатель издали следит за детьми.

В ряде случаев есть и более сложное сочетание действий взрослых и детей: работу начинают взрослые, потом действуют дети, затем одновременно те и другие.

Организаторская роль воспитателя в коллективной работе с распределением труда значительно ответственнее. Ему приходится распределять работу, обеспечивать условия её осуществления, наблюдать за детьми, своевременно направлять их действия. Возможность непосредственного сотрудничества с детьми резко снижается, особенно в работе с детьми младших групп. Чтобы обеспечить это сотрудничество, воспитателю необходимо привлечь помощников, которые разделили бы с ним организационно – педагогическое руководство детьми. Если детей делят на 2-3 одновременно работающие подгруппы, то взрослым вполне удаётся руководить ими и одновременно выполнять часть работы.

Соотношение двух моментов – совместной работы с детьми и руководства разнообразной деятельностью, их удельный вес меняется в зависимости от возраста детей, с которыми ведётся работа, и от конкретного характера труда. В младших группах доминирует организационно-педагогическая функция взрослого. В средней и старшей группах возможность для взрослых выполнять какую – то часть труда зависит от характера трудового процесса, его емкости и сложности.

Какое воспитательное влияние оказывает совместный труд на развитие детей, что он прибавляет к системе осуществляемого в детском саду трудового воспитания? Влияние совместной работы детей и взрослых отчетливо сказалось на приобретении детьми трудовых умений.

В средней и старшей группах, происходит заимствование умений и культуры труда. Действия взрослых, производимые естественно и многократно на глазах детей, вызывают у них активное подражание. В такой ситуации дети легче понимают, что требуется делать, быстрее овладевают умением.

Умелый отбор содержания занятия по ознакомлению с окружающим является очень важным фактором создания положительной трудовой направленности у детей дошкольного возраста. При этом очень существенно, как это содержание доводится до сознания детей, какими приёмами пользуется воспитатель.

Наиболее доходчивы и убедительны живые образы, подлинный пример труда взрослых. Жизненная наглядность (наблюдения, экскурсии) обеспечивает наибольшую отчётливость представлений, максимальную действенность приобретаемых детьми знаний. Наглядно воспринятое требует, однако, интерпретации. В процессе дальнейших бесед, посредством рассказов воспитателя уточняются, закрепляются, дополняются сведения, полученные во время наблюдений.

Воспитатели при ознакомлении детей с трудом взрослых, как правило, пользуются наглядными методами, умело сочетая их со словесными (беседы, рассказы); удельный вес последних может повышаться в работе со старшими детьми. Особое место среди словесных методов занимает использование детской художественной литературы.

В формировании трудовой направленности детей важную роль играет чтение художественных произведений. Своей эмоциональностью, образностью, живостью детская книжка заражает детей энтузиазмом труда: пробуждает интерес, уважение к труду, желание подражать героям литературных произведений, подобно им, хорошо трудиться.

За последние годы наши детские писатели создали значительное количество произведений о труде. Эти произведения помогают воспитывать у детей интерес и уважение к труду взрослых, побуждают к подражанию.

Наиболее действенные способы ознакомления детей с трудом взрослых – наблюдения и экскурсии. Очень важно отобрать для наблюдений такие виды работ, которые ценны в воспитательном отношении, содержание которых доступно для понимания детьми, вызывает у них желание подражать трудовому поведению взрослых.

При ознакомлении детей с трудом очень важно соблюдать постепенность в расширении сведений. Следует иметь в виду, что обилие впечатлений приводит к тому, что дети получают отрывочные, поверхностные сведения, мало воздействующие на формирование правильного отношения к труду, на выработку трудовых навыков и умений.

В процессе наблюдений необходимо давать небольшое количество сведений, постепенно их расширяя и углубляя, дополняя известное новыми знаниями, закрепляя старое. Лишь при таком постепенном углублении детей в познаваемое явление возможно выработать у них правильные представления о труде, правильное отношение к нему.

Постепенное расширение и углубление знаний детей о труде взрослых можно проследить на примере неоднократного наблюдения с детьми постройки жилого дома. В первый раз дети наблюдали работу каменщиков: кладку стен, подноску кирпича. На следующей экскурсии дети увидели продвижение стройки – дом «вырос». Затем они наблюдали, как работали плотники, стекольщики, кровельщики, маляры. И вот в результате общей слаженной работы дом готов.

Наблюдения за трудом взрослых оказываются особо действенными в тех случаях, когда познавательный материал эмоционально насыщен, раскрывает красоту труда, вызывает у детей чувство восхищения. Всё это влияет на поведение детей, на их отношение к людям, к вещам.

На ступени старшего дошкольного возраста дети уже способны к элементарному пониманию общественной пользы своего труда. Они гордятся тем, что их привлекают к совместной

работе со взрослыми, и получают удовлетворение от того, что и они что-то вносят в общее хозяйство детского сада, помогают взрослым.

Дети, которые не только будут радоваться процессу труда, но и почувствуют его пользу для себя и других, для общего дела, будут больше ценить и труд взрослых. У них постепенно будет формироваться психологическая готовность к труду.

Литература

1. Буре Р.С. Дошкольник и труд. С.-П., 2004.
2. Куцакова Л.В. Нравственно-трудовое воспитание ребенка – дошкольника. М. 2005.
3. Нравственно – трудовое воспитание детей в детском саду / Под редакцией. Р.С. Буре. М., 1987.
4. Трудовое воспитание детей дошкольного возраста / Под редакцией. М.А. Васильевой. М., 1984.

LITVINOVICH Olga Viktorovna

educator, Kindergarten No. 26 «Solnyshko» of the Starooskolsky city district,
Russia, Stary Oskol

KALCHIK Larisa Aleksandrovna

educator, Kindergarten No. 26 «Solnyshko» of the Starooskolsky city district,
Russia, Stary Oskol

BERESTOVAYA Natalia Stanislavovna

educator, Kindergarten No. 26 «Solnyshko» of the Starooskolsky city district,
Russia, Stary Oskol

FORMATION OF COMMON LABOR SKILLS IN PRESCHOOL CHILDREN THROUGH THE ORGANIZATION OF JOINT WORK OF CHILDREN WITH ADULTS

Abstract. *In the article, the formation of general labor skills in preschool children through the organization of joint work of children with adults, it is shown that when familiarizing children with labor, it is very important to observe the gradual expansion of information. It should be borne in mind that the abundance of impressions leads to the fact that children receive fragmentary, superficial information that has little effect on the formation of a correct attitude to work, on the development of labor skills and abilities. In the course of observations, it is necessary to give a small amount of information, gradually expanding and deepening them, supplementing the known with new knowledge, consolidating the old. Only with such a gradual deepening of children into the known phenomenon is it possible to develop in them the correct ideas about work, the correct attitude to it.*

Keywords: *labor skills, preschool children, joint work of children with adults.*

САДРИЕВА Гузель Эрнестовна

студентка пятого курса,

Башкирский государственный педагогический университет им. М. Акмуллы,
Россия, г. Уфа

ИЗУЧЕНИЕ ПЕРЕВОДЧЕСКОЙ МЕТОНИМИИ В СФЕРЕ АНГЛИЙСКОГО ПРЕДИКАТА НА ЗАНЯТИЯХ СО СТАРШЕКЛАССНИКАМИ В СРЕДНЕЙ ОБЩЕОБРАЗОВАТЕЛЬНОЙ ОРГАНИЗАЦИИ

Аннотация. Статья посвящена исследованию переводческой метонимии в сфере предиката в английском языке. В статье были исследованы материалы английского и русского языка. В качестве примеров использованы предложения с произведения Х.Ли «Убить пересмешника».

Ключевые слова: метонимия, предикат, перевод, английский язык, каузальная метонимия.

Очевидным является тот факт, что тема переводческой метонимии в сфере английского предиката не является до конца изученной. Метонимии посвящены многие работы лингвистов и литературоведов. Филологи и лингвисты разрабатывали и продолжают разрабатывать теории и методы его перевода, с одной стороны, каждое новое исследование отличается от предыдущего, а с другой, всегда имеется материал для исследования, и метонимия сама по себе уже не рассматривается как поверхностное языковое явление.

Изначально метонимия рассматривалась как один из тропов, используемых в литературе в качестве средства создания художественных образов. Сейчас метонимией также обозначают употребление слова в переносном значении, то есть единица меняется другой единицей, находящимся в той или иной – пространственной, временной или другой связи с описываемым предметом. Например, обозначение помещения для описания совокупности людей, находящихся в этом помещении – «зал встал» [6, с. 164].

Метонимия как опора для принятия переводческого решения особенно значима в сфере предиката и представляет наибольшие трудности. Этим, возможно, и объясняется ее слабая изученность (даже на материале одного языка).

Метонимией в сфере предиката только начинают интересоваться, в связи с этим, мало исследований на эту тему. Однако уже можно утверждать, что с теоретической стороны лингвисты выделяют ее как единую систему.

Лингвисты выделяют несколько типов предикатной метонимии. Однако нами будут

рассмотрены не все ныне существующие типы. В рамках простой метонимии выделяются причинно-следственная (каузальная), коллигативная, целевая, синекдохальная (партитивная) и индикативная метонимии. Наше внимание будет уделено причинно-следственному типу метонимии.

Наиболее наглядным видом является каузальная метонимия. С помощью импликационной связи глагол, указывающий признак, совмещает и втягивает в свое значение другой признак. Эта импликационная связь носит причинно-следственный характер, и имеет более углубленный круг разновидностей:

– состояние в значении причины и внешнее проявление (*crave* – *сильно хотеть* – *настаивать, молить*), также это может быть явлением физическим: *sicken* – *заболеть* – *чувствовать тошноту*, психическим / умственным состоянием (духовным, эмоциональным, морально-оценочным): *shy* – *робеть, пугаться* – *сторониться*.

– причина / условие – следствие – результат; при этом речь может идти о: действии в значении причины – следствии: *flight* – *препугаться* – *драться*, действии в значении причины – результирующем состоянии: *zweat* – *мучиться* – *трудиться*, процессе в значении причины – результирующим состоянием: *melt* – *млеть* – *растворяться*, и процессе в значении причины – внешнем проявлении: *zimmer* – *нагреваться* – *кипеть* [5, с. 207].

В этой статье мы хотим показать важность перевода в работе с текстом. В процессе перевода у учеников развивается память, становится легче подбирать лексически и

грамматически схожие слова и мышление не ограничивается только одной единицей перевода. В конечном итоге результатами учащихся могут стать хорошая память, сознательный перевод единиц и четкое выражение мыслей. Также умение правильно переводить может помочь и в других областях, например, в письме или речи.

В этой связи представляется актуальным предложить примеры переводческой метонимии в сфере английского предиката в произведении Харпера Ли «Убить пересмешника», которые направлены на преодоление грамматических и лексических трудностей при переводе с английского языка на русский.

Предикаты отбирались по принципу наиболее частого употребления автором книги – Харпером Ли. Для поиска регулярных соответствий были отобраны несколько примеров таких глаголов широкой семантики, как *to tell*, *to be* вместе с их русскими переводческими соответствиями.

Русскими эквивалентами английского глагола *to tell* выступают близкие по значению глаголы рассказывать/рассказать и говорить/сказать. Выбор одного из них часто определяется широким контекстом [1, с. 25].

Рассматривая примеры со словом *to tell*, мы выделили следующие типы причинно-следственной (каузальной) метонимии: действие – цель, действие – состояние, действие – следствие, действие – отношение.

Так, слово **«told»** переводится как «велела» в предложении:

«Miss Caroline told me to tell my father not to teach me any more, it would interfere with my reading» – «И **велела** мне сказать отцу, чтобы он меня больше не учил, это мешает мне читать как полагается» [3, с. 19; 4, с. 13].

В этом случае мы наблюдаем осуществление лексической замены с использованием конкретизации, т.е. замены слова с широким значением на языке оригинала словом с более узким значением в языке перевода. В этом предложении прослеживается связь действие-отношение, таким образом, переводчик показывает нам, что женщина не просто сказала, а потребовала передать девочке ее слова.

В предложении «Walter Cunningham's face told everybody in the first grade he had hookworms» – «По лицу Уолтера Канингема каждый первоклассник сразу **видел** – у него глисты» – переводчик также сужает значение слова **«told»** и заменяет его на **«видел»**,

используя его в качестве способа подчеркнуть внешний вид Уолтера [3, с. 22; 4, с. 14].

Данный тип связи наблюдается в переводах еще нескольких предложений. Так, например:

«Don't say I haven't told you» – «Помни, я тебя **предупреждала**», – наблюдается метонимическое преобразование слова **«told»** на **«предупреждала»** [3, с. 177; 4, с. 106].

В данном случае выбор слова переводчиком обусловлен желанием показать, что тётя Александра волнуется за Аттикуса и не хочет, чтобы у него были проблемы.

Также можно рассмотреть следующий пример, где английский предикат и его переводческое соответствие связано метонимическими отношениями *«действие – следствие»*:

«Did you know some of 'em came out of the woods one Saturday and passed by this place and told me and my flowers were going to hell?» – «Знаешь, один раз в субботу приехали они из лесу город и давай **кричать** мне через забор, что я со своими цветами пойду прямо в ад» [3, с. 50; 4, с. 31].

Нами найдены несколько примеров, где имеет место метонимическое преобразование на основе связи *«действие – цель»*.

Например, «told» – «рассказала», то есть сказала, с целью заговорить зубы ребенку, вместо того, чтобы объяснять бранное слово:

«No, I told her about Lord Melbourne» – «Нет, я **рассказала** ей про лорда Мелбурна» [3, с. 100; 4, с. 59].

В предложении «Atticus, she told me how I should have treated her - oh dear, I'm so sorry I romped on her» – «Аттикус, она **растолковала** мне, как я должен был с ней обращаться...ей-богу, я ужасно жалею, что отшлепал её» – переводчик также заменяет слово **«told»** на **«растолковала»**, используя его с целью показать, как дочь Аттикуса преподавала ему урок, чтобы такой инцидент больше не повторился [3, с. 99; 4, с. 59].

Аналогичное переводческое решение принимается в предложении: ««Us», somebody said. I raised my hand, remembering an old campaign slogan Atticus had once told me about» – «Я вспомнила лозунг, который мне один раз во время выборов **объяснял** Аттикус, и подняла руку» [3, с. 277; 4, с. 162].

Показать эмоциональное состояние Джин-Луиз из-за слов Дилла переводчик сумел, подобрав русский эквивалент **«прикрикнула»**:

«I do, I mean it," he said, when I told him to shut up» – «Я **прикрикнула** на него, но он стоял на своем: – Правда, чую» [3, с. 41; 4, с. 26].

Здесь наблюдается тип связи «действие – состояние».

Еще одним интересным примером является подтип причинно-следственной метонимии «способ – действие», где предикат «told» принимает значение «**попросила**», таким образом, действие совершается путем общения и привидения различных доводов:

«He remembered because she told him to turn his down a bit so she could hear hers» – «Он это помнит, потому что она **попросила**, чтоб он у себя немножко приглушил, а то ей ничего не слышно» [3, с. 303; 4, с.176].

Глагол широкой семантики «to be» можно разделить на такие контекстуальные соответствия в языке ПЯ, как: положение предмета или лица в пространстве; состояние «служить, исполнять обязанности»; «происходить, случаться» [1, с. 39].

Найденные нами примеры переводческой трансформации являются контекстуальными заменами, то есть их русский эквивалент полностью зависит от общего смысла предложения:

«I willed myself to stay awake, but the rain was so soft and the room was so warm and his voice was so deep and his knee was so snug that I slept» – «Я не велела себе спать, но дождь за окном **шептал так мирно**, а в комнате было так тепло, а голос Аттикуса гудел так тихо, и коленка у него была такая удобная, и я уснула» [3, с. 317; 4, с. 186]. В данном случае глагол «to be» и его русский эквивалент «шептал так мирно» находится в метонимических отношениях «*восприятие – переработка ощущений*». Таким образом, в переведенном варианте изменены подлежащее и сказуемое, и главными членами предложения становятся не «дождь был», а «шептал так мирно», то есть происходит грамматическая замена, при которой акцентируется не сам дождь, а то, какое впечатление это на нас производит.

В следующем предложении глагол «to be» представлен в переводе его русским эквивалентом «благочестивый», который имеет значение «соблюдающий предписания религии, набожный»: «All we had was Simon Finch, a fur-trapping apothecary from Cornwall whose piety was exceeded only by his stinginess» – «Наша родословная начинается всего лишь с Саймона Финна, он был лекарь и завзятый охотник

родом из Корнуэлла, **ужасно благочестивый**, а главное – ужасный скряга» [3, с. 4; 4, с. 3].

Пример связи «состояние – внешнее проявление состояния» является контекстуальной заменой, которую переводчик использовал, исходя из слова «noise» - «шум»: «They tussled some more and then there was this funny noise» – «Они еще подрались, потому как-то странно **захрустело...**» [3, с. 305; 4, с. 177].

Как мы видим, английский язык стал еще более богатым и разнообразным благодаря переводческой метонимии в сфере предиката. А такой тип причинно-следственной метонимии, как действие – отношение и состояние – внешнее проявление состояния стали наиболее часто встречаемыми в переводческой стратегии.

Анализ переводческих преобразований в рамках причинно-следственной метонимии, может помочь при составлении методических рекомендаций, тренировочных упражнений на закрепление знаний по переводческой метонимии. Переводческая метонимия в сфере английского предиката, используемая при переводе, существенно влияет на язык, позволяет развивать у обучающихся и переводчиков не только логическое мышление и переводческие навыки, но и способствует также запоминанию и обдуманному использованию новых лексических единиц, поэтому вносит большой вклад в эволюцию языка.

Таким образом, мы считаем, что изучение переводческой метонимии в сфере английского предиката является важным, возможным и даже интересным.

Литература

1. Балкина Н.В. Хочу стать переводчиком: Учеб. Пособие / Н.В. Балкина, З.И. Сироткина. – М.: Изд-во РУДН, 2002. – 140 с.
2. Ланчиков, В. К. Техника перевода П. Лексические проблемы перевода. Проблемы передачи экспрессивности Текст. / В. К. Ланчиков, Д. В. Псурцев. М.: Р.Валент, 2007. - 208 с.
3. Ли Х. Убить пересмешника: книга для чтения на английском языке. – СПб.: Издательство «Антология», 2017. – 320 с.
4. Ли Х. Убить пересмешника / Пер. с англ. Р.Е. Облонская, Н.Галь / Издательство АСТ, 2017. – 187 с.
5. Сулейманова, О.А. Грамматические аспекты перевода : учеб. пособие для студ. филол. и лингв. фак. вузов / О.А. Сулейманова, Н. Н. Беклемешева, К.С. Карданова и др. – М.:

Издательский центр «Академия», 2010. - 240 с.
6. Ярцева В.И. Лингвистический энциклопедический словарь / Под ред. В.И. Ярцева. М.:

Научное изд-во «Большая российская энциклопедия». 2002. – 709 с.

SADRIEVA Guzel Ernestovna

5th year student,

Bashkir State Pedagogical University named after M. Akmullah,
Russia, Ufa

**THE STUDY OF TRANSLATION METONYMY IN THE FIELD OF ENGLISH
PREDICATE IN CLASSES WITH HIGH SCHOOL STUDENTS
IN A SECONDARY EDUCATIONAL ORGANIZATION**

Abstract. *This article is devoted to the study of translation metonymy in the sphere of predicate in English. English and Russian linguistics thoughts and ideas were referred in this article. As examples, the sentences from the work «To Kill a Mockingbird» by Harper Lee are used.*

Keywords: *metonymy, predicate, translation, English, causal metonymy.*

ПСИХОЛОГИЯ

ОТАДЖОНОВ Шарифджон Джураевич

соискатель общеуниверситетской кафедры психологии,
Худжандский государственный университет имени академика Бободжона Гафурова,
Таджикистан, г. Худжанд

ПРОБЛЕМА ПРИВЛЕЧЕНИЯ ПРОФЕССИОНАЛЬНЫХ ПСИХОЛОГОВ В УЧЕБНЫЕ ЗАВЕДЕНИЯ

Аннотация. В данной статье затронуты центральные основополагающие вопросы о нехватке профессиональных психологов в сфере обучения и развития учебного процесса и полноценного психологического улучшения подрастающего поколения. Анализ процесса внедрения психологических знаний в школах и их результатов показывает, что внедрение психологических рекомендаций в педагогическую практику учителей не дает желаемого результата и требует от самого педагога высокого уровня подготовленности и глубоких психологических знаний.

Ключевые слова: психологическое образование, психологическая рекомендация, школьный психолог, самостоятельная личность, психическое состояние, самооценка, сопереживание, психологическое отклонение, психологическая помощь.

Основатель мира и национального единства – Лидер нации, Президент Республики Таджикистан Эмомали Рахмон в своем выступлении в День знания отметил: «Психолог среднего общеобразовательного учреждения – специалист, получивший специальное образование по общей, специальной и возрастной психологии и психологической консультации, который реализует полученные в данных сферах теоретические знания и ведет практическую деятельность в условиях среднего образовательного учреждения» [3].

В системе профессионального образования студентов в вузах и педагогических колледжах психологическое образование занимает видное положение. «Вследствие этого в последние годы быстрыми темпами растет интерес к изучению психологии у обучающихся высших учебных заведений» [5].

Профессиональная подготовка учителей современных школ многопрофильное и сложное дело. «Наряду с необходимыми знаниями учитель обязан, воспитывая подрастающее поколение в свете справедливости, патриотизма, сплочённости, сопереживания, добра, мужества и доблести, информировать родителей и последующие молодое поколение о

современных педагогических и психологических знаниях» [7].

«Анализ процесса внедрения психологических знаний в школах и их результатов показывает, что внедрение психологических рекомендаций в педагогическую практику учителей не дает желаемого результата и требует от самого педагога высокого уровня подготовленности и глубоких психологических знаний» [6].

Именно на данной основе возникла специальность школьного психолога. В настоящее время существует две стороны психологического обслуживания в школе: существенная и перспективная. Существенная сторона связана ежедневно с той или иной проблемой воспитания и обучения учащихся и решает их. Перспективная сторона направлена на психологическое развитие каждого учащегося и на определение его образа жизни.

Школьный психолог, наблюдая за неблагоприятными условиями для психического и личностного развития учащегося, своевременно проводит профилактическую психологическую деятельность. Он обязан наблюдать, чтобы были созданы необходимые условия для

воспитания и обучения, учащихся на разных возрастных этапах.

Содержание деятельности школьного психолога составляет предупреждение сложных ситуаций, связанных с переходным возрастом учащихся. «Каждый переходный период, будучи связан с различными видами деятельности (игровая, обучающая, трудовая деятельность), охватывает переход из начальных классов школы в подростковый период и юношеский, коренные биологические изменения и сложности, физиологические и психические трансформации, которые требуют от учителей, родителей и взрослых психологического решения. Эти переходы зависят от норм педагогической и психологической подготовленности детей к школе, от периода адаптации к новым школьным условиям, перехода от игровой к обучающей деятельности учащихся начального класса, развития их просветительских процессов» [4].

Как показывает практика, наряду с получением теоретических знаний студенты высших учебных заведений, в частности студенты педагогического факультета, получающие специальность “психолог, школьный психолог”, должны иметь возможность самостоятельно осваивать основы психологии, и эта возможность им широко предоставляется психологией как наука.

На сегодняшний день сильно возросла потребность общества в психологах. «Особенно актуально это в настоящее время, когда воспитание молодежи является одной из важнейших задач общества, на которое руководство страны последовательно обращает свое внимание, и с первых дней суверенитета данная задача является приоритетным направлением в деятельности Правительства Республики Таджикистан. Однако следует отметить, что 10 лет тому назад роль психологов в нашем обществе была недостаточно заметна. Было бы целесообразно, если в каждом городе и районе республики были созданы центры психологической помощи, чтобы население могло обращаться к психологам для решения своих проблем в воспитании «сложности подрастающего поколения». Медицина давно доказала, что безразличие и невнимание в переходный период приводит подростков и молодых людей к серьезным психологическим отклонениям» [5].

Современное состояние нашей жизни показывает, что признаки нервной усталости особенно распространены среди подростков и молодежи. Одним из факторов возникновения данного признака является их отдаление от семьи и родителей, которое наносит подрастающему поколению материальный и моральный вред. Отсутствие полноценного обеспечения и иных предметов необходимости оказывает отрицательное влияние на нервную систему подростков, у которых нет родителей или они находятся на трудовой миграции. Другими факторами могут быть несоблюдение режима дня и сна, чрезмерное использование мобильных телефонов, долгое использование компьютеров и других технологий, которые также приводят к нервному истощению. При столкновении с данными ситуациями нам необходимо обратиться к психологам.

Как часто в обществе ведутся разговоры о том, что в учебных учреждениях общение и отношение стало сложным. Именно в аспекте сказанного необходимо, чтобы учителя относились к учащимся как психологи. Им необходимо предоставить возможность учащимся как в семье, так и в школе, высказывать свою точку зрения как самостоятельная личность. Одной из сторон проблемы заключается в том, что большинство педагогов и родителей не учитывают мнения и взгляды студентов и учащихся и со словами “ты еще маленький”, “ты молод”, или же “ты еще не понимаешь этой проблемы” ломают психическое самосознание и занижают самооценку молодых. В результате молодой человек чувствует себя неудобно, становится нервным и в этих условиях может выйти за рамки дозволенного. Как отмечают психологи, некоторые молодые люди ошибочно желают достичь чего-либо легко, без никаких усилий с их стороны. После того как они не достигают цели, впадают в депрессию, падают духом и начинают употреблять сигареты, употребляют алкоголь, или же поддаются влиянию экстремистских групп. Предотвратить или решить данные проблемы могут лишь психологи, объяснив и решив их с зависимыми людьми.

«В разные периоды роль психологов была велика и соответственно их вклад в развитии общества. Обратившись к опыту передовых государств, можно заметить, когда происходят какие-либо чрезвычайные происшествия или же стихийные бедствия как крупное

транспортное столкновение, авиакатастрофы, землетрясение и даже семейные конфликты, непременно привлекаются психологи, и просят их помощи в решении многочисленных проблем» [1]. За границей обращение к психологам общепринятое дело, и население в различных ситуациях широко пользуются их услугами. Вследствие этого профессия психолога в развитых странах одна из самых востребованных и прибыльных. К огромному сожалению, в современном обществе Таджикистана роль психологов незначительна. Если вы посоветуете человеку, оказавшемуся в тяжелых психологических условиях, обратиться к психологу, этот факт вызовет у него глубокое негодование. В большинстве ситуаций, когда у человека ухудшается психическое состояние, особенно у женщин, они обращаются не к психологу, а к колдунам и муллам. Так как верят им, хотя это неправильно. Может быть проблема заключается в том, что люди не готовы к встрече с психологом или же услугам психолога недостаточно пропагандированы.

В большинстве стран действуют службы срочной психологической помощи, что не наблюдается у нас. Конечно в данный момент в больших городах республики, как Душанбе, Худжанд, организованы службы психологической помощи. Было бы целесообразно, если бы во всех регионах Таджикистана были организованы подобные службы, налажена бесплатная психологическая помощь по телефонам доверия, чтобы население при необходимости могло обратиться к этим службам. На наш взгляд, одним из основных причин увеличения числа самоубийств в Таджикистане заключается именно в том, что мы мало или совсем не пользуемся услугами психологов. Нам необходимо провести разъяснительную работу в обществе, объяснить, что психолог не занимается лишь с людьми с психическими отклонениями. Психолог человек, который может оказать помощь в различных ситуациях психического

обострения. Поэтому мы рекомендуем нуждающимся чаще обращаться к психологам.

Таким образом, профессия психолога на сегодняшний день является востребованной, необходимой, но сложной. Особенно данный факт актуален в области образования, так как общество, современный мир предъявляет к образовательным учреждениям введение новых образовательных стандартов, которые отвечали бы требованию времени. И в этом процессе важное место занимают психическое здоровье подрастающего поколения и создание комфортной психологически безопасной образовательной среды. Именно профессиональные психологи будут играть важную роль в данном процессе, так как они могут помочь юным душам в поиске утверждения веры в себя и в свои возможности.

Литература

1. Бобоев Ш.С., Почоев Б. Общая психология и медицина (Учебное пособие – метод.). Худжанд. 2015. - 156 с.
2. Крутецкий В.А. Психология перевод второго русского издания. Перевод Р. Атохоннов. Душанбе, «Просвещение» 1977 г. - 511 с.
3. Выступление Основателя мира и единства, Лидера нации, Президента Республики Таджикистан Эмомали Рахмона по случаю Дня «Знаний» газеты «Согдийская правда» №102 от сентября 2019 г. С.4.
4. Миралиев А.М. Давлатов М.Т. Педагогика и психология. Душанбе, «Ирфон», 2007. - 344 с.
5. Саидов М., Рурбонов Н., Жураев Ш. Психология (комплекс методик обучения). Душанбе. 2018 - 242 с.
6. Общая психология. Учебник для студентов пед. ин-тов. Под. ред. Проф. А. В. Петровского. Изд. 2-е, доп. и перераб. М., Просвещение, 1977. 479 с.
7. Мустафокулов Т., Нарзуллоева М. Основы возрастной психологии, а не педагоги. Куляб 1993 - 360 с.

ОТАЈОНОВ Шарифjon Dzhuraevich

candidate of the university-wide department of psychology,
Khujand State University named after Academician Bobodzhon Gafurov,
Tajikistan, Khujand

THE PROBLEM OF INVOLVING PROFESSIONAL PSYCHOLOGISTS IN EDUCATIONAL INSTITUTIONS

Abstract. *This article touches upon the central fundamental questions about the lack of professional psychologists in the field of training and development of the educational process and full psychological improvement of the younger generation. An analysis of the process of introducing psychological knowledge in schools and their results shows that the introduction of psychological recommendations into the pedagogical practice of teachers does not give the desired result and requires a high level of preparedness and deep psychological knowledge from the teacher himself.*

Keywords: *psychological education, psychological recommendation, school psychologist, independent personality, mental state, self-conception, empathy, psychological deviation, psychological help.*

САВИН Станислав Станиславович

доцент кафедры управления фирмой, кандидат экономических наук,
Высшая школа корпоративного управления,
Российская академия народного хозяйства и государственной службы при Президенте РФ,
Россия, г. Москва

ЛОКТАЕВА Светлана Альбертовна

доцент кафедры общеобразовательных дисциплин, кандидат педагогических наук, доцент,
Московская международная высшая школа бизнеса МИРБИС, Россия, г. Москва

**ОТВЛЕКАЮЩИЕ ФАКТОРЫ, ВЛИЯЮЩИЕ НА ЭФФЕКТИВНОСТЬ
ПРОФЕССИОНАЛЬНОЙ ДЕЯТЕЛЬНОСТИ**

***Аннотация.** Почему мы не успеваем выполнить все задачи, которые себе запланировали? Куда уходит наше время? Сколько вообще нашего времени уходит реально на полезные дела, а сколько впустую? Хронофаги – это объекты или обстоятельства, которые мешают или отвлекают нас от основной деятельности. Мало кто об этом задумывается, но даже наши мысли могут стать хронофагами. Чтобы поглотителей времени в нашей жизни стало меньше необходимо для начала научиться их распознавать.*

***Ключевые слова:** хронофаги, многозадачность, ментальные ловушки, ментальные модели, эмоциональная спираль, бессмысленное упорство, жертва обстоятельств.*

Поглотители времени – это так называемые хронофаги. К таким относят абсолютно все объекты или обстоятельства, которые мешают или отвлекают нас от основной деятельности. Они могут быть неодушевленными или одушевленными. К одушевленным относятся слишком разговорчивые коллеги, непредвиденные звонки по телефону, сообщения в мессенджерах и т.д. А к неодушевленным, такие как: просмотр новостей в социальных сетях, роликов на YouTube, компьютерные игры и пр. Десятки исследований показывают, что переключение между задачами требует времени и усилий и, даже если мы сами этого не замечаем, страдает и скорость, и качество работы [3]. Если кто-то говорит, что он или она хороши в многозадачности, сразу же можно сказать, что они неэффективны. У вас уходит гораздо больше времени на выполнение той или иной работы, чем у людей, которые концентрируются всего лишь на одном требующем внимания действии за один раз [2].

Хронофаги присущи каждому человеку индивидуально. Это могут быть какие-то привычки, которые также растрачивают наше время. Кто-то слишком долго думает и не может собраться что-то сделать, а кто-то сомневается принимать то или иное решение.

Вот самые распространенные поглотители времени: отсутствие чувства времени; привычка браться за несколько дел одновременно; неумение планировать рабочее время; медлительность и нерешительность; чрезмерная спешка в делах; неумение сказать «Нет!»; отвлекающие телефонные разговоры; неумение расставлять в делах приоритеты; привычка часы на пролет проводить время за игрой в компьютерные игры и просмотром телевизора; общение в социальных сетях и в различных чатах и т.д.

«Всему свое время». Это правило мы нарушаем на каждом шагу и попадаем в ловушки: преждевременно тревожимся или медлим в нерешительности, строим планы, которые вскоре опрокинет жизнь, или оттягиваем дело, которое давно пора начать. Таких ловушек психолог и философ, профессор Андре Кукла насчитал одиннадцать. Все они мешают нам жить, заставляя впустую тратить силы и время, лишая естественной способности радоваться жизни. Зная о ментальных ловушках, мы можем их обнаруживать и избегать. Ментальные ловушки – это накатанные и привычные пути, по которым мучительно и безрезультатно движется наша мысль, сжигая невероятные объемы нашего времени, высасывая энергию и не создавая

никаких ценностей ни для нас самих, ни для кого бы то ни было [1].

Если нам доставляет удовольствие целый день смотреть телевизор, то такое занятие не расценивается как пустая трата времени. Значит, смотреть телевизор для нас – ценность.

Мы часто изматываем себя напряженной погоней за чем-то, что никоим образом не способствует воплощению наших собственных ценностей. Эти бесполезные устремления и есть ментальные ловушки. Такие ловушки мешают нам наслаждаться любимым занятием и не дают нам серьезно работать. Они не что иное, как абсолютная потеря времени.

В одну и ту же ментальную ловушку можно попасть на минуту-другую, а можно и на всю жизнь. И такие мимолетные ловушки не менее опасны, чем пожизненные. Мы попадаем в такие ловушки с пугающей регулярностью и частотой. Я сомневаюсь, что средний взрослый горожанин XXI века бывает свободен от них более чем несколько минут подряд. И к концу дня суммарный эффект этих коротких ментальных ловушек может стать причиной совершенно непонятной для нас измотанности.

Но если ментальные ловушки столь вредоносны для нас, почему же мы все время в них попадаем? Почему бы просто не избавиться от них?

Есть три причины такого поведения: во-первых, мы часто не осознаем, о чем мы думаем; во-вторых, даже если бы мы и сознавали содержание наших мыслей, мы зачастую не понимаем их вредоносного характера; в-третьих, даже если мы признаем их вред, мы часто не можем остановиться в силу привычки.

Ментальные ловушки часто остаются ниже порога сознания, мы попадаем в них автоматически, не принимая никаких сознательных решений. И чтобы избавиться от них, прежде всего, необходимо научиться их распознавать.

Научиться распознавать и идентифицировать ловушки – первый шаг. Но сами по себе выявление и идентификация не положат им конец. Мы не сможем с ними бороться до тех пор, пока не будем твердо убеждены в том, что они вредоносны.

Ловушка №1: «Мнимая» реальность.

Любую нашу деятельность направляют глубоко укоренившиеся идеи, стратегии, способы понимания и руководящие идеи. В литературе по системному мышлению они известны как ментальные модели. Почему мы их так называем? «Ментальные» – потому что они существуют в нашем уме и направляют наши действия, а «модели» – поскольку мы строим их на

основании своего опыта. Они представляют собой общие идеи, которые формируют наши мысли и действия, а также представления о желаемых результатах.

Ментальные модели вполне естественны, они есть у каждого, сознает он это или нет, и мы воспринимаем мир именно через них. Они имеют личный характер, и мы дорожим ими. Ментальные модели направляют все наши действия. Они источник стабильности, то, на что можно рассчитывать. Нам нужна усиливающая обратная связь, которая бы их подтверждала и подкрепляла. Порой мы хотим найти ее настолько сильно, что бываем рады даже несчастью, лишь бы оно подтвердило наши убеждения – «я же давно предупреждал».

Материалом для наших ментальных моделей служат отчасти общественные нравы, отчасти – культура, а отчасти – идеи людей, оказывавших на нас влияние в детстве. Все остальное мы конструируем и поддерживаем на основе данных нашего опыта четырьмя основными способами: вычеркивание, конструирование, искажение и обобщение [4].

Наше внимание действует избирательно. Мы отбираем и фильтруем информацию в соответствии с настроением, интересами и озабоченностью.

Мы вычеркиваем часть информации и формируем наши представления исходя из того, что заметили. Всегда есть и другая информация, но, поскольку она для нас неважна, с чисто практической точки зрения ее как бы и нет. Когда наши ментальные модели уже сформированы, вычеркивание работает на их поддержание. Например, родители зачастую не замечают, что их ребенок – уже взрослый. Они по-прежнему видят в нем малыша и слепы к его растущей независимости и возмужанию, пока в какой-то момент он не заявит о себе во весь голос.

Конструирование – это зеркальное отображение вычеркивания: мы видим то, чего нет. Видеть – значит верить. Например, встретив ссылку на фамилию Перов, мы иногда ошибочно воспринимаем ее как «Петров», что и понятно: такая фамилия гораздо более распространена.

Неясность почти неизменно побуждает к конструированию. Мы прочитываем все непонятное, как гадалка – узоры на кофейной гуще, находим закономерности и смысл в самых смутных или случайных событиях. При взгляде в прошлое все выглядит разумно. И мы пытаемся увязать возможную причину с вероятным следствием, соединяя концы с концами в

истории, которую хотим воспринимать как истинную.

Искажение – это то, как мы изменяем испытанное нами на практике, преувеличивая одни его детали и преуменьшая другие. Оно может стать основой как творчества, так и паранойи. Искажая события, мы придаем больший вес каким-то аспектам нашего опыта. В этом нет ничего плохого, но можно сбиться с пути. Слишком легко подтасовать приобретенный опыт таким образом, чтобы он подтверждал то, что нам выгодно.

Например, многие игроки верят, что могут выиграть и сделают это, хотя в конечном итоге всегда остаются в проигрыше. Для поддержания иллюзии они воспринимают свой проигрыш как «почти выигрыш».

Ревность – хороший пример того, насколько сковывающим и мучительным бывает искажение. Ревнивец в самых простых и невинных событиях и поступках видит основания для болезненных подозрений.

Используя обобщение, мы создаем наши ментальные модели на основании единичного опыта, в котором хотим видеть типичное явление.

Обобщение, однако, играет ключевую роль в процессе обучения и применения наших знаний в различных ситуациях. Найдя в предмете что-либо уже знакомое, мы сразу понимаем, как с ним обращаться. Без умения обобщать нам приходилось бы любую задачу решать с нуля.

Сами по себе эти четыре принципа – вычеркивание, конструирование, искажение и обобщение – не несут в себе ничего плохого: они служат мощными инструментами обучения и творчества, а также основой всех наших представлений и убеждений. Нам нужно понять, как ментальные модели сковывают нас и, каким образом можно раскрепостить наше мышление.

Ловушка № 2: Условность счастья. Ментальные модели образуют систему: «Я буду счастлив, когда...» «Если..., то...» У каждой из них есть задача. Цель системы убеждений состоит в том, чтобы давать объяснение и смысл нашему опыту. Строго говоря, если рассматривать систему только с данной точки зрения, то она совсем необязательно должна сделать нашу жизнь более здоровой и счастливой.

Вполне возможно иметь нереалистичные и вредные убеждения относительно себя и других. Но в нашей власти подвергнуть свою систему анализу и перестроить ее. Нужен набор реалистичных и полезных ментальных

моделей, которые бы обеспечивали нам и другим наибольшее благополучие и счастье. Мы в состоянии сделать это, если беспристрастно исследуем свои ментальные модели, подходя к ним как к системе, и решим, какие модели следует принять вместо нынешних.

Ставьте большие цели, но не связывайте с ними своё счастье. Вы должны быть счастливы до того, как их достигните. Для этого есть три направления действий:

- Задайте себе вопрос, что укрепляет существующие убеждения, и каким образом вашими ментальные модели сохраняют всю систему в неизменном виде.
- Определите свойства желательных для себя ментальных моделей – реалистичных и обеспечивающих наибольшую степень здоровья и благополучия вам и другим.
- Наслаждайтесь процессом достижения цели.

Ловушка № 3 Захват внимания и нисходящая эмоциональная спираль.

В психологии существует два вида эмоциональной спирали – позитивная (радость, счастье, удовольствие) и негативная (страх, вина, стыд, раздражение). Это состояние, когда эмоциональная реакция не управляется мыслительным процессом, или мыслительный процесс попадает в подчинение эмоциям.

Что такое нисходящая спираль? Посмотрим, как спираль проявляет себя в обычной жизни. Чтобы ясно понимать, как она может сказаться на существующих и будущих отношениях, вспомните те из них, что не сложились. Восстановите в памяти все, из-за чего они в свое время разрушились. Ясно представьте себе все случившееся. Вспомните как можно больше подробностей и проживите это еще раз. Как все начиналось? Что было потом? Записывая каждый этап вашей нисходящей спирали до самой нижней ее точки, вы сможете понять схему развития конфликта.

Если понять, что именно разрушает отношения, можно начать делать что-то для их спасения. Даже если отношения уже потеряны, вы сможете предотвратить повторение случившегося в будущем. Таким же образом можно рассматривать и отношения в бизнесе. Вот как все обычно происходит.

Например: Между двумя людьми возникает партнерство. У них есть прекрасная идея нового товара или услуги, они вкладывают много времени и сил в новое предприятие. Будучи полностью поглощены работой, они не составили и не подписали никакого юридического документа о партнерстве. Ведь они хорошие

друзья и собираются ими оставаться. Нет при этом и четких должностных инструкций, не определены способы вознаграждения и раздела прибыли. Через несколько лет деловые отношения еле теплятся, поскольку один из партнеров занял контролируемую позицию и не позволяет второму принимать какие-либо решения без своего согласия. Ситуация с деньгами плохая, постоянно возникают конфликты вокруг того, на что тратить прибыль. Один хочет вложить финансы в развитие компании, а другой заботится, прежде всего, о собственном благосостоянии. Постепенно в конфликт втягиваются остальные сотрудники, и возникают два противоборствующих лагеря. Кризис нарастает, один из партнеров хочет покинуть предприятие. Большая часть денег в такой ситуации обычно достается поверенным, бизнес прогорает, а оба бывших приятеля восклицают: «Партнерство – дело гиблое!»

Таким образом, и в деловом мире нисходящая спираль может быть не менее разрушительной. Если вы рассчитываете вести бизнес с одним или более партнерами, первым делом планируйте пути выхода из предприятия. Не забудьте изложить их письменно. Не стоит переоценивать эмоциональные привязанности. Тот бесспорный факт, что ваш партнер – ваш лучший друг или просто хороший человек, – не повод пренебрегать письменным соглашением.

Все мы в силу привычки, скорее всего, повторим ту же схему поведения и в новых отношениях. Если вы осознаете, что движетесь по нисходящей спирали, немедленно дайте себе отдых и решитесь на положительные изменения. Изменить свое поведение – вот единственный способ получить другой результат. Как это сделать? Используйте новый шаблон, замените нисходящую спираль, доставившую вам столько неприятностей, восходящей спиралью, направленной к настоящим гармоничным отношениям.

Все хорошие отношения с чего-то начинаются. Часто первые несколько встреч ничем особенным не запоминаются. Однако вскоре возникает хорошее отношение к новому знакомому благодаря, например, его целостности, энтузиазму, позитивному отношению к жизни или просто верности слову. Если подробно рассмотреть, как сформировались ваши лучшие отношения, можно увидеть общий процесс зарождения и развития длительных и плодотворных связей. Зная, что работает, а что нет, вы сможете избежать досадных ошибок, которые закуют вашу нисходящую спираль.

Ловушка № 4 Бессмысленное упорство.

Бессмысленное упорство – это продолжение работы над тем, что уже потеряло свою ценность. Его значимость и смысл испарились до того, как мы дошли до конца. А мы продолжаем и продолжаем – либо потому, что не заметили этой перемены, либо просто по инерции.

Мы с большим энтузиазмом садимся за чтение новой художественной книги, но начинаем испытывать скуку задолго до ее конца. Но вместо того чтобы бросить, мы продолжаем: без всякого удовольствия, просто «чтобы как-нибудь дойти до конца». Прекрасный пример пустой траты времени.

Конечно, мы можем упорствовать, стремясь при этом не к удовольствию, а защищая какие-то другие ценности (в качестве упражнения в терпении или закалки духа). Невероятно, но факт: наша культура расценивает упорство как добродетель. Мы хвалимся, что, взяв однажды установленный курс, во что бы то ни стало идем до конца. Полезно различать «упорство» и «настойчивость». Мы можем настойчиво добиваться цели, невзирая на помехи на нашем пути. Но мы упорствуем, если продолжаем тащиться в направлении, где, как мы и сами знаем, нас ждет лишь тупик. Мы движемся таким безнадежным курсом порой просто потому, что нам не приходит в голову пересмотреть наши цели. В конце концов, мы так долго жили со всем этим – с этим человеком, на этой работе, в этом доме и этом районе, одеваясь в этом привычном для нас стиле...

Особенно легко скатиться к вечному варианту негативного упорства. Здесь наше упорство отстаивает право не делать чего-то, что могло быть стоящим и полезным. Мы не раскрываемся в близких отношениях, потому что когда-то они оказались для нас катастрофой. Мы держимся подальше от математических задач, потому что у нас было плохо с математикой в школе.

Если мы воздерживаемся от чего-то, то как узнать, что ценность этого чего-то для нас изменилась? Единственный ответ – не зачеркивать что-то на всю оставшуюся жизнь. Время от времени полезно бросить взгляд на то, что мы исключили из своей жизни из-за того, что это было невкусно, болезненно или сложно. Наши вкусы, отвага, способности, удача, да и сам мир могут меняться без нашего ведома. Решение: пересмотрите свои дела и привычки. Какие дела вы делаете по инерции, но они давно потеряли свою актуальность? Время от времени пересматривайте свои цели и соотносите их со своими действиями.

Ловушка № 5: Значимость цели.

Когда мы ставим себе целью 10-кратный рост своего бизнеса и постоянно каждый день молимся на этот результат – то мы создаем излишнее напряжение и обесцениваем сегодняшние шаги. А ведь именно сегодня мы делаем то, что в конечном итоге приведет к результату. Цель лишь задает направление жизни. Путешествие к цели – вот смысл происходящего! Четко определите цель, а потом сосредоточьте внимание на том, какие три шага в день вас могут приблизить к цели.

Ловушка № 6: Жертва обстоятельств.

Человек, попадающий в ловушку жертвы, постоянно ощущает себя жертвой кого-либо или чего-либо: родственников, недоброжелателей, завистников, обстоятельств и т. д. Он постоянно страдает по тому или иному поводу, жалуется на жизнь, жалеет себя и – прямо или косвенно – вынуждает других проявлять по отношению к нему понимание и сострадание.

Контрприемом является осознание психологической ловушки, понимание того, что позиция жертвы делает вас слабыми и лишает многих возможностей, отслеживание моментов, когда вы входите в роль жертвы, и постепенное изменение поведения на более жизнеутверждающее и позитивное. Научитесь хвалить себя за самые малые успехи и достижения. Запишите все то, что вас не устраивает в вашей жизни. Переформулируйте с точки зрения хозяина положения: «Меня не устраивает...»,

потому что я ...» Четко сформулируйте свои жизненные цели.

Как выбраться из ловушки? В каждом отдельном случае самое главное – поймать себя на месте преступления. Как бы парадоксально это ни звучало, мы редко осознаем, о чем думаем. Стоит только осознать, и все станет проще. Конечно, на то, чтобы побороть пагубное мышление, может уйти много времени – ведь мы всю жизнь думали так и привыкли. Но теперь вы знаете, на что нужно обращать внимание, и сможете выбраться из любой ментальной ловушки.

Литература

1. Андре Кукла, Ментальные ловушки. Глупости, которые делают разумные люди, чтобы испортить себе жизнь / Издательство: Альпина Бизнес Букс / Психология / Город: М., 2007.
2. Креншоу Д., Миф о многозадачности. К чему приводит стремление успеть все // Д. Креншоу – «Эксмо», 2010
3. Ленгольд, К. Просто космос. Практикум по Agile-жизни, наполненной смыслом и энергией // Катерина Ленгольд. – М. : Манн, Иванов и Фербер, 2019. – 160 с.
4. О'Коннор Дж. Искусство системного мышления: Необходимые знания о системах и творческом подходе к решению проблем // Джозеф О'Коннор и Иан Макдермотт. – М.: Альпина Бизнес Букс, 2006. 256 с.

SAVIN Stanislav Stanislavovich

PhD in Economics, Associate Professor of the Department of Firm Management, Graduate School of Corporate Governance, Russian Academy of National Economy and Public Administration under the President of the Russian Federation, Russia, Moscow

LOKTAEVA Svetlana Albertovna

PhD in Pedagogical Sciences, Associate Professor, Associate Professor of the Department of General Education Disciplines, Moscow International Higher Business School MIRBIS, Russia, Moscow

DISTRACTING FACTORS AFFECTING THE EFFICIENCY OF PROFESSIONAL ACTIVITIES

Abstract. *Why do we not have time to complete all the tasks that we have planned for ourselves? Where does our time go? How much of our time is actually spent on useful things, and how much is wasted? Chronophages are objects or circumstances that interfere with or distract us from our main activities. Few people think about it, but even our thoughts can become chronophages. To reduce the number of time scavengers in our lives, we must first learn to recognize them.*

Keywords: *chronophages, multitasking, mental traps, mental models, emotional spiral, mindless persistence, victim of circumstance.*

Актуальные исследования

Международный научный журнал
2021 • № 22 (49)

ISSN 2713-1513

Подготовка оригинал-макета: Орлова М.Г.
Подготовка обложки: Ткачева Е.П.

Учредитель и издатель: ООО «Агентство перспективных научных исследований»
Адрес редакции: 308000, г. Белгород, Народный бульвар, 70а
Email: info@apni.ru
Сайт: <https://apni.ru/>

Отпечатано в ООО «ЭПИЦЕНТР».
Номер подписан в печать 07.06.2021г. Формат 60×90/8. Тираж 500 экз. Цена свободная.
308010, г. Белгород, пр-т Б. Хмельницкого, 135, офис 1