

АКТУАЛЬНЫЕ ИССЛЕДОВАНИЯ

МЕЖДУНАРОДНЫЙ НАУЧНЫЙ ЖУРНАЛ

ЧИТАЙТЕ В НОМЕРЕ

Атомарно-
водородное
взрывчатое вещество

Иновационные стратегии
территориального
развития туризма и сферы
гостеприимства

Формирование
навыков инженерно-
технического
творчества
дошкольников
средствами леги-
конструирования
и образовательной
робототехники в ДОУ

Научные и
методические
публикации как
отражение научно-
исследовательской
деятельности
педагога

#31(58)

16+

Актуальные исследования

Международный научный журнал
2021 • № 31 (58)

Издается с ноября 2019 года

Выходит еженедельно

ISSN 2713-1513

Главный редактор: Ткачев Александр Анатольевич, канд. социол. наук

Ответственный редактор: Ткачева Екатерина Петровна

Статьи, поступающие в редакцию, рецензируются.

За достоверность сведений, изложенных в статьях, ответственность несут авторы.

Мнение редакции может не совпадать с мнением авторов статей.

При использовании и заимствовании материалов ссылка на издание обязательна.

Материалы публикуются в авторской редакции.

РЕДАКЦИОННАЯ КОЛЛЕГИЯ

Абидова Гулмира Шухратовна, доктор технических наук, доцент (Ташкентский государственный транспортный университет)

Альборад Ахмед Абуди Хусейн, преподаватель, PhD, Член Иракской Ассоциации спортивных наук (Университет Куфы, Ирак)

Аль-бутбахак Башшар Абуд Фадхиль, преподаватель, PhD, Член Иракской Ассоциации спортивных наук (Университет Куфы, Ирак)

Альхаким Ахмед Кадим Абдуалкарем Мухаммед, PhD, доцент, Член Иракской Ассоциации спортивных наук (Университет Куфы, Ирак)

Асаналиев Мелис Казыкеевич, доктор педагогических наук, профессор, академик МАНПО РФ (Кыргызский государственный технический университет)

Атаев Загир Вагитович, кандидат географических наук, проректор по научной работе, профессор, директор НИИ биогеографии и ландшафтной экологии (Дагестанский государственный педагогический университет)

Гаврилин Александр Васильевич, доктор педагогических наук, профессор, Почетный работник образования (Владимирский институт развития образования имени Л.И. Новиковой)

Галузо Василий Николаевич, кандидат юридических наук, старший научный сотрудник (Научно-исследовательский институт образования и науки)

Григорьев Михаил Федосеевич, кандидат сельскохозяйственных наук, доцент (Арктический государственный агротехнологический университет)

Губайдуллина Гаян Нурахметовна, кандидат педагогических наук, доцент, член-корреспондент Международной Академии педагогического образования (Восточно-Казахстанский государственный университет им. С. Аманжолова)

Ежкова Нина Сергеевна, доктор педагогических наук, профессор кафедры психологии и педагогики (Тульский государственный педагогический университет им. Л.Н. Толстого)

Жилина Наталья Юрьевна, кандидат юридических наук, доцент (Белгородский государственный национальный исследовательский университет)

Ильина Екатерина Александровна, кандидат архитектуры, доцент (Государственный университет по землеустройству)

Карпович Виктор Францевич, кандидат экономических наук, доцент (Белорусский национальный технический университет)

Кожевников Олег Альбертович, кандидат юридических наук, доцент, Почетный адвокат России (Уральский государственный юридический университет)

Колесников Александр Сергеевич, кандидат технических наук, доцент (Южно-Казахстанский университет им. М. Ауэзова)

Копалкина Евгения Геннадьевна, кандидат философских наук, доцент (Иркутский национальный исследовательский технический университет)

Красовский Андрей Николаевич, доктор физико-математических наук, профессор, член-корреспондент РАЕН и АИН (Уральский технический институт связи и информатики)

Кузнецов Игорь Анатольевич, кандидат медицинских наук, доцент, академик международной академии фундаментального образования (МАФО), доктор медицинских наук РАГПН, профессор, почетный доктор наук РАЕ, член-корр. Российской академии медико-технических наук (РАМТН) (Астраханский государственный технический университет)

Литвинова Жанна Борисовна, кандидат педагогических наук (Российский государственный университет правосудия)

Мамедова Наталья Александровна, кандидат экономических наук, доцент (Российский экономический университет им. Г.В. Плеханова)

Мукий Юлия Викторовна, кандидат биологических наук, доцент (Санкт-Петербургская академия ветеринарной медицины)

Никова Марина Александровна, кандидат социологических наук, доцент (Московский государственный областной университет (МГОУ))

Насакаева Бакыт Ермекбайкызы, кандидат экономических наук, доцент, член экспертного Совета МОН РК (Карагандинский государственный технический университет)

Олешкевич Кирилл Игоревич, кандидат педагогических наук, доцент (Московский государственный институт культуры)

Попов Дмитрий Владимирович, PhD по филологическим наукам, доцент (Андижанский государственный университет)

Пятаева Ольга Алексеевна, кандидат экономических наук, доцент (Российская государственная академия интеллектуальной собственности)

Редкоус Владимир Михайлович, доктор юридических наук, профессор (Институт государства и права РАН)

Самович Александр Леонидович, доктор исторических наук, доцент (ОО «Белорусское общество архивистов»)

Сидикова Тахира Далиевна, PhD, доцент (Ташкентский государственный транспортный университет)

Таджибоев Шарифджон Гайбуллоевич, кандидат филологических наук, доцент (Худжандский государственный университет им. академика Бободжона Гафурова)

Тихомирова Евгения Ивановна, доктор педагогических наук, профессор, Почётный работник ВПО РФ, академик МААН, академик РАЕ (Самарский государственный социально-педагогический университет)

Хаитова Олмахон Саидовна, кандидат исторических наук, доцент, Почетный академик Академии наук «Турон» (Навоийский государственный горный институт)

Цуриков Александр Николаевич, кандидат технических наук, доцент (Ростовский государственный университет путей сообщения (РГУПС))

Чернышев Виктор Петрович, кандидат педагогических наук, профессор, Заслуженный тренер РФ (Тихоокеанский государственный университет)

Шаповал Жанна Александровна, кандидат социологических наук, доцент (Белгородский государственный национальный исследовательский университет)

Шошин Сергей Владимирович, кандидат юридических наук, доцент (Саратовский национальный исследовательский государственный университет имени Н.Г. Чернышевского)

Яхшиева Зухра Зиятовна, доктор химических наук, доцент (Джиззакский государственный педагогический институт)

СОДЕРЖАНИЕ

ХИМИЯ

- Козак Д.С.**
АТОМАРНО-ВОДОРОДНОЕ ВЗРЫВЧАТОЕ ВЕЩЕСТВО6

ВОЕННОЕ ДЕЛО

- Животова О.Н.**
ВОЙНА КАК ВЫСШАЯ ФОРМА ПРОЯВЛЕНИЯ ПОЛИТИЧЕСКОГО КОНФЛИКТА 10

НАУКИ О ЗЕМЛЕ, ЭКОЛОГИЯ, ПРИРОДОПОЛЬЗОВАНИЕ

- Антонова Т.И., Сутырина Е.Н., Михайлов В.В.**
ВОССТАНОВЛЕНИЯ КРИВОЙ ПЛОЩАДЕЙ В СТВОРЕ ГИДРОПОСТА РЕКА ИЯ –
ГОРОД ТУЛУН С ПРИМЕНЕНИЕМ ЦИФРОВОЙ МОДЕЛИ РЕЛЬЕФА ПО ДАННЫМ
РАДИОЛОКАЦИОННОЙ ТОПОГРАФИЧЕСКОЙ СЪЁМКИ 13
- Михайлов В.В., Сутырина Е.Н., Антонова Т.И.**
ИЗУЧЕНИЕ ХАРАКТЕРИСТИК ВЕСЕННЕГО ТЕРМОБАРА В НАИБОЛЕЕ КРУПНЫХ
ЗАЛИВАХ ОЗ. БАЙКАЛ ПО ДАННЫМ ДИСТАНЦИОННОГО СПУТНИКОВОГО
ЗОНДИРОВАНИЯ 17

КУЛЬТУРОЛОГИЯ, ИСКУССТВОВЕДЕНИЕ, ДИЗАЙН

- Горленко М.В.**
ЭКОЛОГИЧЕСКИЙ ДИЗАЙН – СОЦИОКУЛЬТУРНЫЙ ФЕНОМЕН В РЕШЕНИИ
ЭКОЛОГИЗАЦИИ ПРОБЛЕМ ПОТРЕБЛЕНИЯ ОБЩЕСТВА 21

СОЦИОЛОГИЯ

- Валиуллин М.Р., Новосельцева Д.В.**
ФАКТОРЫ ОБРАЩЕНИЯ К УСЛУГАМ НЕОФИЦИАЛЬНОЙ МЕДИЦИНЫ 26
- Новосельцева Д.В., Валиуллин М.Р.**
ФЕНОМЕН ПРОКРАСТИНАЦИИ В СОЦИАЛЬНО-ГУМАНИТАРНОМ ЗНАНИИ 29

МЕНЕДЖМЕНТ И МАРКЕТИНГ

- Кушнарёва С.А.**
ОРГАНИЗАЦИЯ СИСТЕМЫ ТРУДОВОЙ МОТИВАЦИИ ПЕРСОНАЛА 32

ЮРИСПРУДЕНЦИЯ

Параскевиди М.А.

ОСОБЕННОСТИ ЗАКЛЮЧЕНИЯ, ИСПОЛНЕНИЯ И ПРЕКРАЩЕНИЯ ДОГОВОРА
ВОЗМЕЗДНОГО ОКАЗАНИЯ УСЛУГ 37

ИНФОРМАЦИОННЫЕ ТЕХНОЛОГИИ, ТЕЛЕКОММУНИКАЦИИ

Малыхин Н.И.

ОПТИМИЗАЦИЯ ПРОИЗВОДИТЕЛЬНОСТИ С ПОМОЩЬЮ HIBERNATE CACHE:
СТРАТЕГИИ, ПРЕИМУЩЕСТВА И ПРОБЛЕМЫ 41

ЭКОНОМИКА, ФИНАНСЫ

Рольгейзер В.А.

ИННОВАЦИОННЫЕ СТРАТЕГИИ ТЕРРИТОРИАЛЬНОГО РАЗВИТИЯ ТУРИЗМА
И СФЕРЫ ГОСТЕПРИИМСТВА 46

Рольгейзер В.А.

ИННОВАЦИОННЫЕ ТЕХНОЛОГИИ УПРАВЛЕНИЯ И СТРАТЕГИИ
ТЕРРИТОРИАЛЬНОГО РАЗВИТИЯ ТУРИЗМА И СФЕРЫ ГОСТЕПРИИМСТВА 51

Чомаев Ш.У.-А.

ЦИФРОВАЯ ЭКОНОМИКА В КОНТЕКСТЕ РАЗВИТИЯ ПРОЦЕССОВ
ГЛОБАЛИЗАЦИИ 56

ОБРАЗОВАНИЕ, ПЕДАГОГИКА

Волкова Г.Ю.

РАЗВИТИЕ НАВЫКОВ САМООБСЛУЖИВАНИЯ ДЕТЕЙ СТАРШЕГО ДОШКОЛЬНОГО
ВОЗРАСТА ЧЕРЕЗ ИГРОВУЮ ДЕЯТЕЛЬНОСТЬ 61

Печагина М.М., Прийма И.В.

ФОРМИРОВАНИЕ НАВЫКОВ ИНЖЕНЕРНО-ТЕХНИЧЕСКОГО ТВОРЧЕСТВА
ДОШКОЛЬНИКОВ СРЕДСТВАМИ ЛЕГО-КОНСТРУИРОВАНИЯ И
ОБРАЗОВАТЕЛЬНОЙ РОБОТОТЕХНИКИ В ДОУ 66

Трусова Л.А.

НАУЧНЫЕ И МЕТОДИЧЕСКИЕ ПУБЛИКАЦИИ КАК ОТРАЖЕНИЕ НАУЧНО-
ИССЛЕДОВАТЕЛЬСКОЙ ДЕЯТЕЛЬНОСТИ ПЕДАГОГА 70

ПСИХОЛОГИЯ

Недашковская В.А.

ПЕРЕГОВОРНЫЙ ПРОЦЕСС: ПОНЯТИЕ И ВИДЫ 75

ХИМИЯ

КОЗАК Джан Сидорович

военный инженер, преподаватель, изобретатель,
кандидат технических наук, Россия, г. Москва

АТОМАРНО-ВОДОРОДНОЕ ВЗРЫВЧАТОЕ ВЕЩЕСТВО

Аннотация. В статье рассмотрены идеальное взрывчатое вещество и виды эффективных взрывчатых веществ; описаны проведенные опыты с молекулой водорода за последнее время; перечислены разработки научно-технических основ проведенных исследований.

Ключевые слова: боеприпасы, взрывчатое вещество, водород, молекула, атомарный водород.

Может найти широкое применение в МЧС при тушении пожаров, в народном хозяйстве в горнодобывающей промышленности, там, где требуются малые габариты и большие мощности взрыва, например, при взрывных работах на уступах, в котловых зарядах при разработке полезных ископаемых, при строительстве дамб и плотин, при разрушении льда во время паводков на реках и т.д.

Поиск все более мощных взрывчатых веществ продолжается столетиями. Идеальное взрывчатое вещество – это обязательно баланс между максимальной взрывчатой силой и максимальной стабильностью при хранении и транспортировке. Это еще и максимальная плотность химической энергии, минимальная цена в производстве и, желательна, экологическая безопасность. Добиться всего этого нелегко, поэтому для разработок в этой области обычно берут уже зарекомендовавшие себя формулы – ТНТ, гексоген, пентрит, гексанитростильбен и т. п. – и пытаются улучшить одну из нужных характеристик без ущерба для остальных. Полностью новые соединения появляются крайне редко. Интересным исключением из этого правила может стать гексанитрогексаазаизовюрцитан (CL-20), готовый войти в элитный список популярных взрывчатых веществ [1]. Впервые синтезированный в Калифорнии в 1986 г. (отсюда и CL в его сокращенном названии), он содержит химическую энергию в максимально плотном виде. Пока что его промышленно производят считанные компании по цене более 1300 долларов за килограмм, однако при переходе к большим масштабам

синтеза стоимость может упасть, по мнению экспертов, в 5–10 раз.

Сегодня одним из самых эффективных взрывчатых веществ является октоген, который используется в пластических зарядах и цена которого составляет порядка 100 долларов за килограмм. Однако CL-20 демонстрирует заметно большую мощность: в тестах на проникающую способность сквозь стальные блоки он на 40% более эффективен. Эта мощь обеспечивается большей скоростью детонации (9660 м/с против 9100 м/с) и большей плотностью вещества (2,04 г/см³ против 1,91). Однако он опасен чувствителен к ударам и сотрясениям – примерно как пентрит, соединение, наиболее чувствительное к ним из всех используемых взрывчатых веществ. Поначалу предполагалось, что CL-20 удастся использовать вместе с пластиковым связывающим компонентом (в соотношении 9:1), хотя при этом параллельно со снижением опасности детонации снижается и взрывчатая сила. Словом, история CL-20, начавшись в 1980-х, пока что оборачивалась не слишком удачно. Однако химики не перестают экспериментировать с ним.

Куда двигаться дальше? Конечно существует как минимум одно ВВ со скоростью детонации 10500 м/с при плотности 2.06 г/см³, но оно термически неустойчиво. Вопреки устоявшимся стереотипам, реальность диктует совершенно другие подходы. С учетом освоения CL-20 американцами в почти промышленных масштабах, становится ясным, что все другие ВВ экстремально высокой мощности фактически оказались похороненными в странах, обладающих

производством этого ВВ. Похороненными по той простой причине, что даже если вдруг будет получено новое ВВ с комплексом параметров, однозначно превосходящим CL-20 (маловероятно), никто не будет разворачивать производство ради пары процентов увеличения эффективности и так подошедшей вплотную к теоретическому барьеру.

Аналога предлагаемого к разработке в Государственной программе нет.

Предлагаемый к разработке сверхмощного взрывчатого вещества (СВВ) является дальнейшим шагом на пути создания нового поколения, основанного на новых принципах действия не химического взрывчатого превращения, а на цепных реакциях, диссоциации и рекомбинации водорода на твердой поверхности (вольфраме) в тротиловом эквиваленте по мощности превышающим тротил более чем в 50 раз сверхмощного взрывчатого вещества (СВВ). Примером высокой реакции может служить соединение двух отдельных атомов водорода H в молекулу водорода H₂ на вольфраме. При реакции развивается огромная температура – около 10 000°C, а молекулярный вес расширяющегося газа минимален. Скорость истечения может теоретически достичь 21 км/с. Водород – высокоэффективное и экологически чистое горючее с энергией на единицу массы 120,7 МДж/кг, что выше, чем у любого органического топлива. Водород – хороший энергоноситель для использования в двигателях внутреннего и внешнего сгорания, автономных генераторах электричества и тепла. Водород удобно применять для транспортировки и аккумуляции энергии. Транспорт водорода существенно дешевле транспорта электроэнергии. Значительный научный, технический и технологический задел для разработки получены при разработке ракетных топлив, а также открытий наших лауреатов Нобелевских премий академиков Семенова Н.Н. и Гинзбурга В.И., академика, трижды героя соц. Труда, четырехжды лауреата сталинской премии Зельдовича Б.Я. Работы отражены в книгах о ракетных топливах авторов С.И.Сарнера, В.И. Феодосьева, М.Е.Резникова, М.С.Штехера, химиков Д.Ю.Гамбурга, Б.В. Некрасова, С.А.Щукарева, С.С.Оленина и других[2].

Разработка научно-технических основ проведения исследований

Из всех известных химических реакций наибольшим энерговыделением сопровождаются процессы окисления водорода (118 тыс.

кДж/кг) и стоящая уже между химическими и ядерными реакция рекомбинации атомарного водорода – 224 тыс. кДж/кг. Водород является энергоёмким (плотность энергии на единицу массы составляет 141,9 МДж/кг) и экологически чистым энергоносителем, поскольку при его сжигании в ТЭ образуется только вода, что ведет к резкому снижению загрязнения окружающей среды [2]. Кпд ТЭ может достигать очень высоких значений – от 40 до 70% и относительно мало зависит от установленной мощности и нагрузки (кпд тепловых машин, таких как двигателя внутреннего сгорания (ДВС), дизельные двигатели и т.п. не превышает 40%). Самую высокую массовую плотность по водороду при комнатной температуре. Например, 18,4 % (мас. для LiBH₄). Так один кг LiBH₄ имеет 4100 литров газообразного водорода. Наноструктуры хранят водород до 60% масс. Теплоемкость атомарного водорода почти в 2 раза выше, чем у гремучей смеси, молекулярная масса в 9 раз меньше,

Давно бы уже не было проблем с самым широким применения, да вот беда - время существования атомарного водорода в обычных условиях не превышает полусекунды, и даже сверхнизкие температуры не сильно изменяют эту цифру. Однако нам ведь не нужно иметь именно запас атомарного водорода - нам требуется его энергоёмкость в момент реакции. Поэтому проще получать атомарный водород непосредственно перед его использованием.

В самом деле, чтобы получить атомарный водород, надо сообщить ту же энергию (224 тыс. кДж/кг) молекулам обычного водорода. Разумеется, источник этой энергии должен быть вне. Таким образом, энергию получаем извне, а хранение на борту молекулярного водорода - вполне решаемая техническая задача.

Опыт показывает, что химическая активность водорода сильно повышается. Это наблюдается тогда, когда реагирующие с ним вещества находятся в непосредственном контакте с выделяющимся водородом. Повышенную активность такого водорода "в момент выделения" объясняется тем, что реагируют не молекулы H₂, а атомы, первоначально выделяются именно отдельные атомы. Если же у места их выделения имеется вещество, способное с ними реагировать, то такая реакция может происходить без предварительного образования молекул H₂ [3].

Это представление было косвенно подтверждено, когда удалось получить атомарный

водород в газообразном состоянии и изучить его реакционную способность. Оказалось, что он значительно активнее молекулярного. Так, атомарный водород уже при обычных условиях соединяется с серой, фосфором, мышьяком и т. д., восстанавливает оксиды многих металлов, вытесняет некоторые металлы (W, Cu, Pb, Ag и др.) [4] из их солей и вступает в другие химические реакции, на которые при тех же условиях не способен обычный молекулярный водород.

При химических взаимодействиях с участием обычного водорода молекула его должна распадаться на атомы. Но сама реакция такого распада (диссоциация на атомы) [5] сильно эндотермична:

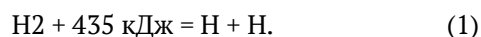

Очевидно, что затрачиваемая на эту реакцию энергия (энергия диссоциации) должна быть восполнена энергией, выделяющуюся при взаимодействии атомов водорода с введённым в реакцию веществом. Следовательно, можно

Абсолютная температура, К	2000	2500	3000	3500	4000	5000
Диссоциированная часть, %	0,088	1,31	8,34	29,6	63,9	95,8

Такие температуры можно получить при взрыве взрывчатых веществ ацителендинитрил или бензотрифуроксан [8].

Соединение атомов водорода в молекулы протекает значительно быстрее на поверхности металлов, чем в самом газе. При этом металл воспринимает ту энергию, которая выделяется при образовании молекул и нагревании до очень высоких температур.

Соединение атомов водорода осуществляется на твёрдой поверхности (вольфрам). При реакции по схеме $\text{H} + \text{H} = \text{H}_2$ молекула водорода включает в себе и кинетическую энергию обоих соединяющихся атомов, и энергию их взаимодействия [9]. В сумме это даёт запас энергии, с избытком превышающий энергию диссоциации молекулы H_2 на атомы. Такая диссоциация не происходит только в том случае, если молекула быстро освобождается от избытка энергии, передавая его какой-либо другой частице. В самом газе это осуществляется лишь путём тройного столкновения по схеме $\text{H} + \text{H} + \text{X} = \text{H}_2 + \text{X}$, где X – частица, принимающая избыток энергии, например, вольфрам. У твёрдой поверхности к образованию молекулы может вести каждое двойное столкновение атомов H, так как воспринимающая избыток энергии частица (в виде атома или молекулы вещества самой поверхности) всегда имеется.

ожидать, что реакция водорода, при которых выделяется менее 435 кДж/моль, не будет протекать самопроизвольно. В случае взаимодействия веществ с атомарным водородом такой затраты энергии на диссоциацию уже не требуется. Поэтому здесь и возможен значительно более широкий круг реакций [6].

Вместе с тем оно же наводит на мысль о возможности термической диссоциации (разложения при нагревании) молекулы H_2 , если сообщить ей достаточное количество тепла. Опыт показывает, что заметная термическая диссоциация водорода начинается примерно с 2000°С и происходит тем в большей степени, чем выше температура. Наоборот, при понижении температуры отдельные атомы вновь соединяются в молекулы.

Термическая диссоциация водорода (под обычным давлением) характеризуется следующими данными [7]:

Так, например, заменителем плазмообразующего топлива выступил ракетный баллистический порох на основе нитроцеллюлозы и нитроглицерина, как не содержащий элементов с высокой энергией сродства электрону (хлора, фтора и т.п.), присутствие которых в продуктах сгорания может снизить концентрацию электронов проводимости за счет их захвата с образованием отрицательных ионов [10]. Для повышения температуры горения в состав топлива введено металлическое горючее – порошок алюминия или сплав алюминия с магнием в количестве [11], близком к термодинамически оптимальному (23...27 %масс). В качестве легкоионизирующейся присадки был выбран азотнокислый цезий в количестве от 10 до 15%масс. Может быть использован химически менее активный и имеющий вдвое большую плотность гидрид цезия CsH , который содержит 99,25 цезия [12].

Механизм ионизации заключается в адсорбции нейтрального атома на поверхности металла с большой работой выхода, захвате, захвате внешнего наиболее удаленного от ядра электрона и освобождении ионизированного атома. Преимущество этого метода ионизации заключается в большом сроке службы источника [13]. Наиболее вероятное тело – цезий, который имеет наименьший потенциал ионизации и наибольший атомный вес [14]. Последнее

является преимуществом с точки зрения увеличения мощности. Могут быть также использованы рубидий и калий, последний – из-за его широкой распространенности. Требования тугоплавкости и дешевизны для создания поверхности с высокой работой выхода электронов удовлетворяет вольфрам [15].

Еще большую мощность, чем от самых эффективных комбинаций окислителей и горючих, можно получить за счет химической энергии свободных радикалов – вещества, находящегося в химически нестабильном состоянии. Это предел, выше которого поднять эффективность химических топлив вообще невозможно. Свободными радикалами называются частицы, обладающие свободной валентностью (не соединенные в молекулы атомы водорода H, кислорода O, азота N; и др.). Диссоциация (распад) молекул на свободные радикалы происходит с поглощением энергии извне; при ассоциации она выделяется. Так, для диссоциации 1 кг молекулярного водорода на атомы ($H_2 \rightarrow 2H$) необходимо затратить 51 300 ккал/кг; при соединении атомов водорода в молекулы ($H + H \rightarrow H_2$) эта энергия идет на нагрев газа (данный процесс уже давно находит практическое применение в атомноводородной электросварке). Водород (и другие горючие элементы) кроме выделения теплоты при ассоциации может реагировать с окислителем, в результате чего теплота ассоциации суммируется с теплотой сгорания ($51\,300 + 28\,700 = 80\,000$ ккал/кг, что почти в 2,8 раза больше обычной теплоты сгорания водорода выделением большого количества тепла и возникновением пламени. «Радикальное» вещество может вызвать реакцию во всей его массе и взрыв огромной силы [16].

Литература

1. Российская академия ракетных и артиллерийских наук (РАРАН). Новое сверхмощное взрывчатое вещество синтезируют в

американских лабораториях. Военное обозрение. 2012.

2. Водород. Свойства, получение, хранение. Транспортировка, применение. Спр. Изд. Д.Ю. Гамбург. М. 1989 г.

3. Семенов Н.Н. Цепные реакции. М. Наука. 1986.

4. Оленин С.С., Фадеев Г.Н. Неорганическая химия. М.: Высшая школа. 1979 г.

5. Уотерс У. Химия свободных радикалов. Гос.изд. иностран. литературы. Москва. 1948.

6. Хайош А. Комплексные гидриды в органической химии. Изд. Химия. Ленинград. Отд.1971.

7. Троценко Н.М., Чабак А.Ф. Некоторые возможности атомно-водородной энергетики, РИЦ Курчатовский институт молекулярной физики”. 2007, № 3 (47)

8. Герасимов Я.И. Курс физической химии. Том 2. Изд: Химия. 1973 г.

9. Васильев К.В. Газоэлектрическая резка металлов. Москва: МАШГИЗ, 1963 С.174.

10. Зильберман Е. Н., Реакции нитрилов, М.,1972.

11. Зельдович Я.Б. Избранные труды. Под редакцией академика Ю.Б.Харитона. Москва. Наука. 1985.

12. Рожков И.В. Получение жидкого водорода. М. Изд. Химия. 1967.

13. Плющев В. Е., Степушин Б. Д. Химия и технология соединений лития, циркония и цезия. М.: Химия, 1970. 408 с.

14. Сарнер С. Химия ракетных топлив. Изд.Мир М.1969.

15. Аксенов А.Ф. Авиационные топлива. Изд.Транспорт. М.1970.

16. Патент: 2612187.Российская федерация. МПКF42B12/36. БОЕВАЯ ЧАСТЬ БОЕПРИПАСА. Заявка: 2015125237 Дата подачи заявки: 2015.06.26 Опубликовано: 2017.01.10. Заявители: Брови Андрей Валерьевич и Козак Джан Сидорович.

KOZAK Jan Sidorovich

military engineer, teacher, inventor,
Candidate of Technical Sciences, Russia, Moscow

ATOMIC-HYDROGEN EXPLOSIVE

Abstract. The article considers the ideal explosive substance and types of effective explosives; describes the experiments conducted with a hydrogen molecule in recent years; lists the developments of the scientific and technical foundations of the research conducted.

Keywords: ammunition, explosive, hydrogen, molecule, atomic hydrogen.

ВОЕННОЕ ДЕЛО

ЖИВОТОВА Ольга Николаевна
студентка направления конфликтологии,
Дальневосточный федеральный университет,
Россия, г. Владивосток

ВОЙНА КАК ВЫСШАЯ ФОРМА ПРОЯВЛЕНИЯ ПОЛИТИЧЕСКОГО КОНФЛИКТА

Аннотация. В данной статье раскрыты понятия политического конфликта и войны. Описано почему война является высшей формой политического конфликта.

Ключевые слова: политический конфликт, война, понятие войны, понятие политического конфликта, политика, борьба.

По сопоставлению с «социальным конфликтом», где есть большое количество определений этому мнению, «политический конфликт» не содержит настолько большого контраста определений.

Политический конфликт – это противоборство (столкновение) двух и более субъектов политических отношений, причинами которого являются несовместимые политические интересы, цели и ценности, непосредственно или опосредованно связанные с политической (государственной) властью. Основным объектом политического конфликта являются власть и властные полномочия [3].

Характер политических процессов и эволюции систем существенным образом зависит от типа доминирующих конфликтов. В самом общем виде политическая наука классифицирует конфликты по следующим основаниям [7].

1. Области проявления;
2. Степень и характер их нормативной регуляции;
3. Вовлеченность в конфликт людей, интенсивность кризисов и противоречий, их влияние на динамику политических процессов и прочее;
4. Публичность конкуренции сторон;
5. Временные параметры конкурентного взаимодействия сторон;
6. Деление на конфликты ценностей и конфликты интересов.

Война – это акт насилия, имеющий целью заставить противника выполнить нашу волю [6].

В.В. Серебрянников писал в своей книге, по поводу многообразия определений понятия войны, следующее: «Исчезает определенность, грань между истинным и ложным в понимании войны. Понятие войны приобретает бесчисленное множество смысловых значений. Исчезают границы той объективной реальности, которую понятие “война” призвано отражать. Это не может не вносить путаницу в общественно-политические отношения, программы и заявления, действия людей и социальных институтов, не говоря о ведомственных» [5].

Согласно формулировке Клаузевица: «Война – это продолжение политики иными средствами», т.е. война не только является политическим актом, но и оружие политики, продолжение политических отношений [2]. Основным средством достижения целей войны является организованная вооруженная борьба как важнейшее и решающее средство, а также экономические, дипломатические, идеологические, информационные и иные средства борьбы. В этом смысле война – это организованное вооруженное насилие, целью которого является достижение политических целей. Тотальная война довела вооруженное насилие до крайности. Главное оружие на войне – армия.

Войны – сложные социальные явления, которые можно классифицировать и

типологизировать по большому количеству параметров и есть сомнения, что наступит тот момент, когда будет создана точная и абсолютная классификация войн, которая будет подобна таблице Менделеева.

Н.С. Розов в «Война всегда рядом: сущность и происхождение массового организованного насилия» описывает типологию войн [4].

1. Режимные (регулярные) войны;
2. Нережимные (разовые) войны;
3. Разовые завоевательные войны;
4. Реставрационные войны;
5. Преднамеренные сепаратистские (освободительные) войны;
6. Непреднамеренные сепаратистские (освободительные) войны;
7. Гражданские войны.

В зависимости от характера ведения войны К. Райт выделяет пять типов войн: 1) животную, 2) примитивную, 3) цивилизованную, 4) современную и 5) новейшую [8].

С незапамятных времен люди конфликтовали друг с другом из-за материальных и духовных ценностей, пытаясь улучшить свою жизнь или удовлетворить личные потребности. Но каких бы высот ни достиг человек, его разум требует больших знаний, его душа – новых впечатлений. Это человеческая природа, ее сущность. В современном обществе люди стремятся достичь определенного статуса, положения, признания или власти. Конфликты в этой гонке неизбежны.

Сложно представить исключение войн в будущем человечества, ведь они прочно вошли в историю развития человечества. К. Маркс связывал возможность устранения войн с утверждением коммунистических общественных отношений, тогда и исчезнут предпосылки для любых конфликтов. А если рассматривать конфликты как результат человеческих инстинктов враждебности, как говорил Г. Зиммель, то вероятность искоренения войны вообще становится практически невозможным.

В современном мире человек вообще сталкивается с такой проблемой, как реальное самоуничтожение, здесь существует мнение, что война уже не выступает как целесообразный вариант политических действий.

Война влияет и на самого человека. «Деятельность человека-бойца во время войны просит особый характер, – отмечает Р.К. Дрейлинг. – Она протекает в условиях хронической опасности, т. е. постоянной опасности потерять здоровье или жизнь. Другой стороны – в

условиях не только безнаказанного уничтожения себе подобных, коль скоро они являются врагами, но и в прямой необходимости и в поощряемом желании делать это как во имя конечных целей общего благополучия своего народа, так и в целях собственного самосохранения в условиях вооруженной борьбы» [1].

В чрезвычайных обстоятельствах, как война, проявление человеческого духа становятся массовым явлением, что редко в обычных (мирных) обстоятельствах. Но в таких условиях может проявляться не только положительные качества, но и отрицательные (например, слабость характера, трусость или предательство во время войны).

Концепция войны – одна из ключевых для нашего общества. Как упоминалось выше, война – это форма политического конфликта, поскольку в обоих случаях существует неразрешенное противоречие и борьба между большими социальными группами или политическими институтами, вплоть до целых государств и их объединений. Иными словами, и перед политическим конфликтом, и перед войной формулировались примерно одни и те же задачи, причем последняя также использовалась более радикальными методами и средствами.

Как правило, к войне прибегают, когда ее участники убеждены, что с ее помощью они могут добиться для себя больших успехов, чем путем переговоров. Война здесь выступает политическим конфликтом и орудием политики. Политика не прекращается во время войны. Руководители государства несут ответственность как за войну, так и за мир.

Необходимо учитывать тот факт, что на войне противоречивая сущность политики принимает такие интенсивные и неприкрытые формы, что сама политика в некотором смысле устраняется, заменяется неприкрытым насилием. Для сражающегося исчезает сама проблема различия между другом и врагом, потому что в войне дихотомия друг-враг проявляется в исходной, очищенной от всех моральных, политических и других слоев.

Войны и вооруженные конфликты перестают быть опасными для стран и народов только тогда, когда прекратится практика использования этих конфликтов третьими странами для решения своих основных геополитических и иных задач.

Несмотря на тенденцию роста числа конфликтов и войн в современном мире, главы

государств и международных организаций прилагают все усилия для их разрешения и пресечения. В нашем безумном мире мы можем только надеяться, что наш общий дом, планета Земля, не превратится в безжизненную пустошь непрекращающихся войн и вооруженного противостояния, как описано в бесчисленных научно-фантастических романах.

Литература

1. Дрейлинг, Р.К. Военная психология как наука // Душа армии. Русская военная эмиграция о морально-психологических основах российской вооруженной силы / Р.К. Дрейлинг. – М., 1997.
2. Карл фон Клаузевиц. О войне. – М.: Эксмо. 2013.

3. Козырев Г. И. Политический конфликт: общее и особенное : монография / Г.И.Козырев. М. : Экслибрис-пресс, 2007.
4. Розов Н.С. Война всегда рядом: сущность и происхождение массового организованного насилия / Альманах «Время мира». Выпуск 3. Война и геополитика. - Новосибирск: Наука, 2003.
5. Серебрянников В.В. Социология войны. М.: Научный мир, 2007.
6. Суворов В.Л. Военная конфликтология: основные подходы к изучению вооруженных конфликтов. Спб.: Просвещение, 2011.
7. O'Hanlon M. Coming Conflicts: Interstate War in the New Millenium //Harvard International Review (Cambridge). Summer 2001. № 23.
8. Wright Q.A Study of War. Chicago: University of Chicago Press. 1942.

ZHIVOTOVA Olga Nikolaevna

Student of the direction of conflictology,
Far Eastern Federal University, Russia, Vladivostok

WAR AS THE HIGHEST FORM OF MANIFESTATION OF POLITICAL CONFLICT

Abstract. *This article reveals the concepts of political conflict and war. It describes why war is the highest form of political conflict.*

Keywords: *political conflict, war, the concept of war, the concept of political conflict, politics, struggle.*

НАУКИ О ЗЕМЛЕ, ЭКОЛОГИЯ, ПРИРОДОПОЛЬЗОВАНИЕ

АНТОНОВА Татьяна Игоревна

студентка кафедры гидрологии и природопользования,
Иркутский государственный университет,
Россия, г. Иркутск

СУТЫРИНА Екатерина Николаевна

доцент кафедры гидрологии и природопользования,
Иркутский государственный университет,
Россия, г. Иркутск

МИХАЙЛОВ Владлен Владимирович

студент кафедры гидрологии и природопользования,
Иркутский государственный университет,
Россия, г. Иркутск

ВОССТАНОВЛЕНИЯ КРИВОЙ ПЛОЩАДЕЙ В СТВОРЕ ГИДРОПОСТА РЕКА ИЯ – ГОРОД ТУЛУН С ПРИМЕНЕНИЕМ ЦИФРОВОЙ МОДЕЛИ РЕЛЬЕФА ПО ДАННЫМ РАДИОЛОКАЦИОННОЙ ТОПОГРАФИЧЕСКОЙ СЪЁМКИ

***Аннотация.** В статье изучается возможность использования цифровой модели рельефа по данным радиолокационной съемки SRTM (Shuttle radar topographic mission) для восстановления кривой площадей на примере гидрометрического створа гидропоста река Ия – город Тулун.*

***Ключевые слова:** кривая площадей, река Ия, уровни воды, отметки, данные SRTM.*

Цель работы состоит в изучении возможности восстановления кривой площадей в створе гидропоста река Ия – город Тулун по данным радиолокационной съемки SRTM (Shuttle radar topographic mission) для восстановления кривой площадей, то есть кривой связи площадей поперечного сечения реки в створе и соответствующих им уровней воды в реке. Объект исследования – река Ия протекает на территории Иркутской области и впадает в одноименный залив Братского водохранилища. На реке Ие многократно имели место наводнения, в том числе в 1984, 2006 и 2019 гг. В 2019 г. наблюдалось беспрецедентное за инструментальный период наблюдений повышение уровня воды на посту река Ия – город Тулун до 1389 см при значении критической отметки в 700 см, в результате ограждающие дамбы не

смогли предохранить жилую застройку от затопления.

Актуальность исследования продиктована тем, что при экстремально высоких уровнях воды не всегда удается выполнить инструментальные измерения расхода воды и возникает потребность экстраполяции кривой расходов, при этом важно располагать кривой площадей, построенной до заданного экстремального значения уровня.

В работе для определения морфометрических характеристик использована цифровая модель рельефа по данным SRTM (Shuttle radar topographic mission). Для получения высотных отметок в рамках данной миссии полезная нагрузка SRTM была оборудована двумя радиолокационными антеннами. Одна антенна располагалась в отсеке для полезной нагрузки «Шаттла», другая – на конце 60-метровой

мачты, которая выдвигалась, когда «Шаттл» находился в космосе. SRTM использовала метод радиолокационной интерферометрии [3].

Дополнительно в ходе исследования использовались:

- крупномасштабные космофотоснимки из сервиса Google Планета Земля [4];
- морфометрические данные, полученные в ходе промеров в 1957-1963 гг., приведённые в гидрологических ежегодниках [1],
- ежедневная информация об уровнях с ресурса AllRivers.info [2].

Для восстановления кривой площадей в створе гидропоста река Ия – город Тулун в первую очередь по данным цифровой модели рельефа на основе SRTM были получены отметки в системе WGS84 (World Geodetic System 1984) в гидростворе и расстояния от заданного в работе постоянного начала, на основании

этих данных вычислены значения ширины реки.

По крупномасштабным космофотоснимкам из сервиса Google Планета Земля за определённые даты оценена ширина реки в створе заданного гидропоста и соотнесена со значениями уровней воды и отметок с ресурса AllRivers.info

По соотношению ширины в створе с отметками была получена систематическая поправка для данной территории для пересчёта отметок из системы WGS84 в Балтийскую систему (БС) и соотнесена со значениями уровней.

Данные о ширине реки по информации на основе SRTM после внесения систематической поправки хорошо соотносятся с шириной по крупномасштабным снимкам и с натурными измерениями ширины по натурным данным промеров, что представлено на рис. 1.



Рис. 1. Зависимость ширины реки Ия от уровня свободной поверхности

По данным о ширине реки, полученным по материалам SRTM, при конкретных значениях высотных отметок/уровней рассчитана площадь поперечного сечения в гидрометрическом створе поста река Ия – город Тулун. С учетом того, что при отметках до 452,00 м WGS84 точное определение ширины данной реки из-

за специфики масштаба SRTM невозможно, при указанной отметке площадь сечения была получена по участку кривой площадей по данным промеров, а последующее приращение площади поперечного сечения реки определено на основании данных SRTM и представлено на рис. 2.

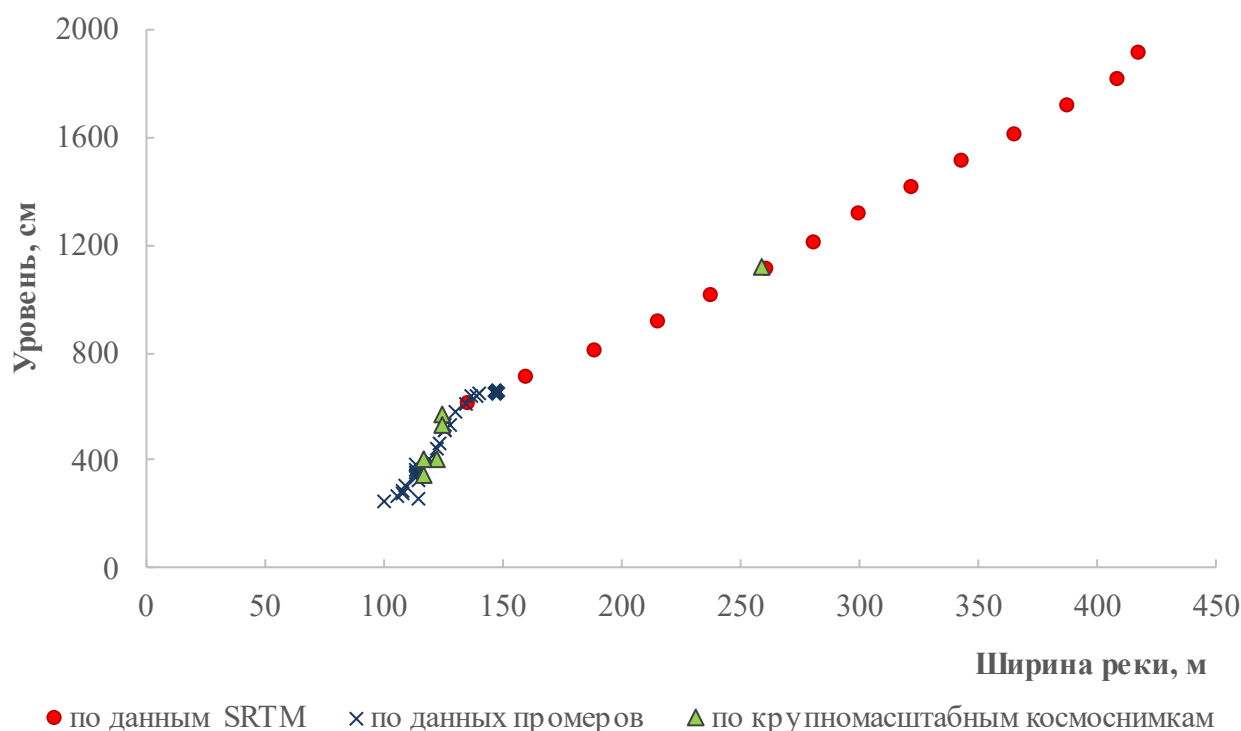

Рис. 2. Кривая площадей в створе поста река Ия – город Тулун

Из графика (см. рис. 2) видно, что кривые площадей по данным промеров и по данным радиолокационной топографической съёмки SRTM хорошо соотносятся, при этом предложенный авторами метод демонстрирует относительную простоту применения и возможность с использованием цифровых моделей рельефа на основе SRTM получить кривую площадей до необходимых экстремальных отметок без проведения дополнительных промерных полевых работ, что показывает перспективность проиллюстрированного подхода.

Литература

1. Гидрологический ежегодник. Л. Гидрометеоздат. 1957-1963. Т. 7. Вып 2 – 4.
2. AllRivers.info. URL: <https://allrivers.info> (дата обращения: 10.06.2020).
3. Acker J., Williams R., Chiu L., Ardanuy P., Miller S., Schueler C., Vachon P., Manore M. Remote Sensing from Satellites // Encyclopedia of Physical Science and Technology. 2003. P.161-202. URL: <https://www.sciencedirect.com/topics/earth-and-planetary-sciences/shuttle-radar-topography-mission> (дата обращения: 15.05.2021).
4. Google Планета Земля. URL: <https://www.google.com> (дата обращения: 10.05.2021).

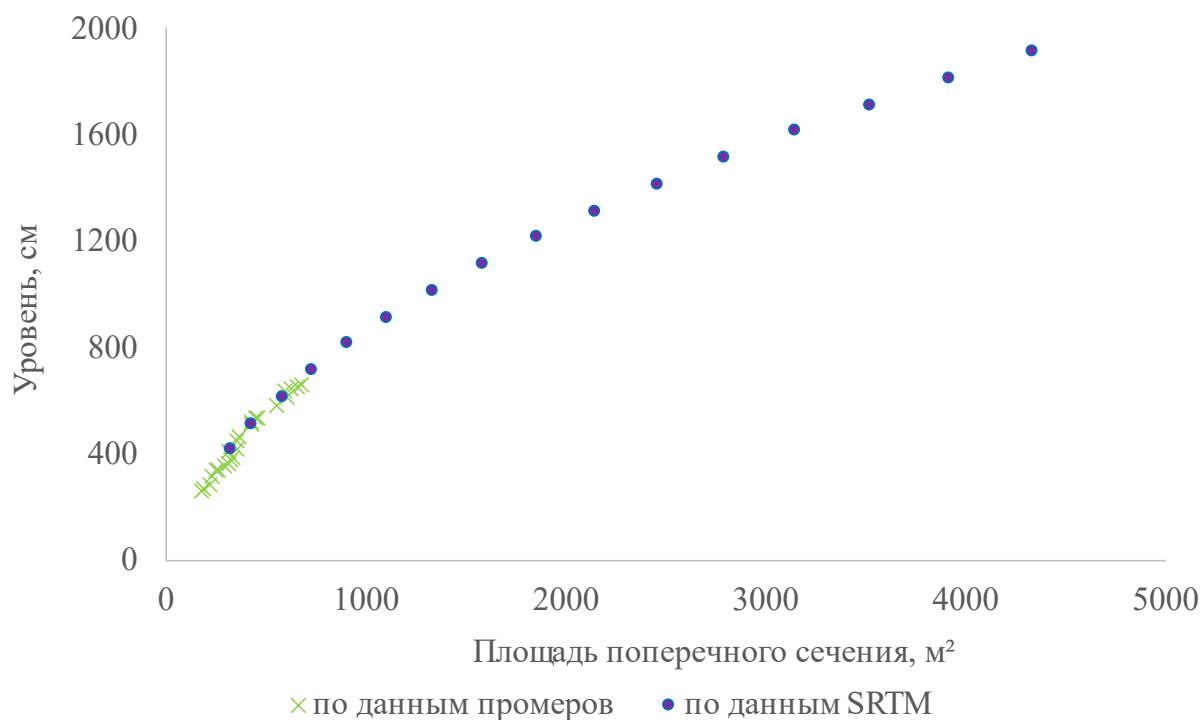
ANTONOVA Tatiana Igorevna

Student of the Chair of Hydrology and Nature Management,
Irkutsk State University, Russia, Irkutsk

SUTYRINA Ekaterina Nikolaevna

Associate Professor of the Chair of Hydrology and Nature Management,
Irkutsk State University, Russia, Irkutsk

MIKHAILOV Vladlen Vladimirovich

Student of the Chair of Hydrology and Nature Management,
Irkutsk State University, Russia, Irkutsk

**RECOVERY OF THE CURVE OF CROSS-SECTIONAL AREAS
IN THE ALIGNMENT OF THE GAUGING STATION ON THE IYA RIVER
IN TULUN USING A DIGITAL ELEVATION MODEL BASED
ON RADAR TOPOGRAPHIC SURVEY DATA**

***Abstract.** The article discusses the possibility of using a digital elevation model based on radar survey SRTM (Shuttle radar topographic mission) data to reconstruct the area curve using the example of the gauging alignment of the gauging station on the Iya river in Tulun.*

***Keywords:** cross-sectional area curve, Iya river, water levels, elevations, SRTM data.*

МИХАЙЛОВ Владлен Владимирович

студент кафедры гидрологии и природопользования,
Иркутский государственный университет, Россия, г. Иркутск

СУТЫРИНА Екатерина Николаевна

доцент кафедры гидрологии и природопользования,
Иркутский государственный университет, Россия, г. Иркутск

АНТОНОВА Татьяна Игоревна

студентка кафедры гидрологии и природопользования,
Иркутский государственный университет, Россия, г. Иркутск

ИЗУЧЕНИЕ ХАРАКТЕРИСТИК ВЕСЕННЕГО ТЕРМОБАРА В НАИБОЛЕЕ КРУПНЫХ ЗАЛИВАХ ОЗ. БАЙКАЛ ПО ДАННЫМ ДИСТАНЦИОННОГО СПУТНИКОВОГО ЗОНДИРОВАНИЯ

***Аннотация.** В статье изучается локализация и параметры весеннего термобара в заливах Провал, Баргузинский, Чивыркуйский по данным тепловой инфракрасной съемки со спутников. Определяется влияние сроков полного очищения Байкала на характер протекания термобара в указанных заливах.*

***Ключевые слова:** температура поверхности воды, весенний термобар, Баргузинский залив, Чивыркуйский залив, залив Провал.*

Цель работы состоит в изучении характера протекания и локализации весеннего термобара в трёх наиболее крупных по площади заливах озера Байкал с применением данных тепловой инфракрасной съемки со спутников. Объектами исследования являются Баргузинский залив – самый большой по площади и одновременно самый глубокий залив озера Байкал, Чивыркуйский залив и залив Провал – второй и третий по площади заливы озера соответственно [1, с. 167].

В качестве исходной информации использованы данные радиометра AVHRR (Advanced Very High Resolution Radiometer) – является широкополосным сканирующим инструментом, который определяет длинноволновую собственную, а также отраженную солнечную радиацию, исходящую от поверхности исследуемого объекта с пространственным разрешением 1 км в надире. AVHRR применяется в оперативной гидрометеорологии и используется в том числе и для определения температуры поверхности облаков, суши и воды. Распределение температуры поверхности воды по данным прибора AVHRR имеет приложение в качестве индикатора таких динамических явлений, как

термобар [2, с. 241], что и объясняет выбор исходных данных в рамках исследования.

Термобар представляет собой явление в пресных озёрах, в результате действия которого в разделенных им теплоинертной и теплоактивной областях формируются водные массы с разными гидрофизическими, гидрохимическими и гидробиологическими характеристиками, что наделяет термобар важным экологическим значением и делает его изучение актуальной задачей.

В рамках данной работы отобраны снимки AVHRR с низким содержанием облачности над исследуемыми акваториями. Отобранные снимки имели с разницу во времени съемки от 3 до 12 дней: с 25 мая по 19 июля 2010 г., с 12 мая по 11 июля 2017 г. и с 4 мая по 3 июля 2020 г. и были обработаны в специализированной программе HRPT Reader. С использованием указанного программного пакета был отмечен ряд контрольных точек, в которых определялась температура поверхности воды. Расстояния между контрольными точками определялись по формуле гаверсиносов. Выбор лет обусловлен различными сроками очищения озера Байкал в данные годы: в 2010 г. наблюдалось наиболее позднее очищение озера ото льда за

период спутниковых наблюдений озера Байкал по данным AVHRR, в 2020 г. – имел место наиболее ранний сход льда на водоёме, а в 2017 г. – сроки очищения ото льда были наиболее приближены к средним значениям.

На рис. 1 представлено изменение локализации термобара в Баргузинском заливе. Продолжительность становления термобара от его появления до выхода из Баргузинского залива

за 2010 г. составила 44 дня (с 5 июня до 19 июля), за 2017 г. – 47 дней (с 25 мая до 11 июля), за 2020 г. – 54 дня (с 11 мая до 3 июля). В Баргузинском заливе термобар вышел за пределы акватории в 2020 г. на 8 дней раньше, чем в 2017 г. и на 16 дней раньше, чем в 2010 г. Средняя скорость смещения термического фронта в 2010 и 2017 гг. составила около 0,7 км/сут., в 2020 г. порядка 0,4 км/сут.



Рис. 1. Изменение локализации термобара в Баргузинском заливе

Спутниковые данные наглядно демонстрируют влияние сроков очищения на продолжительность и сроки наблюдения термобара в Баргузинском заливе, при этом при более позднем очищении озера ото льда наблюдается большая продолжительность развития термобара, а при более раннем – наоборот.

На рис. 2 представлено изменение локализации термобара в Чивыркуйском заливе. Продолжительность становления термобара от его появления до выхода из Чивыркуйского залива в 2010 г. составила 36 дней (с 5 июня до 11 июля), в 2017 г. – 35 дней (с 25 мая до 29 июня), в 2020 г. – 46 дней (с 11 мая до 26 июня).

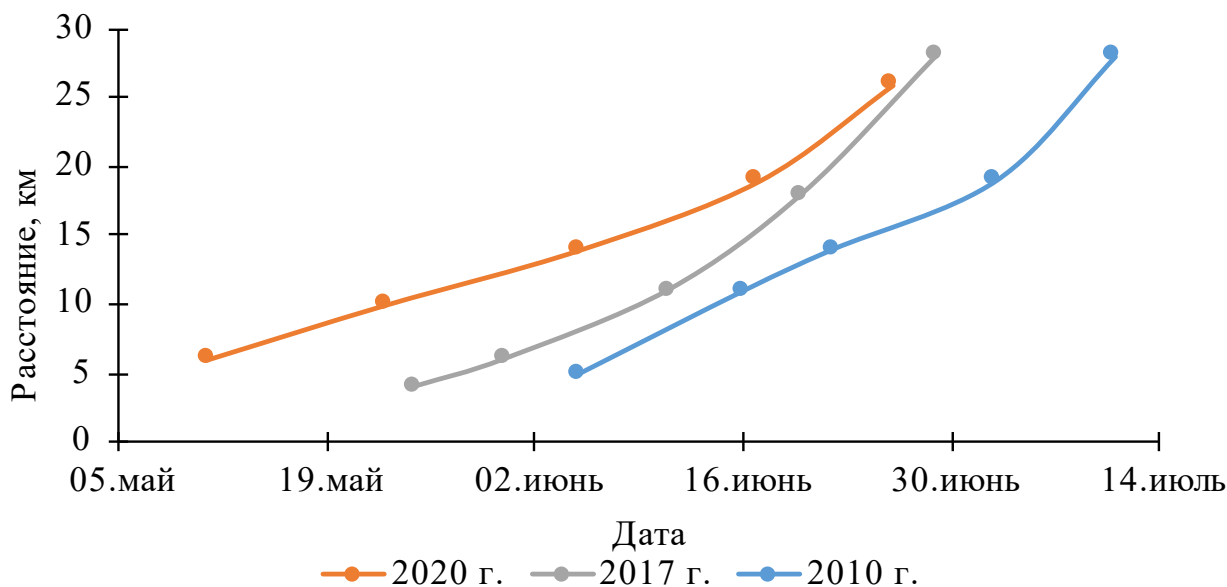

Рис. 2. Изменение локализации термобара в Чивыркуйском заливе

В Чивыркуйском заливе термобар вышел за пределы акватории в 2020 г. на 3 дня раньше, чем в 2017 г. и на 15 дней раньше, чем в 2010 г. Средняя скорость смещения термического фронта в 2010 и 2017 гг. составила 0,6 км/сут., в 2020 г. – 0,4 км/сут.

В Чивыркуйском заливе наблюдается схожая картина влияния сроков очищения озера на развитие термобара в заливе.

На рис. 3 представлено изменение локализации термобара в заливе Провал.

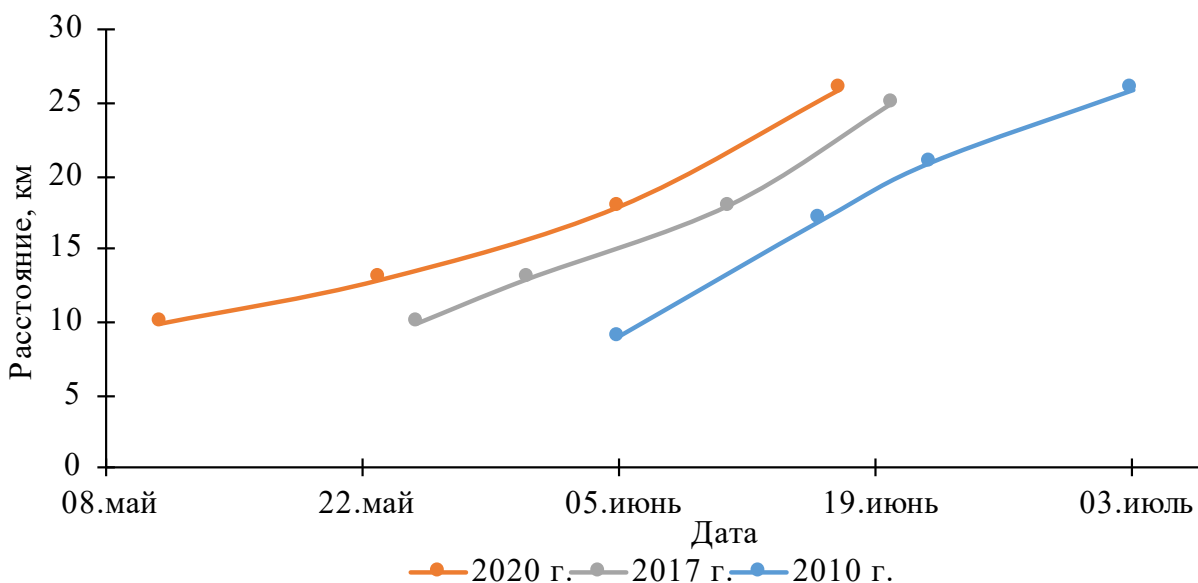
Продолжительность становления термобара от его появления до выхода из залива Провал в 2010 г. составила 10 дней (с 25 мая до 4 июня), в 2017 г. – 13 дней (с 12 мая до 25 мая), в 2020 г. – 19 дней (с 4 мая до 23 мая). В заливе Провал термобар вышел за пределы акватории в 2020 г. на 2 дня раньше, чем в 2017 г. и на 12 дней раньше, чем в 2010 г. Средняя скорость смещения термического фронта в 2010 г. составила 1,5 км/сут., в 2017 г. – 1,1 км/сут., в 2020 г. – 0,8 км/сут.



Рис. 3. Изменение локализации термобара в заливе Провал

Представленная информация показывает, что на протекание термобара в заливе Провал также оказывают влияние сроки очищения озера. Видно воздействие сроков схода льда на продолжительность, скорость смещения и сроки наблюдения термобара в заливе Провал, в целом закономерности отмечаются схожие с влиянием на протекание термобара в Баргузинском и Чивыркуйском заливах.

В рамках исследования с использованием спутниковых данных получена новая информация о характере протекания термобара в трёх наиболее выдающихся по площади

заливах озера Байкал и показано влияние на характер весеннего термобара сроков очищения водоёма ото льда.

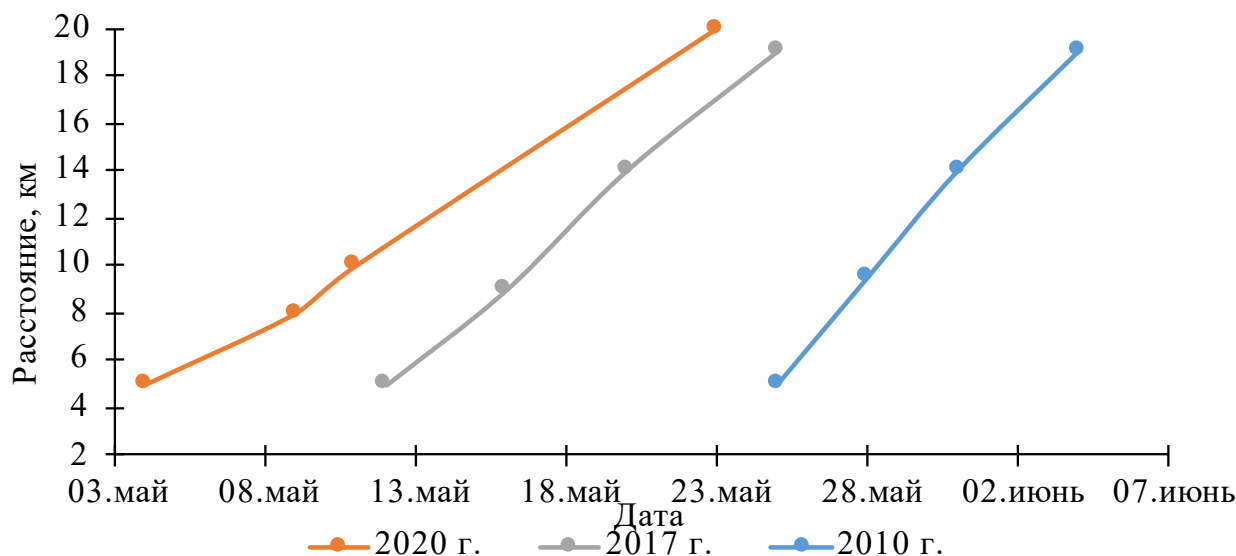
Литература

1. Галазий Г.И. Байкал в вопросах и ответах. Иркутск : Вост.-Сиб. кн. изд-во, 1987. 383 с.
2. Сутырина Е.Н. Использование данных дистанционного спутникового зондирования для картографического отображения и анализа распределения температуры поверхности воды озера Байкал // Серия «Науки о Земле». 2012. Т. 5, № 2. С. 240-251.

MIKHAILOV Vladlen Vladimirovich

Student of the Chair of Hydrology and Nature Management,
Irkutsk State University, Russia, Irkutsk

SUTYRINA Ekaterina Nikolaevna

Associate Professor of the Chair of Hydrology and Nature Management,
Irkutsk State University, Russia, Irkutsk

ANTONOVA Tatiana Igorevna

Student of the Chair of Hydrology and Nature Management,
Irkutsk State University, Russia, Irkutsk

**STUDY OF THE CHARACTERISTICS OF THE SPRING THERMOBAR
IN THE LARGEST BAYS OF LAKE BAIKAL ACCORDING
TO REMOTE SATELLITE SENSING DATA**

Abstract. *The article studies the localization and parameters of the spring thermal bar in Proval, Barguzinsky, Chivyrkuisky bays according to thermal infrared imagery from satellites. The influence of the terms of complete cleansing of Lake Baikal on the nature of the flow of the thermal bar in the indicated bays is determined.*

Keywords: *water surface temperature, spring thermobar, Barguzinsky Bay, Chivyrkuisky Bay, Proval Bay.*

КУЛЬТУРОЛОГИЯ, ИСКУССТВОВЕДЕНИЕ, ДИЗАЙН

ГОРЛЕНКО Мария Владимировна

студентка кафедры монументально-декоративной живописи и дизайна им. В.Г. Смагина,
Институт архитектуры, строительства и дизайна,
Иркутский государственный технический университет,
Россия, г. Иркутск

ЭКОЛОГИЧЕСКИЙ ДИЗАЙН – СОЦИОКУЛЬТУРНЫЙ ФЕНОМЕН В РЕШЕНИИ ЭКОЛОГИЗАЦИИ ПРОБЛЕМ ПОТРЕБЛЕНИЯ ОБЩЕСТВА

***Аннотация.** В статье рассматриваются возможности различных направлений, инструментов экологического дизайна и его социокультурная роль в решении экологических проблем потребления общества, которые в настоящее время стала глобальной, затрагивает все сферы жизни. Анализируются воздействие общепринятых социокультурных процессов и предметно-пространственной среды, исследованы варианты решения проблемы в контексте рационального пользования природных ресурсов. Дизайн как проектная деятельность откликается на актуальные проблемы современности: экономические, политические, социокультурные, в том числе ведется поиск путей решения проблемы взаимодействия общества и природы. Автор выделяет экологические аспекты дизайна, рассматривая его не только как эстетическую деятельность, но и как составляющую процесса производства, рассматривает возможности интеграции культурологической модели экологического дизайна в процессы производства человеческих благ, к рациональности проектного решения.*

Ключевые слова: экологический дизайн, эстетическая деятельность дизайна, рациональное потребление, производство.

Гармоничное сосуществование человека и окружающей среды, в которой он обитает – становится одной из главных проблем, требующих немедленного решения современности. Вредное воздействие производственной деятельности человека на окружающую среду является стимулом к пониманию обществом причинно-следственной связи между человеческой деятельностью и экологической деградацией состояния природной среды обитания. Ограничительные меры начали дополняться другими формами организации сосуществования человека и природной среды. В приоритет выходят решения природоохранной проблемы, идея органичного включения продуктов в среду, т.е. экологического подхода в проектной культуре производства.

Экологический или «зеленый» дизайн, зародившийся в 1970-х годах, – это попытка достижения гармонии отношений в системе

«человек – природа» и внесения в них ответственности за производственную деятельность и воздействие используемых технологий со стороны общества. [1] В настоящее время широко используется в повседневной проектной практике и в научной литературе понятие «экодизайн», проблематика которого близко соприкасается с различными сферами производства и научного знания – начиная с промышленного дизайна, архитектуры и прикладной экологии, заканчивая исследованиями современности в области педагогики, психологии, философии, социологии и медицины [2].

В теории дизайна под экологическими подразумеваются все формы продуктов проектных практик и произведений дизайна, среди названий которых мы встречаем такие понятия как: «экодизайн», «зеленый дизайн», «органический дизайн», «устойчивый дизайн» и др., природные формы и структуры служат источником

вдохновения, и в основе лежат те принципы, при осуществлении которых нет негативного воздействия на природу и рационально расходуются невозполнимые ресурсы планеты, в технологии производства используются материалы, не наносящие вред человеку и окружающей среде. Необходимо содержательно дополнить и раскрыть в качестве обобщающего термина «экологический дизайн», как направление и образец проектной и производственной практики, в основе которой лежат ценности мировоззрения и научном философском осмыслении степени воздействия созидательной деятельности человека на окружающую среду, последствий взаимодействия человека и среды обитания, понимании необходимости формирования мышления, ценностей, и отношения человека к природе с помощью верных средств дизайна [3, с. 4].

В 2010 году была выполнена работа - диссертации на соискание ученой степени кандидата искусствоведения Уваровым А.В. «Экологический дизайн: опыт исследования процессов художественного проектирования». Задачи данного исследования включали в себя следующие положения:

1. Определить закономерности влияния экологических изменений на объекты дизайна.
2. Выявить предпосылки развития экологического направления в дизайне, условия природной среды, способные влиять на создание экологически целесообразных объектов.
3. Через объекты материальной культуры изучить эволюцию экологического дизайна, обозначить основные этапы развития данного направления.

4. Ввести в научный обиход термины, наиболее точно отражающие специфику экологического направления в дизайне.

5. Разработать методику выявления особенностей экологического проектирования в объектах дизайна как на стадии проектирования, так и в анализе существующих объектов.

6. Рассмотреть роль экологического дизайна в современной проектной практике.

Теоретическая и практическая значимость работы заключается в данных утверждениях: «Результаты исследования могут быть полезны как материал по истории и теории дизайна, а также – на уровне изучения и практического применения концепций и методов, описанных в работе. Полученные результаты послужат методологической основой для создания проектов в области дизайна, архитектуры и прикладного искусства. Данное исследование является базой для создания учебных и методических программ, пособий и других материалов, рассчитанных на художественные и технические вузы; и, кроме того, – для теоретических и практических разработок в смежных областях, таких как экономика, социология, психология и т. д.

В работе выявлен ряд проблем, требующих дальнейшего изучения. Представленные материалы могут стать основой для дальнейших исследований – высказывает автор диссертации в автореферате исследования [4].

Основной целью дизайнера является создание цельного композиционного, художественно выразительного объекта, соответствующего шести группам требований и функций, которые описаны в таблице [3, с. 172-173].

Таблица

1) социальные	требования к организации среды, учитывающие необходимость ее соответствия общественным потребностям, достаточному уровню потребительской ценности;
2) конструктивно-технологические	требования целесообразности, безопасности, надежности и долговечности объектов;
3) утилитарно-функциональные	предъявляемые к среде человеком потребителем; характеризуя основные функциональные свойства среды, эти требования связаны с определенной структурой потребительских свойств, выявляемых в процессе потребления, – удобством и соответствием функции;
4) эргономические	требования, обеспечивающие соответствие среды параметрам и физиологическим возможностям человека и обуславливающие оптимизацию всей физической и психической нагрузки, а также затрат времени, связанных с получением полезного эффекта;

Продолжение таблицы

5) экономические	требования, предусматривающие получение максимальной эффективности от вложенных средств, учитывающие не только единовременные, но и эксплуатационные расходы.
6) эстетические	требования, сочетающие в себе ценность среды как элемента художественной культуры общества; а как формы средового объекта – отражающие общественно-ценностные характеристики (в том числе утилитарные), т.к. красота – это и удобство, и соответствие функции, и целесообразность конструкций и материалов;

Исходя из принципов разумного потребления - многофункциональность, модульность, долговечность, гигиеничность, неподверженность моде, разумная экономичность- именно этими качествами должен обладать продукт эко-дизайна. В пример можно привести

инновацию, который представила берлинский дизайнер Йонна Брайтенхубер – альтернатива пластиковым тарам шампуней и гелей для душа – эко-упаковка Soapbottle, в состав которой входит только мыло (рис. 1).



Рис. 1. Экологичная упаковка шампуней и гелей для душа Soapbottle

Для обеспечения полного комфорта существования человека в предметно-пространственной среде, безусловно, необходимо выполнить определённые требования в сфере эргономики. Образ, гармонично сосуществующий с природой, является наиболее актуальным для объекта экологического дизайна, что будет определённно создавать психологический комфорт для потребителя. Стоит отметить, что главный принцип создания образа не должен строиться на формальном копировании внешнего вида, конструкции, структуры или фактуры, цвета природных объектов, а с использованием принципов их формообразования при

проектировании предметной среды и организации пространства. Отсутствие даже одного из перечисленных качеств приводит к нарушению равновесия в связке природа – предметно-пространственная среда – человек. Таким решением в экологическом дизайне выступает «вертикальное озеленение» или «фито стена» - частичное заполнение стен помещения растениями различных культурных видов либо определённых разновидностей мхов и лишайников наиболее благоприятно влияет на комфорт жизни человека в городской среде (рис. 2).



Рис. 2. Вертикальное озеленение в интерьере

Комплексность и интегративность междисциплинарный характер, – отличительные черты экологического направления в дизайне. С эстетической и социокультурной точки зрения, дизайн в современном мире – наиболее массовое искусство, воздействие которого избежать невозможно. Одно из его уникальных функций – создание связи духовной и материальной культур, но и экологический дизайн, как одно из направлений дизайна, особо актуализирует воспитательную, ценностно-ориентационную (аксиологическую), адаптационную функции дизайна. Причём, если в полном смысле затрагивать тему экологии, в понятие «экологически чистый объект» вкладывается не только отсутствие отрицательного воздействия на среду, но и психологический комфорт пользования им, так как психологическое здоровье человека во многом связано и с экологическим состоянием окружающей его среды [3].

Таким образом, экологический дизайн как самостоятельное направление, выделенное из общего понятия «дизайна», во многом способствует формированию бережного отношения к окружающей среде: стремлению к продлению времени пользования вещей, окружающих человека, также созданию безопасных и благоприятных условий для ментального и физического здоровья человека, и главное – экономии невозможных ресурсов планеты.

Литература

1. Панкина М.В., Захарова С.В. Экологический дизайн как интегрирующее содержание профессиональной подготовки дизайнеров и специалистов в области экологического образования // *Фундаментальные исследования*. – 2012. – № 6-2. – С. 373-377. URL: <http://www.fundamental-research.ru/ru/article/view?id=29995> (дата обращения: 03.08.2021).
2. Панкина М.В., Захарова С.В. Экологический дизайн как направление современного дизайна. Определение понятия // *Современные проблемы науки и образования*. – 2013. – № 4. URL: <http://www.science-education.ru/ru/article/view?id=9670> (дата обращения: 03.08.2021).
3. Панкина М.В. Диссертация на соискание ученой степени доктора культурологии «Феномен экологического дизайна: культурологический анализ», 2016. https://elar.urfu.ru/bitstream/10995/79721/1/urfu2067_d.pdf
4. Уваров. А.В. Автореферат диссертации на соискание ученой степени кандидата искусствоведения “Экологический дизайн: опыт исследования процессов художественного проектирования”, 2010. <https://pandia.ru/390485/>

GORLENKO Maria Vladimirovna

Student of the Department of monumental and decorative painting and design by V.G. Smagin,
Institute of Architecture, Construction and Design,
Irkutsk State Technical University, Russia, Irkutsk

ECOLOGICAL DESIGN – A SOCIO-CULTURAL PHENOMENON IN SOLVING THE PROBLEMS OF ECOLOGISATION OF SOCIETY CONSUMPTION

Abstract. *The article is devoted to the possibilities of different directions, tools of ecological design and its sociocultural role in solution of ecological problems of consuming society which nowadays have become global, affecting all spheres of life. The author analyzes the influence of common sociocultural processes and the object-spatial environment, and investigates the variants of solving the problem in the context of rational use of natural resources. Design as a design activity responds to topical issues of our time: economic, political, socio-cultural, including the search for ways of solving the problem of interaction between society and nature. The author emphasizes the environmental aspects of design, considering it not only as an aesthetic activity, but also as a component of the production process, considering the possibility of integration of the culturological model of ecological design in the process of production of human goods, to the rationality of the design decisions.*

Keywords: *ecological design, aesthetic activity of design, rational consumption, production.*

СОЦИОЛОГИЯ

ВАЛИУЛЛИН Марат Ринатович

бакалавр социологических наук, Университет Дубна,
Россия, г. Дубна

НОВОСЕЛЬЦЕВА Дарья Вадимовна

бакалавр социологических наук, Университет Дубна,
Россия, г. Дубна

ФАКТОРЫ ОБРАЩЕНИЯ К УСЛУГАМ НЕОФИЦИАЛЬНОЙ МЕДИЦИНЫ

***Аннотация.** В статье рассматриваются определение термина неофициальной медицины и возможные причины обращения к неофициальной медицине.*

***Ключевые слова:** здравоохранение, неофициальная медицина, причины обращения к услугам неофициальной медицины.*

Первоочередной задачей любого общества, является свое самовоспроизводство, в частности людей и социальных институтов. Поэтому крайне важно обеспечить высокий уровень здоровья населения. В современном мире роль «врачевателя» выполняет институт здравоохранения или медицина.

Медицина, в свою очередь, обладает внутренней структурой, которая зависит от используемых методов и форм проявления. Наиболее распространенным выступает деление на современные или официальные формы медицины, и «неофициальные», «народные» или «альтернативные» формы. Что же понимается под термином неофициальная медицина?

В Стратегии Всемирной Организации Здравоохранения в области народной медицины на 2002–2005 г. было заявлено следующее положение: «Очевидно, что на глобальном уровне народная медицина не поддается точному описанию или дефиниции, соединяя зачастую самые противоречивые, иногда даже конфликтующие параметры и точки зрения» [4].

В Пекинской декларации Конгресса Всемирной Организации Здравоохранения по традиционной (народной) медицине (2008 г.) утверждается, что «термин «народная медицина» охватывает широкий спектр видов лечения и практических методов, которые могут значительно варьироваться между странами и

регионами, и что народная медицина может также именоваться альтернативной или комплементарной медициной» [2].

Д. Эйзенберг определяет неофициальную медицину как ««это методы лечения, которым не учат в медицинских школах, которые не практикуются врачами и медицинскими учреждениями, и которые не предусмотрены страховкой» [Цит. по: 3].

Другое определение было дано кандидатом медицинских наук В.Василенко, в своей работе Альтернативная медицина, он проводит разделение неофициальных методов на 3 группы:

- доказано эффективные методы (отвечают научным критериям безопасности и эффективности);
- экспериментальные методы (их эффективность не доказана, но они имеют объяснимый механизм действия и находятся на этапе изучения);
- сомнительные методы (не имеют доказательства эффективности, объяснимого механизма действия) [1].

Например, гомеопатия, по Василенко, относится к «сомнительным методам», но при этом она лицензируема и внесена в список.

Для того, чтобы определить, является ли данное направление медицины официальным или неофициальным, требуется оценить их по трем основным признакам:

- предлагаются ли товары и услуги потребителю как имеющие целебный эффект;
- насколько они интегрированы в официальную медицину;
- насколько они соответствуют действующим правовым нормам Российской Федерации (т.е. признаны государством).

Исходя из этого, условно можно выделить две группы специалистов:

- специалисты официальной медицины (прошедшие обучение и аккредитацию врачи);
- представители неофициальной медицины (знахари, целители и другие).

Таким образом к официальной медицине можно отнести медицинские практики, которые признаются правомерными и лицензируются государством, а также преподаются в высших учебных заведениях и общепризнаны в медицинских кругах.

К неофициальной медицине относятся остальные практики, то есть те методы лечения, которым не учат в медицинских школах и вузах, которые не практикуются врачами в государственных и частных медицинских учреждениях с лицензией, то есть нелицензированные или запрещённые государством, не имеющих доказательных исследований о своей эффективности методы лечения.

Возможными причинами обращения к услугам неофициальной медицины могут служить следующие факторы:

- Материальный фактор: низкий уровень материального достатка, не позволяющий лечиться у специалистов официальной медицины.
- Фактор моды: желание следовать модным веяниям.
- Мировоззренческий фактор: мифологическое мировоззрение (вера в мистику/сверхъестественное).
- Фактор разочарования в качестве официальной медицины: негативный опыт лечения в официальных медицинских учреждениях.
- Фактор беспомощности официальной медицины: отсутствие прогресса в лечении

заболевания/недуга официальными методами (не оперируемые опухоли, рак, генетические заболевания).

Можно предположить, что люди использующие методы и практики «неофициальной медицины», принимая данное решение, в основном исходя из опыта лечения, мировоззрения и непосредственно заболевания требующего лечения.

Глобальные исследования применения методов альтернативной медицины, а также причин их использования в России в целом отсутствуют. Такого рода исследования проводятся лишь регионально, возможной причиной является то, что у нас отсутствует учет специалистов данной области.

Это интересная тема для будущих исследований. Надеемся, в дальнейшем исследователи социологии и психологии смогут апробировать выделенные нами факторы в своих работах.

Литература

1. Василенко А.М. Комплементарная медицина в современном здравоохранении // Вестник Росздравнадзора. – 2001. – №2. – С. 67-73.
2. Пекинская декларация (2008) // Конгресс ВОЗ по народной медицине. Пекин, 8 ноября 2008 года. URL: http://www.who.int/medicines/areas/traditional/TRM_BeijingDeclarationRU.pdf (дата обращения: 10.12.2020).
3. Публикации о медицине // Здравоохранение Томской области: официальный сайт департамента здравоохранения [Электронный ресурс]. URL: http://zdrav.tomsk.ru/news/publications/index.html?path=2008/93/24_01.html (дата обращения: 11.12.2020).
4. Стратегия ВОЗ в области народной медицины, 2002–2005 гг. (WHO/EDM/TRM/2002.1) // Всемирная организация здравоохранения. – 2002. URL: http://www.who.int/publications/list/who_edm_trm_2001_1/ru (дата обращения: 11.12.2020).

VALIULLIN Marat Rinatovich

Bachelor of Sociological Sciences, Dubna University,
Russia, Dubna

NOVOSELTSEVA Daria Vadimovna

Bachelor of Sociological Sciences, Dubna University,
Russia, Dubna

FACTORS OF ACCESS TO INFORMAL MEDICINE SERVICES

Abstract. *The article discusses definition of informal medicine and the possible reasons for seeking the services of informal medicine.*

Keywords: *health care, informal medicine, reasons for using the services of formal medicine.*

НОВОСЕЛЬЦЕВА Дарья Вадимовна

бакалавр социологических наук, Университет Дубна,
Россия, г. Дубна

ВАЛИУЛЛИН Марат Ринатович

бакалавр социологических наук, Университет Дубна,
Россия, г. Дубна

**ФЕНОМЕН ПРОКРАСТИНАЦИИ
В СОЦИАЛЬНО-ГУМАНИТАРНОМ ЗНАНИИ**

***Аннотация.** В статье рассматриваются определения феномена прокрастинации и ее основные виды, типы прокрастинаторов.*

***Ключевые слова:** прокрастинация, откладывание на потом, виды прокрастинации, типы прокрастинаторов.*

Прокрастинация (лат. pro – вместо и crastinus – завтрашний) выступает одной из значимых проблем на протяжении всей истории становления и развития общества. Большинство исследователей прокрастинации отмечают, что она несет негативные последствия как для отдельного человека, так и для общества в целом. В работах зарубежных исследователей можно выделить различные подходы к изучению данного феномена.

В социально-гуманитарном знании впервые отмечается очень широкая панорама исследований прокрастинации в рамках психологической науки. Категория «прокрастинация» впервые была введена П. Рингенбахом в работе «Прокрастинация в жизни человека» [Цит. по: 2, с. 59] в 1977 году. Он определял прокрастинацию как «склонность к постоянному откладыванию даже важных и срочных дел, приводящая к жизненным проблемам». В работе А. Эл-лиса и В. Кнауца «Преодоление прокрастинации» [6] сделан акцент на причины и уровень прокрастинации.

С точки зрения исторической науки одним из первых проанализировал феномен прокрастинации Ноа Милграм в работе «Прокрастинация: болезнь современности» [8], где выделил пять видов прокрастинации:

1) академическая: прокрастинация, при которой выполнение домашнего задания, подготовка к контрольным и проверочным работам, зачетам и экзаменам откладывается на более поздний срок;

2) компульсивная: данная прокрастинация проявляется как хроническая задержка и откладывание в любых ситуациях;

3) невротическая: откладывание важных для человека решений, связанных с его жизнью, например, решение по поводу будущей профессии, создание семьи, выбор жизненных целей;

4) бытовая (ежедневная): неспособность справиться со своими повседневными обычными делами такими как работа по дому, покупка продуктов и т.д.;

5) прокрастинация в принятии решений (в том числе и незначительных).

Затем классификация была сужена до двух видов:

1) прокрастинация в выполнении заданий;

2) прокрастинация в принятии решений.

Канадский исследователь П. Стил понимает прокрастинацию как «добровольное откладывание субъектом запланированных дел, несмотря на ожидаемые негативные последствия из-за задержки» [9, с. 66]. Он отмечает, что порядок выполнения поставленных задач выбирается не в случайном и хаотичном порядке, а в связи с характером и сложностью предстоящей работы. По мнению автора, людям свойственно медлить не только в начале дела, но и в его завершении.

К. Лэй определяет прокрастинацию как «добровольное, иррациональное откладывание намеченных действий, влекущие за собой неблагоприятные последствия или несущие

негативный эффект для личности» [7, с. 268]. Он подчеркивает, что наибольшая вероятность появления прокрастинация в той деятельности, результат которой очень значим для человека [Цит. по: 5, с. 81].

В конце XX – начале XXI века отмечается резкий рост работ отечественных исследователей, посвященных проблеме прокрастинации.

Я. И. Варваричева, в работе «Феномен прокрастинации: проблемы и перспективы исследования» [1] определяет прокрастинацию как «нарастающий страх перед осознаваемыми субъектом негативными последствиями прокрастинации часто оказывает не мобилизующее, а парализующее воздействие, заставляя откладывать запланированные действия снова и снова», создавая эффект «снежного кома» [1, с. 122]. Она выделила три критерия прокрастинации:

1) контрпродуктивность – результат деятельности противоположен ожиданиям и желаниям;

2) бесполезность – отсутствие результативности по итогу выполнения деятельности;

3) отсрочка – откладывание выполнения необходимой работы на более поздние сроки.

Оригинальный подход к исследованию прокрастинации представлен в работе В. С. Ковылина «Теоретические основы изучения феномена прокрастинации», где прокрастинация характеризуется как промедление, как «выражение эмоциональных реакций на планируемые и необходимые дела» [3, с. 24]. В зависимости от характера эмоций, автор выделяет два вида прокрастинации:

1) «расслабленная»: человек не испытывает чувство беспокойства или тревоги; вместо работы, которую обязательно нужно сделать, выбирает более приятные занятия;

2) «напряженная» прокрастинация: связана с общей перегрузкой от выполнения заданий, с потерей ощущения времени, выполнением заданий в последнюю минуту, стрессом и тревогой [3, с. 26-27].

М. Б. Колесниченко и О. Ю. Паршакова в работе «Социологический подход к студенческой прокрастинации» [4] построили типологию прокрастинаторов на основании продуктивности выполняемых действий, откладывания выполнения должных действий или принятий решений на более поздний срок, негативных последствий, осознанности:

1) абсолютный не-прокрастинатор, которому свойственны продуктивность,

выполнение должных действий или принятие решений без откладывания на более поздний срок, отсутствие негативных последствий (не нарушает сроки сдачи работ; не откладывает на потом выполнение заданий);

2) продуктивный прокрастинатор откладывает выполнение заданий на более поздний срок без негативных последствий (как правило, не нарушает сроки сдачи работ; выполняет другие важные и более срочные учебные задачи, а после них берется за отложенное дело);

3) непродуктивный прокрастинатор характеризуется откладыванием заданий и принятия решений с возможными негативными последствиями (нарушает сроки сдачи работ; обычно сознательно, без видимой причины, откладывает выполнение заданий на более поздний срок; может сесть отдохнуть, не завершив все запланированные на день дела) [4, с. 20].

Таким образом, изученные зарубежные и отечественные работы позволили дать универсальное определение прокрастинации, под которой понимается постоянное добровольное откладывание запланированных и даже важных (срочных) дел, влекущее за собой социальные последствия из-за задержки, и выявить виды прокрастинации, ее основные критерии, а также типы прокрастинаторов.

Литература

1. Варваричева, Я. И. Феномен прокрастинации: проблемы и перспективы исследования // Вопросы психологии. – 2010, № 3. – С. 121-130.
2. Калинина, Т. В. Феномен прокрастинации: современные исследования / Т. В. Калинина, Д. А. Кудачкин // Приволжский научный вестник. – 2016, №11. – С. 58–61.
3. Ковылин, В. С. Теоретические основы изучения феномена прокрастинации // Личность в меняющемся мире: здоровье, адаптация, развитие. – 2013, №2. – С. 22–41.
4. Колесниченко, М. Б. Социологический подход к студенческой прокрастинации / М. Б. Колесниченко, О. Ю. Паршакова // Вестник ПНИПУ. Социально-экономические науки. – 2018, №2. – С. 17–26.
5. Киселева, М. А. Теоретический анализ позитивных и негативных аспектов прокрастинации личности // Гуманизация образования. – 2014, №6. – С. 68–73.

6. Ellis, A. *Overcoming procrastination* / A. Ellis, W. Knaus. – N. Y. : Signet Books, 1977. – 192 p.

7. Lay, C. Explaining lower-order traits through higher order factors: the case of trait procrastination, conscientiousness, and the specificity dilemma // *European Journal of Personality*. – 1997, №11. – P. 267–278.

8. Milgram, N. Procrastination: A Malady of Modern Time // *European Journal of Personality*. – 1993, №14. – P. 141–156.

9. Steel, P. The Nature of Procrastination: A Meta-Analytic and Theoretical Review of Quintessential Self-Regulatory Failure // *Psychological Bulletin*. – 2007, № 133. – P. 65–94.

NOVOSELTSEVA Daria Vadimovna

Bachelor of Sociological Sciences, Dubna University,
Russia, Dubna

VALIULLIN Marat Rinatovich

Bachelor of Sociological Sciences, Dubna University,
Russia, Dubna

**THE PHENOMENON OF PROCRASTINATION
IN SOCIAL AND HUMANITARIAN KNOWLEDGE**

Abstract. *The article discusses definition of the phenomenon of procrastination and its main types, kinds of procrastinators.*

Keywords: *procrastination, put away for later, types of procrastination, kinds of procrastinators.*

МЕНЕДЖМЕНТ И МАРКЕТИНГ

КУШНАРЁВА Светлана Александровна
магистрант факультета управления,
Московский финансово-промышленный университет «Синергия»,
Россия, г. Москва

ОРГАНИЗАЦИЯ СИСТЕМЫ ТРУДОВОЙ МОТИВАЦИИ ПЕРСОНАЛА

Аннотация. В статье говорится о важности организации системы мотивации в компаниях как одного из приоритетных факторов ее эффективной деятельности и развития в современном мире. Основой при организации системы мотивации является индивидуальный подход к каждому работнику, с целью построения действующей системы.

Ключевые слова: мотивация персонала, материальное и нематериальное стимулирование, психофизиологические условия, карьерный рост, критерии эффективности.

В современной экономической ситуации предпосылкой эффективного функционирования компании является максимальное использование человеческих ресурсов. Для любой компании сотрудники – самый важный ресурс, поэтому организация системы трудовой мотивации является одной из самых актуальных задач и важным аспектом привлечения, улучшения и сохранения качественного кадрового состава. Многие, даже немногочисленные компании предлагают свою систему мотивации, но не всегда она является рабочей и помогает сохранить и приумножить качественный и высококвалифицированный состав.

Для создания действительно уникальной и конкурентоспособной системы мотивации необходимо учитывать индивидуальные потребности работников.

Потребности появляются у человека с момента рождения и в процессе взросления их количество увеличивается. Когда приходит осознание, что есть потребности и желания, появляется мотив.

Таким образом, трудовая мотивация человека начинает формироваться задолго до его трудоустройства в конкретную компанию. Это происходит в процессе формирования личности при воздействии культурных, семейных и других факторов среды, которая окружает человека.

На формирование мотивации влияют ценности поколения, к которому принадлежит человек, его социальное окружение, уровень и качество жизни семьи, а также возможность получения качественной профессиональной подготовки к избранной профессии. Именно поэтому система мотивации должна быть выстроена с учетом знания истинных мотивов. В процессе организации системы мотивации важно угадать потребности и мотивы работника, и то, каким образом их удовлетворить с целью получения от него качественного труда для достижения поставленных задач [4, с. 17].

Какая же должна быть «идеальная» система мотивации в компании, чтобы учесть потребность каждого работника? Ответ на этот вопрос пытаются дать руководители организаций, HR-менеджеры и компании, предлагающие услуги по разработке систем мотивации.

Прежде всего, при создании системы мотивации персонала, не стоит путать понятие мотивации со стимулированием. Мотивация является процессом активизации мотивов работников и создания стимулов для их побуждения к эффективному труду. Несмотря на схожесть понятий между ними есть отличия, которые влияют на эффективность действий руководителя по отношению к работникам.

Мотивация в первую очередь касается внутреннего мира человека, его потребностей, интересов. А стимулирование – это процесс

воздействия на сотрудника с целью получить от него результата.

Но стимулы могут не работать. И самой главной причиной такой ситуации является отсутствие у работника мотивации.

Исследование поведения человека в трудовой деятельности дает некоторые объяснения мотивации. На протяжении истории развития человечества разработано много теорий мотивации личности, которые показывают, что истинные причины, побуждающие человека работать с максимальными усилиями достаточно сложны и многообразны. Несмотря на то, что первоначальные концепции мотивации в современное время считаются не всегда эффективными и отчасти устаревшими, они глубоко укоренились в сознании и культуре человечества.

Например, одним из ярких основоположников гуманистической психологии был Абрахам Гарольд Маслоу. Все человеческие потребности он разделял на пять групп и называл их базовыми потребностями. Согласно теории Маслоу все эти потребности можно расположить в виде строгой иерархической структуры (пирамиды). Потребности нижних уровней (первичные) требуют удовлетворения и влияют на поведение человека прежде, чем на мотивацию начнут сказываться потребности более высоких уровней [2, с. 270].

Первичные потребности – это физиологические потребности и потребности в безопасности и защищенности. Вторичными же потребностями являются социальные потребности, потребность в уважении и самовыражении.

Удовлетворение потребностей нижних уровней первично, затем человек стремится удовлетворить потребности более высокого уровня. Усилия по удовлетворению более высоких потребностей практически бесполезны, если не удовлетворены основные потребности.

Ученый Джон Бертон развивал другое видение пирамиды Маслоу. Он считал, что человек цельная личность, для которой все потребности важны в одинаковой мере. Ни одна из потребностей не считается низшей или высшей, потребности не могут исключаться, игнорироваться, быть предметом сделки или соглашения.

Модель человеческой мотивации, созданная Дэвидом МакКлелландом, опирается на потребности высших уровней и уже много лет доказывает свою практичность и эффективность в работе с персоналом. Данная теория

рассматривает три потребности: власть, успех, причастность.

МакКлелланд считал, что у всех людей есть эти три потребности в той или иной форме, независимо от возраста, пола или культурного происхождения. Потребности человека познаются через его жизненный опыт и не являются врожденными. Поэтому данную теорию можно считать теорией познаваемых потребностей.

Хотя люди в той или иной степени обладают каждым из этих трех факторов, один из них будет доминирующим мотиватором для каждого человека. Определив, какой мотивирующий фактор является доминирующим для человека, можно разработать программу мотивации таким образом, чтобы каждый работник получил то, что нужно именно ему.

Теорий множество, поэтому руководителю можно применить уже существующие в первоначальном виде, либо адаптировать их под современные реалии.

Таким образом, первым и важным этапом создания системы мотивации в компании является определение индивидуальных мотивов работника, а также их потребностей, ценностей и интересов. Это возможно проводить еще до найма при помощи опросов и бесед и для действующего кадрового состава компании с определенной периодичностью.

Очень удобно и действенно проводить опросы в виде тестов с возможностью быстрого заполнения и включать небольшое количество вопросов, которые будут охватывать самые важные факторы. Формулировки вопросов должны быть четкими и однозначными, в противном случае есть риски непонимания со стороны тестируемого. Желательно включить открытые вопросы с целью получения ответов с информацией, о которой не догадались спросить.

Далее следует определить воздействие на мотивацию элементов внутренней и внешней среды.

Внутренние элементы включают в себя:

- персонал (структура, квалификация, текучесть кадров, численность, интересы и потребности работников);
- производство (объем, темпы производства, местонахождение производства, наличие социальной инфраструктуры);
- финансы и учет (прибыльность, рентабельность, финансовая устойчивость компании);

- организация управления (система управления, структура, стиль руководства, престиж и имидж компании).

Картина внутренней среды необходима руководству с целью определения имеющегося потенциала компании, на который она может рассчитывать для достижения поставленных целей.

Поскольку компания зависит от внешнего мира в отношении поставок ресурсов, кадров, потребителей, необходимо учитывать действия окружающих факторов, которые способны повлиять на компанию, подбирать методы и способы реагирования на внешние воздействия.

Внешняя среда характеризуется следующими основными элементами:

- взаимосвязанность факторов внешней среды. Например, изменение спроса на рынке труда влияет на кадровую политику фирмы и соответственно мотивацию работников к труду;

- сложность внешней среды – это число факторов, на которые организация обязана реагировать;

- подвижность среды – скорость, с которой происходят изменения в окружении компании. В высокоподвижной среде компания для принятия эффективных решений должна опираться на более разнообразную информацию;

- неопределенность внешней среды – соотношение между количеством информации о среде, которой располагает компания, и уверенностью в точности этой информации. Чем неопределеннее внешнее окружение, тем труднее принимать эффективные решения.

Затем строится модель, и выбираются инструменты воздействия на мотивацию работников с учетом их разумного комплексного сочетания. Комплекс инструментов, воздействующих на трудовое поведение персонала, включает в себя материальное и нематериальное стимулирование.

По данным опроса, проведенного с 6 мая по 1 июня 2021 года исследовательским центром портала Superjob.ru главным мотивирующим фактором во все времена, была, есть и будет заработная плата. Но каждая третья компания (66%) имеет дополнительные программы мотивации.

Важной частью стимулирования труда и одним из инструментов воздействия на эффективность труда работника является заработная

плата [1, с.169]. Помимо этого, можно определить в компании систему бонусов, включающую премии, разовые вознаграждения, льготы и компенсации. Также большое значение имеют неденежные стимулы, такие как оплата транспортных расходов, медицинское обслуживание, страхование жизни и другие.

Необходимо учитывать, что экономическое воздействие не единственный способ воздействия на стимул работников. Даже при получении положительного эффекта от материальных бонусов, нематериальное стимулирование может быть более эффективным инструментом мотивации.

Система нематериальной мотивации, формируемая в компании, является средством развития ее профессиональной культуры. Мероприятия по нематериальной мотивации воздействуют на мотивы работников через: признание результатов работы, предоставление возможностей для самореализации, обеспечение комфортных организационно-технических и психофизиологических условий, что влияет на эффективную реализацию задач и функций компании и способствует выработке у работников ценностей, таких как компетентность, честность и профессионализм.

Приверженность работников ценностям компетентности, честности и профессионализма не может быть обеспечена без создания условий для признания результатов их деятельности. Значимым для нематериальной мотивации является выражение руководителем компании благодарности за эффективные результаты деятельности публично. Непосредственному руководителю важно выражать подчиненным благодарность за результаты работы посредством элементарных слов благодарности. Хотя такая форма похвалы является повседневной и элементарной, она крайне важна для повышения стремления работника к качественной деятельности, что в том числе будет способствовать достижению целей компании. Основными мероприятиями по признанию результатов деятельности работников могут являться:

- выдача ценных подарков и сувениров;
- награждение работников благодарностями и почетными грамотами;
- предоставление работнику возможностей для внедрения инициатив по улучшению качества работы компании;

- занесение фотопортретов работников на доску почета или книгу почета компании, размещенных в здании либо на сайте компании;
- проведение торжественных мероприятий, включающих публичную похвалу работников, успешно выполняющих работу.

Карьерный рост также является одним из существенных мотивов деятельности работника. Для определения перспектив карьерного роста работника необходимо систематически проводить оценку его работы, которая может послужить основой для принятий обоснованных решений в части целесообразности перевода работника.

Для поддержания и повышения уровня квалификации работников необходимо в постоянном режиме осуществлять их профессиональное развитие, в том числе посредством участия в семинарах, тренингах, конференциях, получения дополнительного профессионального образования, стажировок и иных мероприятий.

Обеспечение комфортных организационно-технических условий также будет мотивировать работников. Рабочие места компании необходимо организовать с учетом не только вида деятельности, но и индивидуальных психологических и физических особенностей каждого работника. Важно узнавать мнение работников по оформлению интерьера компании, учитывать их замечания и предложения.

Психофизиологические условия характеризуются совокупностью взаимоотношений в коллективе и поддержанием руководством и работниками благоприятного психоэмоционального состояния. Компания должна реализовывать право работника на отдых, предоставление выходных и праздничных дней, отпусков, так как отсутствие должного отдыха может повлечь снижение работоспособности работника и как следствие снижение темпов деятельности компании в целом. Систематические переработки не являются способом повышения эффективности работы, напротив длительное времяпровождение на работе ведет к переутомлению и снижает качество выполнения работником своих обязанностей.

Для поддержания психофизиологических условий важным аспектом является создание и поддержание в компании благоприятного психологического климата, выстраивание неформального взаимодействия руководителей с подчиненными, дружелюбных и открытых взаимоотношений в коллективе. Сплачивать

коллектив может создание сообществ с общими, в том числе творческими интересами, совместное посещение мероприятий, участие в, благотворительности, различных проектах.

Заключительным этапом организации системы мотивации является проведение оценки мотивационной политики компании. Если в ходе анализа выявляется, что результаты не удовлетворяют поставленным целям системы мотивации персонала, то необходимо вносить корректировки и изменить выбранные методы и инструменты воздействия на мотивацию работников.

Широко применяется метод бенчмаркинга, который заключается в том, что такие показатели как текучесть кадров, затраты на обучения новых работников и другие, сравниваются с аналогичными данными других конкурентных компаний.

Метод экспертной оценки заключается в выявлении мнения руководителей подразделений о работе отдела по персоналу с помощью анкетирования. Недостатком такого метода может являться субъективность в оценке в связи с межличностными взаимоотношениями, но он является эффективным с точки зрения минимизации затрат на проведение оценки.

Существует еще множество методик, но наиболее приемлемой в практическом отношении является оценка отдельных направлений системы мотивации, позволяющая выделить затраты на их проведение и с достаточной точностью определить показатели эффективности кадровой политики. Общими критериями эффективности могут быть: размер прироста доходов, минимизация затрат, максимизация прибыли и срок окупаемости затрат на работников [3, с. 182].

По данным опроса исследовательского центра портала Superjob.ru количество компаний, дополнительно мотивирующих персонал, снижается с увеличением штатной численности: 68% среди организаций малого бизнеса и 58% среди предприятий с численностью более 1000 человек. Чаще всего программы дополнительной мотивации есть в банках (78%) и компаниях сферы продаж (73%).

Согласно опросу компаний, где действуют дополнительные программы мотивации персонала, 58% работодателей пересматривали их за последний год. У некоторых это плановые изменения, в связи набором новых работников, роста организации и другими причинами.

У других это произошло в связи с изменениями рынка, в том числе в связи со сложной эпидемиологической обстановкой. Крупный бизнес менял систему дополнительной мотивации чаще среднего и малого (63%).

Среди компаний различных отраслей чаще всего пересматривали программы организации системы транспортного обслуживания (69%) и организации сферы сбыта (68%).

Процесс организации системы мотивации является постоянным процессом в связи с необходимостью поддержания её актуальности, действенности и адаптации к постоянно меняющейся ситуации в компании, стране и мире в целом.

Литература

1. Дейнека А. В. Управление персоналом организации: учебник / А. В. Дейнека. – М.: Дашков и К°, 2020. – 288 с.
2. Маслоу А. Х. Мотивация и личность : учебник : [16+] / А. Х. Маслоу. – М.: Директ-Медиа, 2008. – 947 с.
3. Самраилова Е. К. Современные методы мотивации и стимулирования труда работников: учебное пособие для студентов магистратуры : [16+] / Е. К. Самраилова, С. А. Шапиро, О. В. Андросова. – Москва ; Берлин : Директ-Медиа, 2020. – 270 с.
4. Соломанидина, Т. О. Мотивация трудовой деятельности персонала : учебное пособие / Т. О. Соломанидина, В. Г. Соломанидин. – 2-е изд., перераб. и доп. – М.: Юнити, 2015. – 312 с.

KUSHNAREVA Svetlana Aleksandrovna

Master's student of the Faculty of Management
Moscow Financial and Industrial University «Synergy»,
Russia, Moscow

ORGANIZATION OF THE SYSTEM OF LABOR MOTIVATION OF PERSONNEL

Abstract. *The article talks about the importance of organizing a motivation system in companies as one of the priority factors of its effective operation and development in the modern world. The basis for the organization of the motivation system is an individual approach to each employee, in order to build an effective system.*

Keywords: *staff motivation, material and non-material stimulation, psychophysiological conditions, career growth, performance criteria.*

ЮРИСПРУДЕНЦИЯ

ПАРАСКЕВИДИ Марк Александрович

студент 4 курса Института частного права,

Московский государственный юридический университет имени О.Е. Кутафина (МГЮА),

Россия, г. Москва

ОСОБЕННОСТИ ЗАКЛЮЧЕНИЯ, ИСПОЛНЕНИЯ И ПРЕКРАЩЕНИЯ ДОГОВОРА ВОЗМЕЗДНОГО ОКАЗАНИЯ УСЛУГ

***Аннотация.** Исследование посвящено вопросам заключения, исполнения и прекращения договора возмездного оказания услуг.*

***Ключевые слова:** право, гражданское право, договор, услуга, договор возмездного оказания услуг, условия.*

Учитывая широкую распространенность отношений в сфере возмездного оказания услуг в гражданском обороте, законодатель установил значительную свободу для сторон при определении условий договоров возмездного оказания услуг. Так, отношениям в сфере возмездного оказания услуг ГК РФ посвятил лишь пять статей, а содержание данных статей, за некоторыми исключениями, можно охарактеризовать в качестве диспозитивного, действующего только в тех случаях, если сторонами в договорах не предусматривается иное [7].

Отдельно следует остановиться на тех условиях договоров возмездного оказания услуг, которые регулируют оплату оказываемых услуг. С учетом диспозитивности положений о договорах возмездного оказания услуг у сторон имеется полная свобода в установлении данных условий, о чем сказано в п. 1 ст. 781 ГК РФ. Кроме того, наибольшую распространенность на практике представляет оплата услуг непосредственно в момент заключения договоров или, при длительном характере услуг – в равных долях либо в определенном сторонами процентном соотношении при заключении договоров [6] и по результатам оказываемых услуг. Если же, например, говорить о юридических услугах, связанных с представительством интересов заказчиков-доверителей в судах при рассмотрении различных категорий юридических дел (гражданские; административные; уголовные; дела, рассматриваемые в порядке конституционного производства), то с учетом

существующей практики, а также решений, вынесенных по данному поводу Конституционным Судом РФ, оплата подобных услуг в зависимости от результатов их оказания – выигрыша дел в судах (так называемый гонорар успеха) в соответствии с нормами российского законодательства не возможна.

В п. 1 ст. 432 Гражданского кодекса Российской Федерации (часть первая) от 30.11.1994 №51-ФЗ (ред. от 03.08.2018) (с изм. и доп., вступ. в силу с 01.01.2019) [4] закреплены следующие нормы, которые регулируют заключение договоров, полностью распространяющиеся на соглашения, связанные с возмездным оказанием услуг:

- договоры считаются заключенными в момент согласования их существенных условий;
- соглашения должны быть заключены в форме, предусмотримой законодателем для этих видов сделок (устная, письменная, нотариальная).

На практике заключение договоров возмездного оказания услуг осуществляется путем:

- подписания одного документа, в котором фиксируется соглашение, каждой из сторон договора;
- направления письма-оферты, в котором содержатся все условия договора, а также ответное направление акцепта в случае принятия вторым участником соглашения всех предложенных условий;

– молчаливого согласия на продление сроков действия соглашения, предусматривающего возможность пролонгации, либо в некоторых случаях, определенных законом. В качестве примера можно привести договор энергоснабжения (ст. 540 ГК РФ).

На практике договоры в сфере возмездного оказания услуг могут быть заключены либо в виде соглашений, предусматривающих выполнение конкретных действий, либо в виде рамочных договоров, под которыми в соответствии со ст. 429.1 ГК РФ признаются договоры с открытыми условиями. Они определяют общие нормы, оказывающие влияние на взаимоотношения сторон. В гражданском обороте подобные соглашения всегда являются долгосрочными и предполагают, что в будущем условия каждой отдельной сделки будут уточняться, а конкретные обязательства по сделкам определяются путем заключения:

- отдельных договоров, становящихся неотъемлемой частью рамочных;
- дополнительных соглашений;
- заявок;
- иными способами, которые предусмотрены законодательством.

Говоря о договорах о возмездном оказании услуг, заключаемых в виде рамочных соглашений, следует отметить, что такие соглашения могут заключаться при аутсорсинговом, юридическом или бухгалтерском обслуживании, где условия каждого отдельного заказа будут конкретизироваться в виде дополнительных соглашений. При этом, заключение рамочных договоров оказания услуг не связано с возникновением обязательств у сторон [2]. Поскольку такие договоры не влекут правовых последствий, говорить о моменте их заключения с позиций ст. 432.1 ГК РФ нельзя. Они просто подписываются сторонами и «включаются» в момент достижения сторонами согласия по существенным условиям именно договоров на оказание услуг.

ГК РФ не требует оформления сторонами договора возмездного оказания услуг акта либо иного документа, удостоверяющего приемку оказанных услуг, но это не значит, что это невозможно. Услуга является деятельностью, потребляемой в процессе оказания, в связи с чем результат, в отличие от результата работ, не требует приемки. Однако очень важно оформить документ о приемке услуги, выполненной исполнителем. Такой документ очень часто применяется на практике, т.к. в данном случае

этот документ будет являться фактом надлежащего исполнения услуги. Такая процедура сводит к минимуму возможность спора. Документ должен быть подписан сторонами по взаимному согласию.

Акт может быть составлен в свободной форме. При его разработке можно воспользоваться общими рекомендациями по составлению документа, подтверждающего приемку исполнения, но, разумеется, само по себе наличие акта, подтверждающего принятие исполнения, не лишает заказчика права представлять суду возражения относительно неисполнения или ненадлежащего исполнения обязательства. Отсутствие актов о приемке, составление которых предусмотрено договором, при наличии достаточных доказательств факта надлежащего оказания услуг не может рассматриваться как формальное основание для отказа заказчика от оплаты.

Практика показывает, что основным документом, подтверждающим оказание услуги, с учетом характера обязательства могут являться: акт приемки, расписки в получении исполнения, отчеты агента, комиссионера, поверенного, квитанции и иные документы.

Еще одной особенностью договора возмездного оказания услуг является возможность одностороннего отказа от его исполнения. В соответствии со ст. 782 ГК РФ заказчик вправе отказаться от исполнения договора возмездного оказания услуг при условии оплаты исполнителю фактически понесенных им расходов. Исполнитель также вправе отказаться от исполнения обязательств по договору возмездного оказания услуг лишь при условии полного возмещения заказчику убытков. Из этого следует, что ГК РФ предоставляет обеим сторонам право отказаться от договора, но при этом к сторонам проявляется разное отношение. В данной норме явно просматривается тот факт, что под защитой оказывается заказчик услуги. Если заказчик отказывается от услуги (договора) в одностороннем порядке, то неблагоприятные последствия он понесет только в той части, которая уже выполнена исполнителем, т.е. заказчик обязан возместить в этой (исполненной) части расходы. Если происходит такая ситуация, что отказывается в одностороннем порядке уже исполнитель по договору возмездного оказания услуг, то он уже возмещает убытки заказчику в полном объеме.

Очень хороший пример, показывающий наглядно действие такой нормы, привели в

своей работе М.И. Брагинский и В.В. Витрянский. Указано, что в случае, когда от договора на ремонт автомашины откажется заказчик, ему придется возмещать фирме по ремонту автомашин лишь реальный ущерб. Напротив, при отказе от ремонта самой этой фирмы заказчик может требовать возмещения убытков, включая как реальный ущерб (например, компенсацию расходов, связанных с оказавшейся напрасной доставкой требующей ремонта автомашины к месту оказания услуг и обратно), так и упущенную выгоду (например, суммы, не полученные заказчиком от тех, кого он обслуживает той самой автомашиной, которая не была отремонтирована) [5].

Далее рассмотрим основные положения, связанные с односторонним отказом, основанные на толковании ст. 782 ГК РФ.

По общему правилу договор прекращается с момента получения стороной договора от другой стороны уведомления об отказе от договора. Предполагается, что уведомление об отказе от договора должно быть направлено в письменной форме и таким способом, чтобы можно было доказать, что такое уведомление было получено второй стороной. То есть должен быть акт о принятии уведомления контрагентом, а если оно отправляется почтой, должна быть произведена опись вложения и должно быть уведомление о вручении, подписанное получателем отказа.

Односторонний отказ от исполнения договора возмездного оказания услуг возможен в любое время: как до начала исполнения услуги, так и в процессе ее оказания, а причина отказа, в свою очередь, не имеет никакого правового значения, необходимо только, чтобы заказчик оплатил исполнителю фактически понесенные им расходы, связанные с исполнением заключенного сторонами договора [8].

Отказ стороны по договору возмездного оказания услуг от исполнения договора не является злоупотреблением правом и не влечет последствий, предусмотренных ст. 10 ГК РФ.

Убытки, подлежащие взысканию в соответствии с п. 2 ст. 782 ГК РФ, определяются по правилам ст. 15 ГК РФ и подлежат доказыванию лицом, требующим возмещения убытков.

В силу ст. 32 Закона РФ от 07.02.1992 №2300-1 (ред. от 18.03.2019) «О защите прав потребителей» потребитель вправе отказаться от исполнения договора о выполнении работ (оказании услуг) в любое время при условии оплаты исполнителю фактически понесенных им

расходов, связанных с исполнением обязательств по данному договору. Аналогичное право предоставляет и п. 1 ст. 782 ГК РФ.

Как следует из содержания приведенных положений, они применяются в случаях, когда такой отказ потребителя (заказчика) не связан с нарушением исполнителем обязательств по договору, и возлагают на потребителя (заказчика) обязанность оплатить расходы, понесенные исполнителем в связи с исполнением обязательств по договору [3].

Пункт 3 ст. 310 ГК РФ предусматривает возможность включения в договор, связанный с осуществлением обеими его сторонами предпринимательской деятельности, условия о том, что в случае правомерного одностороннего отказа одной из сторон от исполнения договора, она выплачивает другой стороне определенную денежную сумму. Такая денежная сумма как раз и будет являться условием, о котором говорилось ранее, так будет реализовываться право на односторонний отказ от исполнения договора.

Из абз. 2 п. 15 Постановления Пленума Верховного Суда РФ от 22.11.2016 №54 «О некоторых вопросах применения общих положений Гражданского кодекса Российской Федерации об обязательствах и их исполнении» [1] следует, что условие о выплате определенной денежной суммы в случае одностороннего отказа от договора не допускается в случаях, когда право на односторонний отказ установлено императивной нормой закона. В связи с этим необходимо отметить, что в последнее время сформировалась практика, в соответствии с которой ст. 782 ГК РФ, хотя и предоставляет каждой из сторон договора возмездного оказания услуг право на немотивированный односторонний отказ от исполнения обязательства, тем не менее, не исключает возможности согласования в договоре, связанном с осуществлением обеими его сторонами предпринимательской деятельности, условия о выплате определенной денежной суммы в случае одностороннего отказа от договора. При этом, как разъяснил Пленум Верховного Суда РФ в п. 16 Постановления от 22.11.2016 №54, с учетом фактических обстоятельств суд может полностью или частично отказать во взыскании денежной суммы, подлежащей уплате в связи с односторонним отказом от договора.

Литература

1. Бюллетень Верховного Суда РФ. 2017. №1.
2. Постановление Арбитражного суда Московского округа от 06.06.2018 № Ф05-15303/16 по делу №А40-189262/2015. URL: <https://base.garant.ru> (дата обращения: 17.04.2019)
3. Решение Верховного Суда РФ от 16.04.2009 №ГКПИ09-339 «Об оспаривании абзаца пятого пункта 24 Правил по киноvideообслуживанию населения, утв. постановлением Правительства РФ от 17 ноября 1994 г. №1264». URL: <https://base.garant.ru> (дата обращения: 17.04.2019)
4. Собрание законодательства РФ. 1994. №32. Ст. 3301.
5. Договорное право. Книга третья: Договоры о выполнении работ и оказании услуг / Брагинский М.И., Витрянский В.В. М.: Статут, 2011. С. 238.
6. Жаворонкова Е.О. Порядок оплаты стоимости услуг как существенное условие договора возмездного оказания образовательных услуг // В сборнике: Образование взрослых в условиях современности: проблемы и перспективы. 2017. С. 94.
7. Опыты цивилистического исследования: сборник статей / Рук. авт. кол. и отв. ред. А.М. Ширвиндт, Н.Б. Щербаков. М.: Статут, 2016. С. 44.
8. Пьянкова А.Ф. Односторонний отказ от договора возмездного оказания услуг // Закон. 2016. №2. С. 136.

PARASKEVIDI Mark Aleksandrovich

4th year student of the Institute of Private Law,
Kutafin Moscow State Law University (MSLA),
Russia, Moscow

FEATURES OF THE CONCLUSION, EXECUTION AND TERMINATION OF THE CONTRACT FOR THE PROVISION OF PAID SERVICES

Abstract. *The study is devoted to the issues of concluding, executing and terminating a contract for the provision of paid services.*

Keywords: *law, civil law, contract, service, contract for the provision of paid services, conditions.*

ИНФОРМАЦИОННЫЕ ТЕХНОЛОГИИ, ТЕЛЕКОММУНИКАЦИИ



10.5281/zenodo.11193274

МАЛЫХИН Николай Игоревич
ведущий разработчик, ООО «Септагон»,
Израиль, г. Гиватайм

ОПТИМИЗАЦИЯ ПРОИЗВОДИТЕЛЬНОСТИ С ПОМОЩЬЮ HIBERNATE CACHE: СТРАТЕГИИ, ПРЕИМУЩЕСТВА И ПРОБЛЕМЫ

Аннотация. *Hibernate Cache* является важным инструментом для повышения производительности приложений, использующих технологию объектно-реляционного отображения (ORM). В работе рассмотрены два уровня кэширования *Hibernate*: первый уровень, связанный с сессией, и второй уровень, общий для нескольких сессий. Основное преимущество использования *Hibernate Cache* заключается в сокращении количества запросов к базе данных и ускорении ответа приложений за счёт хранения часто запрашиваемых данных в памяти. В то же время кэширование может привести к проблемам, таким как устаревание данных и сложности в управлении кэшем. Рассмотрены различные стратегии согласованности кэша и рекомендации по выбору поставщика кэширования в зависимости от требований приложения.

Ключевые слова: *hibernate cache*, программирование, код, кэш, кэш первого уровня, кэш второго уровня, запросы, кэш запросов.

Введение

Hibernate – одна из самых популярных ORM для работы с реляционными базами данных. *Hibernate* предоставляет прозрачное и эффективное управление данными, упрощая процесс разработки приложений. Одним из ключевых аспектов производительности *Hibernate* является кэширование [1].

В области технологий объектно-реляционного отображения *Hibernate* занимает ключевое место, особенно с его мощными механизмами кэширования, которые существенно улучшают производительность приложений. Эти механизмы разделяются на два основных уровня: кэш первого и второго уровней (рис. 1).

Кэш первого уровня, который также известен как кэш сессии, является внутренним инструментом *Hibernate*, активируемым автоматически и не подлежащим отключению. Он действует для временного хранения данных, активно используемых в течение текущей сессии. Этот кэш обеспечивает немедленный доступ к данным при повторных запросах в

рамках одной и той же сессии, тем самым исключая необходимость многократных обращений к базе данных.

Кэш второго уровня в *Hibernate* реализует более широкую стратегию, охватывающую несколько сессий. Этот уровень кэширования предоставляет возможность общего доступа к часто запрашиваемым данным между различными сессиями, что приводит к значительному сокращению запросов к базе данных и, как следствие, к повышению общей производительности системы.

Кэширование в *Hibernate* не только снижает нагрузку на базу данных, но также способствует улучшению масштабируемости приложения, снижая риск перегрузки баз данных. Кроме того, использование кэширования повышает уровень параллелизма, позволяя одновременную обработку нескольких запросов, исходящих от различных пользователей.

При настройке кэширования *Hibernate* предоставляет разработчикам гибкую платформу, позволяющую настраивать кэш в

соответствии с уникальными требованиями приложения. Таким образом, использование механизмов кэширования в Hibernate позволяет разработчикам оптимизировать

производительность приложений, обеспечивая быстрый доступ к данным и уменьшая нагрузку на серверные ресурсы [2, 3].



Рис. 1. Принцип работы Hibernate [4]

1. Кэш первого уровня

Кэш первого уровня всегда связан с объектом Session. Hibernate использует этот кэш по умолчанию. Здесь он обрабатывает одну транзакцию за другой, то есть не будет обрабатывать одну транзакцию много раз. В основном

это уменьшает количество SQL-запросов, которые необходимо сгенерировать в рамках данной транзакции. То есть вместо обновления после каждого изменения, внесенного в транзакцию, он обновляет транзакцию только в конце транзакции.

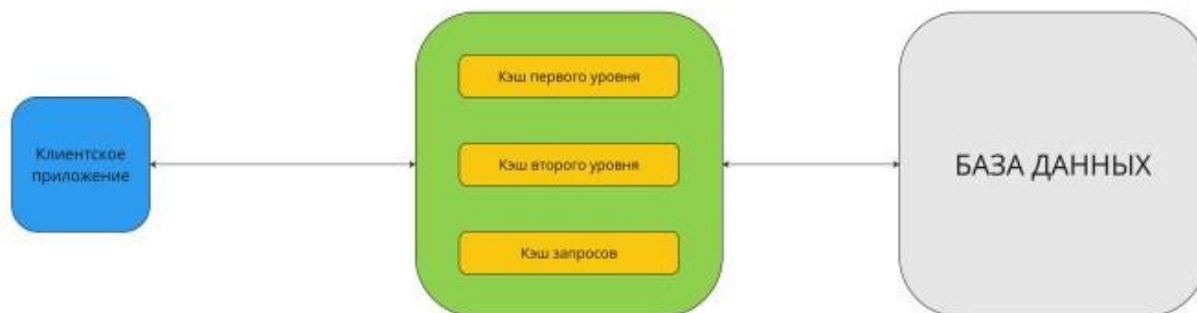

Рис. 2. Кэш первого уровня [1]

В процессе выполнения запроса к базе данных, Hibernate кэширует полученные данные в кэше первого уровня. Если в ходе сессии возникает необходимость в повторном доступе к этим данным, Hibernate сначала осуществляет поиск в кэше. При обнаружении данных они извлекаются из кэша, что позволяет избежать повторного запроса к базе данных. В кэше данные идентифицируются по ключу, состоящему из идентификатора и класса сущности (например, EntityClass, EntityId), а их значением служит экземпляр сущности, загруженный из базы данных или созданный в рамках сессии.

При создании нового объекта через методы save(), persist() или saveOrUpdate(), объект автоматически включается в кэш первого уровня. Любые последующие модификации этой

сущности отслеживаются в течение сессии. Обновление происходит через методы update() или merge(); при этом Hibernate сначала проверяет наличие сущности в кэше. Если сущность присутствует, её состояние обновляется в кэше; в противном случае сущность загружается из базы данных, обновляется и кэшируется. Удаление объекта сущности осуществляется через метод delete(), после чего объект удаляется из кэша, что обеспечивает консистентность данных в рамках сессии.

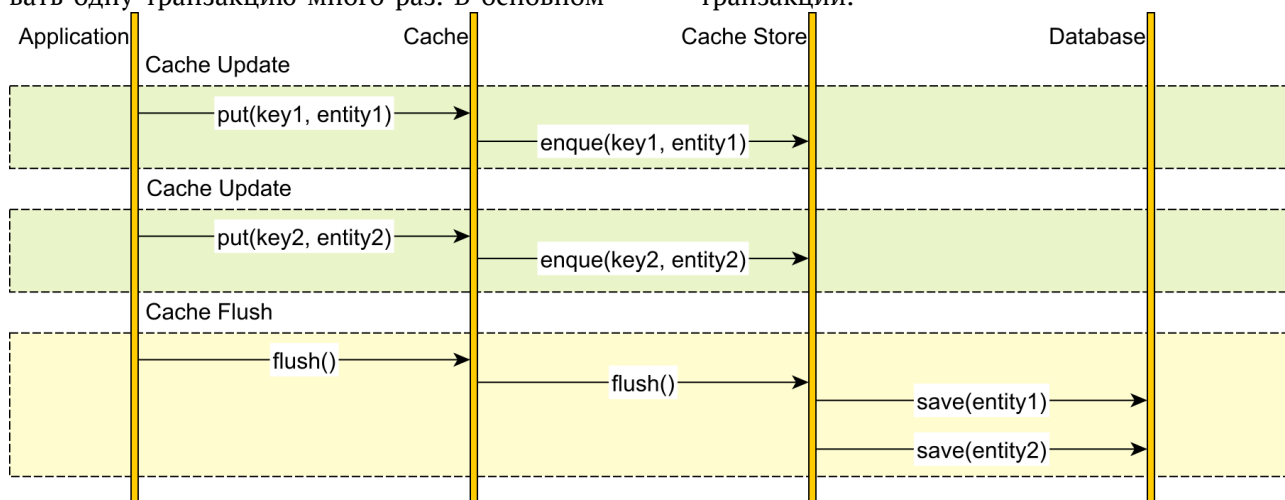
Использование долгосрочных сессий требует осторожности, поскольку удержание объектов в кэше может привести к проблемам с производительностью. Рекомендуется регулярно закрывать и возобновлять сессии, чтобы предотвратить чрезмерное накопление

данных. В случаях, когда производительность или потребление памяти становятся проблемой, кэш можно очистить с помощью метода `session.clear()`, хотя это приведет к потере всех несохраненных изменений. Метод `session.evict(Object entity)` позволяет удалить из кэша конкретный объект сущности, который больше не планируется использовать в текущей сессии. Также, метод `session.flush()` используется для гарантии сохранения всех изменений, сделанных в объектах сущностей, в базу данных.



Рис. 3. Кэш второго уровня [1]

Кэш второго уровня предназначен для сохранения объектов сущностей между различными сессиями. При выполнении запроса к базе данных Hibernate сначала ищет нужный объект в кэше первого уровня. В случае его отсутствия система проверяет кэш второго уровня. Найденный там объект загружается в кэш первого уровня и предоставляется пользователю. Если же объект отсутствует в обоих кэшах, Hibernate обращается к базе данных, после чего полученные данные кэшируются на обоих уровнях.

Для идентификации данных в кэше используется уникальная комбинация идентификатора сущности и её класса (например, `EntityClass`, `EntityId`). Данные сущностей сериализуются в выбранный формат, такой как двоичный, JSON или XML, в зависимости от настройки кэша второго уровня.

Когда объект сущности создаётся или обновляется, его состояние автоматически синхронизируется с кэшем второго уровня, обеспечивая актуальность данных. Это гарантирует, что информация в кэше соответствует текущему состоянию в базе данных. При удалении объекта он удаляется из кэша второго уровня, что поддерживает согласованность данных между кэшем и базой данных.

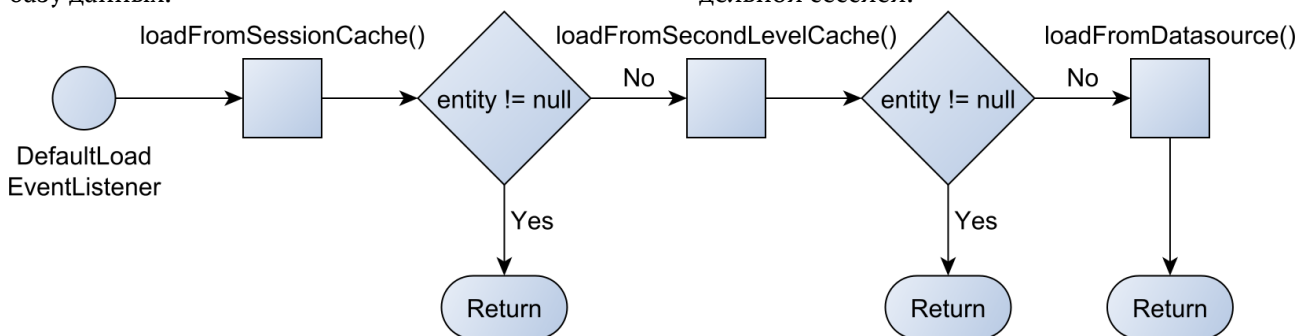
Для активации кэша второго уровня в Hibernate, необходимо выполнить ряд конфигурационных настроек, которые позволяют

2. Кэш второго уровня

Кэш второго уровня в Hibernate представляет собой дополнительный уровень кэширования, который позволяет делить кэшированные данные между множеством сессий, улучшая тем самым производительность на уровне всего приложения. Этот механизм не является обязательным и может быть настроен с учётом специфических потребностей приложения, отличаясь от кэша первого уровня, который активирован по умолчанию и связан с каждой отдельной сессией.

адаптировать его работу под конкретные требования приложения. Это включает выбор и настройку поставщика кэширования, определение политик сериализации и управления данными, а также регулировку параметров производительности и масштабируемости.

Эффективное использование кэша второго уровня может значительно повысить производительность приложения, уменьшая нагрузку на базу данных и оптимизируя время доступа к данным на уровне приложения.

Применение кэша второго уровня в Hibernate позволяет достичь значительного повышения эффективности работы приложений за счет уменьшения нагрузки на базу данных.

3. Кэш запросов

Кэш запросов в Hibernate представляет собой механизм, предназначенный для оптимизации производительности путём хранения результатов HQL и SQL-запросов. Особенностью данного кэша является сохранение идентификаторов объектов сущностей, а не самих объектов, что позволяет эффективно управлять памятью и использовать кэширование сущностей для извлечения полной информации об объектах.

Когда запрос выполняется впервые, его результаты, а именно идентификаторы сущностей, сохраняются в кэше запросов. При последующем повторении этого запроса Hibernate сначала ищет соответствующие результаты в

кэше запросов. Если данные найдены, система извлекает объекты сущностей, используя кэширование сущностей, и предоставляет их пользователю. В случае, если данные не обнаруживаются в кэше запросов, запрос выполняется заново, и результаты кэшируются как в кэше запросов, так и в кэше сущностей.

Для уникальной идентификации записей в кэше запросов используется хэш запроса, который включает в себя сам SQL-запрос, параметры запроса и конфигурацию кэширования, например, указание региона кэширования. В качестве значений в этом кэше хранится список идентификаторов сущностей, которые используются для последующего получения полных данных об этих сущностях из кэша второго уровня или непосредственно из базы данных, если сущности отсутствуют в кэше.

Таким образом, кэш запросов играет важную роль в уменьшении количества обращений к базе данных и ускорении процесса обработки повторных запросов, что приводит к повышению общей производительности приложения. Это позволяет значительно сократить время ожидания для пользователей и улучшить масштабируемость системы [4, 5].

4. Недостатки кэша Hibernate

Использование кэша Hibernate имеет ряд недостатков, которые могут оказать влияние на производительность и масштабируемость приложений.

К основному недостатку можно отнести сложность конфигурации и управления. Неправильно сконфигурированный кэш может не только не улучшить производительность, но и ухудшить её.

Увеличение потребления памяти. Кэширование данных требует дополнительных ресурсов памяти. Это может быть проблематично для больших систем с большим объемом данных, особенно если кэш расположен в том же адресном пространстве, что и приложение.

Сложности с масштабированием. В распределенных системах синхронизация кэша между различными узлами может быть трудоемкой и влиять на производительность системы в целом. Масштабирование кэша в таких условиях может требовать дополнительных усилий и ресурсов.

Снижение производительности. Да, наличие кэширования необязательно для повышения производительности. Hibernate необходимо выполнить дополнительную работу по хранению и обновлению кэша. Если

кэшируемые объекты часто меняются и вы не выполняете к ним частые запросы, включение кэша просто добавляет ненужную дополнительную нагрузку.

Инвалидация кэша. В случаях, когда приложение использует механизмы обновлений, отличные от обновлений сущностей (например, прямые обновления SQL, обновления через другое приложение, массовые обновления), Hibernate может не обнаружить эти изменения в сущностях. Следовательно, когда запрос выполняется, система все равно может отображать снимок данных до обновления [6, 7].

Заключение

Использование кэширования в Hibernate значительно улучшает производительность приложений за счёт уменьшения количества обращений к базе данных. Особенно это актуально для приложений с высокой частотой однотипных запросов. Несмотря на несомненные преимущества, такие как повышенная скорость доступа к данным и снижение нагрузки на базу данных, кэширование в Hibernate требует тщательной настройки и управления. Необходимо выбирать стратегии и способы кэширования, соответствующих специфике и требованиям конкретного приложения, чтобы избежать потенциальных проблем с устареванием данных и утечками памяти. В целом, правильно настроенное кэширование может существенно улучшить масштабируемость и эффективность приложений на базе Hibernate.

Литература

1. What are the First and Second Level caches in (N) Hibernate? [Электронный ресурс] – Режим доступа: <https://stackoverflow.com/a/51306851>
2. Kuai S. et al. A Novel Efficient Query Strategy on Hibernate // Proceedings of the 2019 8th International Conference on Software and Computer Applications. – 2019. – С. 105-108.
3. What are the First and Second Level caches in (N) Hibernate? [Электронный ресурс] – Режим доступа: <https://stackoverflow.com/questions/337072/what-are-the-first-and-second-level-caches-in-hibernate/51306851?newreg=df92b2abf48348b9852badc36124dfd9>
4. Sembrant A., Hagersten E., Black-Schaffer D. A split cache hierarchy for enabling data-oriented optimizations // 2017 IEEE International Symposium on High Performance Computer Architecture (HPCA). – IEEE, 2017. – С. 133-144.

5. Force Hibernate to read the database and not return cached entity. [Электронный ресурс] – Режим доступа:<https://stackoverflow.com/questions/27905148/force-hibernate-to-read-database-and-not-return-cached-entity>

6. Strange Hibernate Cache Issue. [Электронный ресурс] – Режим доступа:<https://stackoverflow.com/a/180013>

7. Кэширование в Hibernate. [Электронный ресурс] – Режим доступа:<https://easyjava.ru/data/hibernate/keshirovanie-v-hibernate/>

MALYKHIN Nikolai

Lead Developer, Septagon LLC,
Israel, Givatime

OPTIMIZING PERFORMANCE WITH HIBERNATE CACHE: STRATEGIES, BENEFITS AND CHALLENGES

Abstract. *Hibernate Cache is an important tool for improving the performance of applications using object-relational mapping (ORM) technology. The paper considers two levels of Hibernate caching: the first level is associated with a session, and the second level is common to several sessions. The main advantage of using Hibernate Cache is that it reduces the number of database requests and speeds up application response by storing frequently requested data in memory. At the same time, caching can lead to problems such as data obsolescence and difficulties in cache management. Depending on the application requirements, various cache consistency strategies and recommendations for choosing a caching provider are considered.*

Keywords: *hibernate cache, programming, code, cache, first-level cache, second-level cache, queries, query cache.*

ЭКОНОМИКА, ФИНАНСЫ

РОЛЬГЕЙЗЕР Владислав Андреевич

магистрант, Российский государственный университет туризма и сервиса,
Россия, г. Владивосток

ИННОВАЦИОННЫЕ СТРАТЕГИИ ТЕРРИТОРИАЛЬНОГО РАЗВИТИЯ ТУРИЗМА И СФЕРЫ ГОСТЕПРИИМСТВА

Аннотация. В статье отмечается, что цели, которые государство и его субъекты ставят перед отраслью туризма, достигаются за счет реализации конкретных программ. Поэтому перед наукой о туризме, в частности, ставится задача разработки методологии и на ее основе – целевых программ развития туристской инфраструктуры и системы прогнозирования и связанных с ними прогнозных показателей в сфере индустрии туризма.

Ключевые слова: индустрия туризма, мультипликативный эффект, концепция, система прогнозирования, туристическая инфраструктура, туристско-рекреационная зона, целевая программа развития.

Тенденции в развитии международного туризма позитивны: для развивающихся стран он становится источником как поступления иностранной валюты, так и организации новых рабочих мест. Почти все развивающиеся страны понимают целесообразность развития международного туризма. Индустрия туризма – сфера предоставления услуг, которые являются большими с точки зрения накопленных ресурсов и важны по своей роли в социально-экономическом развитии региона и государства, в частности по экономической природе и технологиям. Туризм является крупнейшим работодателем и создает новые рабочие места как в собственной инфраструктуре, так и в других сферах национальной экономики за счет мультипликативного эффекта. Развитие туризма сопровождается расширением и совершенствованием инфраструктуры регионов, увеличением поступлений в государственный и местные бюджеты.

Благодаря этой особенности современная индустрия туризма является одной из наиболее динамично развивающихся отраслей мировой экономики. По оценкам Всемирной туристской организации (ЮНВТО), вклад индустрии туризма:

- в мировом ВВП-превышает 10 % (2008 – 9,9 %);
- в мировой торговле услугами – 32 %;

- инвестиции в мире – 8 %;
- в решении проблемы трудоустройства – примерно каждое 20-е рабочее место;
- глобальные потребительские расходы – 11 %;
- в общем объеме налоговых поступлений – 10%.

Ежегодный рост инвестиций в туристическую отрасль составляет 35%, туризм использует до 7% мирового капитала. В мировой индустрии туризма занято более 200 миллионов человек, или 10% мирового рынка труда. Мировая индустрия туризма заняла 3-е место среди крупнейших экспортных секторов после нефтяной и автомобильной промышленности. Мировой опыт показывает, что развитие туризма способствует благоустройству городов и населенных пунктов, повышению культуры обслуживания населения, решает проблему занятости (один турист может обеспечить работой 6-8 человек).

Степень экономического развития туризма в настоящее время оценивается по удельному весу в ВВП страны и его доле в доходах бюджета. Удельный вес сферы туризма в структуре экономик большинства экономически развитых стран составляет 10-25% доходов бюджета. В Австрии, например, 8,6% ВВП составляют прямые доходы от туризма и 15% дохода, с учетом мультипликативного эффекта в Хорватии-

8,5% и 19,0% соответственно, в Испании – 6,8 и 18,2%, Болгарии – 4,1 и 14,5%, Франции – 4,1 и 10,9%, Канаде – 3,4 и или 11,0%, в Испании – 6,8 и 18,2%.

Великобритания находится на уровне 3,4 и 9,1 процента. В Италии до трети оборота генерируется туристической отраслью. Для 83% стран мира туризм является одним из пяти основных источников дохода, а для 38% стран – основным источником дохода.

Эксперты Всемирного экономического форума (ВЭФ) опубликовали рейтинг конкурентоспособности 139 стран в сфере туризма за 2010 год: на первом месте – Швейцария, на втором – Германия, на третьем – Франция, за ней следуют Австрия, Швеция, США, Великобритания, Испания, Канада и Сингапур. Такие массовые направления, как Турция и Египет, приземлились на 50 и 75 местах соответственно. Последние строчки в рейтинге занимают Ангола, Чад, Мавритания. Россия находится на 59-м месте и сохраняет результат 2009 года.

Страны оценивались по 14 параметрам, включая уровень безопасности, экологическую ситуацию, инфраструктуру. Место по качеству дорог – 125, уровню безопасности – 113, экологической устойчивости – 98, инфраструктуре, наземному транспорту – 95, культурным ресурсам – 35, а природным ресурсам – на 27 месте.

В связи с развитием мирового туризма интерес к поиску путей эффективного развития этой отрасли и в России растет как со стороны государства, так и среди предпринимателей.

Скорость, с которой все происходило во время пандемии Covid-19, контрастирует с суровыми мерами, которые парализовали путешествия. Это привело к увеличению числа отелей, которые решили закрыть свои двери. Таким образом, цель этой статьи состоит в том, чтобы поделиться передовым опытом борьбы с неопределенностью в ближайшие месяцы.

Сегодня существует бесчисленное множество действий, адаптированных к каждому рынку, стилю заведения, сезону года, окружающей среде и т.д.

В новой норме путешественники и гости сделают меры безопасности и гигиены приоритетом при выборе своего жилья, и они требуют, чтобы отели внедрили строгие протоколы очистки для борьбы с коронавирусом.

Гибкость является одним из самых важных аспектов при бронировании отелей. Необходимо будет разработать новую политику, адаптирующуюся к непредвиденным изменениям,

таким как деловые встречи, которые могут неожиданно измениться, или отпуск, который придется отложить из-за внезапных ограничений на поездки. Предлагая гибкость клиенту, отели могут дать определенную степень доверия своим клиентам, которые, несомненно, беспокоятся при бронировании номеров из-за присущей им незащищенности возможных ситуаций изоляции, закрытия границ и отмены рейсов.

Не случайно онлайн-туристические агентства (ОТА) отображают важную информацию в списках отелей. Отель должен обеспечить предоставление подробной информации, такой как время, которое занимает отель, чтобы ответить на запросы, детали того, что включено в пребывание, текущее положение отеля, а также расширенную информацию о мерах безопасности, услугах консьержа, трансферах в аэропорт и из аэропорта, нянях для детей, музейных билетах и т. д. Кроме того, они должны давать объяснения и советы по местным мерам, связанным с социальным дистанцированием и ограничениями коронавируса. Все эти моменты теперь будут ключевыми для создания резерваций.

Как мы уже говорили ранее, есть много действий, которые можно предпринять, чтобы начать активизировать гостиничный и туристический сектор (гостеприимство). Некоторые из них могут включать в себя короткое время реализации, в то время как другие могут занять месяцы, пока они не будут готовы. Цель этого списка не обязательно состоит в том, чтобы назвать лучшие из них, и хотя мы упоминаем некоторые очевидные действия, мы также хотим подчеркнуть некоторые инновационные меры, которые могут показаться ненужными, но действительно могут принять или нарушить решение путешественника остановиться в отеле в этот «новый нормальный» период.

Меры гибкости:

- Обновить политику отмены, включая новые меры специально для эпидемий, стихийных бедствий и различных уровней международной тревоги.
- Предлагать бесплатные отмены против местных, международных ограничений или для отмены крупных мероприятий.
- Разрешить изменения до 24 часов до прибытия для текущего и будущего предоплаченного бронирования.
- Предложить комфорт с помощью более гибких апгрейдов, которые позволят гостям

иметь лучшую комнату для работы и иметь больше места в случае неожиданного карантина.

- Гибкость в отношении времени регистрации заезда и отъезда поможет предотвратить ожидание гостей на улице или в местах общего пользования, проводящих ненужное время в непосредственной близости от других из-за больших очередей.

- Некоторые крупные гостиничные сети предлагают гостям круглосуточное медицинское обслуживание и показывают эти страховые услуги и соглашения для гостя как способ укрепления доверия.

- В настоящее время важно донести до гостей, что они находятся в постоянном контакте с местными властями.

- Создать реестр путешественников, который записывает историю последних поездок как гостей, так и сотрудников.

- Избегать необходимости пользоваться общественным транспортом, обеспечивая трансфер до отеля из аэропортов и вокзалов.

- Обеспечить частые единообразные услуги прачечной и установите внутренний протокол стирки для всех сотрудников.

- Стирка и постельные принадлежности имеют жизненно важное значение, поэтому настоятельно рекомендуется пересмотреть весь процесс чистки постельных принадлежностей и постельного белья.

- Использование химических веществ, признанных соответствующими органами. Некоторые из них уже признаны.

- Создать протокол для эпидемий или карантина.

- Внедрить систему контроля температуры.

- Система вентиляции должна быть пересмотрена с определенным протоколом обслуживания, который увеличивает частоту дезинфекции.

- Требовать от внешних поставщиков соблюдения эквивалентных мер гигиены и безопасности.

В Cohosting внимательно следят за маркетинговыми действиями основных отелей, используемыми для борьбы с этой «новой нормой», вызванной COVID-19. Из них выводят общую закономерность: все решили сообщать о своих действиях, основываясь на безопасности. Основные цепочки решили передать четкое сообщение о том, что они делают, чтобы противостоять COVID-19. Они направлены на то,

чтобы устранить сомнения, продвигая максимальные гигиенические меры.

Как мы уже знаем, существует явная необходимость в дальнейшей цифровой трансформации отрасли для того, чтобы соответствовать уровню персонализации, который требуют гости. Эти инструменты могут привести к увеличению прямых заказов и уменьшить доминирование крупных OTA. Онлайн-турагентства будут использовать рынки через большие инвестиции в удержание клиентов, лояльность и инструменты приобретения, в то время как отели инвестируют в улучшение пребывания гостей.

«Новая норма» в рамках COVID19, по-видимому, заставила сектор осознать, что инвестиции в инновационные технологии должны иметь четкий ROI, где влияние может быть измерено с помощью RevPAR или TRevPAR. Чтобы облегчить это, приведем несколько примеров наиболее востребованных инструментов в области приобретения.

Triptease – это популярный компаратор ставок в реальном времени.

Beonprice используется для прогнозирования наилучших ценовых и дистрибьюторских решений в режиме реального времени. Это возможно благодаря его технологии искусственного интеллекта.

Cohosting работает с отелями для увеличения прямого бронирования, позволяя им дополнять свое предложение вознаграждениями в более чем 100 000 опытов и дополнений, которые обеспечивают дифференциальную ценность их бронирования по сравнению с OTAs.

Протоколы пребывания гостей и меры профилактики против распространения коронавируса

Варианты и идеи, которые мы можем реализовать для смягчения последствий коронавируса, становятся все более разнообразными. Идея этого раздела состоит в том, чтобы адаптировать эти меры для борьбы с COVID-19 в гостиничных заведениях и провести гостей через приятный отдых. Чтобы помочь в этом процессе, мы проанализировали и адаптировали меры, которые не всегда выполняются, но тем не менее рекомендуются медицинскими работниками "СУММЫ" для въезда и выезда из дома.

Если у нас нет автоматических дверей, используйте дезинфицирующие средства перед

входом в отель и еще раз внутри, прежде чем подниматься на лифте в номера (например).

Наличие коврика у входа побуждает гостей сушить обувь. Этот коврик следует регулярно менять и чистить разрешенными дезинфицирующими средствами.

Обеспечьте гостей мусорными мешками, чтобы положить туда пакеты и чемоданы, пока они не используются.

Cohosting, благодаря использованию технологий и сегментации, приносит персонализированные предложения клиенту до прибытия по электронной почте. Так что же делают клиенты? Очень просто, они заранее заказывают закуски, напитки, рабочие принадлежности, даже коврики для йоги.

Этот модуль часто используется туристическими отелями и апартеидами, оборудованными кухней, поскольку он позволяет гостям делать заказы в супермаркете, чтобы они могли приготовить завтрак, ужин и обед, не выходя за покупки. Минибары очень подходят как к апартаментам, так и к отелям. Благодаря этому модулю Cohosting оставляют мини-бар пустым, чтобы гости могли персонализировать его за 6 часов до регистрации заезда. Предлагая эту услугу, они избегают ежедневных контактов в номерах и уменьшают необходимость делать покупки на улице.

Завтраки используют все виды идей, от шведского стола с живой кухней до романтического завтрака на частном пляже.

До сих пор отели думали о том, чтобы максимально снизить расходы, но в ближайшие недели и месяцы им придется принять эту ситуацию как «нормальную» и начать реализацию мер по увеличению бронирований. Мы живем в уникальной ситуации, когда мы должны реагировать быстро и социально ответственно, всегда заботясь о безопасности гостей и сотрудников.

Целью программы развития туристической инфраструктуры в историко-культурных центрах России, малых и средних исторических городах и поселках, сибирских городах и поселках, заинтересованных в привлечении туристов, должно стать формирование культурно-туристических зон, включающих как уникальные по красоте природные объекты,

памятники архитектуры, истории и культуры, так и объекты, привлекающие туристов полным спектром услуг по размещению, питанию, развлечениям, информационному обслуживанию и др. Особенностью таких зон является их использование как туристами, так и местными жителями, что особенно важно для социально-экономического развития в первую очередь малых и средних исторических городов и населенных пунктов и ТРОЭЗ. Поэтому целевые программы развития туристической инфраструктуры должны быть тесно увязаны с потребностями развития сибирских городов, малых и средних исторических городов и поселений, а также ТРОЭЗ. В свою очередь, в рамках реализации федеральных и региональных социально-экономических программ необходимо совершенствовать законодательную деятельность, которая развивает туристскую инфраструктуру и систему ее прогнозирования.

Литература

1. Бубаева Т.Ю. Государственно-частное партнерство в создании инфраструктурных объектов особой экономической зоны туристско-рекреационного типа. Инновационные направления развития малого и среднего предпринимательства: материалы Международной научно-практической конференции / под науч. ред. В.И. Самарухи. Иркутск: Изд. БГУЭП. 2010.
2. Кулаков В.В. Налогообложение в туризме: теория и практика. Проблемы коммерциализации научных исследований как основы модернизации экономики региона. Инновационные направления развития малого и среднего предпринимательства: материалы Международной научно-практической конференции / под науч. ред. В. И. Самарухи. Иркутск: Изд. БГУЭП. 2010.
3. Маргиева Н.Т. Сфера туризма в России: состояние и перспективы развития / Экономика и предпринимательство. 2020. № 10-1 (63-1). С. 141-145.
4. Шубаева, В.Г. Маркетинг в туристской индустрии : учебник и практикум для вузов / В.Г. Шубаева, И.О. Сердобольская. – 2-е изд., испр. и доп. – Москва : Издательство Юрайт, 2021. – 120 с.

ROLGEISER Vladislav Andreevich

Master's Student,
Russian State University of Tourism and Service,
Russia, Vladivostok

INNOVATIVE STRATEGIES FOR THE TERRITORIAL DEVELOPMENT OF TOURISM AND HOSPITALITY

Abstract. *The article notes that the goals that the state and its subjects set for the tourism industry are achieved through the implementation of specific programs. Therefore, the science of tourism, in particular, is tasked with developing a methodology and, based on it, target programs for the development of tourist infrastructure and a forecasting system and related forecast indicators in the tourism industry.*

Keywords: *tourism industry, multiplicative effect, concept, forecasting system, tourist infrastructure, tourist and recreational zone, target development program.*

РОЛЬГЕЙЗЕР Владислав Андреевич

магистрант, Российский государственный университет туризма и сервиса,
Россия, г. Владивосток

ИННОВАЦИОННЫЕ ТЕХНОЛОГИИ УПРАВЛЕНИЯ И СТРАТЕГИИ ТЕРРИТОРИАЛЬНОГО РАЗВИТИЯ ТУРИЗМА И СФЕРЫ ГОСТЕПРИИМСТВА

***Аннотация.** Государство продолжает развиваться в сфере гостеприимства. Прерогатива государства при выполнении задач Федеральной целевой программы – решать вопросы и задачи, требующие строительства дорог, линий электропередач и газопровода. Частные инвесторы участвуют в развитии туристической инфраструктуры, ресторанов и отелей. В этой статье рассматриваются инновации и возможные перспективы внедрения инновационных технологий в сфере гостеприимства, как сектор туризма и гостеприимства подвергается воздействию тенденций в развитии и добавлении инновационных (новых) технологий в различных сферах деятельности, каким образом они позволяют увеличить как лояльность клиентов, так и гостеприимство номеров в различных видах отелей.*

***Ключевые слова:** сферы гостеприимства гостиница, инновации, методы обслуживания, персонал, передовые технологии, методы повышения качества обслуживания, инновационная направленность, индустрия туризма, цифровые технологии.*

Инновации и инновационная деятельность традиционно представляются как направление научно-технического прогресса (его высокотехнологичная составляющая) и как процесс, связанный с практической реализацией результатов исследований и разработок. Инновации – очевидный фактор изменений в результате деятельности, связанной с новым или улучшенным продуктом, технологическими процессами, новыми услугами и новыми подходами к удовлетворению социальных потребностей.

Инновационная деятельность в гостиничном бизнесе развивается по нескольким направлениям: использование новых ресурсов; изменение организации производства и потребления (применение передовых принципов маркетинга и менеджмента); выявление и использование новых рынков сбыта продукции, использование новых устройств и технологий. Именно использование новых технологий, используемых сегодня в сфере компьютеризации и глобализации, оказывает наибольшее влияние на деятельность предприятий гостиничной индустрии.

Использование передовых технологий положительно влияет на деятельность компаний, а именно: повышает их конкурентоспособность, прибыльность, количество потребителей, позволяет корректировать конфигурацию

и требования к компетенции персонала, пересматривать качество продукции и услуг.

Гостиничные компании ставят основной целью своей деятельности предоставление услуг высочайшего качества. А степень достижения цели зависит от эффективности работы гостиничной компании. Общеизвестно, что гостиница – это живой организм, который работает круглосуточно, и качество его работы напрямую зависит от того, как сотрудники выполняют свою работу. Человеческий фактор играет основополагающую роль в работе гостиничной компании, один и тот же сотрудник может отлично обслуживать клиента сегодня и плохо завтра; причины этого лежат на субъективном, бытовом уровне.

Гостиничные компании, разрабатывающие систему оценки работы своих сотрудников, и дальше будут обеспечивать высокую эффективность управления человеческими ресурсами. В настоящее время нет единой сбалансированной системы оценки работы персонала, каждая гостиница учитывает свои особенности при введении градации. В любом случае разрабатываемая система оценки всегда должна быть объективной, а критерии должны быть четко объяснены сотрудникам; результаты оценки должны обсуждаться только сотрудником и его непосредственным руководителем.

Источниками инноваций в гостиничном бизнесе являются меняющиеся потребности и

требования клиентов, меняющиеся потребности производственного процесса (устаревшее оборудование, технологии), изменения в отрасли или структуре рынка, демографические изменения.

Новые знания в области менеджмента, маркетинга, позволяют внедрять новые, более эффективные методы управления персоналом, программы привлечения клиентов, стратегические альянсы для гостиничного менеджмента (франчайзинг с международными отелями).

Международные гостиничные сети «Хилтон», «Марриотт», «Холидей Инн», «Балчуг» имеют значительные конкурентные преимущества и являются основополагающими для отечественных компаний, которые изменили общий подход к гостиничной индустрии

В мире, управляемом технологиями, отели и рестораны становятся все более свободными от технологий, по крайней мере, в том, что касается потребителей. Поощряя гостей отключаться от своих персональных технологий и интеллектуальных устройств во время их пребывания, менеджеры могут способствовать развитию культуры без технологий и более интимного отдыха, но, что наиболее важно, вдохновляют своих гостей полагаться на технологии, предоставляемые отелем.

Это погрузит гостей в незабываемые впечатления, позволит им по-настоящему наслаждаться пребыванием, сохраняя при этом здоровую связь с современными технологиями и эффективно используя все услуги, которые могут предложить персонал и компания. Это инновационная тенденция, направленная на то, чтобы снять с плеч гостей стресс и давление современного образа жизни, и она работает.

В настоящее время имидж гостиничной компании складывается из большого количества составляющих, в которых качество обслуживания и уровень цен имеют решающее значение. Надо признать, что в большинстве отечественных отелей высокий уровень цен никоим образом не оправдывает качество предоставляемых услуг. Когда вы привлекаете клиента, вы должны убедить его в уникальности предлагаемой услуги. Например, пожилые люди сегодня составляют значительное количество путешественников. Разработка специальных предложений, продуманное меню, интересные и познавательные развлечения помогут удержать интерес этой категории гостей. Чтобы привлечь в отель семьи с детьми,

необходимо приложить максимум усилий, чтобы атмосфера заведения была уютной не только для взрослых, но и для детей [2].

И в этом случае важен не только сервис, но и наличие специального детского меню, манежей, игрушек, детской мебели, соответствующим образом оборудованных игровых комнат, услуги обученного персонала – все это будет проявлением особой заботы. Обычно семьи с детьми стараются размещаться на одном этаже (на соседних этажах), чтобы устранить проблему шума. Впечатления маленьких клиентов могут полностью повлиять на выбор родителями отеля в следующий раз.

Таким образом, инновационные технологии выполняют несколько функций:

- 1) воспроизводственную – прибыль от инноваций используется как источник ресурсов;
- 2) инвестиционную – полученная прибыль может быть использована для финансирования дальнейших инновационных разработок;
- 3) стимулирующую – внедрение нововведений стимулирует дальнейшее движение в этом направлении, развитие и поиск новых открытий.

Изложенные характеристики позволяют предположить, что вложение небольших инвестиций в развитие инновационных технологий может дать стабильный экономический эффект [1].

Однако в процессе глобализации гостиничная индустрия может столкнуться с серьезными проблемами. Чрезмерная стандартизация потребительских характеристик и моделей обслуживания в ряде стран отрицательно сказывается на местной культуре, поэтому тенденции к интернационализации и гармонизации идут вразрез с тенденцией к сохранению уникальности и национальной идентичности.

Инновационный процесс в гостиничном бизнесе очень специфичен. Это признается, с одной стороны, туристическим рынком и степенью удовлетворенности клиентов, с другой стороны, благодаря совместным решениям туристических организаций, отраслевых властей региона, муниципалитетов и общественных организаций, деятельность которых связана с гостеприимством. Только такое взаимодействие всех элементов инновационного процесса может привести к значительному эффекту, который выражается в развитии отрасли.

Следует отметить, что создание инновационных инфраструктур в гостиничном бизнесе зависит от уровня технологического и экономического развития экономики. Страны с развитой промышленной инфраструктурой характеризуются растущей ролью невещественных, нематериальных факторов производства, компьютеризацией общества и выдающимся развитием сектора услуг. Это создает реальные возможности для создания сети консалтинговых, инженерных, сервисных и информационных служб, которые помогают поддерживать инновационные процессы.

В трансформирующемся обществе инновационная инфраструктура должна способствовать вхождению науки в рыночную среду, развитию предпринимательства в научно-технической сфере, поэтому ее формирование во многом определяется состоянием рыночной инфраструктуры. В целом инновационная инфраструктура в индустрии гостеприимства представляет собой организационную, материальную, финансовую, кредитную и информационную базу для создания условий, способствующих эффективному накоплению и распределению денежных средств и оказанию высококачественных услуг.

Стремительное распространение коронавирусной инфекции не обошло стороной ни одну отрасль, но больше всего пострадали пассажирские авиаперевозки, туризм и гостиничный бизнес. Несмотря на миллионные убытки и мрачную перспективу, многие отели уже начали адаптировать свой бизнес к новым реалиям и разрабатывать антикризисный план действий.

Стоит отметить, что потери среди представителей гостиничной индустрии неодинаковы.

Многие отели уже внедряют новые решения, которые сделают безопасность гостей приоритетом в будущем. Новые инициативы в отрасли включают изменение стандартов уборки комнат, всех общественных и офисных помещений за счет использования антибактериальных и дезинфицирующих средств, обработка сданных гостями ключей, и установки автоматических дезинфицирующих средств для рук. К сожалению, по крайней мере в ближайший год, вряд ли удастся обнаружить любимый многими формат шведского стола и буфетов. В части инженерных систем ожидаются серьезные изменения: модернизация систем вентиляции и кондиционирования должна повысить интенсивность воздухообмена и фильтрации. При

строительстве новых отелей или реконструкции старых объектов необходимо использование инженерных систем нового поколения.

Следует отметить, что в практически катастрофической для гостиничной индустрии ситуации, инвесторы, владельцы отелей, гостиничные операторы и банки объединились, чтобы сформировать команду для разработки наиболее эффективных управленческих и антикризисных решений. Именно такой доброжелательный профессиональный подход дает основания надеяться, что гостиничная индустрия сможет выйти из такого тяжелого кризиса с новыми ориентирами и предоставить своим клиентам качественно новый сервис.

Инновации в сфере туризма следует рассматривать как системные события, обладающие качественной новизной и ведущие к позитивным изменениям, обеспечивающим устойчивое функционирование и развитие индустрии туризма. Идея создания и реализации туристических проектов, изначально не приносящих даже значительной прибыли, может дать толчок развитию туризма и тем самым активно способствовать созданию дополнительных рабочих мест и увеличению доходов населения.

В последнее десятилетие российская туристическая отрасль демонстрирует устойчивое развитие. Но в 2020 году для отрасли сложилась негативная ситуация из-за последствий пандемии COVID-19. Экономические процессы во всех секторах, включая туризм, связаны с эпидемиологической безопасностью стран и мира в целом [4].

Туризм является важным социально-экономическим видом деятельности и вносит значительный вклад в доходы национального бюджета многих стран.

Инновационный процесс в туризме очень специфичен. Он получает свое признание, с одной стороны, благодаря туристическому рынку и степени удовлетворенности клиентов, с другой стороны, благодаря совместным решениям туристических организаций, туристических властей, органов местного самоуправления и общественных организаций, деятельность которых связана с туризмом. Только такое взаимодействие всех элементов инновационного процесса может привести к значительному синергетическому эффекту, который выражается в развитии туристической отрасли.

Основные принципы инноваций в сфере туризма и гостеприимства включают:

- принцип научности (использование научных знаний и методов для внедрения инноваций, отвечающих потребностям туристов);

- принцип системности. Разработанная стратегия инновационного развития туристической отрасли должна учитывать факторы и условия, необходимые для удовлетворения потребностей людей в отдыхе; ресурсный потенциал региона; социальное воздействие на общество; экологические факторы;

- принцип соответствия инноваций потребностям туристов;

- соответствие инновационной деятельности и ее результатов (нововведений) уровню развития общества;

- принцип связности. Инновационный процесс завершается появлением на рынке продукта, который на определенном этапе его жизненного цикла призван создать необходимость создания следующей инновации и финансовой поддержки этого процесса;

- принцип безопасности. Каждое нововведение должно гарантировать отсутствие вреда для людей или окружающей среды;

Инновационная деятельность – это комплекс научных, технологических, организационных, финансовых и коммерческих мероприятий, ведущих к инновациям.

Инновационная направленность в сфере туризма и гостеприимства:

- выпуск новых видов туристической продукции, ресторанной продукции, гостиничных услуг и т.д.;

- использование нового оборудования и технологий при производстве традиционных продуктов;

- использование новых туристических ресурсов, которые ранее не использовались;

- изменения в организации производства и потребления традиционных туристических продуктов, услуг и т.д.;

- новый маркетинг, новый менеджмент;

- выявление и использование новых рынков сбыта продукции [3].

Научно-техническая революция стала не только материальной базой для возникновения массового туризма. Она оказывает огромное влияние на инновации в туризме с помощью высоких технологий, включая новые материалы, микропроцессорные технологии, средства массовой информации и коммуникации, а также биотехнологии.

Появление современных средств информации и коммуникации оказывает глубокое влияние на общественное производство и жизнь людей. Интернет стал неотъемлемой частью современной туристической деятельности и работы туристических компаний.

Современные аудио-видео технологии существенно изменили технологию управления. Управление переводится в режим реального времени и т.д.

Инновационная деятельность (инновации) в секторе туризма нацелена на создание нового или изменение существующего продукта, улучшение транспортных, гостиничных и других услуг, открытие новых рынков, освоение новых рынков, внедрение передовых информационных и телекоммуникационных технологий и современных форм организационно-управленческой деятельности.

Индустрия туризма – одна из отраслей российской экономики, которая первой пострадала от новой коронавирусной инфекции. Речь идет не только о вирусном, медицинском ударе – ведь первая вспышка заболеваемости в России была следствием возвращения граждан из-за границы, но и о финансовом ударе – из-за распространения COVID-19 по всему миру текущие туры пришлось прервать, а запланированные на более поздний срок – отменить или перенести. В таких условиях туроператоры, турагенты, транспортные компании и другие участники рынка туристических услуг понесли большие убытки.

В то же время цифровые технологии принесли туристической индустрии динамическое пакетирование турпродуктов, что соответствует тенденции к персонализации. Технологии позволяют сразу предложить заказчику уникальный маршрут, который он создает сам. Поэтому агентства, предлагающие стандартизированный, упакованный продукт, который сегодня мало кого интересует, скоро уйдут с рынка. Такой подход возможен только для крупных компаний, потому что он использует большие данные и искусственный интеллект, которые являются довольно дорогостоящими технологиями.

Что же касается локальных организаций и маршрутов в туризме, то им возможно остаться конкурентноспособными за счет присутствия в различных информационных агрегаторах и маркетплейсах, которые будут и предлагать их услуги, выстраивая сложные многозадачные маршруты.

Глобализация в сфере туризма и гостеприимства определяется как процесс быстрого роста туристических потоков, а также потоков услуг, капитала, информации и технологий, которые обычно не регулируются национальными правительствами. Глобализация и развитие инновационных технологий носят долгосрочный характер, и их движущей силой является прежде всего революция в секторе информации и связи, либерализация рынков и усиление международной конкуренции.

Литература

1. Будник В.Н., Силина Е.Д. Инновационные технологии управления в сфере гостеприимства на основе внедрения внутренних стандартов обслуживания: Российский и зарубежный опыт. [Электронный ресурс]. Режим доступа:

<https://cyberleninka.ru/article/n/innovatsionnye-tehnologii-upravleniya-v-sfere-gostepriimstva-na-osnove-vnedreniya-vnutrennih-standartov-obsluzhivaniya-rossiyskiy-i> (Дата обращения 06.05.2021).

2. Инновации в сфере туризма и гостеприимства [Электронный ресурс]. Режим доступа: https://vuzlit.ru/384867/innovatsii_sfere_turizma_gostepriimstva (Дата обращения 06.05.2021).

3. Кухто А.А. Инновации в сфере гостеприимства и туризма. [Электронный ресурс]. Режим доступа: <https://ekonomika.snauka.ru/2019/07/16662> (Дата обращения 06.05.2021).

4. Мария Белякова о стратегических изменениях в туризме в 2020 году в условиях пандемии. [Электронный ресурс]. Режим доступа: https://ifur.ranepa.ru/news/?ELEMENT_ID=318741 (Дата обращения 06.05.2021).

ROLGEISER Vladislav Andreevich

Master's Student, Russian State University of Tourism and Service,
Russia, Vladivostok

INNOVATIVE MANAGEMENT TECHNOLOGIES AND STRATEGIES FOR THE TERRITORIAL DEVELOPMENT OF TOURISM AND HOSPITALITY

Abstract. *The state continues to develop in the field of hospitality. The prerogative of the state in fulfilling the tasks of the Federal Target Program is to solve issues and tasks that require the construction of roads, power lines and a gas pipeline. Private investors participate in the development of tourist infrastructure, restaurants and hotels. This article discusses innovations and possible prospects for the introduction of innovative technologies in the field of hospitality, how the tourism and hospitality sector is affected by trends in the development and addition of innovative (new) technologies in various fields of activity, how they can increase both customer loyalty and the hospitality of rooms in various types of hotels.*

Keywords: *hospitality, hotel, innovations, service methods, personnel, advanced technologies, methods of improving the quality of service, innovative orientation, tourism industry, digital technologies.*

ЧОМАЕВ Шамиль Умар-Алиевич

Россия, г. Москва

ЦИФРОВАЯ ЭКОНОМИКА В КОНТЕКСТЕ РАЗВИТИЯ ПРОЦЕССОВ ГЛОБАЛИЗАЦИИ

Аннотация. Статья посвящена теоретическим подходам, отражающим суть концепции «цифровой экономики» как одной из моделей постиндустриального развития общества. Неотъемлемым элементом исследования является и понятие «технологий», являющихся важнейшим продуктом цифровой экономики. Такие технологии основаны на представлении информации в битах, распространяемых посредством компьютера и сети Интернет и имеющие свою собственную экосистему.

Ключевые слова: цифровая экономика, цифровое общество, цифровой разрыв, цифровое качество жизни, информатизация, средства труда, экономическая деятельность, целеполагание, квалификация.

Все экономические транзакции, которые происходят в Интернете, связаны с цифровой экономикой, поэтому это единый собирательный термин для всех экономических транзакций. Она также известна под разными названиями, такими как Веб-экономика или интернет-экономика.

Как мы знаем, мир постоянно меняется. С появлением технологий и процессом глобализации в мире происходит цифровая трансформация как с цифровой, так и с традиционной экономикой.

Итак, данная статья освещает концепцию цифровой экономики.

Цифровая экономика определяется как экономическая деятельность, возникающая в результате миллиардов ежедневных онлайн-соединений между людьми, предприятиями, устройствами, данными и процессами. Другими словами, вы можете сказать, что это экономика, которая фокусируется на цифровых технологиях, основанных на цифровых и вычислительных технологиях, таких как ИТ-поддержка Сиднея. Таким образом, конкретного определения цифровой экономики не существует. Таким образом, она включает в себя деятельность, которая поддерживается Интернетом и другими цифровыми коммуникационными технологиями, а именно включает деловую, экономическую, социальную и культурную деятельность.

Традиционная экономика основана на физических магазинах, товарах и наличных расчетах. Со временем традиционная экономика переняла аспекты цифровой экономики, например, традиционные фирмы принимают дебетовые карты, а затем продают их онлайн. По мере развития цифровой экономики некоторые фирмы вообще упустили возможность иметь физический магазин и продавать товары прямо с сайта электронной коммерции, доставляя их потребителям домой [3].

Хотелось бы отметить, что современный мир не сразу пришел к такому явлению, цифровая экономика является одной из моделей постиндустриального развития мировой экономики, основанная на использовании технологических платформ в сети Интернет, мобильных или электронных устройств, генерируя при этом финансовые и экономические взаимоотношения в процессе производства, распределения, обмена и потребления товаров и услуг на глобальных рынках [3]. В экономически развитых странах теория постиндустриального общества сформировалась на основе теоретического наследия прошлых лет. В постиндустриальных условиях информация, знание и наука стали главными драйверами развития. Цифровая экономика является результатом инновационного развития мировой экономики, а также одной из парадигм развития современного общества (рисунк).



Рис. Генезис научных идей и императивов информационной экономики в глобальном контексте

Поэтому мы считаем, что термин «цифровая экономика» наиболее развернуто и широко можно определить, рассмотрев различные направления формирования парадигмы новой экономики. При этом важно понимать как сходства, так и различия данных направлений. Прежде всего, хотелось бы отметить тот факт, что все течения сосуществуют и развиваются в одной и той же среде, именуемой «информационное общество». Термин «информационное общество» впервые появился в Японии в начале 1960-х гг. XX в. В работах Умесао, Хаяши, Масуда, Кохяма подчеркивалась важность информационных отраслей для развития общества

Ранее, в 1959 г., американский социолог Д. Белл использовал термин «постиндустриальное общество» для обозначения общества, которое перешло от стадии производства товаров к обществу услуг [5, 6].

Общества могут быть охарактеризованы и проанализированы как сложные системы в рамках общей теории систем [7]. Система общества состоит из комбинации подсистем. Среди них наиболее часто упоминаемыми являются экономические, политические и культурные подсистемы [8].

Все они должны быть рассмотрены как единое целое, все части которого связаны и взаимодействуют друг с другом. Социальная система включает в себя экономическую систему как составную часть [9]. Экономический порядок, режим, факторы, процессы и результаты могут быть указаны в экономической подсистеме. Политическая подсистема характеризуется политическим порядком, режимом, культурой и процессами. Культурная подсистема

связана с культурным порядком, т. е. религией, обычаями, этическими и социальными стандартами, системой образования и культурными процессами [8]. Такая организация взаимоотношений пронизывается горизонтально с помощью информационно-коммуникационных технологий (далее – ИКТ), создавая сеть взаимозависимости, ранее отсутствовавшую, и, таким образом, появляется информационное общество, т. е. люди, которые более рационально реализуют свои цели благодаря ИКТ. Информационное общество – это среда, в которой может развиваться экономика знаний. Для этого должны быть созданы соответствующие условия для преобразования информации в знания и ее использования для производства новых знаний, т. е. для внедрения инноваций. Если этот процесс происходит не только в экономической подсистеме, но и в более широком смысле – общество знаний будет создано во всей социальной системе. В этом случае информационное общество превратится в общество знаний [4].

Существует три основных компонента цифровой экономики:

- электронный бизнес
- инфраструктура электронного бизнеса
- электронная коммерция

В настоящее время наблюдается огромный рост цифровых платформ и их влияния на нашу повседневную жизнь. На большинство потребителей влияют социальные сети, которые включают Facebook, Twitter, Instagram и другие популярные веб-сайты, такие как YouTube и т.д.

Примеры цифровой экономики

- Airbnb – бронирование онлайн.
- Рынок Amazon/Ebay.
- Netflix – позволяет потребителям приобретать сериалы и фильмы через Интернет.
- Сайт электронной коммерции – например, помощь по экономике, продажа электронных книг для пересмотра экономики.

Новые возможности, которые открываются перед человеком благодаря развитию цифровой экономики, это безусловно положительные изменения, открывающие новые возможности практически в каждой сфере деятельности. С развитием цифровых технологий, потребитель может гораздо быстрее получать заказанные услуги, а также экономить деньги, так как цены в интернете часто ниже тех, которые предлагает оффлайн бизнес.

Ещё один яркий пример, это покупка электронной версии книги, которая окажется намного дешевле напечатанного аналога. Также у каждого человека есть возможность приобрести необходимый товар по оптовой цене, договорившись с другими заказчиками. Таким образом за год можно сэкономить достаточно большую сумму.

Ещё один из существенных плюсов, это возможность начать свой бизнес, не выходя из дома. Достаточно лишь выбрать подходящую для этого сферу.

Расширение цифровой экономики создает множество новых экономических возможностей. Цифровые данные могут использоваться в целях развития и для решения социальных проблем, в том числе связанных с ЦУР. Таким образом, это может помочь улучшить экономические и социальные результаты и стать движущей силой инноваций и роста производительности. Платформы облегчают транзакции и создание сетей, а также обмен информацией.

С точки зрения бизнеса, трансформация всех секторов и рынков посредством цифровизации может способствовать производству товаров и услуг более высокого качества при меньших затратах. Кроме того, цифровизация преобразует цепочки создания стоимости различными способами и открывает новые каналы для добавления стоимости и более широких структурных изменений [8].

Но положительные результаты далеки от автоматических. Просто потому, что цифровизация обладает потенциалом для поддержки развития, любая реализованная ценность вряд ли будет распределена справедливо. Даже если отдельные лица, фирмы и страны не принимают

– или только частично – участия в цифровой экономике, на них все равно может быть оказано косвенное негативное влияние. Работники с ограниченными цифровыми навыками окажутся в невыгодном положении по сравнению с теми, кто лучше приспособлен к цифровой экономике, действующие местные фирмы столкнутся с жесткой конкуренцией со стороны оцифрованных отечественных и зарубежных, и различные рабочие места будут потеряно для автоматизации. Чистый эффект будет зависеть от уровня развития и цифровой готовности стран и их заинтересованных сторон. Это также будет зависеть от политики, принятой и осуществляемой на национальном, региональном и международном уровнях [8].

Влияет на формирование стоимости и захват может быть считается по нескольким экономические аспекты (например, производительность труда, добавленная стоимость, занятость, доход и торговля), для различных субъектов (работников микро-, малых и средних предприятий, платформы и правительства), и для разных компонентов цифровой экономики (основных, узкие и широкие в сфера применения) [8].

Достоинства цифровой экономики:

- Увеличение количества представителей среднего класса и преодоление социального неравенства;
- Рост производительности труда;
- Появление новых рабочих мест;
- Увеличение количества конкурентоспособных компаний;
- Снижение затрат на производство.

Это далеко не все положительные стороны цифровой экономики. Их гораздо больше и все они зависят от конкретной сферы деятельности человека.

Минусы цифровой экономики:

- «Цифровой разрыв». Имеется ввиду неравенство в цифровом образовании, так как доступ к цифровым продуктам и услугам есть далеко не у всех людей, что напрямую влияет на их благосостояние;
- Угрозы со стороны хакеров. Чтобы защитить персональные данные своих клиентов, необходимо тщательно выстроить систему безопасности, но такая возможность есть далеко не у каждого бизнеса;
- Рост безработицы. На рынке труда с появлением новых онлайн-услуг постепенно начнут пропадать некоторые профессии или даже целые отрасли;

- Многие специалисты придерживаются мнения о том, что такой прогресс повлияет на исчезновение банковской системы и это произойдет уже через 10-15 лет. Такая ситуация возможна на фоне стремительного развития цифровых продуктов;

- Как только человек начинает активно пользоваться интернетом, ему приходится вносить в анкеты личные данные. В глобальном масштабе, использование информации о людях с целью влияния на их поведение, называется «цифровым рабством».

Говоря о цифровой экономике России, здесь можно выделить три главные группы технологий:

- Ближайшего будущего;
- Постепенно внедряемые;
- Прорывные.

Первая группа, это человеко-машинный интерфейс, квантовые вычисления, бизнес-дроны и криптовалюта. Вторая группа объединяет в себе цифровые платформы, бизнес-приложения для смартфонов, интеграцию и чат-ботов. Третья группа, это объединение интернет вещей, больших объёмов данных, блокчейна, дополнительной реальности и искусственного разума.

По утверждениям представителей совета директоров Института развития информационного общества, Российская Федерация на данном уровне развития находится в переходном состоянии по отношению к цифровой экономике. Это объясняется тем, что в стране технология облачных вычислений применяется не так широко, что связано с недостаточным уровнем кибербезопасности [10].

Кроме этого, широкополосный доступ к интернету в РФ является не таким доступным, как в развитых европейских странах. На данный момент, задача правительства, это реализация федеральных проектов, связанных с искусственным интеллектом и цифровыми технологиями. Это происходит в рамках специально созданной программы «Цифровая экономика Российской Федерации».

На данный проект будет постепенно выделяться 258 млрд рублей. Согласно данной программе, существует несколько уровней цифровой экономики:

Уровень, который служит как среда для развития платформ, обеспечивающих взаимодействие экономических отраслей и субъектов рынка. Также сюда относят нормативно-правовое регулирование и информационные отрасли

включая те, которые созданы для решения проблем безопасности.

Рыночно-отраслевая. Здесь речь идёт о взаимодействии между поставщиками и потребителями товаров и услуг.

Платформенно-технологическая. Данный уровень объединяет в себе стратегии для развития отраслевой экономики и рынка.

Ключевая цель цифровой экономики в России, это автоматизация производственных процессов и механизмов, а также увеличение эффективности экономических субъектов. Кроме этого, перед правительством стоит задача по созданию новых рабочих мест в высокотехнологических отраслях. Если сравнивать с США, там делают упор на неограниченный и открытый доступ к интернету, а в Китае большая часть внимания уделяется совместному использованию информации коммерческими и государственными организациями.

Итак, подведем итоги.

Цифровую экономику можно воспринимать как хозяйственную деятельность, где в качестве ключевого фактора производства используется информация в цифровом виде, а также обработка больших объёмов данных, после чего они используются для анализа. Если сравнивать с более привычными формами хозяйствования, таким образом можно повлиять на эффективность отдельных видов производства, технологий и оборудования.

Литература

1. Кудина М. В. Социально-гуманитарное образование в экономике знаний / М. В. Кудина, М. А. Сухарева // Государственное управление. Электронный вестник. – М. : МГУ, 2017. – № 65. – С. 5-8.
2. О Стратегии развития информационного общества в Российской Федерации на 2017–2030 годы : указ Президента Российской Федерации от 9 мая 2017 г. № 203. – Режим доступа: <http://kremlin.ru/acts/bank/41919>
3. Dahlman C., Mealy S., Wermelinger M. Harnessing the Digital Economy for Developing Countries, OECD, Paris 2016. – Mode of access: <http://www.oecd-ilibrary.org/docserver/download/4adffb24-en.pdf>
4. Rouse M. Digital Economy. – Techtarget, Newton, MA, 2016. – Mode of access: <http://searchcio.techtarget.com/definition/digital-economy>
5. Pullen D. L. Back to Basics : Electronic Collaboration in the Education Sector. – Mode of

access: <https://www.igi-global.com/chapter/back-basics-electronic-collaboration-education/20175>

6. Goldfarb A., Tucker C. Digital Economics

7. <http://digital-economy.ru>

8. https://unctad.org/system/files/official-document/der2019_en.pdf

9. <https://financeninsurance.com/digital-economy/>

CHOMAYEV Shamil Umar-Alievich

Russia, Moscow

DIGITAL ECONOMY IN THE CONTEXT OF THE DEVELOPMENT OF GLOBALIZATION PROCESSES

Abstract. *This article is devoted to the problem of the «digital economy» concept's development. The essential part of the article is also talking about technologies itself. Technologies are supposed to be the lead product of digital economy, based on representation of information in bits and which are spread via Internet, having their own ecosystem.*

Keywords: *digital economy, digital society, digital divide, digital quality of life, informatization, means of labor, economic activity, goal setting, qualification.*

ОБРАЗОВАНИЕ, ПЕДАГОГИКА

ВОЛКОВА Галина Юрьевна

воспитатель, ОГКУЗ «Детский противотуберкулёзный санаторий п. Ивня»,
Россия, Белгородская обл., п. Ивня

РАЗВИТИЕ НАВЫКОВ САМООБСЛУЖИВАНИЯ ДЕТЕЙ СТАРШЕГО ДОШКОЛЬНОГО ВОЗРАСТА ЧЕРЕЗ ИГРОВУЮ ДЕЯТЕЛЬНОСТЬ

***Аннотация.** В статье рассматриваются основные способы развития навыков самообслуживания детей старшего дошкольного возраста через игровую деятельность.*

***Ключевые слова:** дошкольники, развитие, навыки, игра, самообслуживание.*

Актуальность изучения заявленной темы продиктована тем, что самообслуживание – это первая ступень воспитания детей дошкольного возраста. Формирование навыков самообслуживания через игровую деятельность имеет огромное значение для социального развития ребенка. Дети, умеющие сами себя обслуживать, чувствуют себя хорошо в коллективе, у него больше времени для контакта со сверстниками и общения.

Самообслуживание – «навык обслуживать самого себя, удовлетворять бытовые потребности собственными силами». Самообслуживание – это «процесс взаимодействия личности с окружающим ее миром, включающий накопление представлений о действительности, обогащение жизненного опыта, овладение умениями, навыками, необходимыми ей для самостоятельной жизни».

Старший дошкольный возраст – последний период перед поступлением ребенка в школу. Он очень важен с точки зрения развития психики, поэтому особенностям развития в этот период посвящено много научной литературы. Перед поступлением в школу в психике ребенка появляются новые образования. К ним относятся произвольность психических процессов – памяти, внимания, восприятия и других, – из которых вытекает способность управлять своим поведением. Происходят изменения и в представлениях ребенка о самом себе, изменяется самооценка. Проявление произвольности является последним и решающим изменением в психике, при котором происходит овладение

собственным поведением, а не изменение окружающих ребенка предметов и явлений.

Под старшим дошкольным возрастом понимают период в возрасте 5-6 лет. В этот момент физические и психические возможности детей намного отличаются от аналогичных показателей детей средней группы. Развитие детей старшего дошкольного возраста проходит стремительными темпами; они быстро овладевают главными движениями и становятся более крепкими физически. Умственное развитие происходит параллельно с физическим. Они идут рука об руку, поэтому если мы хотим вырастить достойного ребенка, мы должны развивать его всесторонне. Большое внимание должно уделяться и нравственному воспитанию, а также развитию социальных навыков.

На данном этапе развития ребенка продолжается совершенствоваться его речь. К моменту поступления в первый класс дети должны уметь правильно произносить все звуки своего языка, четко и внятно проговаривать слова и иметь словарный запас, необходимый для нормального общения и со сверстниками, и со взрослыми. Дети должны уметь применять в речи многие грамматические формы, строить сложные предложения и придавать речи выразительность там, где это необходимо. Хорошо развитая устная речь необходима еще и потому, что с ее помощью ребенок развивает свои социальные навыки. Развитие детей старшего дошкольного возраста предполагает, что они начинают оценивать не только свою личность, но и личности окружающих. Общение в

этот момент становится внеситуативно-деловым; происходит развитие устойчивых избирательных предпочтений.

Развитие личности в старшем дошкольном возрасте характеризуется получением новых знаний, развитием новых качеств и появлением новых потребностей. Так называемая многогранная личность формируется именно в этом возрасте. Окружающие уже могут оценивать ребенка с разных точек зрения: с интеллектуальной, нравственной, эмоциональной, волевой и действенно-практической. Психологи и педагоги отмечают, что именно в старшем дошкольном возрасте происходит окончательный переход от ситуативного поведения к деятельности, подчиненный нормам морали. И хотя многим детям этот процесс дается тяжело и эмоционально, в конечном итоге нравственные нормы начинают оказывать решающее влияние на поведение ребенка.

Меняется и стиль общения ребенка со взрослыми, и в первую очередь – с родителями. Если в младшем и среднем дошкольном возрасте общение носит познавательный характер, то на шестом году жизни оно переходит в личностную форму. Ребенку становятся более интересны взаимоотношения людей друг с другом. Получив эти знания, ребенок начинает адекватно оценивать собственные поступки. Он вполне достоверно может предсказать, понравится ли его поведение взрослым, или нет, и может самостоятельно оценить качество своих поступков и своей личности. Этот процесс освоения межличностных взаимоотношений логично завершается формированием такого важного навыка, как самооценка. Ребенок сравнивает усвоенные им нормы морали со своим поведением, поступками, умениями и навыками. И хотя его самооценка обычно очень высока, это нельзя считать минусом. Скорее, наоборот – высокая самооценка притупляет страх ребенка перед неудачами и стимулирует освоение новых видов деятельности. Большой интерес к подготовительным занятиям при поступлении в школу – это как раз результат такой самооценки.

Отдавая отчет в собственных действиях, и получая понятия о том, что такое хорошо и что такое плохо, ребенок начинает внимательнее относиться к окружающим. В его поступках начинает проявляться настоящая забота о родных и близких. Дети старшего дошкольного возраста учатся контролировать свои эмоции и выражения чувств, чтобы оградить родителей

от беспокойства и огорчения. Конечно, это не значит, что он становится абсолютно без эмоций, но количество слез и проявлений страха заметно уменьшается. Вместо того, чтобы кричать и плакать, ребенок осваивает другой «язык» чувств. Он учится выражать переживания и эмоции через взгляды, мимику, жесты, позы, изменения в интонации и т.д.

Развитие детей старшего дошкольного возраста немислимо без привлечения его к трудовой деятельности. Педагоги строят занятия таким образом, что ребенок начинает понимать: своей деятельностью он приносит пользу другим людям. Наиболее подходящие для этого занятия – конструирование, лепка, рисование и изготовление поделок через игровую деятельность. Самый простой пример общественно полезного труда – это овладение навыками самообслуживания. Умение одеть себя и самостоятельно есть освобождает родителей от помощи, и ребенок должен это понимать.

Все это закладывается еще в среднем дошкольном возрасте, а в 5-6 лет дети приучаются выполнять более сложные работы. Они поливают цветы, протирают пыль, чистят одежду и обувь, убирают игрушки в ящик и т.д. После выполнения этих заданий у детей появляется радость от выполненной работы – чувство, которое ранее им было незнакомо в силу того, что их деятельность не была ориентирована на коллектив. Еще один важный момент, касающийся развития детей старшего дошкольного возраста – это их приобщение к учебной деятельности. Она должна быть не просто средством для наполнения словарного запаса ребенка или для приобретения новых навыков. Учебная деятельность – это прекрасное средство для изменения личности. Чтобы развитие шло успешно, обучение должно быть интересным.

Расцвет фантазии ребенка приходится именно на старший дошкольный возраст. Сильнее всего воображение ребенка проявляется в игре: это видно по тому, с каким интересом дети принимают в ней участие. С другой стороны, фантазии в этом возрасте появляются спонтанно. Придумать что-либо «через силу» или «по заказу» ребенку очень тяжело, поэтому любимыми занятиями у детей являются сюжетно-ролевые игры. Их суть проста: дети «играют» во взрослых, примеряя на себя их профессии и выполняя социальные и общественные функции. Ничего нового в этих играх нет, так как ребенок повторяет то, что он уже видел. Однако повторяет он это вполне осознанно,

показывая навыки самоорганизации. Например, перед игрой в шофера, он построит себе машину из стульев, а ни в коем случае не «поедет» на недоделанной машине.

Помимо сюжетно-ролевых игр, которые являются основной ведущей деятельностью в старшем дошкольном возрасте, дети играют и в другие игры. Поскольку у детей на первый план начинают выходить интересы коллектива, игры становятся соответствующими. В них уже есть правила, а некоторых из них есть разделение ролей. Хорошим примером являются прятки или салочки, где есть один ведущий, и есть остальные игроки. Подчиняясь правилам игры, дети примеряют на себя обе роли, меняясь в игре по очереди. Если же кто-то из сверстников нарушает правила, это не остается незамеченным. Интерес к игре сохраняется только в том случае, если все дети играют по правилам. Целью всех этих игр (и обычных, и сюжетно-ролевых), является развитие качеств, которые помогут ребенку успешно учиться в начальной школе.

На старший дошкольный возраст приходится и пик познавательных вопросов. К шести годам дети уже умеют достаточно хорошо говорить, чтобы их понимали взрослые, но они по-прежнему много чего не знают. Детей привлекает абсолютно все, и они не жалеют энергии на то, чтобы получить новую информацию. Сложность заключается в том, что одного желания для этого мало, и дети еще не в состоянии глубоко и правильно осознать принятую информацию. Поток знаний слишком большой, поэтому велик риск заполнить голову ребенка разрозненными данными, которые он не в силах осмыслить и понять.

Интерес к новым знаниям возникает буквально всюду: в общении со сверстниками и взрослыми, в играх и т.д., но только в учебном процессе окончательно формируются и складываются познавательные интересы. Чтобы удовлетворить свои потребности и желания, ребенок старшего дошкольного возраста прибегает к различным способам познания. Наиболее действенными из них являются те, при которых ребенок приобретает реальные умения. Кроме того, в этом возрасте набирает силу и словесная память, при которой знания усваиваются почти так же хорошо, как и наглядный материал. В школе работа со словесным материалом является одним из основных источников знаний. Чтобы ребенок был хорошо готов к школе, развитию словесной памяти надо

уделять внимание еще в старшем дошкольном возрасте.

К концу старшего дошкольного возраста у ребенка все сильнее начинают развиваться мыслительные способности. Анализ, сравнение, обобщение, логическое мышление – все эти навыки встречаются и в более раннем возрасте, но к шести годам они достигают такого уровня, что ребенка можно отдавать в первый класс. Детей начинают интересовать не только те предметы и явления, которые он наблюдает, но и обобщенные их свойства. У детей появляются понятия о причинно-следственных связях; они интересуются тем, как работают механизмы и из чего они состоят. На основании полученной информации ребенок может сделать вполне логичные выводы, не дожидаясь проверки на практике. Чтобы еще больше развить эти навыки, рекомендуется привлекать ребенка к как можно большему количеству видов деятельности.

Изменения происходят во всех сферах психического развития ребенка. В старшем дошкольном возрасте, как ни в каком другом, начинается освоение самого широкого круга занятий. Это и игры, и трудовая деятельность, и помощь по дому, и общение с друзьями, и многое другое. Развитие детей старшего дошкольного возраста через различные виды деятельности формирует как их техническую сторону, так и мотивационно-целевую. Результатом становится умение выполнять какую-либо деятельность в течение долгого времени без приложения внутренних усилий, основываясь только на произвольном внимании. Произвольность и опосредованность внимания в этом возрасте достигается через игры.

Способность к внушаемости в старшем дошкольном возрасте несколько снижается. Связано это с тем, что у детей формируется механизм сопоставления воспринимаемой действительности со словами педагога. Дети перестают верить всему и начинают отстаивать свою точку зрения. Более того, старшие дошкольники более адекватно оценивают многие ситуации по сравнению с младшими школьниками. В защиту последних можно сказать то, что школа является для них новым этапом, к которому надо приспособиться, что не умаляет достижений в развитии дошкольников. Изменения в личности ребенка связаны, прежде всего, с изменением его самооценки и осознанием того, как относятся к нему окружающие.

Для морального развития детей старший дошкольный возраст является сензитивным. Это значит, что в этот момент формируются и окончательно закрепляются основы нравственного поведения и взаимоотношения с окружающими. Моральный облик ребенка, заложенный в старшем дошкольном возрасте, нередко проявляется на протяжении всей жизни, поэтому очень важно уделить внимание правильному воспитанию и обучению в этот период.

По сравнению с детьми средней группы, дети старшей группы отличаются еще большими физическими и психическими возможностями. Отношения со сверстниками и взрослыми становятся более сложными и содержательными. Во многом этому способствует то, что шестилетние дети имеют достаточный словарный запас для полноценного общения на разные темы, умеют выражать свои мысли и имеют хорошую фантазию. Параллельно с развитием речи завершается формирование всех сторон личности ребенка: интеллектуальной, нравственной, волевой и эмоциональной. Элементы трудовой деятельности реализуются через овладение умениями и навыками, важными из которых являются навыки самообслуживания.

Ведущим видом деятельности при развитии детей старшего дошкольного возраста становятся сюжетно-ролевые игры и игры с правилами. В них отражается не только умение детей работать с какими-либо предметами, но и взаимоотношения друг с другом и с взрослыми. Итогом развития на шестом году жизни становится умение ребенка целенаправленно управлять своим поведением и психическими процессами, к которым относятся внимание, память, восприятие и другие. Старший дошкольный возраст – это тот период, в котором у ребенка происходит окончательное изменение в представлении о своем «я».

В нашей работе с детьми приходится уделять много внимания на формирование навыков самообслуживания, так как дети приходят не всегда имея элементарные навыки: умывания, пользования полотенцем, мылом, расчёской, носовым платком.

Самообслуживание включает в себя сложные по своей структуре навыки. У детей здесь могут возникнуть два затруднения: в определении и усвоении последовательности операций и в овладении каждой из них. Накопление социально-бытовых знаний, умений, навыков происходит постепенно. Обязательным

условием является учет индивидуальных и типологических особенностей каждого ребенка. По мере обучения у них вырабатывается автоматизм действий. В процессе повседневной жизни дети многократно повторяют, закрепляют и расширяют арсенал умений и навыков, приобретают полезные привычки, учатся оценивать различные жизненные ситуации. Как уже отмечалось, детей вовлекают в различные игры, конкурсы и т.д. Полезно устраивать проверку состояния и условий хранения одежды в группах, порядка и чистоты в помещениях. Это способствует формированию бережливости, аккуратности. В организуемых играх дети под руководством воспитателей обыгрывают различные ситуации, обмениваются впечатлениями, наблюдениями.

Дети учатся действовать по подражанию, образцу и словесной инструкции, планировать свои действия – что будет сделано сначала, что потом. К старшему дошкольному возрасту это позволяет добиться появления элементов самоконтроля.

Если обучение самообслуживанию проводится правильно и с учетом особенностей развития моторики, восприятия, внимания детей, это способствует формированию у них положительных качеств личности, трудолюбия, умения преодолевать посильные трудности.

Особое внимание при формировании навыков самообслуживания у детей в дошкольном возрасте следует уделить игровому методу, потому что игра является ведущим видом деятельности ребенка, посредством игры ребенок лучше запоминает и устанавливает причинно-следственные связи. Игра позволяет ребёнку глубже понять окружающий мир. Исследователи проблемы и считали, что по мере усвоения навыки самообслуживания обобщаются, отрываются от соответствующего им предмета и переносятся в игровую, воображаемую ситуацию, тем самым влияя на становление нового вида деятельности – игры.

Особая роль в воспитании навыков самообслуживания принадлежит игровым приемам. Используя их, воспитатель закрепляет у детей навыки, которые вырабатываются в повседневной жизни. Видное место отводится при этом сюжетно-дидактическим играм (“Уложи куклу спать”, “Оденем куклу на прогулку”, “Накорми куклу обедом” и т. п.).

В игре дети отражают взаимоотношения, которые складываются в ходе бытовых процессов. Ребенок так относится к кукле, как родители к

нему в соответствующих ситуациях. В игре дети имитируют бытовые действия (мытьё рук, прием пищи), тем самым закрепляя действия с бытовыми предметами (ложкой, чашкой и пр.), а также отражают правила, которые стоят за выполнением навыков самообслуживания: одежду куклы надо аккуратно сложить, посуду на столе расставить красиво.

В старших группах игра является одним из основных методов формирования навыков личной гигиены, многие элементарные трудовые навыки, особенно в области самообслуживания, культурного общения, обращения с вещами, усваиваются в значительной мере в играх с предметами.

Таким образом, усвоение навыков самообслуживания закрепляется и обогащает

содержание детских игр. Дети начинают переносить их в разные игровые ситуации, и тогда предметные действия превращаются в игровые».

Литература

1. Электронный ресурс: <https://govorysha.ru/razvitie-detej-starshego-doshkolnogo-vozrasta/>
2. Корней И.А. Педагогические приемы формирования навыков самообслуживания у детей раннего дошкольного возраста [Электронный ресурс] Режим доступа: <https://nsportal.ru/detskiy-sad/raznoe/2020/12/29/pedagogicheskie-priemy-formirovaniya-navykov-samoobsluzhivaniya-u>

VOLKOVA Galina Yuryevna

educator, Children's anti-tuberculosis sanatorium of Ivnya,
Russia, Belgorod region, Ivnya

DEVELOPMENT OF SELF-SERVICE SKILLS OF OLDER PRESCHOOL CHILDREN THROUGH PLAY ACTIVITIES

Abstract. *The article discusses the main ways of developing self-service skills of older preschool children through play activities.*

Keywords: *preschoolers, development, skills, game, self-service.*

ПЕЧАГИНА Мария Михайловна

воспитатель, Центр развития ребенка – детский сад № 2,
Россия, г. Валуйки

ПРИЙМА Ирина Викторовна

воспитатель, Центр развития ребенка – детский сад № 2,
Россия, г. Валуйки

ФОРМИРОВАНИЕ НАВЫКОВ ИНЖЕНЕРНО-ТЕХНИЧЕСКОГО ТВОРЧЕСТВА ДОШКОЛЬНИКОВ СРЕДСТВАМИ ЛЕГО-КОНСТРУИРОВАНИЯ И ОБРАЗОВАТЕЛЬНОЙ РОБОТОТЕХНИКИ В ДОО

***Аннотация.** В статье рассматриваются основные цели и задачи занятий по лего-конструированию, раскрыты основные преимущества лего-конструирования и робототехники, алгоритм работы с конструктором.*

***Ключевые слова:** дошкольное образование, робототехника, развитие, лего-конструирование.*

Качество дошкольного образования, с учётом специфики дошкольного возраста, заключается не в получении детьми большого объёма знаний, а в овладении способами работы со знаниями, формировании необходимых личностных качеств и обеспечении их полноценного развития. В связи с этим, основные направления в сфере обеспечения качества дошкольного образования сводятся к организации образовательной деятельности с использованием инновационных технологий развития ребёнка.

Требования времени и общества к информационной компетентности дошкольников постоянно возрастают. В настоящее время все большую значимость и актуальность приобретает в детском саду лего-конструирование и образовательная робототехника.

Леги-конструирование – вид продуктивной деятельности, основанный на творческом моделировании (строительные игры) с использованием широкого диапазона универсальных леги-элементов.

Образовательная робототехника – это новая, актуальная педагогическая технология, которая находится на стыке перспективных областей знания: механика, электроника, автоматика, конструирование, программирование и технический дизайн. Данная технология представляет самые передовые направления науки и техники, является относительно новым междисциплинарным направлением обучения,

воспитания и развития детей. Робототехника – это не некий абстрактный объект из категории «высочайших» технологий, доступный для понимания и освоения лишь избранным, как часто нам пытаются это представить. Напротив, это – универсальный инструмент для общего образования. Робототехника идеально вписывается и в дополнительное образование и в четком соответствии с требованиями ФГОС. Она подходит для всех возрастов – от дошкольников до студентов.

Внедрение обучения основам робототехники в дошкольном учреждении является важным инновационным этапом развития технических навыков и умений воспитанников. Робототехника в дошкольном образовательном учреждении представляет технологию 21 века, которая способствует развитию коммуникативных способностей, развивает навыки взаимодействия, самостоятельности при принятии решений, раскрывает творческий потенциал ребёнка. В настоящее время большую популярность в работе с дошкольниками приобретает такой продуктивный вид деятельности как конструирование при помощи робототехники. Основы современной робототехники дети изучают в процессе освоения леги-конструирования, которое объединяет в себе элементы игры и экспериментирования.

Цель использования леги-конструирования и робототехники в ДОО – целенаправленное

внедрение LEGO-конструирования и робототехники в образовательный процесс ДОО, приобщение дошкольников к детскому научно-техническому творчеству. В процессе такого вида деятельности ребенок приобщается к основам технического конструирования, у него развивается творческая активность и самостоятельность, способность к целеполаганию и познавательным действиям. Все эти личностные качества дошкольника полностью соответствуют задачам развивающего обучения и основным положениям ФГОС ДО.

Введение легио-конструирования и робототехники в образовательный процесс ДОО обусловлена требованиями ФГОС ДО к формированию предметно-пространственной развивающей среде, востребованностью развития широкого кругозора старшего дошкольника и формирования предпосылок универсальных учебных действий. Внедрение легио-технологии и робототехники в ДОО происходит посредством интеграции во все образовательные области, как в совместной организованной образовательной деятельности, так и в самостоятельной деятельности детей в течение дня. В процессе легио-конструирования дошкольники развивают математические способности, пересчитывая детали, блоки, крепления, вычисляя необходимое количество деталей, их форму, цвет, длину. Дети знакомятся с такими пространственными показателями, как симметричность и асимметричность, ориентировка в пространстве. Легио-конструирование и робототехника развивает и речевые навыки: дети задают взрослым вопросы о различных явлениях или объектах, что формирует также коммуникативные навыки.

Одна из основных целей в легио-конструировании и робототехнике – научить детей эффективно работать вместе. Сегодня совместное освоение знаний и развитие умений, интерактивный характер взаимодействия востребованы как никогда раньше. Легио-конструирование незаменимое средство в коррекционной работе с детьми, так как оно оказывает благотворное влияние на все аспекты развития ребенка. Кроме того, легио-конструирование – эффективное, воспитательное средство, которое помогает объединить усилия педагогов и семьи в решении вопроса воспитания и развития ребенка. В совместной игре с родителями ребенок становится более усидчивым,

работоспособным, целеустремленным, эмоционально отзывчивым.

С помощью конструктора создаются условия для решения задач образовательной деятельности с дошкольниками по следующим направлениям:

- развитие мелкой моторики рук, стимулируя общее речевое развитие и умственные способности;
- обучение правильному и быстрому ориентированию в пространстве;
- получение математических знаний о счете, форме, пропорции, симметрии;
- расширение представлений детей об окружающем мире;
- развитие внимания, способности сосредоточиться, памяти, мышления;
- обучение воображению, творческому мышлению;
- овладение умением мысленно разделить предмет на составные части и собрать из частей целое;
- обучение общению друг с другом, уважение своего и чужого труда.

Знакомство дошкольников с конструкторами начинать необходимо постепенно в процессе занимательной игры. Кроме того, использовать такие формы реализации, как повседневное самостоятельное конструирование, строительные игры в свободное от плановых занятий время, индивидуальная работа с небольшой подгруппой одарённых или отстающих детей.

Алгоритм выполнения модели из конструктора Лего:

- Создание проблемной ситуации
- Наблюдение натуральных объектов
- Демонстрация вариативных соединений
- Объяснение последовательности выполнения
- Демонстрация и рассматривание картин
- Сенсорное обследование деталей
- Изучение при необходимости схем и чертежей
 - Анализ и оценка.

На начальном этапе ребята конструируют по образцу, по условиям, по простейшим чертежам и наглядным схемам. Затем начинают придумывать свои модели по определенной теме. Чаще всего, конструируя по замыслу,

дети выбирают темы для своих построек на основе желаний, переживаний, сюжетом постройки могут стать любимые герои из мультфильмов или книг.

В процессе занятий техническим творчеством можно выделить 4 этапа:

- постановка технической задачи;
- сбор и изучение нужной информации;
- поиск конкретного решения задачи;
- материальное осуществление творческого замысла.

Для успешной организации конструирования необходимо соблюдать следующие условия:

- оптимальное количество 5-7 человек;
- детям должно хватать деталей, иначе будут возникать конфликты;
- доступ к конструктору должен быть свободным, чтобы дети могли выбирать нужные им детали;
- подробное знакомство детей с образцом, схемой, макетом;
- обязательное стимулирование положительных эмоций и похвала ребенка во время работы;
- сохранность постройки на некоторое время.

Основное внимание ребят должно уделяться самому процессу конструирования, а не его результату. Важна сама творческая деятельность и создание чего-то нового. Вопрос ценности созданной ребенком модели отступает на второй план. Однако дети испытывают большой душевный подъём, если отметить оригинальность и самобытность творческой работы. Поэтому после того, как закончены постройки, обязательно необходимо побеседовать о выполненных поделках. «Молодчина! Ты – настоящий строитель. Расскажи, что ты построил? Как ты будешь играть со своей замечательной фигуркой?».

Как правило, конструирование завершается игровой деятельностью. Ребята используют созданные фигуры, модели, LEGO-постройки в сюжетно-ролевых играх, в играх-театрализациях, используют LEGO-элементы в дидактических играх и упражнениях.

Для успешной организации игровой деятельности с конструкторами целесообразно обогатить предметно-пространственную среду группы занимательными, яркими детскими техническими журналами, журналами о военной технике, детскими энциклопедиями по технической направленности.

Кроме того, необходимо создавать больше проблемных ситуаций, где у детей возникло бы желание починить, отремонтировать, придумать новый механизм, интересную модель.

Опыт работы с данными технологиями показал, что они дают широкие возможности для развития ребенка как личности. Мы убедились, что Лего-конструирование и робототехника снимают у детей эмоциональное напряжение, развивают мелкую моторику рук, оказывают существенное влияние на развитие познавательной и речевой деятельности, понимание причинно-следственных связей, побуждают детей к самостоятельному поиску причин, способов действий, проявлению творчества.

Литература

1. Барбашина Г. Конструкторы Lego как полифункциональное и трансформируемое средство образовательной среды группы // Дошкольное воспитание. 2014. № 5. С. 84–91.
2. Выготский Л.С. Воображение и творчество в детском возрасте. М.: 1991.
3. Емельянова И.Е., Максаева Ю.А. Развитие одарённости детей дошкольного возраста средствами легоконструирования и компьютерно-игровых комплексов. Челябинск. ООО «РЕКПОЛ». 2011.

PICHUGINA Maria Mikhailovna

educator, Child Development Center – kindergarten No. 2,
Russia, Valuiki

PRIYMA Irina Viktorovna

educator, Child Development Center – kindergarten No. 2,
Russia, Valuiki

**FORMATION OF SKILLS OF ENGINEERING AND TECHNICAL CREATIVITY
OF PRESCHOOLERS BY MEANS OF LEGO CONSTRUCTION
AND EDUCATIONAL ROBOTICS IN PRE-SCHOOL**

***Abstract.** The article discusses the main goals and objectives of lego construction classes, reveals the main advantages of lego construction and robotics, the algorithm of working with the designer.*

***Keywords:** preschool education, robotics, development, lego construction.*

ТРУСОВА Людмила Александровна

заместитель директора, учитель экономики, кандидат педагогических наук,
Гимназия № 7, Россия, г. Чехов

НАУЧНЫЕ И МЕТОДИЧЕСКИЕ ПУБЛИКАЦИИ КАК ОТРАЖЕНИЕ НАУЧНО-ИССЛЕДОВАТЕЛЬСКОЙ ДЕЯТЕЛЬНОСТИ ПЕДАГОГА

Аннотация. В данной статье рассматривается вопрос отражения научно-исследовательской и проектной деятельности педагогов в научных и методических публикации, приведены рекомендации по оформлению публикаций, а также обзор ресурсов для методических публикаций в интернете и научных изданиях педагогической направленности.

Ключевые слова: научная публикация, методическая публикация, педагогическая научно-исследовательская деятельность, оформление публикаций, научные издания.

Современные требования к работе педагогов предполагают отражение его деятельности, в том числе и научно-исследовательской, в виде научных и методических публикаций. Публикации учитываются при аттестации педагогов на первую и высшую категорию в разделе экспертного заключения «Продуктивность методической деятельности» пункт «Научные, научно-методические и учебно-методические публикации, в том числе и электронной версии».

Что же такое научная публикация?

Научная публикация (от лат. – publicato – объявляю всенародно, выявляю) – это работа, созданная в результате научных исследований,

теоретических обобщений, сделанных в рамках научного метода. Научная публикация предназначена для информирования учёных, исследователей и специалистов о последних достижениях в разных областях науки, а также для закрепления паритета на открытие. На сегодняшний день научная работа не считается завершённой, пока она не опубликована (таблица).

Методические публикации отражают практический опыт работы педагога, его методические разработки, конспекты уроков, анализ методов и приемов работы, применяемых на практике (таблица).

Таблица

Виды публикаций

МОНОГРАФИЯ	НАУЧНЫЙ РЕФЕРАТ
Научный труд в виде книги с углублённым изучением одной темы или нескольких тесно связанных между собой тем и принадлежащий одному или нескольким авторам. Этот вид публикации содержит систематическое изложение основных данных научного труда и чаще всего используется как форма публикации при написании диссертации на соискание докторской степени	Краткое изложение автором содержания научного исследования диссертационной работы перед представлением ее к защите (автореферат)
МЕТОДИЧЕСКАЯ РАЗРАБОТКА/РЕКОМЕНДАЦИЯ	НАУЧНАЯ СТАТЬЯ
Практическая вспомогательная информация, определяющая план изложения результатов научных исследований в конкретной области	Это публикация, посвященная тематике диссертационного труда, или отдельного научного исследования, имеющая цельный и законченный вид, целью которой является отражение научных результатов, требующих развернутой аргументации. Статья, как правило, содержит новаторские результаты теоретического, аналитического или экспериментального исследования одного или нескольких авторов

<p align="center">СБОРНИК НАУЧНЫХ ТРУДОВ</p> <p>Издается на всех уровнях (студенческом, отраслевом, региональном). Научными публикациями могут быть признаны статьи из сборников научных учреждений, научно-исследовательских институтов</p>	<p align="center">ДЕПОНИРОВАННАЯ СТАТЬЯ</p> <p>Публикация результатов научного исследования в глобальной информационной сети с целью предоставления к нему свободного доступа на некоммерческой основе или же передача их на хранение в специализированные хранилища. Особая форма работы для подтверждения научного приоритета. Отправляется в российские организации НТИ. К научным публикациям приравнивается после опубликования в журналах ВАК</p>
<p align="center">ДОКЛАД</p> <p>Доклады и тезисы научных сообщений публикуются в неперiodических сборниках, издаваемых по итогам конференций, симпозиумов. Для России публикация считается печатной работой при издании в сборнике докладов Всероссийских конференций. Предварительные тезисы, изданные до начала конференции, не становятся научными публикациями</p>	<p align="center">УЧЕБНИК</p> <p>Становится систематизированной формой изложения учебной дисциплины. Основан на диссертационных исследованиях, сборе научной и методической информации. Требуется дополнительного методического оформления, официального утверждения</p>
<p align="center">НАУЧНОЕ СООБЩЕНИЕ</p> <p>В научном сообщении автор излагает и обобщает факты, однако не предоставляет научному сообществу их теоретического осмысления с введением в существующие концепции. Краткими научными сообщениями (объемом 0,1-0,2 печатного листа) называют такие публикации, в которых содержатся сведения о достижениях в различных областях науки по разнообразным научным направлениям</p>	<p align="center">ДИССЕРТАЦИЯ</p> <p>Данный научный проект представляет собой полномасштабное исследование с поэтапным раскрытием изучаемой темы. В начале проекта автор изучает теоретические горизонты, а затем, следуя утвержденному плану, проводит практические мероприятия для решения проблемы: диагностирует ее на конкретном примере, пытается решить стандартными и новыми способами, разрабатывает рекомендации по оптимальному устранению проблемы.</p> <p>Данный проект подлежит обязательной защите перед Диссоветом, в результате которой автор может получить ученую степень (кандидат или доктор наук, зависит от того, на какую именно он претендует).</p>

В процессе публикации материалов важно правильно подобрать издание, подготовить

публикацию в соответствии с его требованиями (рис. 1)



Рис. 1. Этапы публикационного процесса

Каждое издание предъявляет требования к подаваемым рукописям, излагаемые в Инструкциях (правилах) для авторов. Все требования являются обязательными к исполнению. Рукописи, не соответствующие требованиям издания возвращаются авторам без

рассмотрения. В зависимости от того, какой тип статьи вы выбрали, следует изучить требования издания к этому типу с точки зрения объема статьи, оформления и количества рисунков и количества источников, а также структуры статьи (рис. 2).

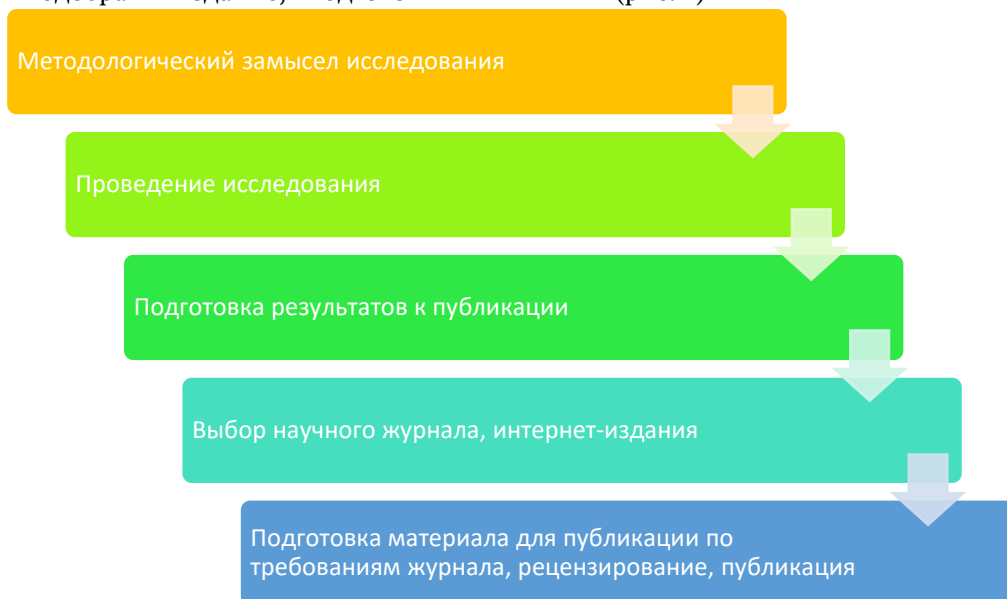

Рис. 2. Структура статьи

Важно понимать, что научные и методические публикации – это отражение авторской работы, поэтому издания предъявляют требования к уникальности предоставляемого материала. С помощью каких сервисов можно проверить свою работу на уникальность?

- Антиплагиат <https://www.antiplagiat.ru/> – проверяет отдельные документы, а также только текст.
- Проверка на уникальность <https://text.ru/antiplagiat> – сервис удобен для проверки текстов, сравнивает материалы из сети Интернет, быстро находит недавно опубликованные источники.
- Адвего <https://advego.com/antiplagiat/> – удобно проверять материалы как через специальное приложение для компьютера, так и на сайте.

Многие издательства в качестве требований к предоставляемым к публикации материалам просят указать УДК, ББК. Что такое УДК и ББК? Огромные массивы информации сложно искать и распределять, эти классификаторы позволяют более эффективно работать в системе классификации материалов по тематическим разделам. Кроме этого, выходные данные издательств содержат такие индексы как ISBN и DOI.

УДК – Универсальная десятичная классификация – система классификации информации. УДК широко используется во всем мире для систематизации произведений науки, литературы и искусства, периодической печати, различных видов документов. Индекс УДК – обязательный элемент выходных сведений издания. В соответствии с ГОСТ Р 7.0.4–2006 «Издания. Выходные сведения» индекс УДК должен быть проставлен в верхнем левом углу оборота титульного листа. Для самостоятельного определения индексов УДК можно воспользоваться он-лайн классификатором (свободный доступ), Справочник по УДК – <http://teacode.com/online/udc>

ББК – Библиотечно-библиографическая классификация – система отечественной библиотечной классификации изданий. ББК предназначена для организации библиотечных фондов, каталогов и картотек. ГОСТ Р 7.0.4–2006 «Издания. Выходные сведения» требует ставить индекс ББК на обороте титульного листа в верхнем левом углу под индексом УДК (отдельной строкой) и в макете аннотированной каталожной карточки. Для самостоятельного определения индексов ББК можно воспользоваться онлайн классификатором

(свободный доступ), Справочник по ББК – <http://bbk.rsl.ru/external/help?id=198>.

ISBN (International Standard Book Number) – уникальный идентификационный номер издания. Система ISBN была внедрена для того, чтобы каждая книга, выпускающаяся в мире, могла быть однозначно идентифицирована путем присвоения ей уникального кода, состоящего из 13-ти цифр (10-ти до 2007 года) особым образом сгруппированных и разделенных дефисами. ISBN является своеобразным «паспортом издания», без которого невозможна продажа и регистрация издания в любой книжной информационной системе. Один и тот же номер ISBN не может принадлежать различным изданиям [3].

DOI (The Digital Object Identifier) – обязательный международный цифровой идентификатор научной публикации. DOI определяет постоянное местонахождение научной работы

(объекта) в интернете, ее название и метаданные. DOI изначально был ориентирован на англоязычную научную среду. Указом Президента РФ «О мерах по реализации государственной политики в области образования и науки», подписанным 7 мая 2012 года, была поставлена цель увеличить долю публикаций отечественных исследователей в общем количестве работ, публикуемых мировыми научными журналами, которые индексируются в международных базах данных Web of Science и Scopus.

Как выбрать научное издание для публикации своих разработок? Существует целая система наукометрических показателей. Выбор определяется целями и масштабом публикации, например, при защите диссертационных работ необходимо, чтобы издание входило в перечень ВАК.



Рис. 3. Наукометрические показатели

Большинство российских изданий размещают все публикуемые материалы в Научной электронной библиотеке elibrary.ru. РИНЦ – это национальная библиографическая база данных научного цитирования, аккумулирующая более 12 миллионов публикаций российских авторов, а также информацию о цитировании этих публикаций из более 6000 российских журналов. РИНЦ позволяет на основе объективных данных оценивать результативность исследовательской работы и детально исследовать статистику публикационной активности более 600 тысяч российских ученых и 11 тысяч научных организаций, относящихся ко всем отраслям знаний [1].

Scopus – международная база данных, поддерживаемая компанией Elsevier и индексирующая около 25 тыс. разных научных изданий. Основным языком индексируемых материалов

является английский. Отбор статей в Scopus осуществляется на основании достаточно сложной процедуры экспертного контроля. Доступ к базе данных осуществляется на платной основе.

Web of Science – международная база данных научных статей и изданий, поддерживаемая компанией Clarivate Analytics. Общий объем базы превышает 90 миллионов записей и включает в себя все отрасли современной науки. Процедура включения нового издания в индекс, также как и в случае со Scopus, подразумевает строгую оценку экспертами. Доступ к базе данных осуществляется на платной основе.

Приведем примеры педагогических изданий, где авторам можно просто и доступно опубликовать свои разработки для аттестации:

- Электронный периодический журнал «Вестник образования» <https://vestnik.edu.ru/>
- Научный журнал «Молодой Ученый» <https://moluch.ru/>
- Журнал «Актуальные исследования» <https://www.apni.ru>
- Журнал «Интеграция образования» <http://edumag.mrsu.ru/index.php/ru/>
- Журнал для учителей «Начальная школа» <https://www.n-shkola.ru/>
- Педагогический журнал «Учитель» <https://www.ychitel.com/>
- Сетевой электронный научный журнал «Педагогика искусства» <http://www.art-education.ru/electronic-journal>
- Современные проблемы науки и образования (включен в Перечень ВАК) <http://www.science-education.ru>

- Научное обозрение. Педагогические науки <https://science-pedagogy.ru/>
- Международный журнал экспериментального образования <http://www.expeducation.ru/>

Литература

1. Научная электронная библиотека. [Электронный ресурс]. – Режим доступа: <https://www.elibrary.ru> (Дата обращения 16.07.2021)
2. Российская академия естествознания. [Электронный ресурс]. – Режим доступа: <https://rae.ru/> (Дата обращения 16.07.2021)
3. Российская книжная палата [Электронный ресурс]. – Режим доступа: <http://www.bookchamber.ru> (Дата обращения 16.07.2021)

TRUSOVA Lyudmila Alexandrovna

Deputy Director, Economics Teacher, Candidate of Pedagogical Sciences,
Gymnasium No. 7, Russia, Chekhov

SCIENTIFIC AND METHODOLOGICAL PUBLICATIONS AS A REFLECTION OF THE TEACHER'S RESEARCH ACTIVITY

Abstract. *This article discusses the issue of reflecting the research and project activities of teachers in scientific and methodological publications, provides recommendations for the design of publications, as well as an overview of resources for methodological publications on the Internet and scientific publications of pedagogical orientation.*

Keywords: *scientific publication, methodological publication, pedagogical research activity, publication design, scientific publications.*

ПСИХОЛОГИЯ

НЕДАШКОВСКАЯ Валерия Андреевна
студентка 2 курса, Школа искусств и гуманитарных наук,
Дальневосточный федеральный университет,
Россия, Владивосток

ПЕРЕГОВОРНЫЙ ПРОЦЕСС: ПОНЯТИЕ И ВИДЫ

***Аннотация.** В данной статье рассматривается понятие переговорного процесса, приведён анализ взглядов исследователей на различные виды переговоров, представлены основные классификации.*

***Ключевые слова:** переговорный процесс, взаимодействие, классификации переговоров, урегулирование конфликта.*

Переговоры – это сложная форма взаимодействия между людьми, целью которой является стремление договориться о чём-либо. В конфликтологии переговоры – это механизм разрешения или урегулирования конфликтов, совместная деятельность оппонентов по поиску решения. В целом, переговоры нужны для принятия совместных решений (общих решений, которые стороны рассматривают как оптимальные в сложной ситуации) [1].

На оценку переговоров в конфликте можно взглянуть с двух сторон:

1. Переговоры – это коммуникация между людьми из-за необходимости достичь соглашения в спорном вопросе.

2. Переговоры – это процесс, при котором изначально разнящиеся позиции людей становятся схожими.

Свою историю переговоры начинают с самых древних времён, когда люди заключали торговые сделки и мирные соглашения по окончанию войны. Но самостоятельное направление по изучению переговорного процесса как части конфликтного взаимодействия сформировалось лишь в 1960-1970 гг. На тот момент исследовалось изучение процесса переговоров, когда конфликтующие стороны уже приняли решение идти на поиск взаимных соглашений. Однако, более популярными переговоры стали в 1980-х, когда их исследованиям стало уделяться больше внимания [4].

В наши дни прибегать к переговорам приходится намного чаще. С одной стороны, каждый человек хочет участвовать в принятии

решений, которые касаются его проблем, а с другой, всё меньше и меньше людей соглашается с навязанными кем-то решениями. Именно поэтому люди с разными интересами используют переговоры с целью уладить свои разногласия абсолютно во всех сферах жизнедеятельности.

Переговорный процесс включает в себя 3 стороны:

- перцептивную (общение как восприятие);
- коммуникативную (обмен информацией);
- интерактивную (взаимодействие между людьми).

Необходимо работать над всеми этими сторонами, иначе столь пренебрежительное отношение вызовет трудности на пути к заключению соглашения.

Переговорный процесс – это универсальный способ урегулирования политического, социального, экономического взаимодействия, достижения общих решений и налаживания отношений между партнёрами в зависимости от особенностей контекста [10].

Существует множество классификаций переговоров. И.А. Василенко [2] акцентирует внимание на главных основаниях и выделяет следующие виды переговоров:

- *Прямые.* Они подразумевают самостоятельное решение возникшей проблемы сторонами и их непосредственное взаимодействие. Переговорщики должны сами стремиться к

выработке общих соглашений, договориться о выполнении поставленных целей и задач.

– *Непрямые* переговоры предполагают включение в переговорный процесс третьей стороны. Иногда в переговоры внедряется целая группа людей, общественная организация или даже государство.

По количеству сторон, участвующих в переговорах, выделяют *двусторонние* и *многосторонние*. Также существуют *разовые* и *регулярно возобновляющиеся* переговоры.

В.П. Ратников [7] приводит уже другую классификацию:

1. *Переговоры о продлении действующих решений*. Обычно они проводятся уже при имеющихся результатах с целью пролонгировать договорённости или соглашения.

2. *Переговоры о нормализации* проводятся для улучшения отношений между сторонами, иногда они служат промежуточным этапом для перехода к другим переговорам. Иногда участие в них принимает третья сторона, чтобы помочь перейти к более конструктивному взаимодействию и стратегии сотрудничества.

3. *Переговоры о перераспределении*. Такой вид имеет место в случае изменения обстоятельств у одной из сторон. Она занимает наступательную позицию и начинает требовать изменений в свою пользу, не замечая интересы оппонента.

4. *Переговоры о создании новых условий*. Участники ставят перед собой цель – сформировать новые соглашения или обязательства у сторон.

5. *Переговоры по достижению побочных эффектов*. В данном случае переговорный процесс ориентирован на второстепенные вопросы: выражение дружелюбия, отвлечение внимания, осмысливание позиций. Например, оказание влияния на общественное мнение, беседы по установлению контактов и раскрытию позиций партнеров.

Т.Н. Нешатаева [6] выделяет ещё два вида переговоров:

– *Консультации*. Это относительно новый способ решения споров. Он используется межправительственными организациями, такими как Международный Валютный Фонд, Международная Организация Труда и др.

– *Обмен мнениями*. Как ни странно, но это ещё один вид переговорного процесса. Он проясняет проблему выбора того или иного способа урегулирования спора и его дальнейшей реализации.

С.А. Ланцов [3] выделяет ещё несколько видов переговоров по типу принимаемых решений: те, которые завершаются компромиссом; частичным, полным или ассиметричным (результат выгоден одной стороне больше, чем другой) решением ситуации.

В зависимости от статуса участников можно говорить о таких видах переговоров:

– *Горизонтальные* – взаимодействие между людьми равных статусов (например, между работниками одного департамента).

– *Вертикальные* – взаимодействие между людьми разных статусов (например, между подчинёнными и руководством). В основном оба этих вида рассматриваются на примере *трудовых* конфликтов, где имеется чёткая иерархия должностей.

Переговоры могут быть *официальными* (со строгой процедурой и протоколом) и *неофициальными* (неформальное общение, без обязательного документированного оформления результатов) в зависимости от статуса проведения.

В зависимости от объекта внимания участников переговоры могут быть *принципиальными по существу* (включать в себя бурное обсуждение спорного вопроса, ключевым фактором является отношение к главной сути проблемы) и *принципиальными по форме* (эта позиция основана на отношении к партнёру, к самому носителю взглядов и его недостаткам).

В переговорах как в виде коммуникативной деятельности, можно выделить два их вида: стандартные и нестандартные. *Стандартные* – это наиболее распространенный вид переговоров. Всем сторонам известны основные причины, проблемы, которые необходимо обсудить. Нет явного недостатка информации. Цель стандартных переговоров – согласовать некие детали определенной ситуации (к примеру, известна сама ситуация, и стороны либо не торопятся полностью ее изменить и сразу завершить переговорный процесс, либо ситуация всех, в целом, устраивает, и стороны стремятся обговорить отдельные аспекты делового сотрудничества).

Нестандартные переговоры – это всегда новая ситуация, к которой по каким-либо причинам не удалось подготовиться заранее, но у каждой из сторон могут быть неявные и нестандартные цели, а также неполная или неточная информация о предмете обсуждения. Обычно, нестандартные переговоры предполагают несколько этапов для достижения

результата. В отличие от некоторых стандартных видов переговоров, здесь всегда есть много изменчивых, неочевидных или неподдающихся контролю факторов, влияющих на ситуацию [8].

Еще одна классификация – это разделение переговоров на позиционные и партнерские. *Позиционные* переговоры – это переговоры, в ходе которых каждый из участников пытается извлечь выгоду только для себя. Примером позиционных переговоров может быть обсуждение сделки между продавцом и покупателем, когда задача продавца – поднять цену, а задача покупателя – наоборот, снизить.

Партнерские переговоры – это переговоры, в ходе которых стороны объединяются и достигают взаимовыгодных результатов. Такой вид переговоров уместен, когда у сторон есть стремление к долгосрочному сотрудничеству и партнерству. Интересы участников не противоположны друг другу. Компромисс на переговорах не ущемляет интересов ни одной из сторон.

Переговоры также могут быть внутренними или внешними. Внутренние переговоры – это переговоры внутри компании или даже государства. Внешние переговоры – это переговоры с внешними субъектами [5].

Люди регулярно принимают участие в разных переговорах. Они могут касаться абсолютно всех сфер общественной жизни, начиная от семейных противоречий, экономических коммуникаций, заканчивая разрешением конфликтов мирового масштаба. Важен тот факт, что все переговоры предназначены для поиска оптимальных, взаимоприемлемых соглашений и для усовершенствования отношений между людьми.

Переговорный процесс сейчас набирает всё большую популярность, на него возлагают

определённые надежды. Считается, что именно переговоры могут привести к разумному соглашению и улучшить отношения между людьми.

Литература

1. Алешина Ю.Е. Проблемы теории и практики медиации // *Личность. Общение. Групповые процессы. Современные направления теоретических и прикладных исследований в зарубежной психологии. Сборник обзоров.* – М.: ИНИОН, 1991. – С.90-100.
2. Василенко И.А. Политические переговоры. – М.: Инфра, 2011. – 395 с.
3. Ланцов С.А. Политическая конфликтология. – СПб.: Питер, 2008. – 319 с.
4. Мастенбрук В. Переговоры. – Калуга: КИСИ, 1993. – 175 с.
5. Митрошенков, О.А. Эффективные переговоры. – М.: Инфра-М, Весь мир, 2003. – 280 с.
6. Нешатаева Т.Н. Международные организации и право. Новые тенденции в международно-правовом регулировании. – М.: Дело, 1998. – 272 с.
7. Ратников В.П. Конфликтология. – М.: ЮНИТИ-ДАНА, 2017. – 543 с.
8. Сейранов С.Г., Богомолова М.Н. Переговорный процесс как инструмент установления деловых связей // *Ученые записки университета им. П.Ф. Лесгафта.* – СПб.: НГУ им. П. Ф. Лесгафта, 2015. – №5, 2015. – С.248-254.
9. Соловьёв Э.Я. Искусство проведения переговоров. – М.: Ось-89, 2011. – 160 с.
10. Спэнгл, М., Айзенхарт М. Переговоры. Решение проблем в разном контексте. – Харьков: Гуманитарный центр, 2009. – 574 с.

NEDASHKOVSKAYA Valeriya

2-nd year student, School of Arts and Humanities,
Far Eastern Federal University, Russia, Vladivostok

NEGOTIATION PROCESS: CONCEPT AND TYPES

Abstract. *This article describes the concept of the negotiation process, analyzes the views of researchers on various types of negotiations, presents the main classifications.*

Keywords: *negotiation process, interaction, classifications of negotiations, conflict resolution.*

Актуальные исследования

Международный научный журнал
2021 • № 31 (58)

ISSN 2713-1513

Подготовка оригинал-макета: Орлова М.Г.
Подготовка обложки: Ткачева Е.П.

Учредитель и издатель: ООО «Агентство перспективных научных исследований»
Адрес редакции: 308000, г. Белгород, Народный бульвар, 70а
Email: info@apni.ru
Сайт: <https://apni.ru/>

Отпечатано в ООО «ЭПИЦЕНТР».
Номер подписан в печать 09.08.2021г. Формат 60×90/8. Тираж 500 экз. Цена свободная.
308010, г. Белгород, пр-т Б. Хмельницкого, 135, офис 1