

$\Delta S^\circ = \sum n S^\circ - \sum m S^\circ$

$t = -\frac{1}{k} \ln \frac{N_t}{N_0}$

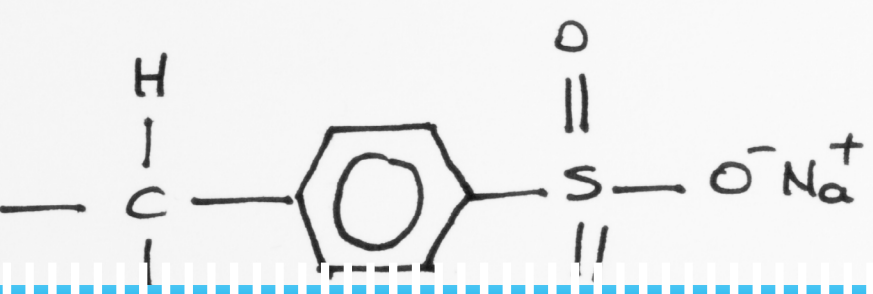

$q_{\text{rxn}} = -C_{\text{calorimeter}} \times \Delta T$

АКТУАЛЬНЫЕ ИССЛЕДОВАНИЯ

МЕЖДУНАРОДНЫЙ НАУЧНЫЙ ЖУРНАЛ

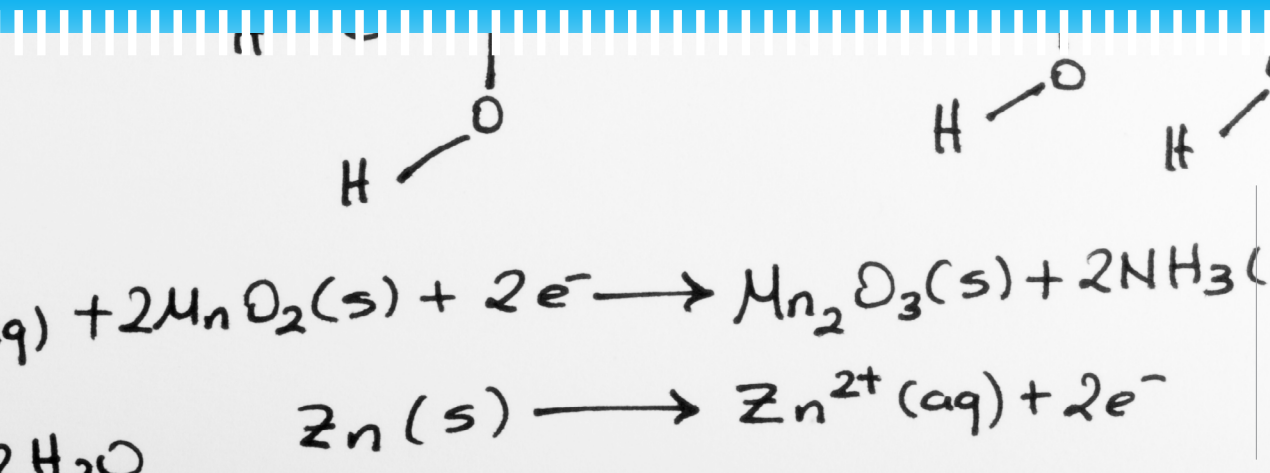

#43(70)

16+



Актуальные исследования

Международный научный журнал
2021 • № 43 (70)

Издается с ноября 2019 года

Выходит еженедельно

ISSN 2713-1513

Главный редактор: Ткачев Александр Анатольевич, канд. социол. наук

Ответственный редактор: Ткачева Екатерина Петровна

Статьи, поступающие в редакцию, рецензируются.

За достоверность сведений, изложенных в статьях, ответственность несут авторы.

Мнение редакции может не совпадать с мнением авторов статей.

При использовании и заимствовании материалов ссылка на издание обязательна.

Материалы публикуются в авторской редакции.

РЕДАКЦИОННАЯ КОЛЛЕГИЯ

Абидова Гулмира Шухратовна, доктор технических наук, доцент (Ташкентский государственный транспортный университет)

Альборад Ахмед Абуди Хусейн, преподаватель, PhD, Член Иракской Ассоциации спортивных наук (Университет Куфы, Ирак)

Аль-бутбахак Башшар Абуд Фадхиль, преподаватель, PhD, Член Иракской Ассоциации спортивных наук (Университет Куфы, Ирак)

Альхаким Ахмед Кадим Абдуалкарем Мухаммед, PhD, доцент, Член Иракской Ассоциации спортивных наук (Университет Куфы, Ирак)

Асаналиев Мелис Казыкеевич, доктор педагогических наук, профессор, академик МАНПО РФ (Кыргызский государственный технический университет)

Атаев Загир Вагитович, кандидат географических наук, проректор по научной работе, профессор, директор НИИ биогеографии и ландшафтной экологии (Дагестанский государственный педагогический университет)

Гаврилин Александр Васильевич, доктор педагогических наук, профессор, Почетный работник образования (Владимирский институт развития образования имени Л.И. Новиковой)

Галузо Василий Николаевич, кандидат юридических наук, старший научный сотрудник (Научно-исследовательский институт образования и науки)

Григорьев Михаил Федосеевич, кандидат сельскохозяйственных наук, доцент (Арктический государственный агротехнологический университет)

Губайдуллина Гаян Нурахметовна, кандидат педагогических наук, доцент, член-корреспондент Международной Академии педагогического образования (Восточно-Казахстанский государственный университет им. С. Аманжолова)

Ежкова Нина Сергеевна, доктор педагогических наук, профессор кафедры психологии и педагогики (Тульский государственный педагогический университет им. Л.Н. Толстого)

Жилина Наталья Юрьевна, кандидат юридических наук, доцент (Белгородский государственный национальный исследовательский университет)

Ильина Екатерина Александровна, кандидат архитектуры, доцент (Государственный университет по землеустройству)

Карпович Виктор Францевич, кандидат экономических наук, доцент (Белорусский национальный технический университет)

Кожевников Олег Альбертович, кандидат юридических наук, доцент, Почетный адвокат России (Уральский государственный юридический университет)

Колесников Александр Сергеевич, кандидат технических наук, доцент (Южно-Казахстанский университет им. М. Ауэзова)

Копалкина Евгения Геннадьевна, кандидат философских наук, доцент (Иркутский национальный исследовательский технический университет)

Красовский Андрей Николаевич, доктор физико-математических наук, профессор, член-корреспондент РАЕН и АИН (Уральский технический институт связи и информатики)

Кузнецов Игорь Анатольевич, кандидат медицинских наук, доцент, академик международной академии фундаментального образования (МАФО), доктор медицинских наук РАГПН, профессор, почетный доктор наук РАЕ, член-корр. Российской академии медико-технических наук (РАМТН) (Астраханский государственный технический университет)

Литвинова Жанна Борисовна, кандидат педагогических наук (Российский государственный университет правосудия)

Мамедова Наталья Александровна, кандидат экономических наук, доцент (Российский экономический университет им. Г.В. Плеханова)

Мукий Юлия Викторовна, кандидат биологических наук, доцент (Санкт-Петербургская академия ветеринарной медицины)

Никова Марина Александровна, кандидат социологических наук, доцент (Московский государственный областной университет (МГОУ))

Насакаева Бакыт Ермекбайкызы, кандидат экономических наук, доцент, член экспертного Совета МОН РК (Карагандинский государственный технический университет)

Олешкевич Кирилл Игоревич, кандидат педагогических наук, доцент (Московский государственный институт культуры)

Попов Дмитрий Владимирович, PhD по филологическим наукам, доцент (Андижанский государственный университет)

Пятаева Ольга Алексеевна, кандидат экономических наук, доцент (Российская государственная академия интеллектуальной собственности)

Редкоус Владимир Михайлович, доктор юридических наук, профессор (Институт государства и права РАН)

Самович Александр Леонидович, доктор исторических наук, доцент (ОО «Белорусское общество архивистов»)

Сидикова Тахира Далиевна, PhD, доцент (Ташкентский государственный транспортный университет)

Таджибоев Шарифджон Гайбуллоевич, кандидат филологических наук, доцент (Худжандский государственный университет им. академика Бободжона Гафурова)

Тихомирова Евгения Ивановна, доктор педагогических наук, профессор, Почётный работник ВПО РФ, академик МААН, академик РАЕ (Самарский государственный социально-педагогический университет)

Хаитова Олмахон Саидовна, кандидат исторических наук, доцент, Почетный академик Академии наук «Турон» (Навоийский государственный горный институт)

Цуриков Александр Николаевич, кандидат технических наук, доцент (Ростовский государственный университет путей сообщения (РГУПС))

Чернышев Виктор Петрович, кандидат педагогических наук, профессор, Заслуженный тренер РФ (Тихоокеанский государственный университет)

Шаповал Жанна Александровна, кандидат социологических наук, доцент (Белгородский государственный национальный исследовательский университет)

Шошин Сергей Владимирович, кандидат юридических наук, доцент (Саратовский национальный исследовательский государственный университет имени Н.Г. Чернышевского)

Яхшиева Зухра Зиятовна, доктор химических наук, доцент (Джиззакский государственный педагогический институт)

СОДЕРЖАНИЕ

ЭНЕРГЕТИКА

Флетани А., Албахри М. ИСПЫТАТЕЛЬНЫЙ ТРАНСФОРМАТОР С ШИРОКИМ ИЗМЕНЕНИЕМ НАПРЯЖЕНИЯ	6
---	---

ВОЕННОЕ ДЕЛО

Лифантьев Д.А., Овчинников С.В. МЕТОДИКА ПОВЫШЕНИЯ ЭФФЕКТИВНОСТИ ОБЕСПЕЧЕНИЯ ГОРЮЧИМ И СМАЗОЧНЫМИ МАТЕРИАЛАМИ ПОДРАЗДЕЛЕНИЙ ТЕРРИТОРИАЛЬНЫХ ОРГАНОВ ВНГ РФ ПРИ ВЫПОЛНЕНИИ СЛУЖЕБНО-БОЕВЫХ ЗАДАЧ	10
Сафонов Д.А., Мустафаев Р.А., Наструев М.Н., Ткаченко В.А. ОПРЕДЕЛЕНИЕ ПОТРЕБНОСТЕЙ В ЭВАКУАЦИИ ВООРУЖЕНИЯ, ВОЕННОЙ И СПЕЦИАЛЬНОЙ ТЕХНИКИ ОТДЕЛЬНОЙ БРИГАДЫ ОПЕРАТИВНОГО НАЗНАЧЕНИЯ ВОЙСК НАЦИОНАЛЬНОЙ ГВАРДИИ РФ В СПЕЦИАЛЬНОЙ ОПЕРАЦИИ.....	13

ИНФОРМАЦИОННЫЕ ТЕХНОЛОГИИ, ТЕЛЕКОММУНИКАЦИИ

Лузин П.М., Феофанов А.Н. БИОМЕТРИЧЕСКИЕ СИСТЕМЫ КОНТРОЛЯ УРОВНЯ ДОСТУПА.....	17
---	----

АРХИТЕКТУРА, СТРОИТЕЛЬСТВО

Пронин С.В., Лепешкова Н.П. АНАЛИЗ ПРИЧИН ВОЗНИКНОВЕНИЯ ПОЖАРОВ В ЖИЛЫХ МНОГОКВАРТИРНЫХ ДОМАХ, РИСКИ ВОЗНИКНОВЕНИЯ ПОЖАРОВ В МНОГОКВАРТИРНЫХ ДОМАХ НА ПРИМЕРЕ КАЛУЖСКОЙ ОБЛАСТИ.....	20
--	----

ЮРИСПРУДЕНЦИЯ

Бажайкин А.Л., Сунцова Е.В. ГОСУДАРСТВЕННАЯ КАДАСТРОВАЯ ОЦЕНКА: НОРМЫ, ПРИНЦИПЫ, ОСНОВНЫЕ ПОНЯТИЯ И ОБЪЕКТЫ	24
Зенкова И.А. КЛЮЧЕВЫЕ АСПЕКТЫ ПРАВОВОГО СТАТУСА ДЕПУТАТА ЗАКОНОДАТЕЛЬНОГО (ПРЕДСТАВИТЕЛЬНОГО) ОРГАНА СУБЪЕКТА РОССИЙСКОЙ ФЕДЕРАЦИИ	33
Соловьева А.А. СИСТЕМА АКТОВ ПРОКУРАТУРЫ РЕСПУБЛИКИ КАЗАХСТАН	37

ГОСУДАРСТВЕННОЕ И МУНИЦИПАЛЬНОЕ УПРАВЛЕНИЕ

Семенова Э.В. ОБ ОРГАНИЗАЦИИ СИСТЕМЫ УПРАВЛЕНИЯ В ВУЗЕ.....	40
---	----

ЭКОНОМИКА, ФИНАНСЫ

Котик Н.А. НОВАЯ ЭКОНОМИЧЕСКАЯ ПОЛИТИКА В ПЕРВЫЕ ГОДЫ СОВЕТСКОЙ ВЛАСТИ ...	46
Попов К.Ю. ЧАСТНЫЙ ИНВЕСТОР В ЭКОНОМИКЕ СТРАНЫ (НА ПРИМЕРЕ РОССИИ).....	52
Степаненко Е.П. СУЩНОСТЬ И ФАКТОРЫ КОНКУРЕНТОСПОСОБНОСТИ ПРЕДПРИЯТИЯ.....	58

ОБРАЗОВАНИЕ, ПЕДАГОГИКА

Артемьева А.А. РАЗВИТИЕ УЧЕБНО-ПОЗНАВАТЕЛЬНЫХ КОМПЕТЕНЦИЙ ОБУЧАЮЩИХСЯ ОСНОВНОЙ ШКОЛЫ ПРИ ОБУЧЕНИИ ФИЗИКЕ НА ОСНОВЕ ИНДИВИДУАЛЬНОГО ПОДХОДА.....	60
Добровольская С.О. ВНЕУРОЧНАЯ ДЕЯТЕЛЬНОСТЬ В НАЧАЛЬНОЙ ШКОЛЕ ПО ЛИТЕРАТУРНОМУ ЧТЕНИЮ С ИСПОЛЬЗОВАНИЕМ ИКТ.....	64
Серегина И.Н., Синякина К.С., Семионова Ж.Ф. ОРГАНИЗАЦИЯ КОНСТРУКТИВНОЙ ДЕЯТЕЛЬНОСТИ ДЕТЕЙ РАННЕГО ВОЗРАСТА ПО СРЕДСТВАМ ИСПОЛЬЗОВАНИЯ LEGO-КОНСТРУКТОРА.....	67
Тюрин М.Н. АКТУАЛЬНОСТЬ И ОСНОВНЫЕ НАПРАВЛЕНИЯ ИССЛЕДОВАНИЙ ПРОФЕССИОНАЛЬНО-ПЕДАГОГИЧЕСКОЙ ИДЕНТИЧНОСТИ СТУДЕНТОВ ВУЗОВ.....	70
Умаркулова Н.Н. ОСОБЕННОСТИ ОРГАНИЗАЦИИ САМОСТОЯТЕЛЬНОЙ РАБОТЫ СТУДЕНТОВ В УСЛОВИЯХ ЭИОС.....	74

ФИЛОЛОГИЯ, ИНОСТРАННЫЕ ЯЗЫКИ, ЖУРНАЛИСТИКА

Додоян А. ДВУЯЗЫЧИЕ И ПЛАСТИЧНОСТЬ МОЗГА: КАК ОВЛАДЕНИЕ ЯЗЫКОМ УКРЕПЛЯЕТ НЕЙРОННЫЕ СВЯЗИ.....	78
--	----

ЭНЕРГЕТИКА

ФЛЕТАНИ Ахмад

магистрант,
Национальный исследовательский университет «МЭИ»,
Россия, г. Москва

АЛБАХРИ Мохаммед

магистрант,
Тамбовский государственный технический университет,
Россия, г. Тамбов

ИСПЫТАТЕЛЬНЫЙ ТРАНСФОРМАТОР С ШИРОКИМ ИЗМЕНЕНИЕМ НАПРЯЖЕНИЯ

Аннотация. Тестирование силового трансформатора обеспечивает сертификат надежности и тем самым подтверждает правильность проектирования и производственного процесса. В этом исследовании подробно описываются различные соображения при проектировании в отношении ограничения пространства, уровня шума, большого изменения напряжения, способности выдерживать короткое замыкание при более низком сопротивлении.

Ключевые слова: максимальная номинальная мощность, устройство регулирования (напряжения трансформатора) под нагрузкой РПН, устройство переключения отводов (трансформатора) без нагрузки, полное сопротивление, автономное электроснабжение.

Введение испытания силового трансформатора предоставляют сертификат об утверждении его дизайна.

Тестирование силового трансформатора требует огромного количества энергии, а также большого изменения напряжения из-за изменения номинальной мощности трансформаторов диапазон нашего производства варьируется от 6,6 кВ до 800 кВ и от 15 МВА до 945 МВА (3-фазный).

Конструкция испытательного трансформатора с таким широким изменением напряжения сопряжена с множеством сложностей, связанных с ограничением пространства, уровнем шума, большим изменением напряжения, способностью выдерживать короткое замыкание при более низком импедансе.

На основании требований к испытаниям было завершено требование к изменению напряжения от 4 кВ до 156 кВ с шагом приблизительно 3,8 кВ, т.е. $(156-4)/3,8=40$ шагов.

Во время измерения уровня шума тестируемого объекта, шум, производимый другим оборудованием в испытательной лаборатории, таким как испытательные трансформаторы, вентиляторы и т.д.

Этих условий нельзя избежать, их можно только свести к минимуму.

Чтобы уменьшить то же самое, мы выбрали охладитель OFWF. Этот охладитель имеет емкость $1 \times 100\%$, двухтрубные охладители.

Параметры трансформаторов. Максимальная мощность – 40 МВА, соотношение напряжений – от 11/4 до 156 кВ, изменение напряжения – с шагом 3,8 кВ прилб.

Изменение напряжения постоянного тока, фаза – 3, частота – 50 Гц, векторная группа – YNd1, полное сопротивление – 8,5% при коэффициенте 11/156 кВ, охлаждение – $1 \times 100\%$ OFWF (Требуется охлаждение OFWF для снижения уровня шума в зоне испытаний), уровни изоляции – при максимальном нажатии HV – импульс молнии 650kVp, вызванное

перенапряжение 275 kVrms, LV – импульс молнии 95 кВп, НН – частота мощности 38 Кв/мин, монтаж – установленный плинтус (требуется трансформатор, установленный на цоколе, так как есть место ограничению, потому что трансформатор 40 МВА заменит 2 МВА, существующий испытательный трансформатор класса 132 кВ.)

Выбор устройства регулирования (напряжения трансформатора) под нагрузкой РПН. Требование к большому изменению напряжения от 4 кВ до 156 кВ с шагом приблизительно 3,8 кВ, т.е. $(1564)/3,8=40$ шаги, как правило, ни один OLTC не может удовлетворить вышеуказанное требование, для решения вышеуказанных проблем были придуманы различные альтернативы:

1. В качестве первой альтернативы мы выбрали дизайн, имеющий высоковольтная обмотка в 4 секции с одним выключателем OLTC и переключатель выходных обмоток трансформатора без нагрузки ОСТС, как показано на рисунке 1.

В этом расположении все четыре секции высоковольтной обмотки вместе с выключателем ОТСО находятся на конце линии, а OLTC – на нейтральном конце.

Номинальный сквозной ток – 600 Ампер.

Самое высокое напряжение для оборудования – 170 кВ.

Номинальная выдерживаемость импульсов – 650 кВп.

2. В качестве второй альтернативы мы выбрали конструкцию, имеющую основную высоковольтную обмотку в 4 секции с одним OLTC и ОСТС, как показано на рисунке 2, ОСТС подключен между высоковольтной обмоткой и

отводной обмоткой, а OLTC находится на нейтральном конце.

3. В качестве третьего варианта как показано на рисунке 3, было решено избегать использования ОСНС.

HV был выведен через два комплекта втулочных клемм 1U1 и 2U1, обмотка HV1 и отвода должна обеспечивать изменение напряжения 42 кВ±38 кВ (т.е. от 4 кВ до 80 кВ), а обмотка HV1+HV2 и отвода должны обеспечивать изменение напряжения 118 кВ±38 кВ (т.е. от 80 кВ до 156 кВ).

Колебательное напряжение в плавающей части обмотки, это самая серьезная проблема, с которой приходится сталкиваться при проектировании испытательного трансформатора.

Этот испытательный трансформатор должен быть установлен в зале, т. е. внутри помещения; следовательно, нет возможности удара молнии, но с учетом частого переключения.

Для ввода на клеммах 1U, 1V и 1W требуется системное напряжение, равное или превышающее 156кВ, что превышает стандартное системное напряжение 145кВ. При подготовке схемы общей компоновки были разработаны размеры, такие же, как у втулки с номинальным напряжением 145 кВ, но с более высокими уровнями испытаний.

Выбор типа катушки спиральная катушка – очевидный выбор для катушки LV.

Намотка нарезания резьбы выполнена в два слоя в виде спирали между витками

Роль испытательного трансформатора очень важна, поэтому мы проявили максимальную осторожность в его полной конструкции и обеспечили его надлежащее производство.



Рис. 1



Рис. 2

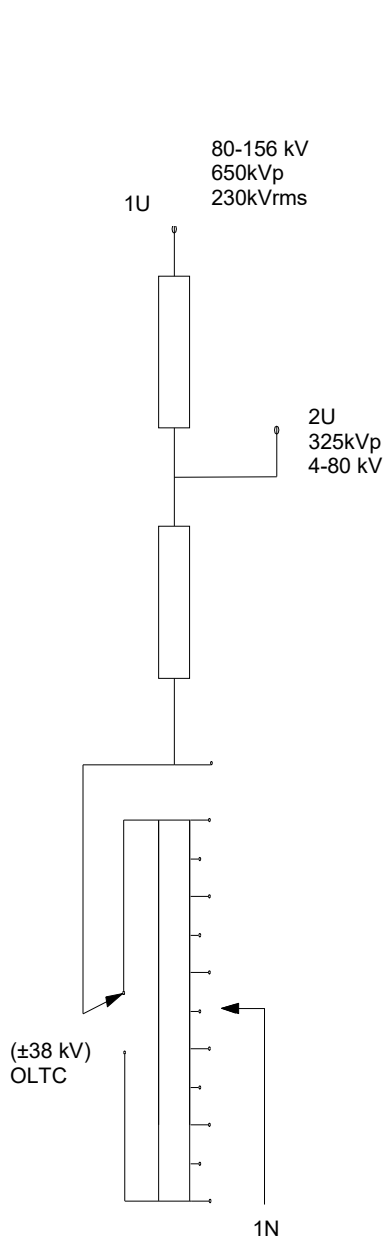

Рис. 3

Литература

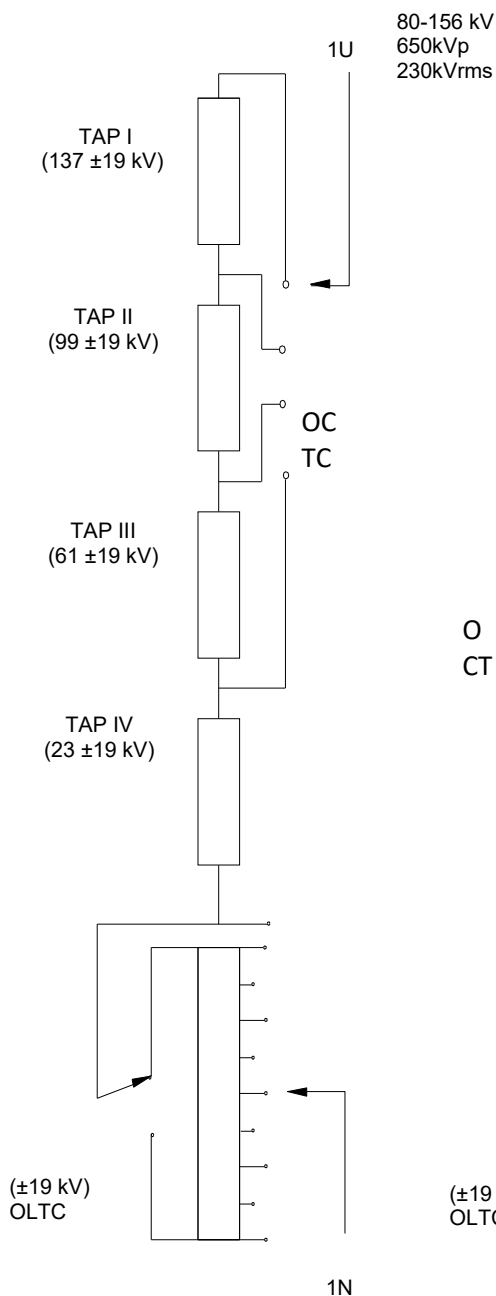
1. Могузов, В.Ф. Обслуживание силовых трансформаторов / В.Ф. Могузов. - М.: Энергоиздат, 1991.
 2. Силовые трансформаторы. Справочная книга/Под ред. С.П. Лизунова, А.К. Лоханина. - М.: Энергоиздат, 2004.

3. Шеховцов, В.П., Электрическое и электромеханическое оборудование / В.П. Шеховцов. - М.: Издательство «Профессиональное образование», 2004.
 4. Transformers. Bharat Heavy Electricals Ltd, Bhopal (MP), Tata McGraw Hill Published Company Limited, Year 2003.

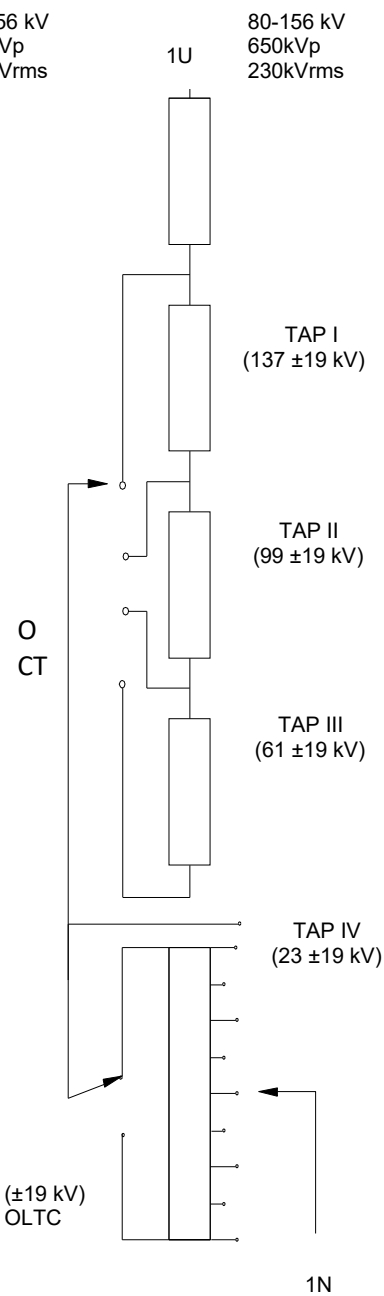
FLETANI Ahmad

master's student, Moscow Power Engineering Institute,
Russia, Moscow

ALBAHRI Mohammed

master's student, Tambov State Technical University,
Russia, Tambov

THE TESTING TRANSFORMER HAVING WIDE VOLTAGE VARIATION

Abstract. *Testing of a power transformer provides a certificate of reliability and thereby confirms the correctness of the design and production process. This study describes in detail various design considerations regarding space limitation, noise level, large voltage variation, ability to withstand a short circuit at a lower resistance.*

Keywords: *maximum rated power, control device (transformer voltage) under load, switching device for tap-offs (transformer) without load, total resistance, autonomous power supply.*

ВОЕННОЕ ДЕЛО

ЛИФАНТЬЕВ Дмитрий Андреевич

слушатель второго курса, Военная академия материально-технического обеспечения им. генерала армии А.В. Хрулева, Россия, г. Санкт-Петербург

ОВЧИННИКОВ Сергей Викторович

преподаватель кафедры технического обеспечения войск национальной гвардии, кандидат военных наук, Военная академия материально-технического обеспечения им. генерала армии А.В. Хрулева, Россия, г. Санкт-Петербург

МЕТОДИКА ПОВЫШЕНИЯ ЭФФЕКТИВНОСТИ ОБЕСПЕЧЕНИЯ ГОРЮЧИМ И СМАЗОЧНЫМИ МАТЕРИАЛАМИ ПОДРАЗДЕЛЕНИЙ ТЕРРИТОРИАЛЬНЫХ ОРГАНОВ ВНГ РФ ПРИ ВЫПОЛНЕНИИ СЛУЖЕБНО-БОЕВЫХ ЗАДАЧ

Аннотация. Статья содержит информацию о возможных методах повышения эффективности при обеспечении горючим и смазочными материалами при выполнении служебно-боевых задач подразделениями территориальных органов войск национальной гвардии.

Ключевые слова: войска национальной гвардии, горючее и смазочные материалы, повышение эффективности, подразделение территориальных органов ВНГ РФ, служебно-боевые задачи.

Методика оценки эффективности обеспечения горючим подразделений территориальных органов войск национальной гвардии при выполнении служебно-боевых задач (далее – Методика), разработана в рамках Концепции подпрограммы «Развитие рынка газомоторного топлива» государственной программы Российской Федерации «Энергоэффективность и развитие энергетики».

Подпрограмма «Развитие рынка газомоторного топлива» разрабатывается с целью активизации перехода транспорта на использование природного газа в качестве моторного топлива и обеспечения синхронизированного развития парка газомоторных транспортных средств, мощностей по производству газомоторного топлива, газотранспортной и сервисной инфраструктуры. Поэтапный переход всех видов транспорта на потребление природного газа в качестве топлива позволит снизить себестоимость перевозок, повысить энергоэффективность транспортной системы страны, уменьшить негативное воздействие транспорта на окружающую среду, сформировать

управленческие и технологические компетенции, а также производственные мощности в области использования природного газа в качестве моторного топлива.

В силовых ведомствах имеются случаи применения газомоторного топлива. Так все полицейские автомобили провинции Онтарио используют сжиженный нефтяной газ в качестве топлива с 1982 года. Негативных примеров по причине именно использования газомоторного топлива не зафиксировано.

Целями настоящей Методики являются:

- повышение эффективности обеспечения горючим и смазочными материалами подразделений территориальных органов войск национальной гвардии при выполнении служебно-боевых задач;
- выявление новых более эффективных методов обеспечения горючим подразделений территориальных органов войск национальной гвардии.

В ходе оценки необходимо проанализировать комплекс всех мероприятий, направленных на обеспечение горючим подразделений

войск национальной гвардии при выполнении служебно-боевых задач, в том числе при использовании газомоторного топлива на автомобильной технике.

В соответствии с Постановлением Правительства РФ от 15.04.2014 N 321 (ред. от 31.07.2021) "Об утверждении государственной программы Российской Федерации "Развитие энергетики" выделено 27 субъектов приоритетного развития рынка газомоторного топлива, это город Москва и город Санкт-Петербург, и т.д. Данные регионы могут стать пилотными и для войск национальной гвардии по применению газомоторного топлива на автомобильной технике.

Количество автомобильной техники в составе Росгвардии постоянно увеличивается за 2020 год было поставлено более 2000 автомобилей и все они эксплуатируются на жидком топливе (автомобильный бензин и дизельное топливо).

Автомобильная техника от подразделений территориальных органов войск национальной гвардии ежедневно выделяется для обеспечения выполнения служебно-боевых задач, отдельные машины в месяц могут иметь пробег до 2500 км, конечно такой расход моторесурса влечет за собой и соответствующий расход горючего и смазочных материалов, а именно автомобильного бензина и дизельного топлива, моторного масла, стоимость данных видов ГСМ на протяжении последних лет показывает стабильный и значительный рост. Положительные сторонами при использовании газомоторного топлива можно считать:

- Сокращение затрат на моторное топливо. В сравнении с бензином и дизельным топливом стоимость СУГ ниже на 30-50 %, КПГ – на 60-70%.

- Безопасность. Газ легче воздуха, и в случае утечки он тут же улетучивается, что значительно снижает риск возгорания. Кроме того, температура самовоспламенения и нижний предел взрываемости у природного газа значительно выше, чем, например, у автомобильного бензина, который в случае утечки растекается под автомобилем, образуя в приземном слое взрывоопасную смесь с воздухом. Такая смесь легко может воспламениться даже от статического электричества и, в результате, автомобиль может быть полностью уничтожен огнём.

- Доступное переоборудование двигателя. Активно развиваются и

модернизируются сервисные центры по установке газобаллонного оборудования. Стоимость переоборудования колеблется в диапазоне 15-28 тыс. руб. и вложенные деньги окупаются за счет экономии на ГСМ. Кроме того, автомобиль становится двухтопливным, т.е. сохраняет возможность работы, как на газе, так и на бензине.

- Развитие инфраструктуры. По всей России активно расширяются сети газозаправочных станций и многотопливных автозаправочных станций особенно в регионах, на которых мы остановились выше.

- Так же стоит, отметить отсутствие возможности хищения данного горючего, газ физически невозможно слить из машины с целью заправки его в другую, нельзя набрать в канистру и т.д.

Иногда можно слышать, что баллон с газом – это «бомба в машине». То, что метан является пожаро- и взрывоопасным газом – не секрет. Он требует уважительного отношения и квалифицированного обращения. Хотя и крайне редко, намного реже, чем с машинами на пропане или бензине, инциденты с автомобилями на природном газе случаются. Поджечь природный газ не очень просто. Для этого нужно, чтобы его концентрация в воздухе составляла от 5 до 15%. Кроме того, у него самая высокая температура самовоспламенения: 540°C. Сравнение природного газа по этим показателям с пропаном, бензином и соляркой показывает, что он – самый безопасный вид моторного топлива. Как известно, автомобильные баллоны для КПГ сами по себе очень прочные. Например, на легковом автомобиле баллоны устанавливаются в статистически наименее уязвимых местах автомобиля. По данным компании BMW, интегрированные в корпус автомобиля баллоны намного более безопасны, чем баки для бензина или дизельного топлива, или баллоны для пропана. Нередки случаи, когда после серьезной аварии или пожара автомобильные баллоны, заправленные газом, оставались невредимы. Срабатывала система безопасности (клапан с разрывной мембраной – срабатывает при резком скачке давления и клапан с плавкой вставкой – срабатывает при повышении температуры) и природный газ стравливался в атмосфере.

Таким образом хотелось бы сделать следующий вывод, в настоящее время идет активное развитие с привлечением значительных финансовых вложений со стороны государства в

развитие использование газомоторного топлива, значительная часть городского транспорта, коммунальной техники уже эксплуатируется на газомоторном топливе и показывает положительные результаты (снижение стоимости перевозок, увеличение ресурса двигателя и т.д.). Как видно из исследований применение газомоторного топлива, является безопаснее, чем жидкого топлива, поэтому целесообразно

рассмотреть вопрос о переводе части автомобильной техники силовых ведомств на газомоторное топливо в качестве основного вида топлива, тем самым повысить эффективность обеспечения горючим и смазочными материалами подразделений территориальных органов войск национальной гвардии при выполнении служебно-боевых задач.

LIFANTIEV Dmitriy Andreevich

second-year student, Military Academy of Logistics Army General A.V. Khrulev,
Russia, Saint-Petersburg

OVCHINNIKOV Sergey Viktorovich

Lecturer of the Department of Technical Support of the National Guard Troops,
PhD in Military Sciences,
Military Academy of Material and Technical Support Army General A.V. Khrulev,
Russia, Saint-Petersburg

**METHODOLOGY FOR IMPROVING THE EFFICIENCY
OF PROVIDING FUEL AND LUBRICANTS TO UNITS OF TERRITORIAL BODIES
OF THE NATIONAL GUARD FORCES OF THE RUSSIAN FEDERATION
DURING SERVICE-COMBAT MISSIONS**

Abstract. *The article contains information about possible methods of increasing efficiency in providing fuel and lubricants when performing service and combat tasks by divisions of territorial bodies of the National Guard troops.*

Keywords: *National Guard troops, fuel and lubricants, efficiency improvement, subdivisions of territorial bodies of the VNG of the Russian Federation, service and combat tasks.*

САФОНОВ Дмитрий Александрович

преподаватель 16 кафедры (управления техническим обеспечением ВНГ),
Военный институт (инженерно-технический) Военной академии материально-
технического обеспечения, Россия, г. Санкт-Петербург

МУСТАФАЕВ Раймудин Азимудинович

слушатель, Военный институт (инженерно-технический) Военной академии
материально-технического обеспечения, Россия, г. Санкт-Петербург

НАСТРУЕВ Максим Нурмагамедович

слушатель, Военный институт (инженерно-технический) Военной академии
материально-технического обеспечения, Россия, г. Санкт-Петербург

ТКАЧЕНКО Виктор Андреевич

слушатель, Военный институт (инженерно-технический) Военной академии
материально-технического обеспечения, Россия, г. Санкт-Петербург

ОПРЕДЕЛЕНИЕ ПОТРЕБНОСТЕЙ В ЭВАКУАЦИИ ВООРУЖЕНИЯ, ВОЕННОЙ И СПЕЦИАЛЬНОЙ ТЕХНИКИ ОТДЕЛЬНОЙ БРИГАДЫ ОПЕРАТИВНОГО НАЗНАЧЕНИЯ ВОЙСК НАЦИОНАЛЬНОЙ ГВАРДИИ РФ В СПЕЦИАЛЬНОЙ ОПЕРАЦИИ

***Аннотация.** В данной статье представлен порядок расчета возможностей по эвакуации вооружения, военной и специальной техники отдельной бригадой оперативного назначения войск национальной гвардии РФ в специальной операции.*

***Ключевые слова:** вооружение, военная и специальная техника, незаконные вооруженные формирования, автомобильная техника, бронетанковая техника и вооружение, отдельная бригада оперативного назначения.*

Потребности в эвакуации вышедших из строя образцов ВВСТ отдельной бригады оперативного назначения войск национальной гвардии в специальной операции характеризуются количественно-качественной характеристикой эвакуационного фонда и пространственно-временной характеристикой потерь. Они появляются либо у отдельных образцов, либо одновременно у группы объектов, объединенных местом выхода из строя по боевым повреждениям.

Общая потребность в эвакуации ($N_{пв}$) вышедшей из строя ВВСТ в специальной операции можно представить, как сумму потребностей, состоящих из i -тых объектов ВВСТ в j -том звене войск, вышедших из строя по боевым повреждениям ($N_{бп}$) и по эксплуатационным (технически) причинам ($N_{экспл}$)

$$N_{пв} = N_{бп} + N_{экспл} \quad (1)$$

Кроме того, в качестве потребности в эвакуации ВВСТ выступают застрявшие (затонувшие) машины, которые определяют дополнительную потребность для подсистемы технической разведки и эвакуации машин.

В настоящем исследовании исходными данными для расчетов выступали статистические данные о среднемесечном выходе ВВСТ из строя по боевым повреждениям и техническим причинам группировки войск в Чеченской Республике и их распределение по видам ремонта и на безвозвратные потери.

В связи с тем, что величина среднесуточных потерь при выполнении служебно-боевых задач в этих вооруженных конфликтах незначительна, то расчетом верхней границы среднесуточного выхода из строя ВВСТ предлагается пренебречь.

Анализ расчета по определению среднесуточного выхода ВВСТ из строя по боевым

повреждениям и техническим причинам отдельной бригады оперативного назначения войск национальной гвардии в специальной операции, сопоставимых по объему и содержанию с задачами, решаемыми в вооруженных конфликтах, позволяет сделать вывод, что выход ВВСТ из строя для отдельной бригады оперативного назначения по боевым повреждениям и эксплуатационным (техническим) причинам может составить до 3% в сутки. При этом подавляющее количество техники выходит из строя по эксплуатационным (техническим) причинам и характеризуется незначительным объемом ремонтных работ.

Прогнозирование выхода из строя ВВСТ отдельной бригады оперативного назначения войск национальной гвардии в специальной операции, целесообразно осуществлять с использованием расчетной методики.

Для расчета предполагаемого выхода из строя ВВСТ в специальной операции необходимо провести расчеты по предполагаемому выходу из строя ВВСТ по боевым и эксплуатационным (техническим) причинам.

$$N_{\text{бп}} = \frac{N_c N_{\text{пв}} t K_{\text{общ}}}{100}, \text{ ед.} \quad (2)$$

где: $N_{\text{бп}}$ – количество ВВСТ, вышедшее из строя по боевым повреждениям;

N_c – количество машин по списку в бригаде (ед.);

$N_{\text{пв}}$ – предполагаемый среднесуточный объем повреждений ВВСТ (%);

t – коэффициент продолжительности ведения боевых действий в сутки (до 5 суток – 1, до 10 суток и выше – 1.5);

$K_{\text{общ}}$ – обобщенный коэффициент, слагаемый из 6 коэффициентов (для бригады оперативного назначения: в блокировании 0,65-0,71; в поиске 0,69-0,79; ведение наступательных действий по уничтожению НВФ 0,80-0,90);

K_1 – коэффициент, учитывающий место нахождения соединения и направления его действий (для бригады: в блокирование 0,3-0,4, наступательные действия 0,85 – 0,95; поиск 0,35-0,45);

K_2 – коэффициент применения противником средств поражения (0,7-0,8);

K_3 – коэффициент эффективности воздействия средств поражения в полосе действий соединения и частей оперативного назначения (для бригады в блокировании 0,5-0,7; в поиске 0,7-0,9; ведение наступательных действий 0,9-1);

K_4 – коэффициент, учитывающий укрытие ВВСТ (для бригады в блокировании 0,45-0,55; в

поиске 0,65-0,75; ведение наступательных действий 0,85-0,95);

K_5 – коэффициент рассредоточения (для бригады 0,8-0,9);

K_6 – коэффициент технической готовности (0,85-0,95).

Анализ результатов расчета выхода ВВСТ из строя по боевым повреждениям для отдельной бригады оперативного назначения при проведении специальной операции позволяет сделать вывод, что среднесуточный выход из строя ВВСТ по боевым повреждениям для отдельной бригады оперативного назначения войск национальной гвардии в специальной операции, может составить:

- при блокировании незаконных вооруженных формирований по АТ до 6,23%, по БТВТ до 5,6%;
- при уничтожении незаконных вооруженных формирований путем поисковых (наступательных действий) по АТ до 7,19%, по БТВТ до 9,4%.

Предполагаемый выход из строя по эксплуатационным (техническим) причинам ($N_{\text{экспл}}$) образцов ВВСТ определяется из выражения:

$$N_{\text{экспл}} = \frac{P_m}{N_{\text{тр}}}, \text{ ед.} \quad (3)$$

где: $N_{\text{экспл}}$ – выход из строя по эксплуатационным (техническим) причинам образцов ВВСТ по видам;

P_m – расход ресурса планируемый для образца ВВСТ на специальную операцию;

$N_{\text{тр}}$ – пробег машины до условного текущего ремонта (для автомобильной техники-3000 км, для БТВТ – 1000 км).

Расход моторесурса, планируемого на проведение специальной операции, определяется из выражения:

$$P_m = N_c \times P_{\text{сут}} \quad (4)$$

где: P_m – расход моторесурса на проведение специальной операции по видам ВВСТ;

N_c – количество видов ВВСТ по списку (ед.);

$P_{\text{сут}}$ – среднесуточный пробег при проведении специальной операции (км).

Потребность в эвакуации для отдельной бригады оперативного назначения войск национальной гвардии, привлекаемых для проведения специальной операции, можно определить, как сумму количества образцов ВВСТ, вышедших из строя по боевым повреждениям ($N_{\text{бп}}$), в результате застрелываний (N_3) и техническим причинам ($N_{\text{экспл}}$) при решении ими типовых задач:

$$N_3 = N_{\text{бп}} + N_3 + N_{\text{экспл}} \quad (5)$$

Методика определения количества застрявших ВВСТ основана на результатах проведенных исследований, согласно которому потребность в восстановлении ВВСТ i -го вида, вышедших из строя в результате застревания (N_3), можно представить, как произведение количества ВВСТ до начала выполнения задач (N_0) на вероятность их застревания (P_{zi})

$$N_3 = N_0 P_{zi} \quad (6)$$

где: N_0 – количество ВВСТ принимающие участие в специальной операции (ед);

P_{zi} – вероятность их i -го застревания.

Определение возможностей по эвакуации ВВСТ, вышедших из строя в отдельной бригаде оперативного назначения войск национальной гвардии при проведении специальной операции, определялось по формуле

$$N_{эв} = \frac{n \cdot t \cdot V \cdot K_{общ}}{S \cdot k} \quad (7)$$

где: $N_{эв}$ – возможности по эвакуации, ед.;

n – количество тягачей, осуществляющий эвакуацию (ед);

t – время работы каждого тягача в сутки (или продолжительность периода, на который планируется эвакуация (10-12 ч)), ч;

V – средняя скорость буксировки (транспортирования), (км/ч);

$K_{общ}$ – обобщенный коэффициент слагаемый из 7 коэффициентов

K_1 – коэффициент, учитывающий затраты времени на выполнение подготовительных работ (0,85 – 0,9);

K_2 – коэффициент, учитывающий затраты времени на холостой пробег тягачей;

K_3 – коэффициент, учитывающий затраты производственных мощностей эвакуосредств на вытаскивание застрявших машин;

K_4 – коэффициент учитывающий снижение производственных возможностей при преодолении барьерных рубежей;

K_5 – коэффициент тяговых возможностей буксирующего образца ВВСТ;

K_6 – коэффициент утомляемости водителя;

K_7 – коэффициент сопротивления движения и сцепления с грунтом различных дорожных условий;

S – расстояние (плечо) эвакуации, км;

k – коэффициент сцепа (потребность тягачей для эвакуации одной машины).

Количество ВВСТ, подлежащих эвакуации ВВСТ в ОБрОН, может быть определено по зависимости:

$$N_3 = \frac{N_0 \cdot N_{эв \text{ норм}}}{100} \quad (8)$$

где: N_3 – количество ВВСТ подлежащих эвакуации, ед.

$N_{эв \text{ норм}}$ – среднесуточная норма эвакуации, %.

Потребное количество эвакуационных тягачей может быть определено по зависимости:

$$K_T = \frac{(N_3 \cdot 2 \cdot P_3 \cdot (1 - K_{пт}))}{V_3 \cdot T \cdot K_{пр} \cdot D}; \quad (9)$$

где: K_T – количество эвакуационных тягачей, необходимых для эвакуации ВВСТ за планируемый период проведения специальной операции, ед.;

$K_{пт}$ – коэффициент, учитывающий уменьшение объема эвакуации за счет использования попутного транспорта и попутного, доли (0,1-0,2);

P_3 – среднее плечо эвакуации, км. (для ОБрОН 15-20 км);

N_3 – количество машин, подлежащих эвакуации, ед;

V_3 – средняя скорость эвакуации, км.ч. (20-25 км.ч);

T – время работы тягача в течение суток, ч. (10-12 часов);

$K_{пр}$ – коэффициент, учитывающий затраты времени на подготовительные работы, доли ($K_{пр} = 0,8-0,85$);

D – продолжительность ведения специальной операции, сутки (5-8 суток).

Система эвакуации, вышедшей из строя ВВСТ в отдельной бригаде оперативного назначения войск национальной гвардии, характеризуется наличием незначительного количества эвакуосредств. Поэтому эвакуация ВВСТ вышедших из строя в ходе выполнения служебно-боевых задач при проведении специальной операции, является одной из наиболее сложных задач.

Литература

1. Приказ директора Федеральной службы войск национальной гвардии – главнокомандующего войсками национальной гвардии от 25.09.18г. № 422 «Об утверждении Концепции развития материально-технического, медицинского и финансового обеспечения войск национальной гвардии Российской Федерации на период до 2025 года».

2. Свидетельство № 2021616065 Российская Федерация. Свидетельство о государственной регистрации программы для ЭВМ. Программа расчёта состава комплектов имущества для проведения обслуживания автомобильной техники / Поправко Д.П., Плотников В.А., Терентьев А.С.; заявитель и патентообладатель Поправко Д.П. – № 2021615193; заявл. 12.04.2021; опубл. 15.04.2021, бюл. № 4.

SAFONOV Dmitry Aleksandrovich

teacher of the 16th Department (technical support management of VNG),
Military Institute (Engineering and Technical) Military Academy of Logistics,
Russia, St. Petersburg

MUSTAFAYEV Raimudin Azimudinovich

listener, Military Institute (engineering and Technical) Military Academy of Logistics,
Russia, St. Petersburg

NASTRUYEV Maxim Nurmagamedovich

listener, Military Institute (engineering and Technical) Military Academy of Logistics,
Russia, St. Petersburg

TKACHENKO Viktor Andreevich

student, Military Institute (engineering and technical) Military Academy of Logistics,
Russia, St. Petersburg

**DETERMINATION OF THE NEEDS FOR THE EVACUATION OF WEAPONS,
MILITARY AND SPECIAL EQUIPMENT OF A SEPARATE OPERATIONAL
BRIGADE OF THE NATIONAL GUARD TROOPS OF THE RUSSIAN
FEDERATION IN A SPECIAL OPERATION**

Abstract. *This article presents the procedure for calculating the possibilities for the evacuation of weapons, military and special equipment by a separate operational brigade of the troops of the National Guard of the Russian Federation in a special operation.*

Keywords: *armament, military and special equipment, illegal armed formations, automotive equipment, armored vehicles and weapons, a separate brigade of operational purpose.*

ИНФОРМАЦИОННЫЕ ТЕХНОЛОГИИ, ТЕЛЕКОММУНИКАЦИИ

ЛУЗИН Павел Михайлович

аспирант кафедры «АСОИиУ»,
Московский государственный технологический университет «СТАНКИН»,
Россия, г. Москва

ФЕОФАНОВ Александр Николаевич

профессор кафедры инженерной графики, доктор технических наук, профессор,
Московский государственный технологический университет «СТАНКИН»,
Россия, г. Москва

БИОМЕТРИЧЕСКИЕ СИСТЕМЫ КОНТРОЛЯ УРОВНЯ ДОСТУПА

Аннотация. В статье дан аналитический анализ распространенных систем распознавания личности и обоснован переход к мультимодальным методам контроля и управления доступом, например, МТДП.

Ключевые слова: сканер отпечатков пальцев, аутентификация, сканер радужной оболочки глаза, подпись в воздухе, сканер лица, МТДП, СКУД.

Системы биометрического распознавания личности значительно выросли за последние несколько лет. Основная причина – организация безопасности в платежных системах.

Причина тому – простота использования и скорость аутентификации пользователя. Невероятный скачок в популяризации и развитии биометрии произошел сразу после распространения мобильных устройств со сканерами отпечатков пальцев.

Сегодня на рынке распространены следующие системы биометрического контроля:

- Сканеры отпечатков пальцев.
- Сканеры радужной оболочки глаза.
- Сканеры лица.

Сканеры отпечатков пальцев.

Пожалуй, самые распространенные СКУД сегодня – сканеры отпечатков пальцев. У каждого из нас в кармане есть смартфон со сканером, который используется для различных целей, от аутентификации для доступа к данным в смартфоне до авторизации для осуществления банковских переводов. Смартфон также может использоваться специальным программным обеспечением в качестве дополнительного устройства аутентификации.

Сканеры радужной оболочки глаза.

Этот метод использует уникальный рисунок кровеносных сосудов глазного дна в качестве идентификатора. Сканирование выполняется с помощью инфракрасного излучения низкой интенсивности, которое направляется через зрачок к задней части глаза.

Система контроля доступа, основанная на сканировании сетчатки глаза, отличается высокой надежностью и отсутствием ошибок отказа в доступе. Используется для установки на особо охраняемых объектах.

Аутентификация по радужной оболочке признана одним из самых эффективных биометрических методов благодаря высокой скорости обработки и очень низкому проценту ложных срабатываний. Главный недостаток этого метода на сегодняшний день, который больше всего тормозит развитие техники – высокая стоимость [2].

Технология распознавания лица.

Развитие технологии напрямую связано с развитием машинного обучения и глубоких нейронных сетей.

Во-первых, изображения пользователя снимаются с разных ракурсов с помощью

инфракрасной камеры (регистрация в системе), которая более устойчива к изменениям света и цвета окружающей среды. Затем с помощью набора точек создается математическая модель лица пользователя, и лицо преобразуется в 128-мерный массив.

Функционирование основано на непрерывном обучении нейронной сети. Каждый раз, когда пользователь аутентифицируется, камера делает повторяющиеся снимки и сравнивает полученные данные с данными, полученными во время регистрации. Если не вдаваться в техническую сторону процесса, можно с уверенностью сказать, что этот метод будет быстро развиваться в ближайшие годы, учитывая развитие машинного обучения и нейронных сетей, а также относительно низкую стоимость и высокую производительность. Вероятность ложного срабатывания примерно 1:50000000 [3].

Наряду с традиционными биометрическими системами аутентификации, появляются новые методики, использующие иные биометрические признаки. Это связано, прежде всего, с увеличением числа сообщений о взломах биометрических систем.

Проблемы биометрии вызваны несовершенством технологий и свойствами методик, делающими их уязвимыми [1-4]:

- биометрические признаки не секретны и могут быть скопированы;
- биометрические признаки невозможно заменить (например, нельзя заменить рисунок отпечатка пальца или рисунок радужной оболочки глаза);
- алгоритмы обработки биометрических признаков не являются тайной и являются общедоступными.

Среди методик, частично парирующих данные недостатки, можно выделить мультимодальные методики аутентификации с помощью жестовых манипуляций.

Суть этих методик в том, что биометрическими признаками являются жесты, регистрируемые акселерометром или гироскопом смартфона, фитнес браслета, умных часов или несколькими устройствами одновременно [5-7].

В данной статье рассматривается методика биометрической мультимодальной аутентификации с использованием специального жеста в воздухе, выполняемого одним или несколькими мобильными устройствами одновременно (далее – механизм жестовой манипуляции).

В качестве биометрического признака аутентификации служит жест, выбранный в качестве эталона и пороговые значения (меры схожести), при превышении которых жест будет признан несоответствующим эталону. Совокупность этих данных названа мультимодальной трехмерной динамической подписью (далее – МТДП) [8, 9]. Регистрация жеста проводится акселерометрами двух устройств – смартфона и умных часов, взаимодействующих друг с другом при помощи интерфейса bluetooth.

Особенностью данной методики является фиксация пользователем момента начала и окончания жеста. Это реализуется удержанием кнопки громкости или кнопки на экране смартфона во время выполнения жеста. Применение данного механизма избавляет от необходимости выделять нужную информацию из потока данных.

Преимущество методики МТДП в сочетании трех типов аутентификации:

- что пользователь имеет (умные часы можно рассматривать, в качестве токена);
- что пользователь знает (жест необходимо помнить);
- что есть сам пользователь (жесты содержат биометрические особенности жестикуляции человека, по аналогии с рукописной подписью).

Данная методика имеет еще два преимущества – легкая смена биометрического идентификатора (жеста) и возможность проводить аутентификацию скрытно в людном месте, если выбран жест типичный для обычного поведения человека.

Данные акселерометров умных часов и смартфона – это шесть временных рядов, каждый из которых хранит значения ускорений по одной из осей – три временных ряда для смартфона и три временных ряда для часов. Эталонный жест также хранится как шесть временных рядов.

Отличительной особенностью методики аутентификации с помощью механизма жестовой манипуляции является необходимость индивидуальной установки порогов в зависимости от сложности жеста, следовательно, надежность и ошибки, также будут зависеть от сложности жеста. При этом сложность жеста для смартфона и умных часов будет различной.

Среди исследуемых алгоритмов наиболее выгодными, с точки зрения надежности, для обработки биометрического признака,

получаемого как значения показаний акселерометров, оказались варианты алгоритмов динамической трансформации шкалы времени – DTW. Отличительным признаком данного алгоритма является высокая зависимость надежности от сложности жеста (его интенсивности). Это подтверждает необходимость вводить ограничения и рекомендации в процессе формирования МТДП, позволяющие избежать слишком простых жестов. Кроме того, по аналогии с другими видами подписи, важную роль будет играть психоэмоциональное состояние человека в процессе создания подписи и в момент ее воспроизведения [14].

Для более полного представления о надежности МТДП следует провести исследование методики на спуфинг.

Литература

1. Подделка отпечатков пальцев [Электронный ресурс]. Режим доступа: <http://www.techportal.ru/glossary/poddelka-otpechatkov-palcev.html>, свободный. - Загл. с экрана
2. Gene Itkis, VenkatChandar, Benjamin Fuller, Joseph P. Campbell, [Электронный ресурс].
3. Современные биометрические методы идентификации [Электронный ресурс]. Режим доступа: <https://habr.com/ru/post/126144/>, свободный. - Загл. с экрана
4. Татарникова Т.М. Управление данными. - СПб.: СПбГУТ. 2006. - 82 с.

LUZIN Pavel Mikhailovich

Postgraduate student of the department «ASOIiU»,
Moscow State Technological University «STANKIN»,
Russia, Moscow

FEOFANOV Alexander Nikolaevich

Professor of the Department of Engineering Graphics, Dr. sciences, professor,
Moscow State Technological University «STANKIN»,
Russia, Moscow

BIOMETRIC ACCESS CONTROL SYSTEMS

Abstract. *The article provides an analytical analysis of common identity recognition systems and justifies the transition to multimodal methods of access control and management, for example, MTDP.*

Keywords: *fingerprint scanner, authentication, iris scanner, signature in the air, face scanner, MTDP, ACS.*

АРХИТЕКТУРА, СТРОИТЕЛЬСТВО

ПРОНИН Сергей Валентинович

магистрант кафедры криминалистики и инженерно-технических экспертиз,
Институт заочного и дистанционного обучения,
Санкт-Петербургский университет ГПС МЧС России, Россия, г. Санкт-Петербург

ЛЕПЕШКОВА Наталия Петровна

магистрант кафедры криминалистики и инженерно-технических экспертиз,
Институт заочного и дистанционного обучения,
Санкт-Петербургский университет ГПС МЧС России, Россия, г. Санкт-Петербург

АНАЛИЗ ПРИЧИН ВОЗНИКНОВЕНИЯ ПОЖАРОВ В ЖИЛЫХ МНОГОКВАРТИРНЫХ ДОМАХ, РИСКИ ВОЗНИКНОВЕНИЯ ПОЖАРОВ В МНОГОКВАРТИРНЫХ ДОМАХ НА ПРИМЕРЕ КАЛУЖСКОЙ ОБЛАСТИ

***Аннотация.** В статье проанализированы статистические данные по пожарам, произошедшим на территории Калужской области в многоквартирных жилых домах. Рассмотрены основные риски возникновения пожаров в жилых домах, и действие в случае возникновения пожара.*

***Ключевые слова:** пожары, статистические данные, электрооборудование, многоквартирные жилые дома, риски возникновения пожаров.*

Пожар – это неконтролируемое горение, причиняющее материальный ущерб, вред жизни и здоровью граждан, интересам общества и государства [1, с.1].

Вместе с тем, пожар представляет собой сложный физико-химический процесс, включающий помимо горения явления массо- и теплообмена, развивающиеся во времени и пространстве [2].

В ст.9 Федерального закона от 22.12.2008 № 123-ФЗ «Технический регламент о требованиях пожарной безопасности», представлен перечень опасных факторов пожара. Не лишним будет напомнить их еще раз.

К опасным факторам пожара, воздействующим на людей и имущество, относятся [2]:

- 1) пламя и искры;
- 2) тепловой поток;
- 3) повышенная температура окружающей среды;

- 4) повышенная концентрация токсичных продуктов горения и термического разложения;

- 5) пониженная концентрация кислорода;

- 6) снижение видимости в дыму.

Помимо основных факторов присутствуют и сопутствующие, например: осколки, выделяющиеся радиоактивные вещества и другие [2].

Наиболее опасны пожары, происходящие в зданиях и сооружениях различного назначения. Среди них особое место занимают здания жилого назначения, так как в них происходит значительное количество пожаров, при которых гибнут люди [7].

Количество пожаров и погибших при них людей, зарегистрированных в жилом секторе на территории Калужской области в 2016-2020 годах, представлено на диаграмме (рис. 1).



Рис. 1. Количество пожаров и погибших при них в жилом секторе Калужской области

По состоянию на 1 января 2020 года в городах Калужской области проживало 760520 человек, что составляет 75% от общего количества населения [6].

Не секрет, что основное количество горожан проживает в многоквартирных жилых домах, количество которых неуклонно растет, появляются целые микрорайоны.

В январе-августе 2021 года на территории области за счет всех источников финансирования построено 4893 квартиры общей площадью 463,8 тыс. кв. метров, что составило 110,9% к январю-августу 2020г. [6]

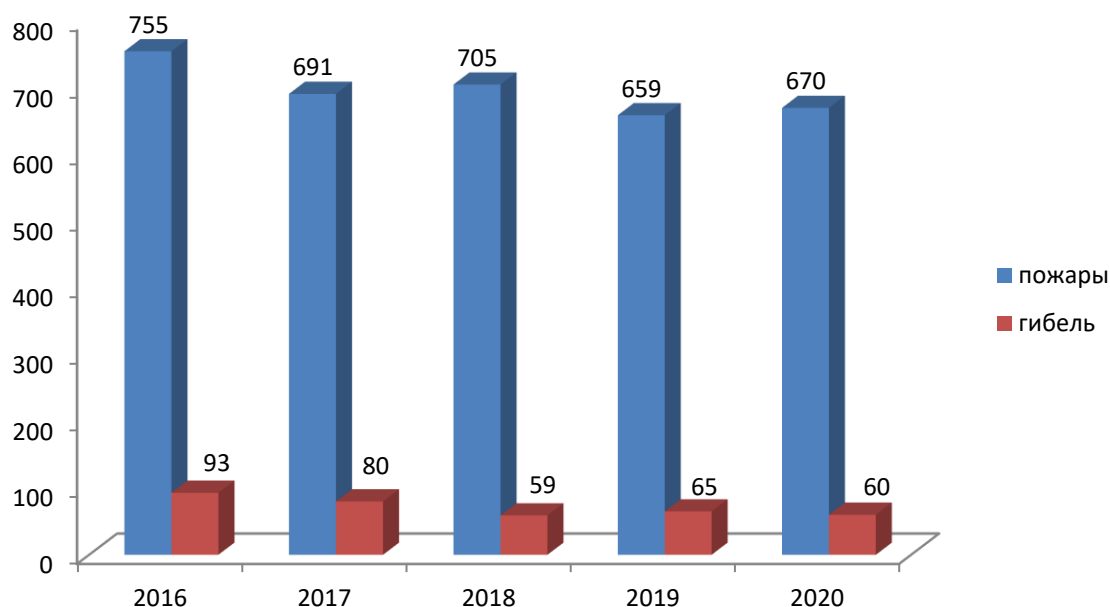
Рассмотрим основные риски возникновения пожаров в многоквартирных жилых домах.

1. Старый жилой фонд представляет собой изношенные постройки советского или даже более раннего периода. Часто в таких домах электрические сети не менялись десятилетиями. Такая сеть с трудом выдерживает современные нагрузки, она просто на них не рассчитана. А за долгий период эксплуатации изоляция проводов уже износилась и может быть нарушена. Эти факторы повышают риск возникновения пожаров в домах старого жилого фонда.

2. Асоциальные соседи (наркоманы, злоупотребляющие алкоголем люди).

В любом многоквартирном доме проживают асоциальные граждане (наркоманы, злоупотребляющие алкоголем), для которых является нормой курить в постели в состоянии

алкогольного опьянения или забыть на газовой плите готовящуюся пищу.

3. Квартиры с большим количеством приезжих (хостелы).

В некоторых многоквартирных домах присутствуют квартиры с большим количеством приезжих или хостелы. В таких квартирах (хостелах) в каждой комнате может проживать по десять и более человек. Ни о каком соблюдении требований пожарной безопасности здесь говорить не приходится. Электрооборудование в таких комнатах работает на износ. Представьте себе, что необходимо постоянно заряжать 10 мобильных телефонов. А остальная бытовая техника (стиральная машинка, телевизор, электрический чайник) работает почти круглосуточно.

4. Многодетные семьи.

Ежегодно в России из-за шалости детей происходят сотни пожаров.

5. Здания с низкой степенью огнестойкости.

Пожар в здании с низкой степенью огнестойкости может быстро распространиться на всю площадь. Высокой скорости распространения огня способствуют деревянные перекрытия и перегородки. Зачастую уже развитый пожар в таком доме потушить очень тяжело. Дома выгорают полностью и восстановлению не подлежат.

6. Квартиры студии.

Распространение опасных факторов пожара происходит намного быстрее, чем в обычной квартире. Из-за отсутствия перегородок дым

мгновенно проникает в каждый угол квартиры и блокирует пути эвакуации. Спрятаться от дыма просто негде.

7. Дома с газовым оборудованием.

Новостные ленты пестрят репортажами о чрезвычайных ситуациях, связанных со взрывами и возгораниями газа. Причины таких пожаров самые разные от неисправного газового оборудования до сушки белья над газовой плитой.

8. Многоквартирные дома, подъезд к которым перекрыт транспортом жителей.

Большинство дворов в городах просто заставлены транспортом. Перекрытие проездов во дворы, занятые площадки для установки автолестниц, установка автомобилей над гидрантами, обычное дело.

9. Общежития и многоквартирные дома коридорного типа.

В общежитиях и многоквартирных домах коридорного типа проживает не малое количество населения. Самой большой опасностью

таких зданий при пожаре является один большой общий коридор. При пожаре в одной из квартир дым может заблокировать пути эвакуации для всех жителей этажа.

Это далеко не весь перечень рисков. Сюда относятся так же: значительное удаление от мест дислокации пожарных подразделений, отсутствие или неисправность противопожарного водоснабжения, отсутствие или неисправность систем противопожарной защиты (автоматическая пожарная сигнализация, система оповещения и управления эвакуацией людей при пожаре, система противодымной вентиляции, система подпора воздуха) и прочее.

Проанализировав статистические данные о причинах возникновения пожаров в жилых многоквартирных домах, можно сделать вывод, что наиболее распространенными причинами являются: неосторожное обращение с огнём и нарушение правил пожарной безопасности при эксплуатации электрооборудования (рис.2) [7].



Рис. 2. Распределение пожаров на территории Калужской области по причинам их возникновения

Из всего вышеперечисленного вытекает ряд вопросов: «Как же обезопасить себя и что делать во время пожара?»

Зачастую своевременное обнаружение пожара и ликвидация его на ранней стадии может спасти самое дорогое – жизнь человека.

Чтобы своевременно обнаружить возгорание и не допустить развития пожара рекомендуется устанавливать в квартирах автономные дымовые пожарные извещатели. Обеспечить

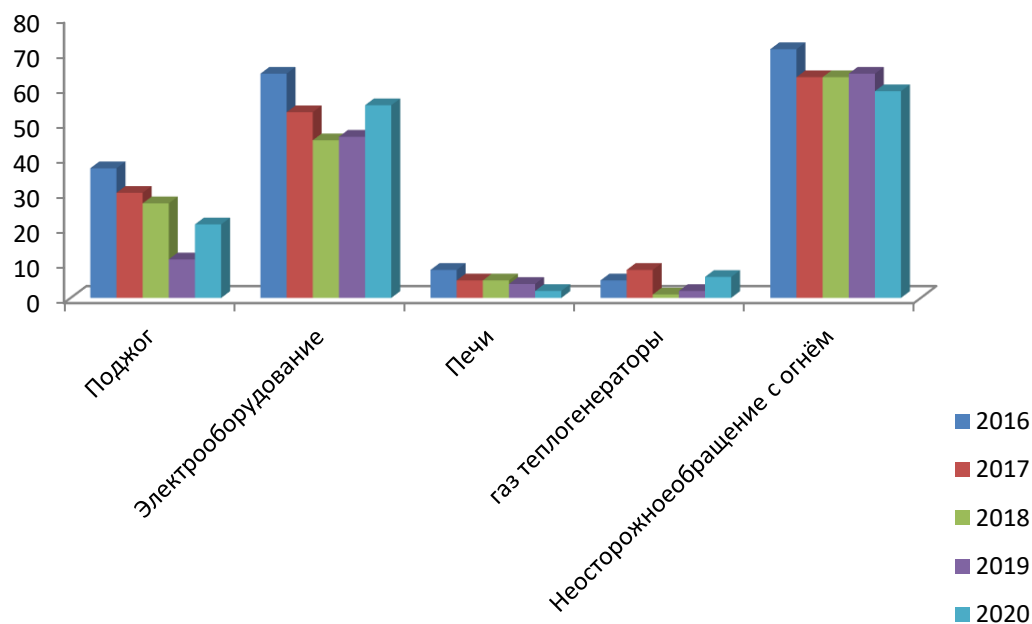
квартиру первичными средствами пожаротушения, например, огнетушителем.

Если же пожар случился, самое главное не терять самообладания, не паниковать и следовать определенным правилам, которые необходимо знать каждому человеку [5]:

- если вы почувствовали запах гари, увидели дым или огонь – сразу вызывайте пожарных по телефону службы спасения 01 или 112;
- если очаг возгорания небольшой, то постарайтесь самостоятельно справиться с ним

до приезда пожарных, для этого используйте огнетушитель, воду, песок, можно даже использовать землю из цветочного горшка;

- при отсутствии сил и средств для самостоятельного тушения пожара, немедленно покиньте помещение;

- постарайтесь хранить документы и ценности в определенном месте, откуда в случае возникновения пожара вы сможете легко их забрать и не тратить время на сбор;

- обязательно предупредите соседей о возникновении пожара;

- при сильном задымлении намочите какую-либо ткань водой и дышите через нее – это поможет уменьшить риск отравления угарным газом и ожога дыхательных путей, двигаться нужно вдоль стены, чтобы не потерять направление и на четвереньках или ползком пробираться к выходу из квартиры;

- в случае, если огонь распространился таким образом, что выход из помещения перекрыт, постарайтесь выйти на балкон, плотно закройте за собой дверь и зовите помощь;

- не пользуйтесь лифтом во время пожара;

- если в результате пожара есть пострадавшие, вызовите скорую помощь;

- по мере того, как вы сами окажетесь в безопасном месте, осмотритесь вокруг – все ли

ваши близкие, соседи, знакомые, находятся в безопасности, если нет, то сообщите об этом сотрудникам пожарной охраны.

Эти простые правила поведения помогут спасти себя, своих близких и соседей.

Литература

1. Федеральный закон от 21.12.1994 N 69-ФЗ "О пожарной безопасности".
2. Федеральный закон от 22.12.2008 № 123-ФЗ «Технический регламент о требованиях пожарной безопасности».
3. Постановление Правительства РФ от 16.09.2020 №1479 «Об утверждении Правил противопожарного режима в Российской Федерации».
4. СП 54.13330.2016 «Здания жилые многоквартирные».
5. Хитрин Л. Н. Физика горения и взрыва. – М.: Издательство Московского университета, 1957. – 452 с.
6. Действия в случае возникновения пожара – mchs.gov.ru
7. Официальная статистика по Калужской области – kalugastat.gks.ru
8. Статистика пожаров в Российской Федерации. - <http://mchs.gov.ru/>

PRONIN Sergey Valentinovich

Master's student of the Department of Forensic Science and Engineering and Technical Expertise,
Institute of Distance Learning and Distance Learning,
St. Petersburg University of the State Fire Service of the Ministry of Emergency Situations of Russia,
Russia, St. Petersburg

LEPESHKOVA Natalia Petrovna

Master's student of the Department of Forensic Science and Engineering and Technical Expertise,
Institute of Distance Learning and Distance Learning,
St. Petersburg University of the State Fire Service of the Ministry of Emergency Situations of Russia,
Russia, St. Petersburg

ANALYSIS OF THE CAUSES OF FIRES IN RESIDENTIAL APARTMENT BUILDINGS, THE RISKS OF FIRES IN APARTMENT BUILDINGS ON THE EXAMPLE OF THE KALUGA REGION

Abstract. *The article analyzes statistical data on fires that occurred in the Kaluga region in apartment buildings. The main risks of fires in residential buildings are considered, and the action in case of a fire.*

Keywords: *fires, statistical data, electrical equipment, apartment buildings, fire risks.*

ЮРИСПРУДЕНЦИЯ

БАЖАЙКИН Анатолий Леонидович

кандидат юридических наук, доцент,
Институт права, социального управления и безопасности,
Удмуртский государственный университет, Россия, г. Ижевск

СУНЦОВА Елена Вячеславовна

магистрант, Институт права, социального управления и безопасности,
Удмуртский государственный университет, Россия, г. Ижевск

ГОСУДАРСТВЕННАЯ КАДАСТРОВАЯ ОЦЕНКА: НОРМЫ, ПРИНЦИПЫ, ОСНОВНЫЕ ПОНЯТИЯ И ОБЪЕКТЫ

***Аннотация.** В статье рассматриваются правовые основы государственной кадастровой оценки объектов недвижимости.*

***Ключевые слова:** государственная кадастровая оценка, оценка объектов недвижимости, рыночная цена объектов недвижимости, кадастровая стоимость.*

Основы деятельности государственных органов, прямо или косвенно задействованных в осуществлении государственной кадастровой оценки, базируются на конституционно закрепленных положениях. В частности, в ст.ст. 10, 11 Конституции РФ установлены правовые основы деятельности органов государственной власти.

Особая значимость деятельности по осуществлению государственной кадастровой оценки обусловлена необходимостью соблюдения действующего законодательства РФ и обеспечение правопорядка в исследуемом направлении. Следует рассмотреть более подробно правовое регулирование государственной кадастровой оценки. Необходимо отметить как особенности правового регулирования данного вопроса, так и подходы, сложившиеся в юридической литературе.

Правовое регулирование деятельности по осуществлению государственной кадастровой оценки основано на комплексном толковании целого ряда нормативных правовых актов. При этом играет роль не только Закон о государственной кадастровой оценке и ведомственные нормативные акты, но и иные нормы.

Рассмотрение системы источников правового регулирования деятельности по

осуществлению государственной кадастровой оценки следует начать с определения источников права в целом. Так, О.С. Болгова классифицирует источники права по форме внешнего выражения; разделяет источники права на официальные и неофициальные источники; выделяет письменные и неписьменные источники; прямые и косвенные источники права [3, с. 49].

Как отмечает С.В. Мирошник, с течением времени, происходит изменение организации публичных органов, изменяются правовые нормы и взаимодействие между государством, обществом и отдельной личностью. В форме права государство придает изложенной воле официальный характер, возникает общеобязательный характер предписания для исполнителей, т.е. всех юридических и физических лиц на территории страны.

Таким образом, рассматривая источники правового регулирования государственной кадастровой оценки, следует отметить, что на современном этапе развития РФ, основным источником права является нормативный правовой акт. Итак, нормативно-правовой акт является одним из основных источников. Иные источники права не имеют столь высокой общерегулятивной ценности [4, с. 204].

В отечественной юридической науке выделяются признаки, которые характеризуют нормативно-правовой акт посредством его свойств, целесообразно выделить основные из них:

- письменная форма;
- принятие исключительно уполномоченными субъектами;
- особый порядок принятия и официальный порядок опубликования;
- правовая природа нормативно-правового акта связана с государственно-волевым характером;
- высшая юридическая сила;
- наличие системы, форм, структуры;
- общеобязательность;
- многократное применение и ряд других.

Основополагающим значением на уровне федерального законодательства, несомненно, выступает ФЗ «О государственной кадастровой оценке», в ст. 2 которого указано: «Государственная кадастровая оценка проводится в соответствии с настоящим Федеральным законом, другими федеральными законами и иными нормативными правовыми актами Российской Федерации, регулируемыми отношения, возникающие при проведении государственной кадастровой оценки» [5].

На основе приведенного выше исследования позиций юридической доктрины, следует сделать вывод о том, что основные источники государственной кадастровой оценки можно разделить на два вида: международные и внутригосударственные. Как правило, соглашения ориентированы на то, что государства, принявшие на себя международные обязательства, будут универсально применять такие правила.

Например, важнейшими, базовыми документами международного уровня, выступающими в качестве основных источников прав человека, выступают Всеобщая декларация прав человека, в которой закреплены впервые наиболее важные права. Несмотря на то, что данный нормативный правовой акт не регулирует прямо осуществление государственной кадастровой оценки, косвенно он данный процесс затрагивает. Так, при реализации мер, связанных с государственной кадастровой оценкой, должны соблюдаться права заинтересованных субъектов, использоваться только законные средства и др.

Соответственно, определенные международные правовые акты положены и в основу

источников деятельности государственных органов по поводу осуществления государственной кадастровой оценки, уполномоченных на выполнение возложенных функций в исследуемой сфере.

Очевидно, что подавляющее большинство международных соглашений, обладают бессрочным характером. Важно отметить, что большинство международных нормативно-правовых актов делает акцент на то, что все государства будут применять его единообразно, в частности, к некоторым из них недопустимо делать оговорки при ратификации или присоединении. В качестве примера можно привести определенные акты, связанные с регулированием актуальных направлений деятельности внутригосударственных органов власти. Важно отметить, что практически любая отрасль законодательства базируется на нормах международного права.

Следует привести примеры международных нормативных правовых актов, которые должны принимать во внимание должностные лица государственных органов при осуществлении государственной кадастровой оценки:

- Конвенция о защите прав человека и основных свобод 1950 г.;
- Конвенция ООН против транснациональной организованной преступности 2000 г. и протоколы к ней и многие другие. Необходимо учитывать, что также существует целый ряд двусторонних соглашений, связанных с деятельностью государственных органов.

Конституция РФ (ч. 4 ст. 15) признает общепризнанные принципы и нормы международного права и международные договоры РФ в качестве составной части ее правовой системы. Рассматривая внутригосударственные источники деятельности, связанной с осуществлением государственной кадастровой оценки, прежде всего, следует выделить основной закон РФ – Конституцию РФ.

Присутствует деление законов на федеральные и законы субъектов РФ. Как правило, федеральные законы действуют, на территории всей страны, региональные действуют на территории одного субъекта. При расхождении регионального закона с федеральным применяются нормы последнего.

Не вызывает сомнения, что основополагающим значением в правовом регулировании государственной кадастровой оценки, обладает Закон о государственной кадастровой оценке. Кроме того, основы деятельности в

данном направлении базируются на положениях, установленных:

- ГК РФ;
- ГрК РФ;
- Жилищный кодекс РФ (далее – ЖК РФ);
- ФЗ «О государственной регистрации недвижимости»;
- ФЗ «Об оценочной деятельности в Российской Федерации», в ст. 24.13 которого определены особенности формирования перечня объектов недвижимости, подлежащих государственной кадастровой оценке и др.

Несомненно, в вопросах государственной кадастровой оценки объектов недвижимости, основополагающим значением обладает осуществление государственной регистрации соответствующих объектов недвижимости.

В настоящее время, особую значимость приобретают вопросы государственной регистрации прав на объекты недвижимости и особенности реализации данного правового явления на практике. Как правило, данное положение обусловлено рядом факторов, среди которых следующие. На сегодняшний день недвижимость является своеобразным стабильным фактором, и многие граждане, в условиях колебания национальной валюты, предпочитают осуществлять покупку различных объектов. Используются объекты недвижимости и в рамках осуществления предпринимательской деятельности.

Государственная регистрация прав на объекты недвижимости является тем фактором, который предопределяет возможности нормального пользования такими объектами и является правоустанавливающим фактом в системе определения правомочий лиц, владеющих объектом недвижимости или пользующимся им на иных законных основаниях.

Кроме указанного, важность государственной регистрации прав на объекты недвижимости связана с недопустимостью возможных правонарушений, которые могут допускать третьи лица по отношению к конкретным объектам. Фактически, государственная регистрация, которая произведена в порядке, установленном действующим законодательством, выступает в качестве гарантии защиты прав собственников недвижимости и выступает как средство борьбы с подлогами и правонарушениями в области оборота недвижимости.

В соответствии с ч. 1 ст. 2 ФЗ «О государственной регистрации прав на недвижимое имущество и сделок с ним»: «Правовую основу

государственного кадастрового учета и государственной регистрации прав составляют Конституция Российской Федерации, Гражданский кодекс Российской Федерации, настоящий Федеральный закон, другие федеральные законы и издаваемые в соответствии с ними иные нормативные правовые акты Российской Федерации» [12].

Как правило, важнейшим основанием государственной регистрации является регистрация права собственности (но, это не единственное право, которое подлежит регистрации в установленном законом порядке), на основании чего возникают права собственника, следующие из гражданского законодательства (ст. 209 ГК РФ и др.). Возникновение права собственности происходит на основании юридических фактов, которые предусмотрены законом (договор купли-продажи, договор дарения, на основании наследования и пр.). Соответственно, можно говорить о том, что все указанные факты могут быть положены в основу регистрации соответствующего права собственности на объекты недвижимости.

В соответствии с ч. 1 ст. 2 № 218-ФЗ: «В случаях, установленных настоящим Федеральным законом, актами Президента Российской Федерации и актами Правительства Российской Федерации, правовую основу государственного кадастрового учета и государственной регистрации прав составляют также нормативные правовые акты федерального органа исполнительной власти, уполномоченного на осуществление функций по нормативно-правовому регулированию в сфере ведения Единого государственного реестра недвижимости, осуществления государственного кадастрового учета недвижимого имущества, государственной регистрации прав на недвижимое имущество и сделок с ним, предоставления сведений, содержащихся в Едином государственном реестре недвижимости (далее - орган нормативно-правового регулирования)» [12].

Как отмечают Д.Р. Валеев, Д.А. Шаповалов: «Жилые помещения (квартиры, дома) – это недвижимое имущество. Право собственности на недвижимость, ограничения этих прав, их возникновение, переход и прекращение подлежат государственной регистрации» [15].

Как правило, объекты недвижимости, подлежащие государственной кадастровой оценке, могут быть как жилыми, так и не жилыми. Здесь следует обратиться к положениям п. 1 ст. 130 ГК РФ, в соответствии с которым, к

недвижимым вещам (недвижимое имущество, недвижимость) относятся земельные участки, участки недр и все, что прочно связано с землей, т.е. объекты, перемещение которых без несоразмерного ущерба их назначению невозможно, в т.ч. здания, сооружения, объекты незавершенного строительства.

К недвижимым вещам относятся также подлежащие государственной регистрации воздушные и морские суда, суда внутреннего плавания. Законом к недвижимым вещам может быть отнесено и иное имущество.

К недвижимым вещам относятся жилые и нежилые помещения, а также предназначенные для размещения транспортных средств части зданий или сооружений (машино-места), если границы таких помещений, частей зданий или сооружений описаны в установленном законодательством о государственном кадастровом учете порядке.

Представляется, что необходимо выделить определенные характеристики объекта недвижимости, имеющих самостоятельное юридическое значение, в т.ч. для целей государственной регистрации и дальнейшего осуществления кадастровой оценки:

- наличие изолированности;
- недвижимость объекта, т.е. наличие прочной связи с землей;
- невозможность перемещения объекта без причинения несоразмерного ущерба;
- создание объекта недвижимости в установленном законом порядке, с соблюдением градостроительных и иных норм и правил.

В качестве даты государственной регистрации прав является день внесения соответствующих записей о правах в Единый государственный реестр прав. Необходимо отметить, что ст. 69 ФЗ «О государственной регистрации недвижимости», вступающего в силу с 1.01.2017 г., установлены положения о признании прав на объекты недвижимости, возникших до дня, а также после дня вступления в силу данного документа. Также закреплены нормы о регистрации таких прав в ЕГРН. В рамках № 218-ФЗ объединены существующая на сегодняшний день нормативно-правовая база двух отраслей деятельности, среди которых кадастровый учет и государственная регистрация прав на объекты недвижимого имущества. В рамках данного закона, установлены важнейшие положения в сфере государственной регистрации объектов недвижимости.

Необходимо отметить, государственная

регистрация как деятельность конкретных должностных лиц, осуществляющих государственную регистрацию прав на объекты недвижимости, рассматриваться в узком и широком смысле. Соответственно, исходя из широкой трактовки, под государственной регистрацией прав следует понимать сферу исполнительно-распорядительной деятельности, центральное место в которой занимает Росреестр – служба государственной регистрации. Соответственно, такая деятельность должна рассматриваться в контексте широких вопросов государственного управления в области кадастра и государственной регистрации.

Г.В. Атаманчук указывает следующие обязательные свойства государственного управления, которые в полной мере могут быть использованы по отношению к вопросам кадастровой оценки:

- управленческое воздействие опирается на силу государственной власти;
- всеобщность государственного управления;
- системность [17, с. 115].

Итак, в аспекте широкого понимания, государственное управление представляет собой в целом регулирующую деятельность государства. В узком понимании, государственное управление – это административная деятельность, т.е. деятельность исполнительных органов государственной власти на федеральном уровне и уровне субъектов РФ.

Государственное управление одновременно включает в себя следующие категории:

- государственная управленческая деятельность;
- область государственного управления;
- отрасль государственного управления.

Соответственно, можно говорить о деятельности Росреестра в части осуществления государственной регистрации прав на объекты недвижимости в целом и проведение далее кадастровой оценки. В узком смысле, необходимо рассматривать данную деятельность на основании заявления конкретного заинтересованного субъекта.

В соответствии со ст. 3 № 218-ФЗ, Росреестр является федеральным органом в области государственной регистрации, который разрабатывает и издает методические материалы по вопросам практики осуществления государственной кадастровой оценки.

Следует отметить принципиально важные моменты, которые затрагивают вопросы

регистрации прав на объекты недвижимости в свете изменений ФЗ «О государственной регистрации недвижимости»:

1. Ведение ЕГРН ведется в электронной форме.

2. Государственная регистрация прав и государственный кадастровый учет недвижимого имущества осуществляются одним уполномоченным федеральным органом исполнительной власти - Росреестром и его территориальными органами. Соответственно, Федеральная кадастровая палата имеет полномочия многофункциональных центров по предоставлению государственных и муниципальных услуг.

3. Закреплен принцип, согласно которому, место подачи заявления на регистрацию права не находится в зависимости от места нахождения объекта недвижимости. Перечень подразделений Росреестра и многофункциональных центров опубликован на официальном сайте Росреестра.

4. Значительное внимание уделяется развитию механизмов межведомственного взаимодействия (например, с налоговыми органами и др.).

5. В отдельных случаях имеет место единая процедура государственной регистрации права и государственного кадастрового учета объекта, на основании одного общего заявления, например:

- в случае создания объекта недвижимости, для которого отсутствует необходимость получать разрешение на ввод в эксплуатацию;
- в случае образования объекта недвижимости;
- при прекращении существования объекта недвижимости;
- при государственной регистрации ограничений и обременений.

В иных ситуациях, указанные действия осуществляются раздельным путем.

На сегодняшний день, объединение системы регистрации прав и кадастрового учета связано с совершенствованием механизма защиты правообладателей.

Как справедливо указывают Р.А. Белан, А.В. Кирилук: «В настоящее время сделки, непосредственно связанные с недвижимым имуществом, составляют колоссальную часть хозяйственного оборота и, как правило, оказывают большое воздействие как на развитие экономической сферы жизни общества, так и на изменение правовой базы,

контролирующей обширный спектр вопросов, касающихся общественных отношений, который тесно связан с гражданским оборотом» [2].

Следует выделить основные цели существования института государственной регистрации и государственной кадастровой оценки:

- обеспечение защиты имущественных прав на недвижимость участников гражданского оборота, основанной на конституционной обязанности государства осуществлять защиту собственности (ст. 8 Конституции РФ);
- создает предпосылку для реализации иных целей регистрации (определение объема прав, возможность реализации правомочий, их пределы и пр.).

Необходимо выделить важнейшие признаки государственной регистрации объектов недвижимости и их дальнейшей кадастровой оценки, которые активно применяются на сегодняшний день (на основании совокупного толкования источников правовой регламентации исследуемых институтов):

- принцип оценки, подразумевающей исследование соответствия совершаемых действий уполномоченным государственным органом (Росреестром) требованиям действующего законодательства;
- принцип приоритетности, подразумевающий, что повторная регистрация прав на один и тот же объект в том же объеме не допускается, равно как и не допускается многократное необоснованное применение кадастровой оценки;
- принцип индивидуализации, заключающийся в создании индивидуальных характеристик объектов недвижимости – т.е. конкретных объектов, указание их конкретных данных;
- принцип независимости государственного регистратора и должностного лица, осуществляющего кадастровую оценку, в процессе реализации возложенных полномочий;
- наличие государственного характера в совершении установленных действий уполномоченным органом;
- самостоятельность реализуемых функций;
- гласность (открытость).

Не малую роль играют в правовом обеспечении деятельности, связанной с государственной кадастровой оценкой объектов недвижимости, Указы Президента РФ. Так, действует Указ Президента РФ «О Федеральной службе

государственной регистрации, кадастра и картографии».

Отдельные вопросы, связанные с по поводу государственной кадастровой оценки объектов недвижимости, отражаются в Постановлениях Правительства РФ. В частности, следует выделить:

– Постановление Правительства РФ «О Федеральной службе государственной регистрации, кадастра и картографии»

– Постановление Правительства РФ «Об утверждении Правил предоставления документов, направляемых или предоставляемых в соответствии с частями 1, 3 – 13, 15, 15(1), 15.2 статьи 32 Федерального закона «О государственной регистрации недвижимости» в федеральный орган исполнительной власти (его территориальные органы), уполномоченный Правительством Российской Федерации на осуществление государственного кадастрового учета, государственной регистрации прав, ведение Единого государственного реестра недвижимости и предоставление сведений, содержащихся в Едином государственном реестре недвижимости» и др.

Существенную роль в регулировании деятельности по осуществлению государственной кадастровой оценки, играют ведомственные нормативные акты. Реализация общих и ведомственных принципов нормотворчества обладает существенным теоретическим и прикладным значением, в связи с тем, что способствует надлежащему правовому порядку.

В соответствии со ч. 2 ст. 5 Закона о государственной кадастровой оценке, федеральный орган, осуществляющий функции по нормативно-правовому регулированию в сфере государственной кадастровой оценки, осуществляет:

- 1) выработку государственной политики в сфере государственной кадастровой оценки;
- 2) нормативно-правовое регулирование в сфере государственной кадастровой оценки;
- 3) разработку и утверждение методических указаний о государственной кадастровой оценке, внесение изменений в методические указания о государственной кадастровой оценке;
- 4) иные функции.

Основной причиной, обусловившей зарождение, функционирование и развитие ведомственного нормотворчества является потребность, которую диктуют современные общественные отношения. Очевидно, что как

никогда ранее, отдельным ведомствам, необходимо детальное описание внутриведомственных особенностей служебной деятельности, что способствует эффективности функционирования самого органа. Ведущими органами в исследуемой сфере выступает, несомненно, Минэкономразвития России, Федеральная служба государственной регистрации, кадастра и картографии (Росреестр) и ряд других.

Как правило, издание данных ведомственных актов уполномоченных органов предполагает правовое регулирование вопросов организации деятельности по поводу государственной кадастровой оценки объектов недвижимости и конкретизацию ее различных положений. В ведомственных нормативных актах конкретизируются формы и методы работы по различным вопросам, формируются требования по отношению к порядку обобщения информации и результатов работы, происходит разграничение компетенций между различными структурными подразделениями и др.

В качестве примера ведомственных нормативных актов, в которых конкретизируются отдельные положения, имеющие значение для деятельности в сфере государственной кадастровой оценки объектов недвижимости, следует отметить:

– Приказ Минэкономразвития России «Об утверждении методических указаний о государственной кадастровой оценке»;

– Приказ Минэкономразвития России «Об утверждении Порядка формирования и предоставления перечня объектов недвижимости, подлежащих государственной кадастровой оценке»;

– Приказ Росреестра «О наделении федерального государственного бюджетного учреждения «Федеральная кадастровая палата Федеральной службы государственной регистрации, кадастра и картографии» полномочиями по формированию и предоставлению перечня объектов недвижимости, подлежащих государственной кадастровой оценке» и др.

Дать правовую оценку тому или иному внутриведомственному акту допустимо только при учете всей системы законодательства, в т.ч. вышестоящего уровня, что представляется важным. В таком свете, недопустимым становится противоречие ведомственных нормативных актов вышестоящим законам, в том числе и Закону о государственной кадастровой оценке и Закону о государственной регистрации.

Подводя итоги, следует построить иерархию источников правовой регламентации государственной кадастровой оценки объектов недвижимости: международные акты РФ; Конституция РФ; федеральные конституционные законы; федеральные законы; указы Президента РФ; постановления Правительства РФ; ведомственные акты. Соответственно, в каждом из перечисленных источников выражаются те или иные вопросы, затрагивающие систему правового регулирования государственной кадастровой оценки объектов недвижимости.

На основании указанного, можно сделать вывод о том, что правовое регулирование государственной кадастровой оценки объектов недвижимости базируется на совокупности нормативных правовых актов, предопределяющих особенности деятельности уполномоченных государственных органов (Росреестра и др.). Совокупность источников правового регулирования исследуемого вопроса имеет достаточно сложную структуру.

В качестве объектов государственной кадастровой оценки выступают объекты недвижимости, вытекающие из перечня объектов, указанных в гражданском законодательстве, и подлежащие по закону государственной кадастровой оценке. Важнейшие принципы государственной кадастровой оценки представляют собой основы деятельности, связанной с государственной кадастровой оценкой, обязательные для выполнения (законность, независимость, индивидуализация, гласность, открытость и др.). Далее, целесообразно рассмотреть особенности порядка проведения, полномочия и обязанности уполномоченных бюджетных учреждений, осуществление надзора в сфере государственной кадастровой оценки.

Литература

1. Российская Федерация. Конституция (1993). Конституция Российской Федерации: принята всенарод. голосованием 12 дек. 1993 г. – Официальный интернет-портал правовой информации <http://www.pravo.gov.ru>. – 2020. – 04 июля.
2. Белан Р.А. Государственная регистрация прав на недвижимое имущество / Р.А. Белан, А.В. Кирилюк // Аллея науки. – 2018. – Т. 2. – № 11 (27). – С. 75-80.
3. Болгова О.С. Основные источники права / О.С. Болгова // Известия Российского государственного педагогического университета им. А.И. Герцена. – 2009. – № 92. – С. 49.

4. Лысенко В.А. Особенности нормативно-правового акта как источника российского права / В.А. Лысенко, И.С. Крамской, Н.А. Рязанова // Вестник экономики, права и социологии. – 2015. – № 4. – С. 204.

5. Российская Федерация. Законы. О государственной кадастровой оценке: Федер. закон Рос. Федерации от 03 июля 2016 г. № 237-ФЗ // Рос. газета. – 2016. – 06 июля.

6. Всеобщая декларация прав человека (принята Генеральной Ассамблеей ООН 10.12.1948) // Рос. газета. – 1998. – 10 декабря.

7. Конвенция о защите прав человека и основных свобод (Заключена в г. Риме 04.11.1950) (с изм. от 13.05.2004) (вместе с «Протоколом [№ 1]» (Подписан в г. Париже 20.03.1952), «Протоколом № 4 об обеспечении некоторых прав и свобод помимо тех, которые уже включены в Конвенцию и первый Протокол к ней» (Подписан в г. Страсбурге 16.09.1963), «Протоколом № 7» (Подписан в г. Страсбурге 22.11.1984)) // Собрание законодательства РФ. – 2001. – 8 января.

8. Конвенция против транснациональной организованной преступности (принята в г. Нью-Йорке 15.11.2000 Резолюцией 55/25 на 62-ом пленарном заседании 55-ой сессии Генеральной Ассамблеи ООН) (с изм. от 15.11.2000) // Собрание законодательства РФ. – 2004. – 4 октября.

9. Российская Федерация. Законы. Гражданский кодекс Рос. Федерации (часть первая) от 30 ноября 1994 г. № 51-ФЗ // Собрание законодательства РФ. – 1994. – 05 декабря.

10. Российская Федерация. Законы. Жилищный кодекс Рос. Федерации от 29 декабря 2004 г. № 188-ФЗ // Собрание законодательства РФ. – 2005. – 03 января.

11. Российская Федерация. Законы. Градостроительный кодекс Рос. Федерации от 29 декабря 2004 г. № 190-ФЗ (ред. от 02.07.2021) (с изм. и доп., вступ. в силу с 01.09.2021) // Рос. газета. – 2004. – 30 декабря.

12. Российская Федерация. Законы. О государственной регистрации недвижимости: Федер. закон Рос. Федерации от 13 июля 2015 г. № 218-ФЗ // Собрание законодательства РФ. – 2015. – 20 июля.

13. Российская Федерация. Законы. Об оценочной деятельности в Российской Федерации: Федер. закон Рос. Федерации от 29 июля 1998 г. № 135-ФЗ // Рос. газета. – 1998. – 06 августа.

14. Российская Федерация. Законы. О государственной регистрации недвижимости:

Федер. закон Рос. Федерации от 13 июля 2015 г. № 218-ФЗ // Собрание законодательства РФ. – 2015. – 20 июля.

15. Валеев Д.Р. Право собственности граждан Российской Федерации на жилые помещения / Д.Р. Валеев, Д.А. Шаповалов // EUROPEAN RESEARCH. – 2016. – № 10 (21). – С. 65-70.

16. Российская Федерация. Законы. Гражданский кодекс Рос. Федерации (часть первая) от 30 ноября 1994 г. № 51-ФЗ // Собрание законодательства РФ. – 1994. – 05 декабря.

17. Атаманчук Г.В. Теория государственного управления / Г.В. Атаманчук. – М.: Омега-Л, 2015. – С. 115.

18. Президент Российской Федерации. О Федеральной службе государственной регистрации, кадастра и картографии: Указ Президента Рос. Федерации от 25 декабря 2008 г. № 1847 // Собрание законодательства РФ. – 2008. – 29 декабря.

19. Правительство Российской Федерации. О Федеральной службе государственной регистрации, кадастра и картографии (вместе с «Положением о Федеральной службе государственной регистрации, кадастра и картографии»): Постановление Правительства Рос. Федерации от 01 июня 2009 г. № 457 // Собрание законодательства РФ. – 2009. – 22 июня.

20. Правительство Российской Федерации. Об утверждении Правил предоставления документов, направляемых или предоставляемых в соответствии с частями 1, 3 - 13, 15, 15(1), 15.2 статьи 32 Федерального закона «О государственной регистрации недвижимости» в федеральный орган исполнительной власти (его территориальные органы), уполномоченный Правительством Российской Федерации на осуществление государственного кадастрового учета, государственной регистрации прав, ведение Единого государственного реестра

недвижимости и предоставление сведений, содержащихся в Едином государственном реестре недвижимости: Постановление Правительства Рос. Федерации от 31 декабря 2015 г. № 1532 // Собрание законодательства РФ. – 2016. – 11 января.

21. Российская Федерация. Законы. О государственной кадастровой оценке: Федер. закон Рос. Федерации от 03 июля 2016 г. № 237-ФЗ // Рос. газета. – 2016. – 06 июля.

22. Минэкономразвития России. Об утверждении методических указаний о государственной кадастровой оценке: Приказ Минэкономразвития России от 12 мая 2017 г. № 226 (Зарегистрировано в Минюсте России 29.05.2017 № 46860) // Официальный интернет-портал правовой информации <http://www.pravo.gov.ru>. – 2017. – 30 мая.

23. Минэкономразвития России. Об утверждении Порядка формирования и предоставления перечня объектов недвижимости, подлежащих государственной кадастровой оценке: Приказ Минэкономразвития России от 01 ноября 2013 г. № 648 (Зарегистрировано в Минюсте России 31.12.2013 № 30934) // Рос. газета. – 2014. – 15 января.

24. Росреестр. О наделении федерального государственного бюджетного учреждения «Федеральная кадастровая палата Федеральной службы государственной регистрации, кадастра и картографии» полномочиями по формированию и предоставлению перечня объектов недвижимости, подлежащих государственной кадастровой оценке: Приказ Росреестра от 13 января 2015 г. № П/3 (Зарегистрировано в Минюсте России 06.02.2015 N 35909) // Официальный интернет-портал правовой информации <http://www.pravo.gov.ru>. – 2015. – 10 февраля.

BAZHAIKIN Anatoly Leonidovich

PhD in Law, Associate Professor
Institute of Law, Social Management and Security,
Udmurt State University, Russia, Izhevsk

SUNTSOVA Elena Vyacheslavovna

Master's student, Institute of Law, Social Management and Security,
Udmurt State University, Russia, Izhevsk

**STATE CADASTRAL VALUATION:
NORMS, PRINCIPLES, BASIC CONCEPTS AND OBJECTS**

***Abstract.** The article discusses the legal basis of the state cadastral valuation of real estate.*

***Keywords:** state cadastral valuation, valuation of real estate, market price of real estate, cadastral value.*

ЗЕНКОВА Ирина Андреевна
магистрант,
Саратовская государственная юридическая академия,
Россия, г. Саратов

КЛЮЧЕВЫЕ АСПЕКТЫ ПРАВОВОГО СТАТУСА ДЕПУТАТА ЗАКОНОДАТЕЛЬНОГО (ПРЕДСТАВИТЕЛЬНОГО) ОРГАНА СУБЪЕКТА РОССИЙСКОЙ ФЕДЕРАЦИИ

Аннотация. *Статья посвящена рассмотрению ключевых аспектов правового статуса депутата законодательного (представительного) органа субъекта Российской Федерации. Был сделан упор на рассмотрение особенностей дефиниции «правовой статус депутата», ее характеристики и отличительные черты. Специфические особенности правового статуса депутата регионального парламента были выделены вследствие рассмотрения рамочного правового регламентирования его деятельности на федеральном и региональном уровнях.*

Ключевые слова: *депутат, правовой статус, законодательный (представительный) орган субъекта РФ, права и обязанности депутата, гарантии депутатской деятельности, депутатский мандат, парламентаризм.*

Значимость парламентария так или иначе тесно взаимосвязана в реализуемых депутатом функциями и полномочиями. В частности, представительство в органах власти, осуществление государственной власти от имени и в интересах народа – есть не что иное, как основа правового статуса депутата.

В общем смысле правовой статус – это целый комплекс, состоящий из прав, обязанностей и полномочий субъекта, определенных рамками действующего законодательства. Обращаясь к конституционному праву, правовой статус определяется как нормативно закрепленное положение органов, организаций, должностных лиц или граждан [6, с. 55].

Правовой статус депутата, в свою очередь, определяется рамками Конституции РФ и соответствующими нормативными правовыми актами на различных уровнях власти.

Учитывая то, что депутат осуществляет свои основные функции практически всегда во взаимодействии с населением, именно такое взаимодействие по большей части определяет его правовой статус. Помимо этого, нельзя не отметить тот факт, что те цели и задачи, которые достигает в своей профессиональной деятельности депутат, выступают ключевым фактором, влияющим на реализацию его активной стороны в рамках непрерывного осуществления функций.

Правовое регулирование деятельности депутата является основополагающим моментом в обеспечении продуктивности, эффективности и результативности его работы. Поскольку деятельность депутата по большей части завязана на нормах законодательства различных уровней власти, именно его правовой статус является ключевым звеном, определяющим его социальное предназначение в государстве и обществе, становится вектором, принимаемых им в рамках реализуемой государственной политики, управленческих решений [4, с. 426].

Следовательно, можно определить понятие правового статуса регионального депутата как совокупность прав и обязанностей депутата, регулируемых положениями федерального и регионального законодательства, осуществляемых с соблюдением норм этики и следованием правовым обычаям, в рамках реализации ими своих полномочий, согласно установленным гарантиям депутатской деятельности.

А.В. Габеев отмечает, что правовой статус депутата регионального парламента в равной степени устанавливается федеральным и региональным законодательством в соответствии с конституционными началами реализации представительства на местах [3, с. 447]. Следовательно, вопрос правового регулирования статуса депутата регионального парламента можно отнести к вопросам совместного

ведения Российской Федерации и субъектов Российской Федерации.

Можно утверждать, что Конституцией РФ установлены основы рамочного регулирования статуса регионального парламента на федеральном уровне, поскольку любые нормативные правовые акты регионального значения не могут противоречить федеральным нормативным правовым актам – данная правовая норма установлена частью 5 статьи 76 Конституции РФ [1].

Однако федеральным законодательством слабо закреплены особенности правового статуса депутата именно регионального парламента, вследствие чего можно увидеть в действии конституционный принцип самостоятельности субъектов Российской Федерации [2].

Депутат регионального парламента обладает особым правовым статусом, и, в рамках осуществления своих полномочий, должен руководствоваться нормами не только федерального, но и регионального законодательства.

Следовательно, опираясь на мнение О.А. Фомичевой, Федеральный закон от 06.10.1999 г. № 184-ФЗ неспроста не дает определения понятия «статуса депутата», тем самым, давая возможность правового регулирования данного вопроса именно на региональном уровне, что, в свою очередь, накладывает на субъекты Российской Федерации специфическую конституционно-правовую ответственность за рамочное регулирование элементов правового статуса депутата регионального парламента на региональном уровне [6, с. 57].

Основополагающий элемент правового статуса депутата законодательного (представительного) органа субъекта Российской Федерации – его депутатский мандат. Депутатский мандат – это полномочия, которые даны депутату, чтобы действовать от имени и в интересах избравших его граждан [5, с. 105].

Депутатский мандат, по большей части, проявляется своим политико-правовым характером: в данном случае депутат выступает в качестве представителя избравших его граждан определенного субъекта Российской Федерации.

Еще одним важным элементом правового статуса депутата законодательного (представительного) органа субъекта Российской Федерации является его возраст. Так, законодательством многих регионов России устанавливается минимальный возраст для кандидата в

депутаты (в основном, это 21 год, однако законодательством некоторых регионов, к примеру, Брянской, Иркутской области, установлен минимальный возраст в 18 лет), а максимальный – не ограничивается никакими рамками. Учитывая то, что практически все субъекты Российской Федерации следуют федеральным стандартам в определении возраста кандидатов в депутаты (21 год), и не стремятся к независимости и обособленности в вопросах определения особенностей правового статуса депутата регионального парламента, все же встречаются исключения, указанные ранее.

Это лишь пара особенностей из множества, которые просматриваются в законодательстве субъектов Российской Федерации по вопросам правового регулирования статуса депутата регионального парламента.

В любом случае, важнейшим моментом для определения правового статуса депутата регионального парламента является классификация его обязанностей. В современной учебной и научной литературе принято выделять три основных критериальных признака, по которым можно разделить обязанности депутатов регионального парламента:

- сфера осуществления (в зависимости от того, в каком органе, избирательно округе депутат реализует свое представительство);
- субъект осуществления (в зависимости от формы организации деятельности депутата);
- функциональный критерий (в зависимости от того, какая функция реализуется депутатом).

Рассмотрим каждую группу более подробно:

1. Наиболее распространенными сферами осуществления региональным депутатом своей деятельности является избирательный округ и региональный парламента. Следовательно, по данному критерию обязанности регионального депутата можно разделить на:

- обязанности в избирательном округе как представителя народа;
- обязанности в законодательно (представительном) органе государственной власти субъекта РФ как должностного лица.

Данный критерий закрепляется на законодательном уровне субъектов Федерации: в некоторых регионах законодательство о правовом статусе региональных депутатов содержит главы, которые посвящены разграничению обязанностей депутата при работе в

избирательном округе и региональном парламенте (к примеру, Ульяновская и Омская области).

2. По субъекту осуществления обязанности регионального депутата можно разделить на три группы:

– индивидуальные – те обязанности, которые осуществляются депутатом самостоятельно (к примеру, соблюдение регламента проведения заседания, выполнение наказов избирателей, рассмотрение обращений граждан);

– коллективные – те обязанности, которые осуществляются депутатом в группе (коллективе) или делегировано (к примеру, участие в заседании регионального парламента, в работе депутатских фракций, осуществление приема граждан);

– общеколлегияльные – например, обязанность принятия участия в общеколлегияльном голосовании по вопросам, оглашенным на заседаниях регионального парламента.

Функциональный критерий, следовательно, связан с осуществляемыми депутатом функциями в рамках осуществления им профессиональной деятельности. Такие обязанности регионального депутата можно разделить также на три группы:

– организационные – связаны с преобразованиями в структуре регионального парламента, избрания кандидатов в депутаты;

– контрольные – связаны с контролем за следованием федеральному и региональному законодательству, реализацией полномочий и удовлетворения интересов избирателей в полной мере;

– учредительные – связаны с непосредственным принятием управленческих решений в рамках направлений текущей деятельности законодательного (представительного) органа государственной власти субъекта Федерации [4, с. 428].

Таким образом, рассмотрев понятие, основные аспекты рамочного правового регулирования статуса депутата регионального парламента на федеральном и региональном уровнях, можно с уверенностью утверждать, что

правовая регламентация его деятельности, в частности, на уровне субъектов Российской Федерации, обладает огромным спектром специфических особенностей, присущих только отдельным регионам. Следовательно, можно сделать вывод, что рассмотренные аспекты статуса депутата законодательного (представительного) органа субъекта Российской Федерации являются ключевыми составляющими для определения типичных черт парламентаризма в России.

Литература

1. "Конституция Российской Федерации" (принята всенародным голосованием 12.12.1993 с изменениями, одобренными в ходе общероссийского голосования 01.07.2020) // Собрание законодательства РФ. 2014. № 31. Ст. 4398.; Российская газета. 2020. № 144(8198).

2. Федеральный закон от 06.10.1999 N 184-ФЗ (ред. от 11.06.2021) "Об общих принципах организации законодательных (представительных) и исполнительных органов государственной власти субъектов Российской Федерации" // Собрание законодательства РФ. 1999. № 42. Ст. 5005; 2021. № 24 (Часть I). Ст. 4188.

3. Габеев, А.В. Конституционно-правовой статус регионального парламента: понятие и содержание / А.В. Габеев // Евразийский юридический журнал. – 2020. – № 12 (151). – С. 446-449.

4. Русанова, В.А. Правовой статус депутата в Российской Федерации / В.А. Русанова // Аллея науки. – 2018. – Т. 3. – № 9 (25). – С. 425-429.

5. Савченко, М.С. К вопросу о правовом регулировании статуса депутатов региональных парламента / М.С. Савченко // В книге: Научно-технологическое обеспечение агропромышленного комплекса России: проблемы и решения. Сборник тезисов по материалам V Национальной конференции. Краснодар, 2020. – С. 102-107.

6. Фомичева, О.А. Профессиональная деятельность депутата регионального парламента как основа законодательного процесса / О.А. Фомичева // Конституционное и муниципальное право. – 2019. – № 8. – С. 55-58.

ZENKOVA Irina Andreevna
Master's student, Saratov State Law Academy,
Russia, Saratov

**KEY ASPECTS OF THE LEGAL STATUS OF A DEPUTY
OF A LEGISLATIVE (REPRESENTATIVE) BODY OF A CONSTITUENT
ENTITY OF THE RUSSIAN FEDERATION**

Abstract. *The article is devoted to the consideration of key aspects of the legal status of a deputy of a legislative (representative) body of a constituent entity of the Russian Federation. Emphasis was placed on the consideration of the features of the definition of "the legal status of a deputy", its characteristics and distinctive features. The specific features of the legal status of a deputy of the regional parliament were highlighted as a result of consideration of the framework legal regulation of his activities at the federal and regional levels.*

Keywords: *deputy, legal status, legislative (representative) body of the subject of the Russian Federation, rights and duties of a deputy, guarantees of deputy activity, deputy mandate, parliamentarism.*

СОЛОВЬЕВА Анастасия Андреевна

студентка кафедры уголовного процесса, Кубанский государственный университет,
Россия, г. Краснодар

СИСТЕМА АКТОВ ПРОКУРАТУРЫ РЕСПУБЛИКИ КАЗАХСТАН

Аннотация. В статье рассматривается система правовых актов прокуратуры Республики Казахстан.

Ключевые слова: право, прокуратура, акты прокурорского реагирования, Республика Казахстан.

Прокуратура занимает особое место в системе правоохранительных органов любого государства. При этом нельзя не отметить все повышающуюся значимость органов прокуратуры в обеспечении охраны прав и свобод граждан.

В законодательстве Республики Казахстан отсутствует определение понятия «прокуратура», однако указывается на ее назначение, принципы организации и деятельности органов прокуратуры, задачи, а также основные направления деятельности прокурорского надзора. Так, согласно ст. 1 Закона Республики Казахстан «О прокуратуре», прокуратура от имени государства осуществляет в установленных законом пределах и формах высший надзор за соблюдением законности на территории Республики Казахстан, представляет интересы государства в суде и от имени государства осуществляет уголовное преследование [1].

В ходе осуществления задач, возложенных на органы прокуратуры, издаются акты прокурорского реагирования, направленные на устранение выявленных нарушений закона. Таким образом, акт прокурорского реагирования выступает одним из важнейших понятий прокурорской деятельности. Несмотря на вышесказанное, законодательством Республики Казахстан не предусмотрено легальной дефиниции данного понятия.

В науке наблюдаются различные подходы относительно определения понятия акта прокурорского реагирования. Например, С.Г. Березовская под актами прокурорского надзора понимала основанное на полномочии прокурора действие, облеченное в определенную форму [2].

По мнению А.Я. Сухарева акты прокурорского надзора – это предусмотренные федеральными законами правовые средства

реализации полномочий прокуратуры, используемые прокурором в соответствии со своей предметной и иерархической компетенцией в целях установления нарушений или несоблюдения Конституции и федеральных законов, прав и свобод человека и гражданина, а также охраняемых законом интересов общества и государства, проверки этих нарушений и принятия мер к восстановлению нарушенной законности [3].

М.В. Маматов и Е.В. Кремнева понимают под актами прокурорского реагирования выраженные по установленной форме решения прокурора, основанные на предоставленных ему законом полномочиях [4].

Е.Н. Тагунов рассматривает акт прокурорского реагирования как составленный в определенной форме документ, в котором содержалось требование прокурора по тем или иным вопросам [5].

По мнению Н.Р. Корешниковой акт прокурорского реагирования – это «специфическое правовое средство прокурорского реагирования на выявленные нарушения закона, представляющий собой документ юрисдикционного характера, применяемый указанными в законе должностными лицами органов прокуратуры в ходе осуществления надзорных и ненадзорных функций» [6].

Как справедливо отмечает Е.Р. Ергашев [7], приведенные выше понятия не совсем отражают сущность данного правового явления, поскольку далеко не все действия прокурора, выраженные в «определенной форме», можно отнести к актам прокурорского реагирования на выявленные нарушения закона. Более того, не все акты прокурорского реагирования содержат требование об устранении выявленных нарушений закона. Некоторые из них содержат иные требования (например, устранение причин и условий, способствующих выявленным

нарушениям закона, недопущения нарушений закона в будущем, привлечение к ответственности виновных должностных и иных лиц и т.д.).

В законодательстве Республики Казахстан актам прокурорского реагирования (надзора) отведена значительная роль и их нормативному регулированию посвящена целая отдельная глава в Законе РК от 30 июня 2017 г. № 81-VI «О прокуратуре», в которой отражена система правовых актов с их подразделением на 3 группы. Так, согласно ч. 1 ст. 23 Закона РК от 30 июня 2017 г. № 81-VI «О прокуратуре» систему правовых актов прокуратуры составляют:

- 1) акты прокурорского надзора (протест, санкция, указание, представление, постановление);
- 2) акты прокурорского реагирования (ходатайство, заявление, обращение, разъяснение закона);
- 3) акты регулирующие вопросы организации и деятельности прокуратуры (приказы, распоряжения, положения, инструкции, регламенты и другие).

При этом Закон достаточно подробно раскрывает содержание каждого акта прокурорского реагирования.

Таким образом, в систему актов прокуратуры Республики Казахстан входят:

- протест на противоречащие Конституции, законам, актам Президента Республики Казахстан и ратифицированным Республикой международным договорам нормативные и иные правовые акты и действия (бездействие) государственных органов и должностных лиц;
- санкция (согласие) на совершение отдельных действий правоограничительного характера, получение сведений, содержащих охраняемую законом тайну;
- указание по вопросам досудебного расследования, оперативно-розыскной деятельности и негласных следственных действий;
- представление, которое вносится прокурором об устранении нарушений законности, об устранении причин и условий, способствующих совершению уголовных и иных правонарушений, по вопросам лишения неприкосновенности лиц, обладающих этим правом в соответствии с Конституцией Республики Казахстан, а также в иных случаях, установленных законом;
- постановление о возбуждении дисциплинарного производства, проведении

проверки, приводе, приостановлении действия правового акта, об отмене мер запретительного или ограничительного характера, наложенных государственными, местными представительными и исполнительными органами, органами местного самоуправления и их должностными лицами;

- ходатайство о пересмотре не вступивших в законную силу судебных актов;
- заявление (исковое заявление), с которым прокурор вправе обратиться в суд в порядке и на основаниях, установленных законом;
- обращение к должностным лицам, государственным органам, юридическим и физическим лицам в целях обеспечения законности и общественной безопасности, предупреждения правонарушений, а также защиты прав и свобод человека и гражданина, с которым вправе выступить Генеральный Прокурор, его заместители, прокуроры областей и приравненные к ним прокуроры;
- разъяснение закона в целях обеспечения общественной безопасности, предупреждения правонарушений или при наличии сведений о готовящихся противоправных действиях, даваемое в письменной и (или) устной форме физическим лицам и представителям юридических лиц.

Любой акт прокурорского реагирования должен быть составлен в соответствии с определенными требованиями. В протесте, представлении, предписании или постановлении прокурора обязательно указывается, кем и какое положение закона было нарушено, в чем состоит нарушение, что и в какой срок должностное лицо или орган должны предпринять к его устранению.

В документах прокурорского реагирования надлежит указывать:

- 1) кем допущено нарушение закона;
- 2) какое его положение нарушено;
- 3) в чем состоит нарушение;
- 4) что следует предпринять для его устранения;
- 5) в какой срок нарушение должно быть устранено.

Примечательно, что законодательством Республики Казахстан привычные Российской Федерации протест, представление и постановление относятся к актам прокурорского надзора, а не прокурорского реагирования.

Предусмотренная в Законе Республики Казахстан «О прокуратуре» систематизация актов

прокуратуры с выделением из них актов прокурорского надзора и актов прокурорского реагирования несомненно является положительным моментом, также как и раскрытие их содержания отдельными статьями главы 5 вышеуказанного Закона. На наш взгляд, российскому законодательству о прокуратуре не хватает подобного подхода в отношении актов прокурорского реагирования.

Литература

1. Закон Республики Казахстан от 30 июня 2017 года № 81-VI «О прокуратуре» (с изменениями по состоянию на 02.07.2021 г.) // ИПС «Параграф». – URL: https://online.zakon.kz/Document/?doc_id=31690116#pos=305;-43. (дата обращения: 20.10.2021).
2. Березовская С.Г. Прокурорский надзор в советском государственном управлении. М., 1954. С. 73.
3. Прокурорский надзор: учебник / под ред. А.Я. Сухарева. М.: Норма, 2004. С. 19–20.
4. Маматов М.В., Кремнева Е.В. Акты прокурорского реагирования в практике судебного контроля // Оборонно-промышленный комплекс: вопросы права. 2020. № 6. С. 53.
5. Тагунов Е.Н. Акты прокурора по общему надзору. М.: ВЮЗИ, 1957.
6. Корешникова Н.Р. Основные правовые средства прокуратуры Российской Федерации как инструмент обеспечения исполнения законов: автореф. дис. ... канд. юрид. наук. Екатеринбург, 2010. С. 18-19.
7. Ергашев Е.Р. К дискуссии о понятии, признаках, свойствах акта прокурорского реагирования // Российский журнал правовых исследований. - 2016. - Т. 3. - №4. - С. 182-187.

SOLOVYEVA Anastasia Andreevna
Student of the Chair of Criminal process,
Kuban State University, Russia, Krasnodar

SYSTEM OF ACTS OF THE PROSECUTOR'S OFFICE OF REPUBLIC KAZAKHSTAN

Abstract. *The article examines the system of legal acts of the prosecutor's office of the Republic of Kazakhstan.*

Keywords: *law, prosecutor's office, acts of prosecutor's response, Republic Kazakhstan.*

ГОСУДАРСТВЕННОЕ И МУНИЦИПАЛЬНОЕ УПРАВЛЕНИЕ

СЕМЕНОВА Эржена Васильевна

Московский финансово-промышленный университет «Синергия»,
Россия, г. Москва

ОБ ОРГАНИЗАЦИИ СИСТЕМЫ УПРАВЛЕНИЯ В ВУЗЕ

Аннотация. Организация менеджмента в высшей школе обсуждается с 2000 годов, что связано с вызовами, на которые отвечает вузовская система: переход на многоуровневое образование, изменение стандартов, экономические и социальные изменения общества. И если на начальном этапе ученые и практики размышляли о совершенствовании системы, инновационных проектах; на следующем рассматривались подходы для решения и систематизация процессов и систем, то сейчас актуальным становятся личность преподавателя, которая непосредственно участвует в процессе и решает поставленные перед вузом задачи.

Ключевые слова: менеджмент в высшей школе, система организации работы в вузе, деятельность преподавателя.

Организация системы управления в вузах Российской Федерации широко обсуждалась научной общественностью в первой декаде 21 века, чтобы было связано с переосмыслением задач, которые ставились перед высшей школой, новой экономическими вызовами, изменениями самой системы образования, вхождением в Болонский процесс и т.д. Например, такие работы, которые были опубликованы в начале 2000-х как «Совершенствование системы управления крупным вузом в современных условиях» [1, с. 202-208], «Совершенствование управления деятельностью вуза на основе системы рейтинговой оценки» [2, с. 43-45], «Инновационный проект развития образования национального фонда подготовки кадров программа «Совершенствование управления в вузах» [3, с. 87-88], «Основные направления совершенствования управления вузом при переходе на инновационную модель развития» [4].

В следующей декаде века среди работ, опирающихся на новые подходы – например,

«Совершенствование системы управления вузом на основе процессного подхода и автоматизации управления бизнес-процессами» [5], «Совершенствование структуры управления образовательным потенциалом современного вуза» [6].

Особое внимание привлекает коллектив авторов под руководством доктора экономических наук, профессора Семена Давыдовича Резника, которые предложили решения на волнующие вопросы системно и многоуровнево: в 2004 г. вышло учебное пособие «Управление кафедрой», в 2013 г. «Управление факультетом», «Управление высшим учебным заведением». Указанные учебники были много раз переизданы, последние издания вышли 2019 и 2020 гг., они положили начало серии «Менеджмент в высшей школе», в которую сейчас уже входят 18 изданий, посвященных очень разным аспектам вузовской жизни.

В учебнике «Управление факультетом» приводится обобщенная структура управления государственным вузом в РФ [7, с. 25].



Рис. 1. Структура управления вузом

Данная модель отражает общую организацию работы вуза, где прослеживается линейный подход, но «в современных условиях линейная схема управления часто не

срабатывает, поэтому возникает необходимость радикальной перестройки организационной структуры вуза и входящих в него подразделений» [7, с. 24].

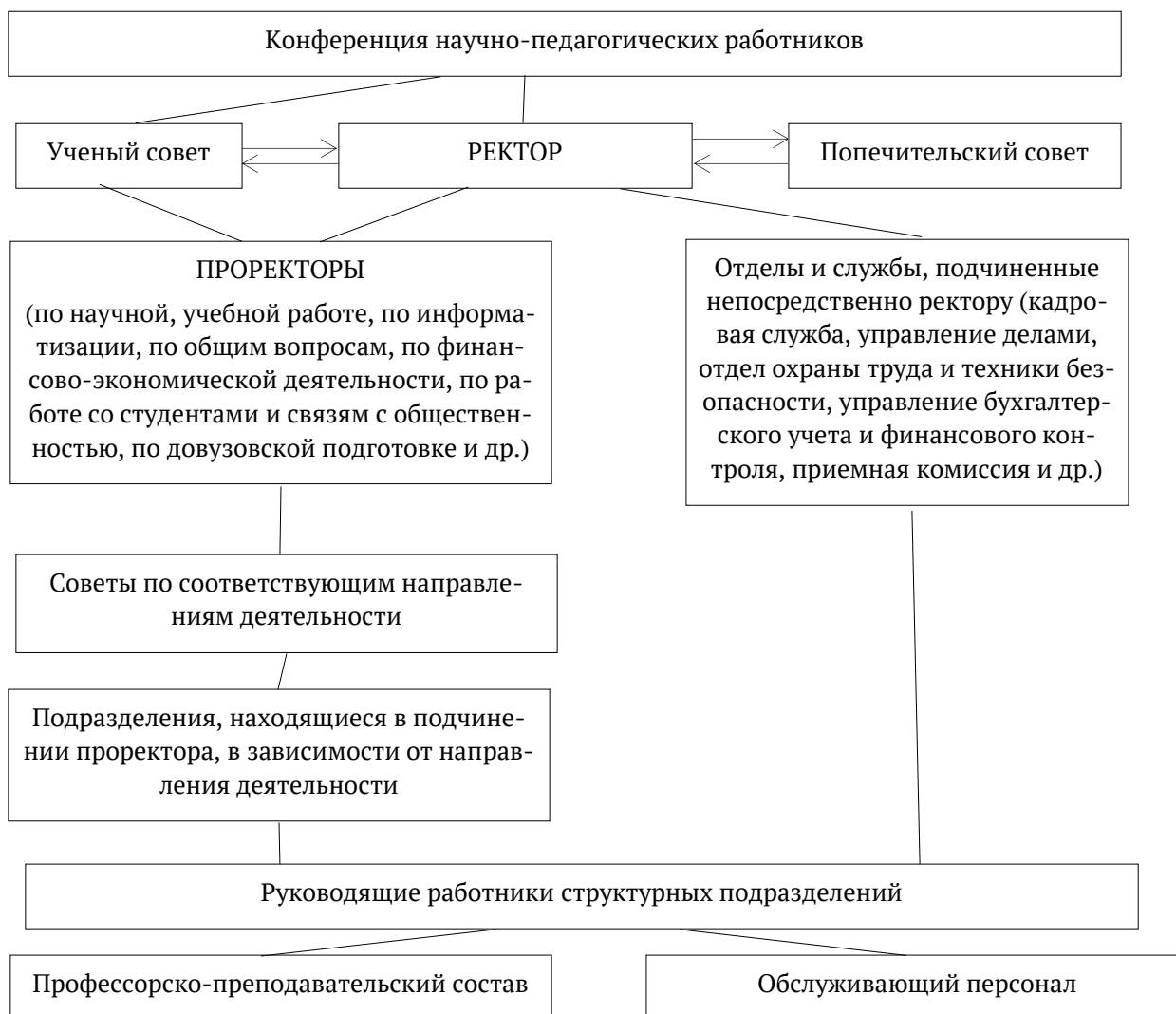

Рис. 2. Модель системы управления факультетом вуза [8, с. 275]

Нелинейные отношения между структурными единицами сложной системы могут быть рассмотрены разные, но они должны решать ряд сложных задач: отвечать на внешние вызовы, удовлетворять внутренние потребности,

оперативно взаимодействовать и эффективно решать поставленные задачи.

Среди возможных вариантов может быть рассмотрен процессный подход.

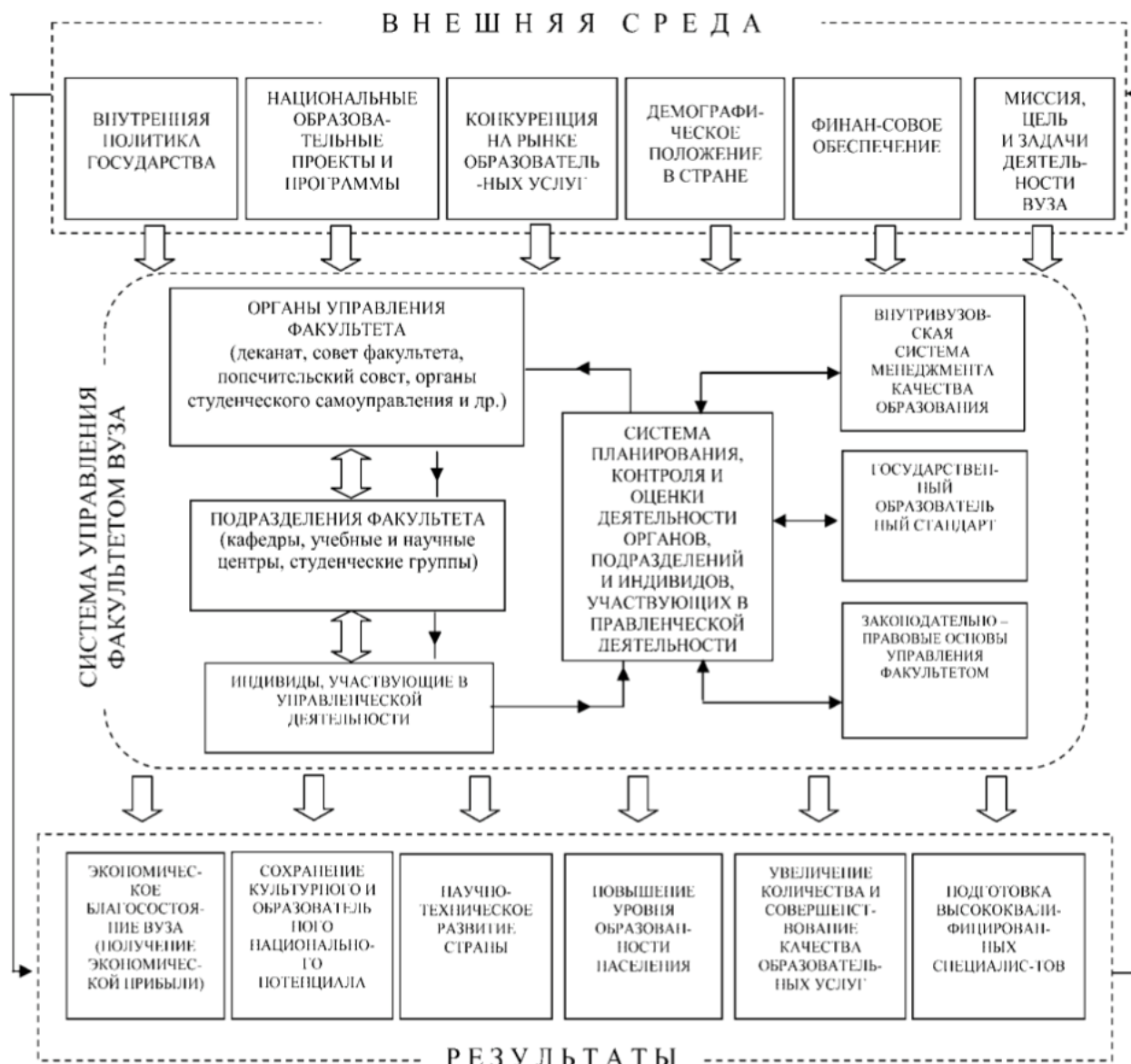

Рис. 3. Процессная модель [9, с. 70]

Вступая в третью декаду 21 века и понимая сложность процессов, которые сопровождают вузы, считаем возможным акцентировать внимание на единице профессорско-преподавательского состава – преподавателе. Именно преподаватель «вертится» на конце большого «маховика», который запускается ректором, всеми службами и структурами, именно он ведет занятия, организует воспитательную работу, ведет кружок научно-исследовательской работы студентов, пишет статьи, создает учебные пособия, занимается профориентационной работой.

Для преподавателя вся работа сосредотачивается на основной функционально единице – кафедре.

Кафедра – это «объединение профессорско-преподавательского состава и научных работников в одной или нескольких тесно связанных между собой отраслей знаний. Кафедра является структурной единицей факультета, осуществляет учебную, методическую и научно-исследовательскую деятельность» [10, с. 22-23]. Для преподавателя организация вуза чаще видится следующим образом.

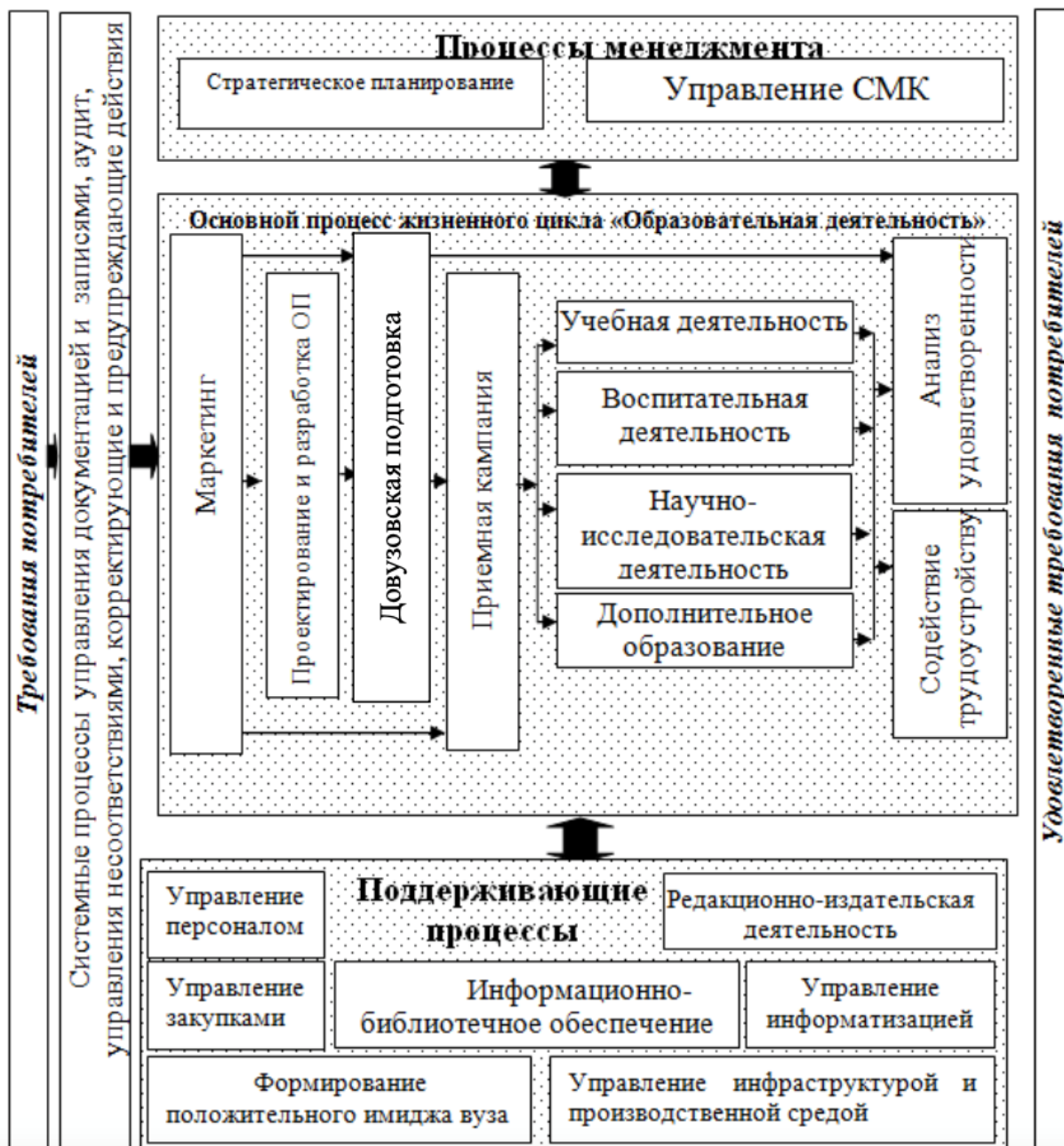

Рис. 4. Организация управления вуза (упрощенная)

Исходя из задач и объема учебной нагрузки у каждого преподавателя есть свой набор учебных и иных поручений: учебная работа, методическая и научная работа, организация и проведение мероприятий воспитательного характера, проведение профориентационных

мероприятий, а также различных дополнительных курсов.

К указанному списку мы также добавляем сопровождение образовательного процесса с применением дистанционных технологий, помимо ведения и заполнения личного кабинета.



Рис. 5. Поручения преподавателя на кафедре

Для выполнения поставленных перед преподавателем задач, считаем возможным создание проектных групп для формулирования задачи, планирования работы для достижения максимального результата.

Литература

1. Семкин Б. В. Совершенствование системы управления крупным вузом в современных условиях / Б. В. Семкин // Наука и практика организации производства и управления (Организация 2001). Материалы Международной научно-практической конференции. – Барнаул: Алтайский государственный технический университет им. И. И. Ползунова. 2001. – С. 202-208.
2. Халявина А. В., Поликарпов Э. Д. Совершенствование управления деятельностью вуза на основе системы рейтинговой оценки / А. В. Халявина, Э. Д. Поликарпов // Вестник Воронежского государственного технического университета, 2001. – № 6-1. – С. 43-45.
3. Жураковский В. М., Аржанова И. В., Уледов В. А. Инновационный проект развития образования национального фонда подготовки кадров программа «Совершенствование управления в вузах / В. М. Жураковский и др. – Университетское управление: практика и анализ, 2002, – № 2. – С. 87-88.
4. Мальцева Е. Г. Основные направления совершенствования управления вузом при переходе на инновационную модель развития: автореф. дисс. ... канд-та экон. наук / Е. Г. Мальцева – Москва: Рос. гос. торгово-экономич. ун-т, 2003. – 21 с.
5. Вагнер Ю. Б. Совершенствование системы управления вузом на основе процессного подхода и автоматизации управления бизнес-процессами: дисс. ... канд-та экон. наук / Ю. Б. Вагнер – Москва: Московский государственный университет имени М. В. Ломоносова (МГУ), 2011. – 172 с
6. Горбачева В. В. Совершенствование структуры управления образовательным потенциалом современного вуза / В. В. Горбачева // Социология образования, 2011. – № 9. – С. 45-54.
7. Управление факультетом : учебник / под общ. ред. д-ра экон. наук, проф. С. Д. Резника. – 3-е изд., перераб. и доп. – Москва: ИНФРА-М, 2020. – 336 с.
8. Резник С. Д., Шестернина О. И. Система и механизмы управления факультетом вуза / С. Д. Резник, О. И. Шестернина // Экономический вестник Ростовского государственного университета. – 2007. – Том 5. - № 2. – Ч. 3. – С. 274-277.
9. Кириллов А. Г. Технология совершенствования системы управления вузом / А. Г. Кириллов // Вестник Кемеровского государственного университета, 2014. - № 1(57). – Т. 1. – С. 68-72.
10. Резник С. Д. Управление кафедрой : учебник. – 4-е изд., перераб. и доп. – Москва: ИНФРА-М, 2015. – 398 с.

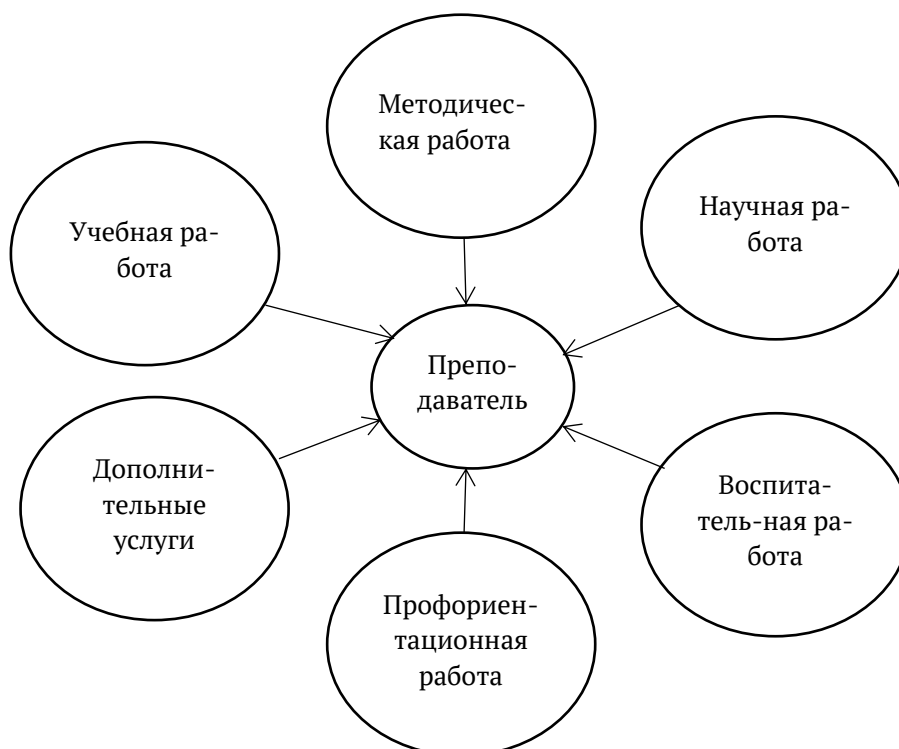
SEMENOVA Erzhena Vasilyevna

Moscow Financial and Industrial University «Synergy»,
Russia, Moscow

ABOUT THE ORGANIZATION OF THE MANAGEMENT SYSTEM AT THE UNIVERSITY

Abstract. *The organization of management in the system of higher education has been discussed since 2000, which is associated with the challenges that the university system responds to: the transition to a multi-level education, changing of State Educational Standards, economic and social changes of the society. At the initial stage, scientists and practitioners thought about improving of the system, innovative projects, at the next stage, approaches for solving and systematization of processes and systems were considered, now the personality of the teacher who is directly involved in the process and solves the tasks assigned to the university is becoming relevant.*

Keywords: *management in higher education, system of organization of work in higher education, teacher activity.*

ЭКОНОМИКА, ФИНАНСЫ

КОТИК Никита Александрович

курсант третьего курса, Академия ФСО России,
Россия, г. Орёл

НОВАЯ ЭКОНОМИЧЕСКАЯ ПОЛИТИКА В ПЕРВЫЕ ГОДЫ СОВЕТСКОЙ ВЛАСТИ

Аннотация. В статье рассматривается период становления советской власти в России и меры, принимаемые правительством для преодоления хаоса и разрухи.

Ключевые слова: народное хозяйство, новая экономическая политика, «военный коммунизм», кризис, продразвёрстка, натуральный налог.

В первые годы советской власти в начале 20-х годов XX века после семи лет Первой мировой и гражданской войн положение России было катастрофическим. Она потеряла более четверти своего национального богатства. Не хватало даже самых необходимых продуктов питания.

По данным историков людские потери за эти годы от боевых действий, голода, болезней, от «белого» и «красного» террора составили порядка 19 миллионов человек. Кроме этого, не приняв новую власть, из страны эмигрировало около 2 миллионов человек, прежде всего почти все представители политической и финансово-экономической элиты дореволюционной России.

Огромное влияние на экономическое состояние страны оказывало так же то, что по условиям Брестского мира вплоть до осени 1918 года Россия осуществляла в Германию и Австро-Венгрию огромные поставки сырья и продовольствия. Также немаловажную роль сыграло и то, что отступая интервенты вывезли с собой пушнины, шерсти, леса, нефти, зерна, промышленного оборудования на многие миллионы золотых рублей.

Для выхода из создавшегося в стране после войн и революций бедственного положения необходимо было произвести кардинальные социально-экономические изменения. Было заявлено о введении новой политики – «военный коммунизм», который должен был

поддержать экономику страны в этот сложный период и перенастроить ее [2].

«Военный коммунизм» (политика военного коммунизма) – название внутренней политики Советской России, проводимой во время Гражданской войны 1918-1921 годов. Суть военного коммунизма заключалась в том, чтобы подготовить страну к новому, коммунистическому обществу, на которое были ориентированы новые власти.

Причины и предпосылки перехода к НЭПу

С окончанием гражданской войны политика «военного коммунизма» зашла в тупик. Разруху преодолеть не удалось. В стране не существовало организованной налоговой, финансовой системы.

Произошло резкое падение производительности труда и реальной зарплаты рабочих (даже учитывая не только денежную ее часть, но и снабжение по твердым ценам и бесплатных выдач продовольственных и промышленных товаров).

Крестьянам предписывалось все излишки, а чаще всего и часть самого необходимого, сдавать государству без всякого эквивалента, так как промышленных товаров в стране почти не было. Продукты изымались принудительно.

Из-за этого в стране начались массовые выступления крестьян. От продразверстки крестьяне уклонялись путем сокрытия зерна, перевода зерна в самогон и другими способами. У них не было стимулов сохранять производство

на имеющемся уровне, тем более расширять его. Недостаток тяги, рабочей силы, изношенность инвентаря приводили к значительному сокращению производства. Абсолютное количество сельского населения в стране с 1913 по 1920 г. почти не изменилось, но процент трудоспособных в связи с мобилизациями и результатами войн заметно понизился с 45 % до 36 %. Площадь обрабатываемой пахотной земли сократилась за годы Первой мировой войны (1913-1917г.г.) на 7 %, а за годы гражданской войны (1917-1920г.г.) – более чем на 20 % [1].

Производственные предприятия ограничивались лишь собственными потребностями, стремлением обеспечить себя всем необходимым.

Необходимо было в первую очередь экономически заинтересовать крестьянство в восстановлении хозяйства и расширении производства. Для этого было нужно ограничить его обязательства государству определенными рамками и предоставить право свободно распоряжаться остальной продукцией.

Для осуществления этого плана была необходима свобода оборота продукции и торговли. Эти цели преследовала резолюция X съезда РКП(б) состоявшегося 8-16 марта 1921г. и Декрет ВЦИК от 21 марта 1921 г. «О замене продовольственной и сырьевой разверстки натуральным налогом» [4]. Он ограничивал натуральные обязательства крестьянства строго установленными нормами и допускал реализацию сельскохозяйственных излишков в порядке товарообмена на местных рынках. Это позволяло возобновить местный оборот и продуктообмен, а также в небольшом объеме частную торговлю. В дальнейшем очень быстро возникла необходимость в восстановлении полной свободы товарооборота по всей территории страны, причем не в виде натурального продуктообмена, а в виде денежной торговли. В течение 1921 года стихийно ломались и отменялись законом препятствия и ограничения для развития торговли. Торговля разворачивалась все шире, являясь в этот период основным рычагом восстановления народного хозяйства. Позже государство из-за ограниченности средств отказалось от непосредственного управления мелкими и частично средними промышленными предприятиями. Они передавались в ведение местных органов или сдавались в аренду частным лицам. Небольшая часть предприятий была сдана иностранному капиталу в форме концессий. Государственный сектор составили

крупные и средние предприятия, образовавшие ядро социалистической промышленности. Наряду с этим государство отказалось от централизованного снабжения и сбыта продукции, предоставив предприятиям право прибегать к услугам рынка для закупки необходимых материалов и для реализации продукции. В деятельность предприятий стали активно внедряться начала хозрасчета. Народное хозяйство из строго регламентированного хозяйства натурального типа периода «военного коммунизма» постепенно переходило на путь товарно-денежной экономики. В нем наряду со значительным сектором госпредприятий появились и предприятия частнокапиталистического и госкапиталистического типа.

Декрет о продналоге был началом ликвидации методов хозяйствования «военного коммунизма» и поворотным пунктом к новой экономической политике.

Однако переход к НЭПу не рассматривался как восстановление капитализма. Полагалось, что, укрепившись на основных позициях, Советское государство в дальнейшем сможет расширить социалистический сектор, вытеснив капиталистические элементы. Важным моментом в переходе от прямого продуктообмена к денежному хозяйству был декрет от 5 августа 1921 г. о восстановлении обязательного взимания платы за товары, отпускаемые государственными органами частным лицам и организациям, в т.ч. кооперативным. Впервые стали формироваться оптовые цены, которые до этого отсутствовали из-за планового снабжения предприятий.

Сущность НЭПа и его основные составляющие

Сущность новой экономической политики заключалась во введении рыночных отношений, различных форм собственности и экономических методов управления народным хозяйством.

Главная политическая ее цель состояла в снятии напряженности в обществе и укреплении социальной базы советской власти в виде союза рабочих и крестьян.

Экономическая цель – предотвратить дальнейшее усугубление хозяйственной разрухи, найти пути выхода из кризиса и восстановить экономику страны.

Социальная цель – обеспечить благоприятные условия для построения социалистического общества, не дожидаясь мировой революции. Помимо этого новая экономическая

политика могла помочь восстановить внешне-политические связи и преодолеть международную изоляцию Советской России.

Декретом ВЦИК от 21 марта 1921 г. «О замене продовольственной и сырьевой развёрстки натуральным налогом», в частности, предусматривалось следующее:

1. В целях обеспечения ведения хозяйства на основе более свободного распоряжения крестьянами продуктами своего труда и своими хозяйственными средствами, для укрепления крестьянского хозяйства и повышения его производительности, а также в целях точного установления государственных обязательств земледельцев, развёрстка как способ государственных заготовок продовольствия, сырья и фуража, заменялась натуральным налогом.

2. Натуральный налог должен быть меньше налагавшегося до сих пор путём развёрстки. Сумма налога должна исчисляться так, чтобы можно было покрыть необходимы потребности армии, городских рабочих и неземледельческого населения страны.

3. Налог взимается в виде долевого или процентного отчисления от произведённых в том или ином хозяйстве продуктов, с учётом урожая, числа членов семьи и наличия скота.

4. Налог должен быть прогрессивным. Для хозяйств середняков, малоимущих крестьян и городских рабочих процент отчисления должен быть пониженным, а хозяйства беднейших крестьян могут быть освобождены от некоторых, а в исключительных случаях, и от всех видов натурального налога.

5. Ответственность за выполнение налога возлагается на каждого отдельного хозяина. Круговая ответственность отменяется.

6. Все запасы продовольствия, сырья и фуража, оставшиеся у крестьян после выполнения ими натурального налога, находятся в полном их распоряжении и могут быть использованы для повышения своего благосостояния своей семь путём обмена на товары и продукты фабрично-заводской и кустарной промышленности и сельскохозяйственного производства.

7. Для тех земледельцев, которые излишки пожелают сдать государству, в обмен предоставляются предметы широкого потребления и сельскохозяйственного инвентаря, для чего должен быть создан их постоянный запас.

8. Снабжение беднейшего сельского населения производится в государственном порядке по особым правилам [4].

В 1923-1924 гг. было разрешено вносить продналог продуктами и деньгами. Легализация рыночных отношений влекла за собой перестройку всего хозяйственного механизма. Был значительно облегчён наём рабочей силы в деревне, разрешена аренда земли. Однако налоговая политика (чем больше хозяйство, тем выше налог) приводило к дроблению хозяйств. Зажиточные крестьяне дробили хозяйства, для ухода от высоких налогов.

Эти изменения стимулировали развитие сельскохозяйственного производства и способствовали восстановлению аграрного сектора экономики страны и к 1925 г. уровень сельскохозяйственного производства практически достиг довоенных показателей.

Процессы введения новой экономической политики происходили не только на селе, но и в других отраслях экономики страны.

Как наиболее важные можно отметить следующие:

1. Денационализация мелкой и средней промышленности (передача предприятий из государственной собственности в частную аренду). Допускалась, хоть и ограниченная, свобода частного капитала в промышленности и торговле. Разрешалось использовать труд наёмных рабочих, создавать частные предприятия. На государственном снабжении оставались металлургия, топливно-энергетический комплекс и частично транспорт.

2. Оплата труда осуществлялась на основе новой поощрительной тарифной политики, учитывающей квалификацию рабочего, качество и количество производимых им продуктов, в отличии, от характерной для периода Гражданской войны, уравниловки.

3. Отмена карточной системы распределения продовольствия и товаров. «Пайковая» система зарплаты заменялась денежной формой оплаты. Отменялись всеобщая трудовая повинность и трудовые мобилизации.

4. Восстановление старых и организация новых крупных ярмарок: Нижегородской, Бакинской, Киевской и др. Открытие торговых бирж.

5. Проведение в течение 1921-24 гг. финансовой реформы, в результате чего была создана новая банковская система: Государственный банк, Торгово-промышленный банк, Банк для внешней торговли, сеть кооперативных и местных коммунальных банков. Введение прямых и косвенных налогов (промысловый, подоходный, сельскохозяйственный, акцизы на

товары массового потребления, местные налоги), а также платы за оказание услуг (транспорт, связь, коммунальное хозяйство и др.).

6. В 1921 г. была начата денежная реформа. В конце 1922 г. выпущена устойчивая валюта – советский червонец, который стал применяться для краткосрочного кредитования в промышленности и торговле. Червонец обеспечивался золотом и другими легко реализуемыми ценностями и товарами. Один червонец приравнивался к 10 дореволюционным золотым рублям, а на мировом рынке его стоимость доходила до 6 долларов США. В 1924 г. вместо них были выпущены медные и серебряные монеты, а также казначейские билеты. В результате этой реформы в стране удалось ликвидировать бюджетный дефицит.

Новая экономическая политика привела к оживлению экономики. Появившаяся у крестьян экономическая заинтересованность в производстве сельхозпродукции позволила быстро насытить рынок продовольствием и преодолеть последствия голодных лет «военного коммунизма».

Главной отличительной чертой НЭПа была двухсекторная экономика. Она включала в себя государственный и частный сектора, которые активно сотрудничали, дополняли друг друга.

В первый сектор входили монополия государственная промышленность и торговля, система кредитования во главе с Государственным банком.

Ко второму сектору относились частное (кустарное, ремесленное) производство, частная торговля, коммерческие банки. Также широкое развитие получила кооперация – производственная, потребительская, торговая, сельскохозяйственная; было развито кооперативное кредитование сельского хозяйства.

Кооперативная, государственная и частная составляющие экономики одновременно и конкурировали, и сотрудничали между собой.

В сельском хозяйстве одновременно уживались социалистические элементы и аренда, наемный труд. Наряду с социалистическими элементами существовало мелкотоварное хозяйство и капиталистические отношения. В 1921-24 гг. в розничном обороте частный сектор занимал преобладающее положение, но в дальнейшем его стали постепенно вытеснять государственное и кооперативное производство и торговля. Все предприятия переходили на хозрасчет. С осени 1921-го года (в это время

еще был период застоя государственной промышленности) происходило быстрое накопление частного капитала, т.к. первое время для него были хорошие условия кредитования, свобода от налогов. Активно развивались и частная торговля, и частная промышленность, кустарное производство. Продукция частной промышленности была гораздо дешевле и доступнее, чем государственная. Для кустарей не было расширенного кредитования, как для государственной промышленности, и поэтому они не могли придерживать товары, а были вынуждены их быстро реализовывать. Поэтому их цены приспособлялись к рыночной конъюнктуре. В силу этого у частной промышленности был очень широкий рынок сбыта, особенно в деревне. По данным 1922 г., товарное потребление городского жителя было почти в 6 раз больше товарного потребления крестьянина: на душу городского потребителя приходилось 40 рублей, на душу деревенского – 7. Т.к. у крестьян была ничтожная покупательная способность, они не имели возможности покупать дорогие государственные промышленные товары. Поэтому в деревне было распространено домашнее ткачество, обувные ремесла, которые обеспечивали деревенское население товарами первой необходимости, удовлетворяли широкий спрос на товары народного потребления. Частная промышленность уменьшала безработицу, трудоустривая рабочих, и увеличивала их квалификацию. Из государственных полуфабрикатов кустари изготавливали готовую продукцию, завершая производственный процесс. Таким образом, кустарное производство дополняло крупную промышленность. В городской жизни 1920-х годов происходит оживление и рост слоя мелких и средних предпринимателей, владельцев торговых заведений, мастерских, булочных, кафе, ресторанов и пр.

Получив от НЭПа экономическое облегчение, крестьянство также мало что приобрело в политической области. «Государство диктатуры пролетариата», провозгласив линию на союз с крестьянством, весьма своеобразно интерпретировало этот союз и не стремилось существенно расширить политические права деревенских жителей, снять, например, избирательные ограничения и неравенство прав на выборах в органы власти. Многочисленные обращения крестьян в адрес руководства, свидетельствуют об их недовольстве подобной политикой.

В результате новой экономической политики к 1926 г. по основным видам промышленной продукции был достигнут довоенный уровень.

Легкая промышленность развивалась быстрее, чем тяжелая, требовавшая значительных капиталовложений. Условия жизни городского и сельского населения несколько улучшились. Началась отмена карточной системы распределения продуктов питания. Таким образом, одна из задач НЭПа - преодоление разрухи - была решена [5].

Экономические кризисы в период НЭПа

Наиболее яркими негативными явлениями в экономике НЭПа были «кризис сбыта» и «ножницы» цен. «Кризис сбыта» появился в 1923 году (его максимум пришелся на последнюю декаду октября). Главной причиной «кризиса сбыта» была монополия государственной промышленности и торговли на производство и сбыт продукции. По всей стране наблюдалась нехватка одежды, обуви и других необходимых товаров. При общей нехватке товаров прилавки были перегружены дорогой продукцией.

В 1924 г. к «кризису сбыта» добавился «кризис цен». Крестьяне, собравшие хороший урожай, повсеместно отказывались отдавать хлеб государству по твердым ценам, решив продать его на рынке. Попытки заставить их сдавать хлеб по продналогу вызвали массовые восстания. Как результат в середине 20-х годов упал объем государственных заготовок хлеба и сырья, что значительно снизило возможности экспорта сельскохозяйственных продуктов и, следовательно, уменьшило валютные поступления, необходимые для покупки промышленного оборудования за границей.

Для выхода из кризиса правительство приняло ряд административных мер. Было усилено централизованное руководство экономикой, ограничена самостоятельность предприятий, увеличены цены на промышленные товары, повышены налоги для частных предпринимателей и торговцев.

Эти действия явились началом свертывания НЭПа. Главной ошибкой, допущенной при ликвидации «кризиса сбыта», было то, что методом борьбы с кризисом стала не демополизация государственной промышленности, а фиксация промышленных цен. Цены регулировались не рыночной конъюнктурой, а государством. В дальнейшем это привело к дефициту товаров, который просуществовал все советское время.

«Ножницы» цен - это расхождение между ценами на сельскохозяйственные и промышленные товары, значительное превышение общего уровня промышленных цен над уровнем сельскохозяйственных. «Ножницы» проявлялись во всех сферах торговли - в государственной, кооперативной и частной; в опте и рознице, в центре и на периферии. Они возникли в августе 1922 года, когда после большого урожая началось падение сельскохозяйственных цен. Наибольший разрыв «ножниц» совпал по времени с максимумом кризиса сбыта, т.е. пришелся на октябрь 1923 года. Этот пик «ножниц» был вызван торговой депрессией, стремительным падением цен на хлеб и непомерным вздорожанием промышленных товаров.

«Кризис сбыта» и «ножницы» цен - явления взаимосвязанные. Их главной причиной была монополизация государственной промышленности. «Ножницы» цен были вызваны также диспропорцией продукта города и деревни, разными темпами восстановления сельского хозяйства и промышленности.

Причины свертывания НЭПа

К концу 20-х годов руководством страны, в результате внутривластной борьбы, были приняты решения по свертыванию новой экономической политики и переходу к политике индустриализации страны.

Основными причинами этих решений были следующие:

- изначально данная политика оценивалась руководством партии и страны как переходной этап от капитализма к социализму;
- возникновение в 1923 г. кризиса «ножниц цен», при котором цены на промышленные товары значительно превышали цены на сельскохозяйственную продукцию;
- хлебозаготовочные кризисы 1925 и 1927 гг., связанные с нежеланием крестьянства сдавать государству сельскохозяйственную продукцию по явно заниженным ценам;
- недостаточно быстрые темпы развития экономики;
- отсутствие реформ в политической сфере;
- рост безработицы, в результате чего распространение в обществе поведения, отклоняющегося от общепринятых норм - преступности, алкоголизма, наркомании и др.;
- начало нового социального расслоения в обществе;

– несовместимость НЭПа с жёсткими командно-административными методами управления экономикой.

Новая экономическая политика обеспечила стабилизацию и восстановление народного хозяйства страны. Однако вскоре после введения первые успехи сменились трудностями в её проведении.

Их возникновение объяснялось тремя причинами: дисбалансом промышленности и сельского хозяйства; целенаправленно классово-ориентацией внутренней политики правительства; усилением противоречий между многообразием социальных интересов разных слоев общества и авторитаризмом большевистского руководства. Факт создания Госплана и начала новой экономической политики в России выходит за пределы примитивной постановки вопроса о сочетании плана и рынка. Это демонстрирует попытку найти широкое, комплексное и масштабное решение задачи эффективного управления экономикой страны.

Таким образом, НЭП позволил за сравнительно короткий срок ликвидировать экономическую разруху в СССР, вызванную участием в Первой мировой и Гражданской войнах. Более

того, политика НЭПа позволила ввести в массовое сознание крестьян идеи собственности и права, и это «был огромный шаг вперед».

Противоречия и проблемы, порождённые новой экономической политикой, подтолкнули руководство страны к началу системного переустройства всего народного хозяйства и переходу к командно-административным методам управления экономикой. Ключевое место в этом отводилось политике индустриализации.

Литература

1. Бюллетени Госплана. Информационный журнал. 1923 год. Выпуск 1-12 Москва. Издание Госплана. 1923.
2. Верт Н. История Советского государства. 1900–1991. – М: ИНФРА-М, 1998. – С. 76.
3. Генкина Э.Б. Переход Советского государства к новой экономической политике (1921-1922 гг.). Госполитиздат. 1954.
4. Декрет ВЦИК от 21 марта 1921 г. «О замене продовольственной и сырьевой развёрстки натуральным налогом», Москва, 1921.
5. Маркова А.Н., Сметанин А.В., Федулов Ю.К. Экономическая история России: учебник Юнити-Дана. 2012.

KOTIK Nikita Aleksandrovich

3rd year cadet,

Russian Federation Security Guard Service Federal Academy,
Russia, Oryol

NEW ECONOMIC POLICY IN THE EARLY YEARS OF SOVIET POWER

Abstract. *The article examines the period of formation of Soviet power in Russia and the measures taken by the government to overcome chaos and devastation.*

Keywords: *national economy, new economic policy, «war communism», crisis, food production, natural tax.*

ПОПОВ Константин Юрьевич
студент магистратуры кафедры экономики,
Удмуртский государственный университет,
Россия, г. Ижевск

Научный руководитель – кандидат экономических наук Морозова Ольга Николаевна

ЧАСТНЫЙ ИНВЕСТОР В ЭКОНОМИКЕ СТРАНЫ (НА ПРИМЕРЕ РОССИИ)

Аннотация. В статье исследуются роль и значение частного инвестора в экономике России, определены риски инвестирования.

Ключевые слова: экономика, инвестиции, частный инвестор, фондовый рынок, биржа.

Спустя полгода после рекордного падения мировых финансовых рынков из-за эпидемии COVID-19 и тотального локдауна почти все рыночные индикаторы полностью восстановились, а некоторые даже обновили исторические максимумы. Государства предприняли беспрецедентные меры фискального и монетарного стимулирования экономики, но это может иметь неоднозначные последствия в будущем.

События последних месяцев серьезно изменили ландшафт финансовых рынков. Радикальное снижение процентных ставок и запуск программ QE стали, пожалуй, основными инструментами в руках монетарных властей в условиях карантинных ограничений. Можно сказать, что предпринятые шаги позволили стабилизировать ситуацию и предотвратить полноценный финансовый кризис.

Банковская система по всему миру функционирует без сбоев, а число корпоративных дефолтов растет не столь быстрыми темпами, как это ожидалось. Значительная часть активов отыграла весенние потери, а некоторые достигли исторических пиков: NASDAQ преодолел предыдущий максимум, а сейчас подбегает к отметке 12 000. А вот доходность десятилетних US Treasuries опустилась до исторического минимума, вплотную приблизившись к отметке 0,5%.

Околонулевые процентные ставки на основных сегментах финансовых рынков трудно назвать естественной ситуацией. Избыточное предложение ликвидности неизбежно ведет к формированию «пузырей», которые являются долгосрочным фактором риска. Специфика ситуации еще и в том, что из-за значительного дефицита бюджетов и быстрого роста госдолга

вероятность выхода ставок в сколько-нибудь значимую положительную область в ближайшие годы невелика. Пространство для маневра монетарных властей ограничено – а это значит, что дисбалансы продолжают накапливаться.

В сложившихся условиях положение многих развивающихся стран становится особенно проблематичным. Необходимость стимулирования экономики ведет к увеличению госдолга, но, в отличие от развитых стран, его стоимость относительно высока.

В этой ситуации способность данных государств безупречно обслуживать свои долги снижается, а вероятность реструктуризации возрастает. По всей видимости, в ближайшие годы мировой финансовой системе предстоит решать проблему резко возросшей задолженности стран EM и не исключено, что частично за это придется заплатить и инвесторам.

Не стоит забывать и еще об одном значительном изменении, которое приносят околонулевые ставки на финансовые рынки. Частные инвесторы, которые привыкли сберегать свои деньги в банковской системе или вкладывать их в консервативные долговые инструменты, оказываются перед непростым выбором. Им нужно или принимать на себя дополнительные риски (качественно оценить которые они вряд ли способны), или смириться с тем, что их накопления не приносят значимого пассивного дохода.

Судя по тому, как развивается ситуация в последние месяцы (причем как в развитых странах, так и на рынках категории EM) значительная часть людей со сбережениями выбирают первый путь. Это неудивительно: порядка

86% долговых обязательств по всему миру имеют доходность ниже 2%.

Приток частных инвесторов стал влиять на поведение рынка. Например, появился фактор «силы бренда», на который ориентируются инвесторы при выборе бумаги. Хорошо иллюстрирует эту ситуацию Tesla, чья капитализация выросла с начала года почти в 3,5 раза без значительного прогресса финансовых показателей. Анализ поведения частных инвесторов становится важным элементом для прогнозирования рынков.

С точки зрения финансовой индустрии, приток средств частных инвесторов – это хорошо. Он обеспечивает дополнительные заработки ее участникам и рост стоимости активов. Но под влиянием определенных обстоятельств значительная часть непрофессиональных игроков практически одновременно может принять решение о продаже имеющихся у них активов, руководствуясь больше эмоциональными факторами, нежели чем рациональными.

Это может привести к значительному обвалу цен, что сулит этим инвесторам большие убытки и последующее разочарование в инвестициях. Именно поэтому регуляторам придется уделять еще больше внимания как

повышению уровня финансовой грамотности, так и защите физических лиц от недобросовестных посредников. В частности, особую актуальность приобретает контроль за качеством и глубиной предоставляемой инвесторам информации.

Количество открытых счетов на Московской бирже достигло 13 млн в июле 2021 г. Эта цифра почти удвоилась с августа 2020 г. Все больше людей приходит на фондовый рынок. Оценим долю частных инвесторов в объеме торгов за этот период в зависимости от сегмента рынка, насколько она увеличивается благодаря притоку новых клиентов.

Рассмотрим долю частных инвесторов в объеме торгов в зависимости от сегмента рынка:

Акции

На фоне роста открытых счетов доля частных инвесторов практически не изменилась. С августа 2020 г. по апрель 2021 г. она снизилась всего на 0,3%. Среднее значение в 2020 г. составило 40,6%.

Если же рассмотреть более ранние периоды, то увидим тенденцию нарастания влияния физлиц. В августе 2019 г. их доля составляла 34%. Среднее значение по 2019 г. – 36%.



Рис. 1

Облигации

По итогам апреля доля частных инвесторов в объеме торгов на долговом рынке составила 14%. Просматривается тенденция на снижение с начала 2021 г. Среднее значение в 2020 г.

составило 13%. За последний год не отмечается четкой динамики изменения доли частных инвесторов. Так, с августа прошлого года она находится в диапазоне 13–17%.

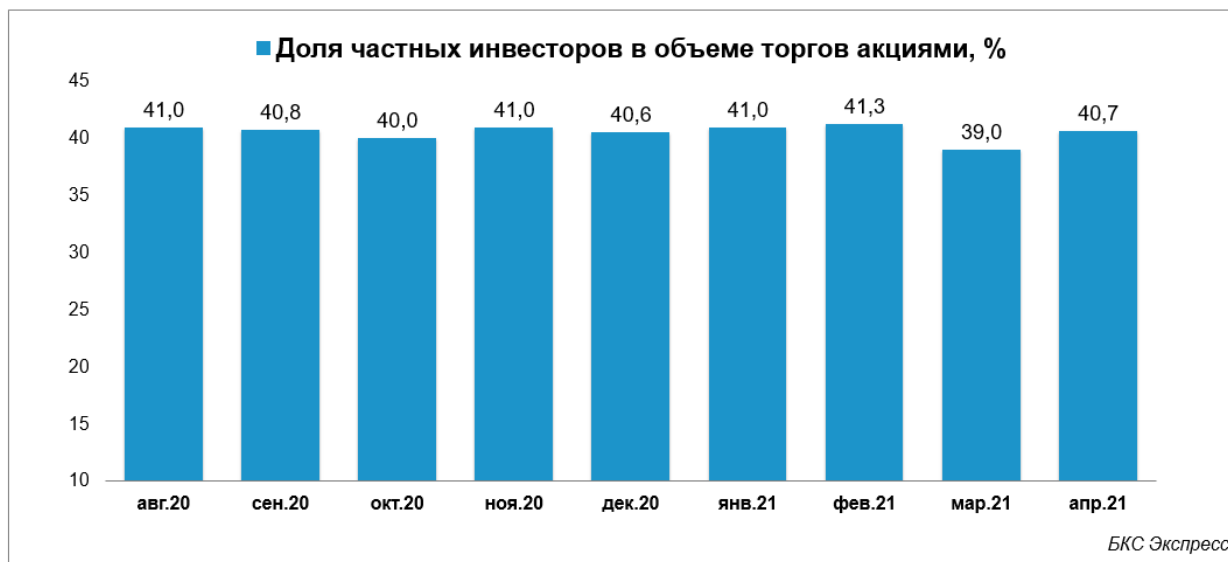

Рис. 2

Срочный рынок

Доля физических лиц в торгах на срочном рынке постепенно растет. Инвесторов все больше привлекают производные

инструменты фьючерсы и опционы. Их доля в обороте в августе 2020 г. была на уровне 41%, к апрелю – увеличилась до 44,8%.

Рис. 3

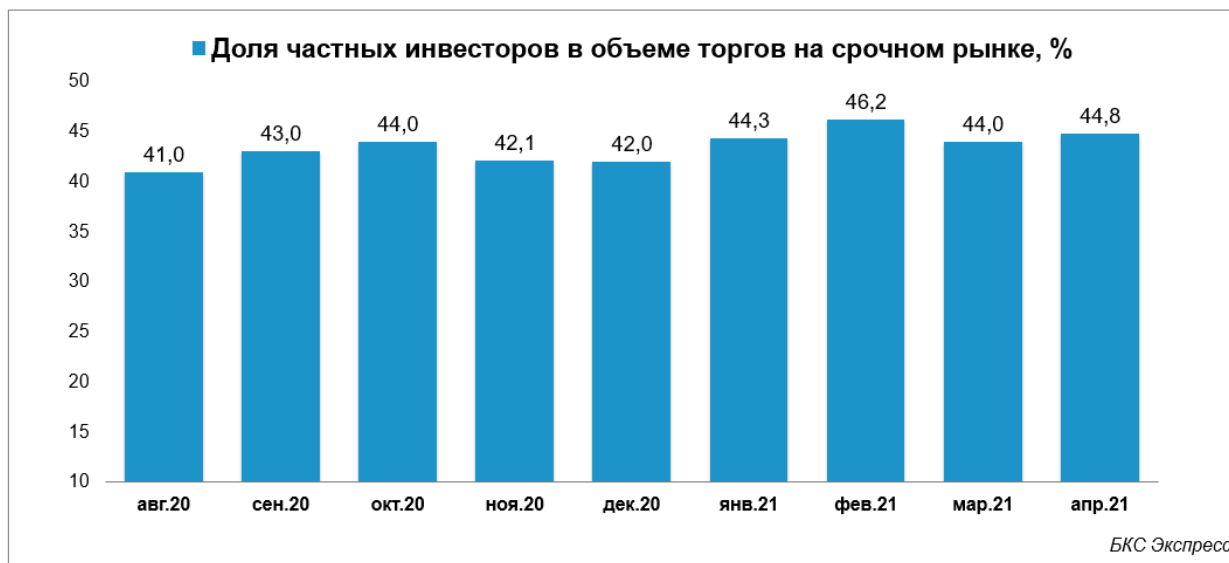

Валютный рынок

На валютном рынке среднее значение доли частных инвесторов в 2020 г. составило 12,3%.

Пик был установлен в январе 2021 г. – 14,3%. Выраженной тенденции на горизонте последнего года не наблюдается.



Рис. 4

Хорошо ли это для экономики?

Становясь акционерами компаний, то есть их собственниками, люди сильнее вовлекаются в политическую и экономическую жизнь страны, ведь эти процессы напрямую влияют на их кошелек, полагает руководитель аналитической службы УК «Доходь» Александр Шадрин. «Такая вовлечённость даст положительный импульс для развития всей страны», – уверен он.

Розничные инвесторы создают заметный спрос на российские акции и облигации. Это даёт возможность компаниям и госкорпорациям, которые их выпускают, привлекать деньги по более низким ставкам, чем в банках. Это важно, учитывая непростое время для мировой экономики, подчёркнул директор по стратегии инвесткомпания «ФИНАМ» Ярослав Кабаков.

Однако приход массы мелких инвесторов на фондовый рынок вряд ли материализуется в ощутимый рост темпов экономического роста или инвестиций, считает руководитель лаборатории анализа институтов и финансовых рынков РАНХиГС Александр Абрамов.

Впрочем, фондовый рынок как минимум получил шанс стать более заметным инструментом для долгосрочных сбережений граждан и финансирования реального бизнеса, полагает эксперт.

В чём риски моды на инвестиции?

Может ли масса непрофессиональных игроков рынка влиять на торги? Мнения по данному вопросу разнятся.

Они делают рынок нерациональным, подверженным эмоциям, а не рациональному

анализу. Это порождает колоссальные диспропорции. Например, рынок США движется в основном 5–7 эмитентами. Их цены выросли на десятки процентов, а, например, показатель P/E Ratio (отношение цены акции к прибыли) в разы превышает средние значения по рынку. Это чревато внезапными обвалами и потерей денег. А для эмитентов означает, что деньги идут в несколько компаний и проходят мимо остальных (Вадим Логинов директор по стратегическому развитию УК «Альфа-Капитал»).

У Александра Шадрина противоположное мнение. Он считает, что частники своей массой, напротив, сбалансируют ситуацию. «Ранее спекулятивный иностранный капитал оказывал большое деструктивное влияние на наш рынок. Отечественный инвестор может стать тем самым цементирующим элементом, необходимым для роста и развития нашего рынка и страны», – объяснил аналитик УК «Доходь». И мы согласимся с мнением Александра Шадрина.

Александр Абрамов из РАНХиГС полагает, что частные инвесторы всё же не так значительно влияют на стоимость акций крупных эмитентов. Об этом свидетельствуют исследования активности клиентов популярной в США брокерской компании Robinhood. «Думаю, что у нас частные инвесторы также умеренно влияют на цены акций», – говорит он.

Основной риск учёный видит в другом – в том, что ожидания таких инвесторов получить более высокую доходность, чем процент по банковским депозитам, могут не оправдаться. В Альфа-банке и вовсе считают, что в течение двух-трёх лет стоит ждать сразу нескольких потрясений. «Рынок розничных инвестиций

связан с высокими рисками, которые население не умеет оценивать», – считает глава банка Владимир Верхошинский.

Многих новичков привлекло то, как быстро фондовые рынки восстановились после 20–30% просадки в марте, добавила Наталья Смирнова. «У них может сложиться неверное впечатление, что заработать на рынке легко, не разбираясь толком в выборе инструментов».

«Новички могут увлечься спекуляциями, маржинальной торговлей и продажей в шорт, что, с учётом их малой информированности и высокой эмоциональности, может привести к большим финансовым потерям и вообще отворотить от продолжения инвестиций на фондовом рынке», – согласен Александр Шадрин.

Многие эксперты последние месяцы не устают повторять, что фондовые рынки сильно оторвались от реальной экономики и сейчас «перегреты», что многие ценные бумаги стоят неоправданно дорого и стоит ждать разворота котировок – то есть их падения.

Начало сентября подтвердило эти опасения, говорит Смирнова. Индекс технологических компаний Nasdaq с 4 по 8 сентября упал почти на 10%. «Без каких-либо внешних факторов инвесторы начали продавать акции технологических компаний, видимо, полагая, что пора зафиксировать прирост, так как системно в экономике ничего не улучшилось, а рост на рынке явно опережает реальную ситуацию в экономике. Своими действиями инвесторы фактически обвалили рынок», – констатирует она.

Рост фондовых рынков в большей мере опирался на избыточную ликвидность на мировых рынках, чем на какие-либо достижения экономики. Неизбежно наступит момент сворачивания количественных смягчений в развитых странах и роста налогов для реструктуризации бюджетов. Это повлечёт за собой уход иностранного капитала с развивающихся рынков, падение или стагнацию цен акций, дефолты эмитентов высокорискованных облигаций. Такие негативные эффекты могут многократно усилиться для тех, кто разместил значительную часть своих активов в ценных бумагах и тем более использовал кредиты для их приобретения.

Спасёт ли ЦБ россиян от непозволительного риска?

Рост биржевого рынка в России создаёт «определённые риски», ещё в конце 2019 года признала председатель Банка России Эльвира Набиуллина. Чтобы их минимизировать, регулятор разработал проект закона, который

ужесточит требования к начинающим инвесторам. В первоначальной версии документа предполагалось, что новички смогут вкладывать в иностранные акции и другие рискованные активы не более 50 000 рублей в год. После критики со стороны участников рынка от такого ограничения отказались.

Вместо этого Центробанк предлагает ввести тестирование для тех, кто хочет вложиться в рискованные активы.

В августе 2020 года ЦБ даже показал варианты этих тестов. «Это что-то похожее на мини-ЕГЭ, который состоит из трех-пяти вопросов, где ты выбираешь один правильный вариант ответа», рассказал представитель ЦБ. Проходить тесты физлицам-инвесторам придётся с 1 апреля 2022 года, когда вступит в силу законопроект о категоризации инвесторов.

Мнения экспертов в целом совпадают: особенно на этапе становления рынка граждан нужно оградить от возможных проблем. Но сделать это можно иначе. Например, Александру Абрамову больше импонирует подход Комиссии по ценным бумагам и биржам (SEC) США. Она требует, чтобы до продажи финансовых продуктов брокер обстоятельно разъяснил клиенту его риски, в том числе все свои конфликты интересов.

Наталья Смирнова уверена, что идея ЦБ с тестированием и вовсе не будет работать. «Это бесполезная затея: кто верит в возможность быстрого заработка, тот найдёт в интернете пирамиду с "гарантированной доходностью" или нереально успешный стартап – и вложится туда. И успешно потеряет деньги безо всяких тестов».

Сейчас в России доля частных инвесторов не превышает 5% от населения страны. По сравнению с развитыми экономиками это мало. «Потенциал огромен – по мировым меркам, в этом может участвовать более 50% взрослого населения. Это стратегический ориентир», – считает Вадим Логинов.

При действующей низкой ключевой ставке Банка России приток мелких инвесторов на фондовый рынок продолжится, уверен Александр Абрамов. И рост может продолжаться годами, если не произойдёт каких-то шоковых ситуаций в экономике, полагает он.

Но это связано скорее с растущей непривлекательностью условий банковских депозитов, чем с эффективностью работы фондового рынка и финансовых посредников. Хотелось бы, чтобы рост частных инвестиций на рынке

сопровождался улучшением самих финансовых услуг, развитием новых технологий, конкуренцией и снижением издержек частных инвесторов, говорит Александр Абрамов - руководитель лаборатории анализа институтов и финансовых рынков РАНХиГС

Но даже в этих условиях бум частных инвестиций в России не остановится. По прогнозу экспертов, к концу 2021 года ценные бумаги будут уже у 10 млн. россиян. Значит, потрясения, о которых предупреждают эксперты, могут быть уже действительно массовыми.

Литература

1. <https://quote.rbc.ru/news/article>, 2021
2. <https://journal.open-broker.ru/investments>, 2021
3. <https://rb.ru/opinion>, 2021
4. <https://bcs-express.ru/novosti-i-analitika>, 2021
5. <https://smart-lab.ru/blog>, 2020
6. <https://bankiros.ru/>, 2021
7. <https://www.moex.com/n35499>, 2021

ПОПОВ Konstantin Yurievich

student of the Department of Economics
Udmurt State University, Russia, Izhevsk

Supervisor – PhD in Economics Sciences Morozova Olga Nikolaevna

PRIVATE INVESTOR IN THE COUNTRY'S ECONOMY (ON THE EXAMPLE OF RUSSIA)

Abstract. *The article examines the role and importance of a private investor in the Russian economy, identifies investment claims.*

Keywords: *economics, investments, private investor, stock exchange, stock market.*

СТЕПАНЕНКО Екатерина Павловна

магистрант кафедры экономической теории и прикладной экономики,
Новосибирский государственный технический университет,
Россия, г. Новосибирск

СУЩНОСТЬ И ФАКТОРЫ КОНКУРЕНТОСПОСОБНОСТИ ПРЕДПРИЯТИЯ

Аннотация. В статье рассмотрено понятие конкурентоспособности предприятия, раскрыта ее экономическая сущность, выявлены факторы, влияющие на уровень конкурентной борьбы предприятий.

Ключевые слова: фактор, конкурентоспособность, предприятие.

Сегодня проблема повышения конкурентоспособности является острой для предприятий всех отраслей. Чтобы достичь хороших результатов работы предприятиям нужно из раза в раз приспосабливаться к изменяющимся условиям. На данный момент все чаще требуются разработки инновационных концепций развития предприятия, что в свою очередь будет повышать конкурентоспособность. Чтобы разработать данные концепции, нужно подробно изучить экономические категории конкурентоспособности. Чтобы избежать серьезных просчетов при установлении цен на товары и услуги, необходимо иметь достаточно знаний как теоретических, так и практических в области обеспечения конкурентоспособности товаров и услуг. Из-за ошибок в установлении ценовой политики можно столкнуться с существенными убытками, а иногда и с банкротством предприятий.

Сейчас прослеживается чрезмерное повышение цен. Производители и продавцы, вынуждены вести борьбу за предпочтения потребителя. Предпочтения потребителя всегда будут отданы товару или услуге, которые будут более доступны, как по стоимости, так и по качеству.

Прежде всего стоит начать с содержания термина «конкуренция», определяя понятие конкурентоспособности предприятия. Конкуренция – это соперничество между хозяйствующими единицами, которые преследуют одну и ту же цель в условиях ограниченности ресурсов.

Есть семь признаков, которые позволяют оценить уровень конкуренции:

1. Число фирм-производителей;
2. Различие товаров/услуг;
3. Удельный вес каждой фирмы в определенной области (уровень концентрации);

4. Способ формирования цен;
5. Возможность появления новой фирмы;
6. Информированность потребителей и продавцов о ценах и качестве;
7. Приобретение осуществляется без принуждения.

Если производитель заботится о сохранности производства, расширяет, модернизирует характеристики производства, то рыночное сотрудничество приводит к успеху. Также производителю рекомендуется использовать эффективные экономические методы борьбы с конкурентами, а это:

- снижение цены путем увеличения производительности труда и уменьшения издержек производства;
- повышение качества, расширение ассортимента;
- улучшения сервиса для потребителей [1].

Конкурентоспособность предприятия – способность успешно соперничать на рынке и получать экономические выгоды относительно конкурентов.

Конкурентоспособность может быть выражена через групповые, интегральные и обобщенные показатели.

Цель оценки конкурентоспособности – определение положения предприятия на каком-либо из рынков.

С помощью конкурентоспособности предприятия, если считать ее как числовую характеристику, оцениваются достигнутые предприятием результаты в течение какого-либо периода. Обеспечение конкурентоспособности зависит от преимуществ, которые были приобретены в течение периода, в сравнении с действующими конкурентами. Это могут быть преимущества экономические, инвестиционные, финансовые, имиджевые и др. [2].

Есть три уровня обеспечения конкурентоспособности организации [3]:

1. Оперативный – главным показателем является конкурентоспособность продукции или услуги.

2. Tактический – главным показателем является общий показатель состояния предприятия.

3. Стратегический – главным показателем является инвестиционная привлекательность предприятия.

«Конкурентоспособность» определена как количественная и качественная характеристики показателей, которые определяют социально-экономическое развитие страны. Конкурентоспособность характеризует потенциал дальнейшего роста и улучшение экономического уровня страны.

Конкурентоспособность всегда имеет временную привязку, а это значит, что конкурентоспособность предприятия будет складываться из его способности вести успешную деятельность в течение какого-либо определенного времени.

Рассмотри факторы, влияющие на конкурентоспособность предприятия. Их условно можно разделить на три группы: технико-экономические, коммерческие и нормативно-правовые.

Технико-экономические факторы – это качество, продажная цена, затраты на использование, потребление. Это во многом зависит от издержек производства, производительности и пр.

Коммерческие факторы – это критерии реализации товаров на рынке, т.е. конъюнктура

рынка, предоставляемый сервис, реклама и имидж.

Нормативно-правовые факторы регулируют экологическую, техническую и другую безопасности на рынке, а также патентно-правовые требования.

Успех предприятия в конкурентной борьбе за спрос будет достигнут тогда, когда данное предприятие будет развивать свои отличительные особенности, которые ему позволят обойти конкурентов [3]. Это может быть, как улучшение товара/услуги, совершенствование сервиса, поиск новых каналов сбыта, улучшение рекламы. Но чтобы это обеспечить, требуется создание комплексной системы управления конкурентными преимуществами фирмы, а также сделан упор на их удержании и развитии. Решение поставленных проблем и использование принципов обеспечит повышение конкурентоспособности предприятия.

Литература

1. Фатхутдинов Р.А. Конкурентоспособность организации в условиях кризиса: экономика, маркетинг, менеджмент. М.: Издательско-книготорговый центр «Маркетинг», 2002. 892 с.

2. Егорова Л.С., Макарычев А.А. Управление конкурентоспособностью предприятия // Социология. Психология. Философия. Вестник Нижегородского университета им. Н.И. Лобачевского. 2011. № 6. 322 с.

3. Мансуров Р.Е. Об экономической сущности понятий «конкурентоспособность предприятия» и «управление конкурентоспособностью предприятия» // Маркетинг в России и за рубежом. 2006. № 2. 121 с.

STEPANENKO Ekaterina Pavlovna

Master's student of the Department of Economic Theory and Applied Economics
Novosibirsk State Technical University, Russia, Novosibirsk

ESSENCE AND FACTORS OF ENTERPRISE COMPETITIVENESS

Abstract. *The article discusses the concept of enterprise competitiveness, discloses its economic essence, identifies factors influencing the level of enterprise competitiveness.*

Keywords: *factor, competitiveness, enterprise.*

ОБРАЗОВАНИЕ, ПЕДАГОГИКА

АРТЕМЬЕВА Ангелина Александровна

студентка, Институт математики, физики и информатики,
Красноярский государственный педагогический университет имени В.П. Астафьева,
Россия, г. Красноярск

Научный руководитель – кандидат педагогических наук, доцент Михасенок Надежда Иосифовна

РАЗВИТИЕ УЧЕБНО-ПОЗНАВАТЕЛЬНЫХ КОМПЕТЕНЦИЙ ОБУЧАЮЩИХСЯ ОСНОВНОЙ ШКОЛЫ ПРИ ОБУЧЕНИИ ФИЗИКЕ НА ОСНОВЕ ИНДИВИДУАЛЬНОГО ПОДХОДА

Аннотация. В статье излагается проблема формирования учебно-познавательных компетенций обучающихся в основной школе. Использованы анализ психологической, учебно-методической литературы в контексте исследования, изучение и обобщение передового педагогического и собственного опыта работы в учебных заведениях. Также проведен анализ научной литературы по данной проблеме. Приводятся экспериментальные результаты по формированию учебно-познавательных компетенций на уроках физики путем совместного решения компетентностных задач и выполнения лабораторных работ.

Ключевые слова: учебно-познавательные компетенции, познавательная активность, индивидуализация, индивидуальный подход, эксперимент.

Важной задачей современного школьного образования является подготовка творческой личности, которая может самостоятельно приобретать знания и в дальнейшем использовать их в практической деятельности. В связи с этим на первый план выходит проблема формирования учебно-познавательных компетенций школьников. Ведь при стремительной смене окружающего мира только овладение учащимися познавательными способностями обеспечивает условия для их саморазвития и самосовершенствования.

Согласно ФГОС метапредметными результатами обучения физике в общеобразовательной школе являются универсальные учебные действия, в состав которых входят познавательные универсальные учебные действия. Асмолов А.Г., Володарская И.А., Карабанова О.А. и многие другие методисты, отводят важную роль, в формировании учебно-познавательных способностей обучающихся в школе.

Цель исследования заключается в разработке методики развития учебно-познавательных компетенций обучающихся основной школы при обучении физике на основе

специально разработанной системы заданий, связанной с индивидуальным подходом в обучении.

Объектом исследования является индивидуальная познавательная деятельность обучающихся при изучении физики.

Предметом исследования является применение специальной системы заданий в процессе индивидуального обучения физике, способствующей формированию учебно-познавательных компетенций обучающихся.

Исследованиями использования на уроках индивидуального подхода занимались такие авторы как А.А.Кирсанов, Е.Я.Голант, Е.С. Рабунский, Н.Э. Гронлунд, Н.А. Менчинская и многие другие. Перечисленные методисты отмечали необходимость внедрения в учебный процесс индивидуального подхода для полноценного всестороннего развития учеников [1, с.20].

Физика как учебный предмет занимает определяющее место в формировании у учащихся научной картины мира и поэтому играет роль базового компонента в содержании естественнонаучного образования.

Общепризнанной идеей современного образования считается соответствие ее школьного содержания развития науки, а также тем методам познания, которые являются решающими в науке. Реализовать эту идею в основной школе возможно благодаря индивидуальному подходу к результатам обучения и структурированию содержания образования по разным программным уровням в зависимости от способностей и образовательных потребностей учащихся, с учетом их познавательных интересов и жизненных целей. Поэтому в основной школе изучение физики осуществляется на основе профилизации обучения, как это предлагает Государственный стандарт базового и полного общего среднего образования, в зависимости от выбранной учащимися учебной программы:

- на уровне стандарта курс физики ограничивается обязательными результатами обучения, то есть минимально необходимой суммой знаний и умений, которые имеют главным образом мировоззренческие направления;
- на академическом уровне закладываются базовые знания по физике, достаточные для продолжения обучения по направлениям, где требуется соответствующая подготовка по физике;
- на уровне профильного обучения у учащихся формируются фундаментальные знания по физике, поскольку их совершенствованием ученики в основном связывают свое будущее в профессиональном росте [12, с.11].

Главная цель обучения физике в основной школе заключается в развитии физического знания и научного стиля мышления учащихся на основе базового курса физики основной школы, формирование у них научного мировоззрения, способности к научному познанию мира, осознание экологической культуры жизнедеятельности, общеобразовательной подготовки к будущей профессии и продолжения обучения. В соответствии с этим содержание физического образования направлено на овладение учащимися научных фактов и фундаментальных идей, осознание ими сути понятий и законов, принципов и теорий, которые позволяют объяснить ход физических явлений и процессов, выявить их закономерности, характеризовать современную физическую картину мира, понять научные основы современного производства, техники и технологий, овладеть основными методами научного познания и

использовать полученные знания в практической деятельности.

Содержание курса физики основной школы согласуется с общими смысловыми линиями образовательной области «Естествознание» и характеризуется такими категориальными составляющими: вещество и поле; движение и взаимодействия; законы и закономерности физики; методы научного познания; роль физических знаний в жизни человека и общественном развитии.

Основными задачами курса физики основной школы являются:

- формирование у учащихся системы физического знания на основе современных физических теорий (научных фактов, понятий, теоретических моделей, законов, принципов) и развитие у них способности применять полученные знания в познавательной практике;
- овладение учащимися методологии естественнонаучного познания и научным стилем мышления, осознания сути физической картины мира и применение их для объяснения различных физических явлений и процессов;
- формирование у учащихся общих алгоритмов решения физических задач различными методами, эвристических приемов поиска решения проблем адекватными средствами физики;
- развитие у учащихся обобщенного экспериментального умения вести естественнонаучные исследования методами физического познания (планирование эксперимента, выбор метода исследования, измерения, обработка и интерпретация полученных результатов);
- формирование научного мировоззрения учащихся, раскрытие роли физического знания в жизни человека и общественном развитии, освещение этических проблем научного познания средствами физики, формирование экологической культуры человека средствами физики [10, с.46-54].

Обучение физике в основной школе, как правило, является профильным. При таких условиях структурирование содержания физического образования и дифференциация требований к его усвоению реализуется благодаря учебным программам различных уровней.

Физика – экспериментальная наука, поэтому эта ее черта определяет ряд специфических задач школьного курса физики, направленных на усвоение научных методов познания. В школьном обучении эксперимент реализуется в форме лабораторных работ, работ

физического практикума, внеурочных опытов и наблюдений [3, с.71-73]. Выполнение различных видов работ предполагает владение учащимися определенной совокупностью умений, обеспечивающих достижение определенного результата, а именно:

- умение планировать эксперимент;
- умение подготовить эксперимент;
- умение наблюдать;
- умение измерять физические величины;
- умение обрабатывать результаты эксперимента;
- умение интерпретировать результаты эксперимента.

Очевидно, что формирование такого обобщенного экспериментального умения - процесс длительный, требующий планомерной работы учителя и обучающихся в течение всего времени обучения физике в основной школе.

Вызвать положительное отношение учащихся к обучению, пробудить в них познавательный интерес можно при использовании индивидуального подхода, который предполагает включение различных технологий обучения, а также разработку и внедрение в учебный процесс заданий, учитывающих физиологические и психические особенности каждого обучающегося. При этом сложность заданий целесообразно варьировать.

Активизировать учебно-познавательную деятельность обучающихся можно уделяя повышенное внимание мотивации их деятельности, выделяя те черты обучающихся, которые наиболее важны в процессе обучения. Наиболее важными чертами в процессе обучения являются:

1. Уровень умственного развития (знаний). По данному критерию можно разрабатывать задания различного уровня сложности (от базового до повышенного уровня, олимпиадных задач).

2. Познавательный интерес, включающий в себя основные стадии его повышения: любопытство, любознательность и устойчивый познавательный интерес. По данному критерию наиболее целесообразно применять форму организации учебной деятельности, включающей в себя различные приемы и методы решения познавательных задач, создание проблемных ситуаций, использование различного рода самостоятельных и творческих работ для формирования устойчивого познавательного интереса.

3. Склонности (индивидуальные особенности каждого обучающегося). Основной задачей учителя, согласно данному критерию, является умение разделять обучающихся по типу темперамента (холерик, флегматик, меланхолик, сангвиник, а также экстраверт и интроверт), подбирая к каждому обучающемуся в зависимости от его типа темперамента тот или иной подход и метод обучения в процессе учебной деятельности.

Организация деятельности обучающихся на занятии при внедрении индивидуального подхода может состоять из следующих этапов:

- постановка задачи;
- самостоятельный сбор учениками нужной информации (по разным источникам информации и с использованием различных способов ее представления);
- формулирование составленной задачи и ее презентация.

Заслуживают внимания творческие задания (проекты) на составление текстовых задач с физическим содержанием по данной физической модели. Задача такого типа не только иллюстрирует применение физических знаний на практике. Одна и та же физическая модель может описывать различные явления и процессы, поэтому, изучив одну модель, результаты можно применить в другой ситуации. Такое ознакомление школьников с понятием физической модели способствует формированию обобщенных знаний и умений школьников, способных к их «переносу» в различные ситуации.

Из данного исследования можно сделать вывод, что внедрение в учебный процесс индивидуального подхода, направленного на учет особенностей каждого обучающегося (умственных способностей, познавательного интереса, склонностей) способствует повышению учебно-познавательных способностей обучающихся, и, как следствие, качества процесса обучения физике, что проявляется в способности правильно проводить эксперимент, использовать физическую терминологию и верно интерпретировать его результаты. Применение методики индивидуализации обучения, организация процесса самостоятельной деятельности, использование информационно-коммуникативных технологий, сочетание групповых, индивидуальных и фронтальных занятий являются существенными условиями повышения развивающего потенциала обучения физике в основной школе.

Литература

1. Акимова М.К., Козлова В.Т. Индивидуальность учащихся и индивидуальный подход // М.: Знание, 1992.
2. Зимняя И.А. Педагогическая психология.: Учебное пособие. – Ростов-на-Дону: Изд-во Феникс, 1997. – 480 с.
3. Зуев, П.В. Мерзлякова О.П. Формирование ключевых компетенций учащихся в процессе обучения физике в школе / Зуев П.В, Мерзлякова О.П. - Издательство «ФЛИНТА», 2012. – 100 с.
4. Зуев, П. В. Повышение уровня физического образования в процессе обучения школьников [Текст] : монография / П. В. Зуев Екатеринбург, 2000.
5. Ивашкин Д.А. Освоение метода познания на уроках физики // Физика в школе. – 2011. – №14. – С. 23-25.
6. Мерзлякова, О.П. Формирование ключевых компетенций учащихся на основе реализации принципа дополнительности в процессе обучения физике в школе [Текст] : дис...канд. пед. наук / О.П. Мерзлякова. – Екатеринбург, 2007. – 203с.
7. Панфилова А.П. Инновационные педагогические технологии: активное обучение: учебное пособие для студентов высших учебных заведений / А.П. Панфилова. – М.: «Академия», 2009. – 198 с.
8. Перышкин, А.В. Физика. 9 кл. : учебник / А.В. Перышкин, Е.М. Гутник. – М.: Дрофа, 2014. – 319 с.
9. Сулимова Е.Ю. Самостоятельность в учебном процессе на современном этапе образования в помощь преподавателю / Е.Ю. Сулимова. – Челябинск: Энциклопедия, 2008. – 40 с.
10. Теория и методика обучения физике в школе: Частные вопросы: Учеб. пособие для студ. пед. вузов / С.Е. Каменецкий, Н.С. Пурышева, Т.И. Носова и др.; Под ред. С.Е. Каменецкого. - М.: Издательский центр «Академия», 2000. – 384 с.
11. Усова, А. В. Развитие познавательной самостоятельности и творческой активности учащихся в процессе обучения физике [Текст] / А.В. Усова, З.А. Вологодская. – Челябинск: ЧПГУ, Факел, 1996. – 126 с.
12. Федеральный государственный образовательный стандарт среднего (полного) общего образования [Электронный ресурс]. URL: <http://standart.edu.ru/attachment.aspx?id=457>
13. Шефер О.Р. Универсальные учебные действия, формируемые у учащихся в процессе обучения работы с информацией физического содержания / О.Р. Шефер // Актуальные проблемы развития среднего и высшего образования / IX межвузовский сборник научных трудов / под ред. О.Р. Шефер. – Челябинск: Изд-во «Край Ра», 2013. – С. 18-23.

ARTEMYEVA Angelina Aleksandrovna

Student, Institute of Mathematics, Physics and Informatics,
Krasnoyarsk State Pedagogical University named after V.P. Astafiev,
Russia, Krasnoyarsk

*Scientific supervisor – PhD in Pedagogical Sciences, Associate Professor
Mikhasenok Nadezhda Iosifovna*

DEVELOPMENT OF EDUCATIONAL AND COGNITIVE COMPETENCIES OF PRIMARY SCHOOL STUDENTS IN TEACHING PHYSICS ON THE BASIS OF AN INDIVIDUAL APPROACH

Abstract. *The article presents the problem of the formation of educational and cognitive competencies of students in primary school. The analysis of psychological, educational and methodological literature in the context of research, the study and generalization of advanced pedagogical and own work experience in educational institutions are used. The analysis of scientific literature on this problem is also carried out. Experimental results on the formation of educational and cognitive competencies in physics lessons by jointly solving competence tasks and performing laboratory work are presented.*

Keywords: *educational and cognitive competencies, cognitive activity, individualization, individual approach, experiment.*

ДОБРОВОЛЬСКАЯ Светлана Олеговна
учитель начальных классов, Гимназия № 7 города Чехова,
Россия, г. Чехов

ВНЕУРОЧНАЯ ДЕЯТЕЛЬНОСТЬ В НАЧАЛЬНОЙ ШКОЛЕ ПО ЛИТЕРАТУРНОМУ ЧТЕНИЮ С ИСПОЛЬЗОВАНИЕМ ИКТ

***Аннотация.** Данная статья посвящена обобщению опыта работы учителя начальных классов по использованию ИКТ на внеурочных занятиях по литературному чтению в начальной школе.*

***Ключевые слова:** ИКТ, читательская компетентность.*

Сегодня система общего обязательного образования для многих граждан Российской Федерации является первым, а для значительной части – важнейшим институтом социализации. Именно в школе закладываются основы для будущих социальных достижений обучающихся, формируются их личность, отношение к себе и окружающим, культурная компетентность. Система обязательного образования пока остается единственной структурой, несущей ответственность за развитие базовых компетенций населения.

В рамках этого социального института накоплен значительный опыт, имеется методологическая база, есть другие ресурсы, необходимые для работы, связанной с развитием читательской компетентности. Поскольку традиция чтения детям вслух в семье уходит из культуры, школа и школьная библиотека для большинства детей становятся местом, где многие из них впервые знакомятся с книгой.

Сегодня в обществе осознана ключевая роль системы образования в формировании человеческого капитала, сохранении и укреплении конкурентоспособности страны, обеспечении информационной безопасности государства и граждан. Признана необходимость опережающего развития системы образования, переориентирования ее на мировые стандарты, смещения фокуса на развитие компетенций, обеспечивающих обучающимся равные стартовые возможности для дальнейшей интеграции в активную социокультурную жизнь и являющихся непременным условием непрерывного образования и саморазвития.

Однако сегодня в российском обществе совершенно очевидно снижается статус чтения.

Несмотря на признание необходимости смещения акцента в образовании на развитие

базовых компетенций, в российской системе обязательного общего образования формированию основополагающей читательской компетентности уделяется недостаточное внимание.

Цели в области обучения чтению и развития читательской компетентности в значительной степени сужены до технических навыков работы с текстом.

Все вышесказанное позволяет сделать следующий вывод: только рациональная, научно обоснованная, социально ориентированная, комплексная, скоординированная Национальная программа поддержки и развития чтения поможет существенным образом изменить отношение в обществе и в государственных структурах к книжной, читательской культуре.

Целью работы является оптимизация учебно-воспитательного процесса в школе I ступени.

Задачи:

- повышать мотивацию учащихся школы I ступени к чтению.
- реализовывать идеи развивающего обучения.
- совершенствовать формы и методы организации урока.
- систематизировать и хранить учебный материал.
- использовать современные информационно-коммуникационные технологии на уроках литературного чтения.

Одним из первоочередных мероприятий в сфере образования является разработка и внедрение высококачественных современных учебных программ, методик, подходов и технологий, направленных на повышение читательской и культурной компетентности граждан, развитие читательских интересов,

продвижение книги и чтения во всех типах образовательных и воспитательных учреждений всех уровней системы образования.

Уроки чтения для младших школьников – это своеобразное окно в мир, в область человеческих отношений. Здесь формируются такие понятия, как доброта, честность, взаимопонимание, чувство долга и многое другое.

Все эти важные понятия, естественно, не могут быть внесены в сознание ребенка в готовом виде.

Следует подчеркнуть, что чтение – это предмет, которым ребенку надо не только успешно овладеть, но и посредством которого он будет осваивать другие школьные дисциплины.

Активизация познавательной деятельности учащихся – одна из приоритетных задач нашей школы, так как учащиеся поступают в школу с низкой мотивацией к обучению, порой пройдя череду неудач в плане обучения и др.

Трудно представить современный урок без использования компьютерных технологий. Они могут быть органично включены в любой этап урока – во время индивидуальной или словарной работы, при введении новых знаний, при введении новых знаний, при обобщении и закреплении, для контроля знаний, умений и навыков.

Для формирования интереса к познанию, книге, в своей работе я использую информационно-коммуникационные технологии, которые делают урок ярким, эмоциональным.

Компьютер помогает вовлечь младших школьников в литературное творчество. Коллективно обсуждаем, что будем создавать на экране компьютера, какую книжку-малышку или выставку создадим в итоге. Самое простое использование компьютера на уроке литературного чтения – представление скороговорок. Урок литературного чтения можно начать с разминки – чтения скороговорки. Данный вид задания составляется в программе Word. Работа с фразеологическими оборотами проводится в виде презентации PowerPoint. Для проверки знаний и умений я использую программу Гипертекст. По результатам тестирования выполняем коррекционную работу.

На уроках мною используются фрагменты электронных пособий по литературному чтению.

ИКТ помогают мне в создании и подготовке дидактического и наглядно-демонстрационного материала по литературному чтению. На уроках литературного чтения целесообразно

использовать Интернет-ресурсы. Компьютер является мощнейшим стимулом для творчества детей, в том числе и самых инфантильных и расторможенных. Работа с компьютером предоставляет широкие возможности для проведения групповой работы. Например, изучив раздел «Поэтическая тетрадь 1» совместно с учениками готовим аудио альбом наиболее понравившихся стихотворений. Ребята с удовольствием готовят выразительное чтение любимых стихотворений, читают дополнительную литературу, знакомятся с другими произведениями поэтов.

Дети с интересом принимают участие в поиске информации и подготовке сообщений, рефератов, докладов, буклетов, книжек-малышек.

Использование компьютерных технологий – это не веяние моды, а необходимость, диктуемая сегодняшним уровнем образования. Использование информационных технологий в значительной степени позволяет оптимизировать процесс обучения.

Роль компьютера в оптимизации процесса обучения такова:

- формируется высокая степень мотивации, повышается интерес к процессу обучения;
- повышается интенсивность обучения;
- достигается индивидуализация обучения.

Проанализировав читательские формуляры учащихся начальных классов, можно сделать вывод, что 98% детей 1 ступени обучения посещают и читают художественную литературу и журналы в школьной библиотеке.

Измерения техники чтения учащихся показывают положительную динамику. Снижается количество детей, читающих ниже нормы, и виден рост детей, которые читают норму слов в минуту.

В отношении направлений и форм популяризации чтения планирую: повышать престиж чтения среди учащихся начальных классов, повышать рост читательской активности учащихся, осуществлять подготовку электронных методических пособий по литературному чтению, использовать Интернет-ресурсы в подготовке уроков, внеклассных мероприятий.

Считаю, что использование информационных технологий на уроках литературного чтения в начальной школе позволяют реализовать принцип наглядности в обучении, повышает интерес к учебе и эффективность обучения.

Данный опыт может быть рекомендован для использования учителям начальных классов, воспитателям для организации и проведения внеклассной и внеурочной работы.

Литература

1. Александров Г.Н. Программированное обучение и новые информационные технологии обучения // ИНФО. - 2003. - № 5.
2. Белов Л.А. Методические рекомендации по использованию видеозаписей в учебно-воспитательном процессе. - М., 2004.
3. Вильяме Р., Маклин К. Компьютеры в школе / Пер. с англ. - М., 2008.
4. Воюшина М.П. Формирование системы читательских умений в процессе анализа художественного произведения. //Начальная школа. - 2004. - №3. - С. 39-44.

DOBROVOLSKAYA Svetlana Olegovna

primary school teacher, MBOU gymnasium No. 7 of the city of Chekhov,
Russia, Chekhov

EXTRACURRICULAR ACTIVITIES IN PRIMARY SCHOOL ON LITERARY READING USING ICT

Abstract. *This article is devoted to summarizing the experience of a primary school teacher on the use of ICT in extracurricular literary reading classes in elementary school.*

Keywords: *ICT, reader competence.*

СЕРЕГИНА Ирина Николаевна

воспитатель, Детский сад № 4 «Калинка» комбинированного вида,
Россия, Белгородская обл., г. Валуйки

СИНЯКИНА Кристина Сергеевна

воспитатель, Детский сад № 4 «Калинка» комбинированного вида,
Россия, Белгородская обл., г. Валуйки

СЕМИОНОВА Жанна Федоровна

воспитатель, Детский сад № 4 «Калинка» комбинированного вида,
Россия, Белгородская обл., г. Валуйки

ОРГАНИЗАЦИЯ КОНСТРУКТИВНОЙ ДЕЯТЕЛЬНОСТИ ДЕТЕЙ РАННЕГО ВОЗРАСТА ПО СРЕДСТВАМ ИСПОЛЬЗОВАНИЯ LEGO-КОНСТРУКТОРА

***Аннотация.** В статье рассматривается организация конструктивной деятельности детей раннего возраста по средствам использования LEGO-конструктора. Использование лего-конструкторов помогает реализовать серьёзные образовательные задачи, поскольку в процессе увлекательной творческой и познавательной игры создаются благоприятные условия, стимулирующие всестороннее развитие раннего возраста в соответствии с требованиями ФГОС.*

***Ключевые слова:** LEGO-конструирование, творческие способности, конструктивная деятельность.*

Федеральный государственный образовательный стандарт дошкольного образования задает новые ориентиры развития системы дошкольного образования и вносит ряд изменений в организацию образовательной деятельности в ДОУ. В настоящее время в образовании наблюдается технологическая революция. Высокотехнологичные продукты и инновационные технологии становятся неотъемлемыми составляющими современного общества. Современные дети, так же как и мы – взрослые, живут в мире компьютеров и Интернета, информатизации и роботостроения. Достижения техники и программирования быстро проникают во все области человеческой жизнедеятельности, особенно в жизнь детей. Повсеместно нас окружают сложные технические объекты: бытовые приборы, современные интерактивные игрушки, строительные и другие машины. Даже самым маленьким детям раннего возраста интересны подвижные игрушки. Они пытаются понять, как все это устроено. И мы, взрослые, должны дать им возможность это узнать [3].

Труд детей в детском саду многообразен. Это позволяет поддерживать у них интерес к деятельности, осуществлять их всестороннее восприятие и развитие. Занятия

конструктивной деятельностью создают основу для полноценного содержательного общения детей между собой и с взрослыми. Кроме того, конструктивное творчество выполняет терапевтическую функцию: отвлекает детей от грустных мыслей, событий, снимает нервное напряжение, страхи, вызывает радостное, приподнятое настроение, обеспечивает положительное эмоциональное состояние. Одним из основных видов является конструирование и ручной труд. В работе с детьми раннего дошкольного возраста можно использовать различные виды конструкторов. Один из видов конструкторов – это конструктор «ЛЕГО». Конструирование из лего-конструктора полностью отвечает интересам детей, их способностям и возможностям, поскольку является исключительно детской деятельностью [2].

Конструирование тесно связано с игровой деятельностью (дети сооружают постройки, неоднократно перестраивают их во время игры). Ролевые игры, в которые включаются элементы конструирования, способствуют развитию сюжета. Полноценное конструирование влияет на сам процесс (отбирается материал, обдумываются способы, планируется и контролируется деятельность). В раннем возрасте конструирование слито с игрой.

Задача педагога не только наполнять жизнь детей впечатлениями, но и создавать условия для более глубокого усвоения окружающего, формировать умение видеть характерные особенности предметов, явлений, их взаимосвязи, и по-своему передавать в конструкциях.

Лего-технология – пример интеграции всех образовательных областей, как в организованной образовательной деятельности, так и в самостоятельной деятельности детей.

Приведём пример пересечения образовательных и воспитательных направлений в процессе детского конструирования:

- развитие математических способностей – ребёнок отбирает, отсчитывает необходимые по размеру, цвету, конфигурации детали.
- развитие речевых и коммуникативных навыков – ребёнок пополняет словарь новыми словами, в процессе конструирования общается с взрослыми, задаёт конкретные вопросы о различных предметах, уточняет их свойства.
- коррекционная работа – оказывает благотворное воздействие на развитие ребёнка в целом (развивается мелкая моторика, память, внимание, логическое и пространственное мышление, творческие способности и т. д.).

Воспитательная работа – совместная игра с другими детьми и с взрослыми помогает малышу стать более организованным, дисциплинированным, целеустремлённым, эмоционально стабильным и работоспособным, таким образом, играет позитивную роль в процессе подготовки ребёнка к школе. С детьми младшего дошкольного возраста проводилась работа по ознакомлению дошкольников с конструктором Lego, его разновидностями и свойствами. Вместе с детьми мы исследовали детали: размер, форму, цвет, из чего сделаны, проверили опытным путем на прочность и пластичность. Определили с детьми название каждой формы: кирпичик, кубик, клювик, горка и т.д. [1]

С детьми данного возраста осваивали серию конструкторов Lego Duplo, разработанную специально для малышей. При их разработке учитывались все потребности и особенности этого возраста. Конструктор представляет собой детали большого размера, с простыми соединениями, безопасные для пользования детьми младшего дошкольного возраста. Детская деятельность с конструкторами данного вида способствует развитию физических способностей

– общую и мелкую моторику, пространственное мышление, фантазию и воображение. Помимо деталей для строительства простых домиков или конструирования машинок, такие тематические наборы содержат крупные цельные фигурки известных героев или животных [4].

Условием, оптимально обеспечивающее достижение поставленных задач, является организация соответствующей развивающей предметно-пространственной техносреды в дошкольном учреждении.

В группе оформлен центр конструирования, где подобран соответствующий дидактический материал: различные виды лего-конструкторов, промаркированные для удобства пользования контейнеры для хранения лего-конструкторов; схемы и алгоритмы для конструирования по образцу; задания для конструирования по условиям; дидактические лего-игры. В раздевалке группы оформлен информационный уголок для родителей «Лего Центр» и выставочная зона детских технических работ.

В дошкольном учреждении создан центр конструирования и робототехники «STEAM-Помогатор». В нем созданы условия для организации строительных и конструкторских игр. Центр оснащен различными видами конструкторов: «Лего «Дорога», «RoboKids», наборами «Полидрон», «Проектирование», «Проектирование. Мосты», «Магнитный», «Конструктор «СФ». А для работы с детьми раннего возраста мы используем LEGO- конструктор.

С помощью конструктивной деятельности у детей раннего возраста происходит развитие: мелкой моторики, воображении, памяти, творческих способностей и конструктивной деятельности.

Литература

1. Ишмакова М.С. Конструирование в дошкольном образовании в условиях ФГОС. – ИПЦ Маска, 2018г.
2. Федеральный государственный образовательный стандарт дошкольного образования Лиштван З.В. Конструирование. -М.: Владос, 2016. – 217 с.
3. Скворцова В.О. Интеллект + креатив. Развитие творческих способностей дошкольников / В.О.Скворцова. – Ростов-н/Д: Феникс, 2017. – 224 с.
4. Топоркова А.С. Организация работы по лего-конструированию – «Воспитатель», 2017г.

SEREGINA Irina Nikolaevna

educator, Kindergarten No. 4 «Kalinka» combined type,
Russia, Belgorod region, Valuiki

SINYAKINA Kristina Sergeevna

educator, Kindergarten No. 4 «Kalinka» combined type,
Russia, Belgorod region, Valuiki

SEMIONOVA Zhanna Fedorovna

educator, Kindergarten No. 4 «Kalinka» combined type,
Russia, Belgorod region, Valuiki

**ORGANIZATION OF CONSTRUCTIVE ACTIVITY OF YOUNG CHILDREN
BY MEANS OF USING LEGO-CONSTRUCTOR**

Abstract. *The article deals with the organization of constructive activity of children of early age by means of using a LEGO constructor. The use of lego constructors helps to realize serious educational tasks, since in the process of an exciting creative and cognitive game, favorable conditions are created that stimulate the comprehensive development of an early age in accordance with the requirements of the Federal State Educational Standard.*

Keywords: *LEGO-construction, creativity, constructive activity.*

ТЮРИН Марк Николаевич

студент, Московский городской педагогический университет,
Россия, г. Москва

АКТУАЛЬНОСТЬ И ОСНОВНЫЕ НАПРАВЛЕНИЯ ИССЛЕДОВАНИЙ ПРОФЕССИОНАЛЬНО-ПЕДАГОГИЧЕСКОЙ ИДЕНТИЧНОСТИ СТУДЕНТОВ ВУЗОВ

***Аннотация.** Статья посвящена рассмотрению термина «профессионально-педагогическая идентичность» и актуальности изучения профессионально-педагогической идентичности студентов вузов. Дается описание основных направлений исследования профессионально-педагогической идентичности.*

***Ключевые слова:** профессиональная идентичность, профессионально-педагогическая идентичность, психология, педагогика.*

Современный исторический период иногда называют «эпохой без ценностей» [11, с. 203]: постмодернистский дискурс всесторонне размывает традиционные взгляды на жизнь, деконструирует устоявшиеся смыслы, заменяет дискуссию игрой, а истину – сиюминутным консенсусом. В хаосе постмодернистского релятивизма теряется понимание субъектом своего места в мире и перспектив дальнейшего личностного развития; неопределенность порождает стресс, отсутствие твердых знаний и убеждений – антиинтеллектуализм и уход от объективной реальности под власть симулякров, искусственно моделируемых «копий реальности». Размывание ценностных и смысловых ориентиров особенно негативно сказывается на молодом поколении, для которых особенно важно иметь некую опору, позволяющую сравнительно быстро преодолевать кризисные моменты личностной эволюции. Именно через кризисы формируется личностная идентичность, важнейшим компонентом которой исследователи традиционно называют профессиональное становление [9, с. 37-46].

Проблематике формирования и развития профессиональной идентичности посвящено немало работ; в отечественной исторической науке это направление разрабатывалось, в частности, Л.Б. Шнейдер, Ю.П. Поваренковым, Е.П. Ермолаевой, В.Д. Шадриковым, Н.Л. Ивановой, Е.В. Коневой и др. Неизбежная дифференциация понятия «профессиональная идентичность» по отдельным специальностям порождает частный феномен профессионально-педагогической идентичности (ППИ), которую обычно называют профессиональной

идентичностью педагога. А.В. Савченков и И.В. Забродина определяют последнюю как «динамическое единство личностных и общественных представлений о педагогической деятельности, субъективные и социальные ожидания практической деятельности в рамках данной профессии» [10, с. 144].

Рассматриваемый термин нечасто встречается в формулировке «профессионально-педагогическая идентичность», однако несомненно, что именно о нем идет речь, когда исследователи говорят о профессиональной идентичности педагогов или будущих педагогов (студентов вузов). Особенно актуально формирование профессионально-педагогической идентичности будущих специалистов, так как студенческие годы составляют важнейший период формирования профессиональной идентичности [2, 5, 7]. Необходим отход от позиции, при которой вуз – лишь поставщик знаний и навыков; вуз должен выполнять и формирующе-воспитательную функцию – способствовать развитию личности студента как будущего профессионала, то есть принимать деятельное участие в закладывании основ профессиональной идентичности [8]. Особенно это актуально для студентов педагогических специальностей, поскольку, как отмечала Н.В. Кузьмина нередко случаи, когда студент при выборе педагогического вуза руководствуется лишь общей целью обретения высшего образования в то время как отношение у самой профессии у него изначально нейтральное или даже негативное [6, цит. по: 4, с. 65]; такое положение вещей придает особую остроту проблеме формирования профессионально-педагогической

идентичности. Н.Н. Балицкая указывая на актуальность развития профессионально-педагогической идентичности студентов, отмечает, что прогресс современного общества невозможен без формирования ее главного субъекта – личности, которая должна быть всесторонне развитой, деятельной и творчески мыслящей [1]. Именно такой должна быть личность учителя, от которого зависит формирование личности будущих граждан страны. Соответственно требования к профессиональной и психологической подготовке педагога-специалиста неуклонно возрастают. И в современных условиях «как никогда, обществу требуются специалисты, которые сочетают в себе глубокую профессиональную подготовку, ответственность, стремление в обновлении и обогащении своих знаний. Вот почему особое внимание необходимо уделять профессиональной подготовке будущего учителя, формировать его самосознание и профессиональную самоидентичность» [там же].

Обзор динамики публикаций, осуществленный нами с помощью поисковых сервисов (Google Scholar и др.), показал существенное возрастание интереса к изучению профессионально-педагогической идентичности за последние пять лет; помимо этого, растет дифференциация таких исследований. Отметим основные направления новейших исследований.

Новейшие публикации по исследованию ППИ можно разделить на работы общего и специализированного характера; последние дифференцируются по ступеням образовательного процесса, отдельным педагогическим специальностям и отдельным аспектам ППИ; сюда же мы отнесем специфические исследования ППИ, не относимые ни к одной из этих групп. Общие работы довольно многочисленны и рассматривают становление профессиональной идентичности педагогов в целом или в некоем общем ключе (С.В. Ермолаева, Т. В. Богданова, Е.И. Бондаренко, А.Н. Махинин, А.К. Миляева, Ю.В. Свободина, А.А. Ельцов, И.А. Колинченко, А.Ю. Нестерова, В.С. Зайцев, А.С. Комбу и др.). Специализированные работы дифференцируются прежде всего по ступеням образовательного процесса – изучения профессиональной идентичности преподавателей дошкольного образования (М.А. Забоева, Н.А. Каратаева и др.), школьных учителей и их будущих коллег (Е.Б. Ермолаева, Л.В. Клименко, О.Ю. Посухова, Ю.К. Агрызкова, Л.Г. Глазырина, Е.В. Хохлова и др.), педагогов

дополнительного образования (Ю.В. Свободина и др.), педагогов среднего специального образования (Ярышева А.А., Ярышева П.А. и др.), преподавателей высшей школы (Е.Б. Ермолаева, С.В. Сильченкова, О.А. Нор-Аревян, В.Л. Бенин, А.Ю. Плешакова, О.В. Шиняева, А.А. Бахмет, И.А. Остапенко, М.В. Лис и др.), аспирантов (О.Г. Ворошень) и научно-педагогических работников в целом (О.Ю. Шипитыко). Развиваются исследования по профессионально-педагогической идентичности преподавателей отдельных специальностей, например педагогов-психологов (Ю.В. Владимирова, Л.В. Шелехова, О.А. Седикова, С.И. Кудинов, О.В. Кузнецова и др.), преподавателей физической культуры, музыки и др. (А.К. Миляева и др.). Специализация по аспектам ППИ включает труды, исследующие формирование последней в контексте смыслообразования (Е.Г. Белякова), ценностных аспектов (Е.Г. Белякова, Д.И. Беркутова, А.В. Гычев, И.В. Чеботарева, Е.М. Громова и др), формирования образа «Я» (А.В. Гычев, О.В. Савельева, Ю.В. Клепач, И.А. Курочкина и др.), развития эмоциональной устойчивости (А.В. Савченков, И.В. Забродина) и др. Особый дискурс представляют труды по проблематике ППИ в условиях модернизации отечественной системы образования – цифровизации, индивидуализации, дифференциации, внедрения нового ФГОС и др. (О.В. Савельева, А.К. Миляева, Е.Г. Белякова, О.С. Цепова, Ф.А. Зуева, Е.С. Холопова, О.А. Гребнева и др.). Подавляющее большинство представленных работ носят описательно-теоретический характер, однако увеличивается и число публикаций практической направленности, посвященных конкретным методикам психолого-педагогического сопровождения с целью формирования и развития ППИ (Е.Г. Белякова, А.Н. Махинин, А.В. Лыфенко, О.В. Свободина, О.В. Савельева, Е.В. Воронина, А.А. Ельцова, Т.В. Бугайчук, Н.К. Грицкевич, М.М. Борисова, О.Л. Осадчук и др.).

Несмотря на показанную актуальность, практическая реализация теоретических наработок по профессионально-педагогической идентичности представляет известную педагогическую и психологическую проблему. При обилии описательно-теоретических концепций, сам аспект, сценарий обретения или достижения специалистом собственной профессиональной идентичности зачастую не имеет должного раскрытия [12, с. 8]. Сложность формирования ППИ обуславливается

многокомпонентностью и динамичностью самого этого феномена, в структуре которого разные исследователи придают значение разным аспектам или факторам. В частности, А.А. Яшина выделяет четыре основных фактора, влияющих на формирование профессиональной идентичности молодого преподавателя высшей школы: (1) *эмоционально-оценочное отношение к работе* (переживание, обусловленный принадлежностью к коллективу), (2) *профессиональная позиция* (особые, собственные представления об условиях профессионализма, его ценностно-смысловое содержание), (3) *критерии состоявшегося преподавателя* (представления, позволяющие делать суждения об степени вхождения в профессиональную роль), (4) *социальные влияния* (представления об особо важных коммуникациях, воздействиях и их влиянии на личность начинающего преподавателя) [13, с. 18-19]. Очевидно, что каждый из указанных факторов, подобно функции в программировании, имеет определенный набор операторов, а значит диагностика и модификация всей этой структуры – сложная задача.

На основе социологических опросов И.В. Воробьева выявила факторы, задающие основные векторы в процессе формирования профессиональной идентичности будущих специалистов [3]. Исследование проводилось на примере студентов специальности «социальная работа», но на наш взгляд, в силу близкого характера специальностей, эта модель применима и для студентов – будущих педагогов. Исследовательница объединила указанные факторы в три группы [там же], которые мы кратко опишем здесь.

Первую группу составили *индивидуально-личностные факторы*; к ним были отнесены: система ценностных ориентации, мотивация личности, «жизненные планы», пол, возраст, состояние здоровья и т. д. Вторая группа – *образовательные факторы*, объединила такие аспекты как институционализация системы профессионального образования, качество профессиональной подготовки и т. д. К *социально-профессиональным факторам* И.В. Воробьева отнесла сформированность профессионального сообщества и профессиональной культуры, востребованность специалистов данного профиля на рынке труда, соответствие профессиональной подготовки специалистов социальной работы реальной практике, престиж профессии в обществе, условия труда и уровень

заработной платы будущего специалиста [там же]. Внутри каждой группы были выделены формирующие и деформирующие факторы (или барьеры) на пути становления ПИ [там же].

Публикации последних лет, посвященные изучению и развитию ППИ студентов, исходят из трактовки действий, способствующие развитию ППИ, как разновидности психолого-педагогического сопровождения. Учитывая, что многие общие публикации делают акцент на ценностных аспектах ППИ: рассматривая ее в контексте смыслообразования, духовно-нравственного становления и др., очевидно, что построение методики, корректирующей этот ценностный аспект – нетривиальная задача. Трудность представляет также дефицит диагностических инструментов, позволяющих оценивать динамику развития ценностных компонентов в развитии ППИ

Представленный обзор демонстрирует возрастающую заинтересованность научного сообщества в изучении проблематики ППИ; эта заинтересованность отражает объективные общественные потребности. Для человека очень важно найти себя, осознать внутри профессии, являющейся важнейшим фактором личностного становления. Особенно актуально этот вопрос стоит в современную эпоху, когда утрата идентичности – этнической, религиозной, гендерной, профессиональной – становится все более распространенным явлением.

Литература

1. Балицкая, Н.Н. Формирование самоидентичности у будущих педагогов в процессе профессиональной подготовки / Н.Н. Балицкая // Вопросы психологии. – 1995. - №1. – С. 25-29.
2. Бугайчук, Т.В. Характеристика понятия и структуры идентичности с позиций системогенетического подхода / Т.В. Бугайчук // Системогенез учебной и профессиональной деятельности. – Ярославль: Изд-во ЯГПУ, 2013. – С. 114-117.
3. Воробьева И. В. Особенности профессиональной социализации студентов, получающих специальность «социальная работа»: автореферат дис. ... кандидата социологических наук. – М.: Моск. гуманитарный ун.-т, 2007
4. Ельцов А.А. О формировании профессиональной идентичности у студентов педагогического вуза // Психология и педагогика образования будущего: Материалы международной конференции студентов, магистрантов и аспирантов / Л.В. Байбородова,

Н.В. Нижегородцево. Ярославль: ЯГПУ им. К. Д. Ушинского. 2017. С. 64-67.

5. Коряковцева, О.А., Бугайчук, Т.В. Воспитание современной молодежи: формирование гражданской идентичности / О.А. Коряковцева, Т.В. Бугайчук / Современные концепции профессионального образования студенческой молодежи. – Ульяновск, 2015. – С. 244-256.

6. Кузьмина Н.В. Очерки психологии труда учителя / Н.В. Кузьмина. – Л.:ЛГУ, 1967. – 183 с

7. Поваренков, Ю.П. Психологическая характеристика профессиональной идентичности / Ю.П. Поваренков // Кризис идентичности и проблемы становления гражданского общества. Сборник научных трудов. – Ярославль: Изд-во ЯГПУ, 2003. – С.154 –163.

8. Любимова, Г.Ю. От первокурсника до выпускника: проблемы профессионального и личностного самоопределения студентов-психологов / Г.Ю. Любимова // Вестник МГУ. – Серия 14. Психология. – 2000. – №1. – С. 48-56.

9. Пряжников Н.С. Психологический смысл труда : учеб. пособие к курсу «Психология труда и инж. психология» / Н.С.Пряжников. – М.: Изд-во Ин-та практ. психологии; Воронеж: МОДЕК, 1997. – 52 с.

10. Савченков А.В., Забродина И. В. Эмоциональная устойчивость личности будущего педагога как социально-психологический фактор формирования профессиональной идентичности // Вестник ЮУрГГПУ. 2017. №8. С. 142-146.

11. Ситаров В.А. Ценностные трансформации современной студенческой молодежи // Знание. Понимание. Умение. 2017. №2. С. 202-210.

12. Шнейдер Л.Б. Профессиональная идентичность: монография. М.: МОРУ, 2001. – 272 с.

13. Яшина А.А. Профессиональная идентичность молодого преподавателя вуза: автореферат дис. ... канд. психол. наук. Волгоград, 2007.

TYURIN Mark Nikolaevich

student, Moscow City Pedagogical University,
Russia, Moscow

RELEVANCE AND MAIN DIRECTIONS OF RESEARCH OF PROFESSIONAL AND PEDAGOGICAL IDENTITY OF UNIVERSITY STUDENTS

Abstract. *The article is devoted to the consideration of the term "professional and pedagogical identity" and the relevance of studying the professional and pedagogical identity of university students. The description of the main directions of the study of professional and pedagogical identity is given.*

Keywords: *professional identity, professional and pedagogical identity, psychology, pedagogy.*

УМАРКУЛОВА Нилуфар Нажмиддиновна
магистрант, Московский городской педагогический университет,
Россия, г. Москва

ОСОБЕННОСТИ ОРГАНИЗАЦИИ САМОСТОЯТЕЛЬНОЙ РАБОТЫ СТУДЕНТОВ В УСЛОВИЯХ ЭИОС

Аннотация. Организация самостоятельной работы студентов является сложным процессом, охватывающим различные стороны образовательного процесса. Актуальность исследования педагогического обеспечения самостоятельной работы студентов подтверждается тем, что в современном обществе повышаются требования к участникам системы общественных отношений и в результате реализуются специальные национальные проекты с новыми нормами и формами оформления документов во всех сферах человеческой деятельности.

Ключевые слова: самостоятельное обучение, самостоятельность, электронная информационно-образовательная среда, организация самостоятельной работы.

Введение. Новое тысячелетие характеризуется растущей мощностью информационных и цифровых технологий. Научное знание становится детерминантами стратегического потенциала общества. Во многих исследованиях учитываются особенности изменений и их влияние на образование. Формирование информационного общества требует фундаментальных изменений как в сфере производства, в коммерческой деятельности людей, а также и в сфере образования.

Сегодня в профессиональных учебных заведениях особое внимание уделяется интересам студентов, которые нуждаются в определенном уровне знаний. Обучение постепенно становится частью экономического пространства, системы, разработанной в основном с учетом интересов потребителей. Конечно, ориентация современной системы образования на потребителя зависит от развития информационных, инновационных и цифровых технологий. Однако, современная система образования должна ориентироваться ещё и на умение обучающегося самостоятельно приобретать новые знания, так как это является одним из условий и одной из задач любого высшего учебного заведения, ведь без самостоятельной работы практически невозможно подготовить качественного специалиста, который бы отвечал требованиям современности в условиях глобальной цифровизации.

На сегодняшний день имеется широкий спектр инструментов для организации самостоятельной работы обучающихся. Каждый

сервис, система, платформа предлагает определенный перечень инструментов для работы. Существующие на сегодняшний день сервисы, системы, платформы, которые помогают организовать самостоятельную работу студентов: позволяют представить учебную информацию доступно, понятно; позволяют частично автоматизировать процесс обучения, позволяют собирать статистику по самостоятельной учебной работе обучающихся, позволяют индивидуализировать темп и режим самостоятельной работы студента, позволяют обеспечивать диалоговый характер обучения, а также различных видов взаимодействия «обучающийся и преподаватель», «студент и студент», «студент и контент/лекции».

Мы рассмотрим возможности ЭИОС на платформе Moodle для организации учебного процесса в целом и самостоятельной работы студентов в частности.

ЭИОС на платформе Moodle позволяет создавать единое рабочее пространство для всех участников образовательного процесса и проектировать учебные курсы, отвечающих новым стандартам образования.

В связи с этим, имеет большое значение организационно-методическая деятельность преподавателя по управлению самостоятельной работой студентов в ЭИОС. А также деятельность по обеспечению процесса обучения учебно-методическими материалами для самостоятельной дистанционной учебной деятельности студентов.

То есть в процессе обучения, акцент переносится на самообразовательную деятельность студентов, на формирование у него навыков самоорганизации, которые помогут заниматься самообразованием в процессе обучения в вузе и в будущей профессиональной деятельности.

Для организации самостоятельной работы студентов рассмотрим подготовку эссе – достаточно традиционная форма самостоятельной работы студентов. Эссе насчитывает вековую историю, его легко можно адаптировать для любой образовательной среды, в том числе для ЭИОС. В первую очередь эссе рассматривается как средство развития у студентов речи устной и письменной, подвижности ассоциаций, афористичности, рефлексии, лаконичности мысли, поэтичности образов.

Эссе как средство воспитания восприятия и суждения, как форма текущего, промежуточного и итогового контроля компетенций непосредственно связано с творчеством. Создание такого рода текста не связано с автоматизмами, не проходит полностью через сознание, требует, по Выготскому, минимального развития определенной степени абстракции и укладывается в три этапа: формирование, формулирование и оформление мысли [3].

Однако, при использовании такой, казалось бы, традиционной формы самостоятельной работы как «подготовка эссе» и возможностей ЭИОС на платформе Moodle, например, инструмента «Семинар» для оценивания работ

преподавателем и взаимооценивание студентов и друг другом, то это уже будет иметь интерактивный характер.

С помощью инструмента «Семинар» работы оцениваются по заранее определенным критериям. После того, как студенты сдали задания (эссе), настроенная система сама распределяет кому чью работу надо оценить. Контроль результатов самостоятельной работы осуществляется на основе использования комплексной системы оценивания студентов, которая включает в себя взаимооценивание и оценку преподавателя.

Получается, что подготовка эссе с взаимооцениванием – это обратная связь между студентами, которая повышает студенческую активность, помогает студентам отмечать сильные и слабые стороны других работ, учит студентов понимать, что они делают правильно или неправильно и, таким образом, взаимооценивание способствует прогрессу каждого.

После организации и проведения самостоятельной работы студентов, которая включала в себя подготовку эссе и взаимооценивание в условиях ЭИОС, был проведен опрос, в рамках которого выявлялась эффективность применяемого инструмента. Полученные результаты представлены на рисунке. Студенты привели собственные характеристики данного вида работы, оценив его эффективность, удобство и простоту использования.



Рис. Результаты опроса студентов

Данные рисунка свидетельствуют о том, что большинство студентов отмечают удобство работы с ЭИОС.

Самостоятельная работа обучающихся понимается как форма педагогической деятельности, в которой под контролем педагога осуществляется процесс восприятия и развития таких организационных навыков студента как самоорганизация, понимание своей цели, повышения значимости обучения. В то же время педагогическая поддержка направлена на развитие личности студента и выявление его навыков в процессе педагогического взаимодействия. Основными элементами педагогической поддержки являются создание такой образовательной среды, в которой будет удобно работать, в которой будет больше практических работ, будут лекции с элементами визуализации, с элементами игры и в которой всё-таки будет присутствовать совместная деятельность педагога и студентов. Своевременная, но ненавязчивая педагогическая поддержка является ключом к успеху обучающихся в самостоятельном решении задач.

Заключение. Таким образом, принципами организации самостоятельной работы студентов являются: принципы взаимодействия, принципы персонализации, принципы признания, принципы правил обучения, принципы зависимости от базовых навыков, принципы опережающего обучения, принципы обратной связи, принципы внешнего контроля и самоконтроля. В условиях самостоятельного обучения сущность педагогического обеспечения самостоятельной работы студентов заключается в установлении комплекса методов и средств, позволяющих студентам достичь максимально возможной эффективности самостоятельной работы, а также реализовать педагогические аспекты, а именно: формирование положительного познавательного статуса студентов; развитие личностных качеств, прежде всего активности, настойчивости, целеустремленности в процессе познавательной работы. Педагогическими условиями, направленными на достижение эффективности педагогического сопровождения самостоятельной работы студентов в условиях дистанционного обучения, являются: условия, учитывающие индивидуальные особенности студента, условия свободного выбора средств обучения, условия самоконтроля и самооценки.

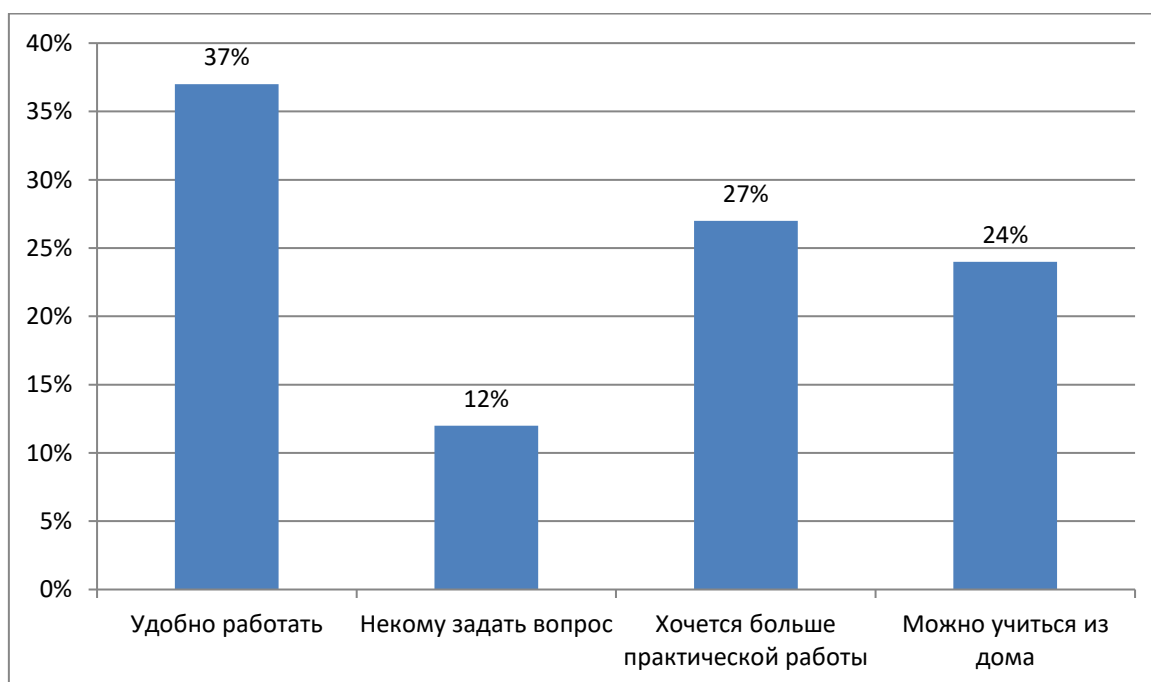
Литература

1. Волженина Н.В. Организация самостоятельной работы студентов в процессе дистанционного обучения: учебное пособие. – Барнаул: Изд-во Алт. ун-та, 2018. – 59 с.
2. Каримов К.А. Преимущества дистанционного образования в системе повышения квалификации педагогов / К.А. Каримов, К.Т. Умталиева // Молодой ученый. – 2017. – № 11. – С. 487-489.
3. Кочкаров Р.Х., Шмидт Ю.С. Использование современных методов обучения в образовательном процессе // Современное среднее профессиональное образование. – 2019. – № 4. С. 10-13.
4. Кузьмина Н.В. Понятие «педагогической системы» и критерии ее оценки // Методы системного педагогического исследования / под. ред. Н.В. Кузьминой. – М., 2017. – С. 7-52.
5. Ломовцева Н.В. Формирование готовности преподавателей вуза к использованию информационно-образовательной среды в своей деятельности // Н.В. Ломовцева, Е.В. Чубаркова, А.А. Карасик // Образование и наука. – 2018. – № 3. – С. 111-120.
6. Милованова Г. В. Исследование готовности к осуществлению самостоятельной учебной деятельности студентов вуза в условиях интеграции образования / Г.В. Милованова, И.В. Харитоновна // Интеграция образования. – 2018. – № 3. – С. 33-38.
7. Милованова Г.В. Самостоятельная работа и самообразование – важные условия успешной профессиональной деятельности / Г.В. Милованова // Вестн. Мордов. ун-та. – 2019. – № 2. – С. 151-156.
8. Мониторинг непрерывного образования: инструмент управления и социологические аспекты / А.Е. Карпущина, С.А. Беляков, В.С. Вахштайн [и др.]. – М.: МАКС Песс, 2016. – 340 с.
9. Пидкасистый П.И., Фридман Л.М., Гарунов М.Г. Психолого-дидактический справочник преподавателя высшей школы. – М.: Педагогическое общество России, 2017. – 354 с.
10. Устюгова В.Н. Работа студента в системе дистанционного обучения Moodle: учебное пособие. – Казань: ТГГПУ, 2019. – 59 с.
11. Федеральный государственный образовательный стандарт высшего профессионального образования по направлению подготовки 051000 «Профессиональное обучение» с квалификацией (степенью) «бакалавр». – Министерство образования и науки Российской Федерации, 2019.

Федерации. 22.12.2009 № 781. 12. Федеральный государственный образовательный стандарт высшего профессионального образования по направлению подготовки 050100

«Педагогическое образование» с квалификацией (степенью) «бакалавр». – Министерство образования и науки Российской Федерации. 17.01.2011 № 46.

UMARKULOVA Nilufar Nazhmiddinovna

Master's student,
Moscow City Pedagogical University,
Russia, Moscow

FEATURES OF THE ORGANIZATION OF INDEPENDENT WORK OF STUDENTS USING ICT TOOLS

Abstract. *Organization of students' independent work is a complex process that covers various aspects of the educational process. The relevance of the study of the pedagogical support of independent work of students is confirmed by the fact that in modern society the requirements for participants in the system of public relations are increasing, and as a result, special national projects are being implemented with new norms and forms of paperwork in all spheres of human activity.*

Keywords: *self-study, independence, electronic information and educational environment, organization of independent work.*

ФИЛОЛОГИЯ, ИНОСТРАННЫЕ ЯЗЫКИ, ЖУРНАЛИСТИКА



10.51635/AI-43-70_0ujS5

ДОДОЯН Арпине

независимый исследователь, Армения, г. Ереван

ДВУЯЗЫЧИЕ И ПЛАСТИЧНОСТЬ МОЗГА: КАК ОВЛАДЕНИЕ ЯЗЫКОМ УКРЕПЛЯЕТ НЕЙРОННЫЕ СВЯЗИ

Аннотация. В статье рассматривается влияние двуязычия на пластичность мозга и укрепление нейронных связей. Раскрывается понимание билингвизма как языкового опыта, связанного не только с владением двумя языками, но и с частотой их использования, уровнем владения, возрастом освоения и условиями переключения между языками. Особое внимание уделяется нейропластичности как способности мозга изменять структуру и функции под влиянием обучения и регулярной речевой практики. Показано, что овладение вторым языком связано с работой памяти, внимания, речевого контроля, слухового восприятия и смысловой обработки информации. Отмечается, что двуязычие может способствовать развитию когнитивной гибкости и поддержанию когнитивной активности, однако его влияние не является универсальным и зависит от индивидуального языкового опыта. Практическая значимость темы связана с совершенствованием методик языкового обучения и поддержкой многоязычных обучающихся.

Ключевые слова: двуязычие, билингвизм, нейропластичность, языковое обучение, нейронные связи, когнитивный контроль, речевая практика.

Актуальность исследования

Актуальность исследования обусловлена тем, что в современных условиях владение несколькими языками становится не только социальным и образовательным преимуществом, но и важным предметом нейропсихологических и нейролингвистических исследований. ЮНЕСКО рассматривает многоязычие как значимое явление современной образовательной политики, связанное с доступностью, инклюзивностью и эффективностью обучения, а также отмечает, что языковая ситуация в мире меняется под влиянием миграции, технологического развития и признания когнитивных, социальных и экономических преимуществ многоязычия.

Научный интерес к данной теме связан с тем, что овладение вторым языком рассматривается как сложный когнитивный процесс, вовлекающий память, внимание, слуховое восприятие, речевое планирование и контроль.

Исследования показывают, что обучение второму языку может сопровождаться изменениями в работе и структуре мозга, а нейропластичность выступает основой таких изменений. Отмечается, что изучение и использование второго языка связано с анатомическими изменениями в мозге человека, при этом характер этих изменений зависит от возраста начала обучения, уровня владения языком и интенсивности языковой практики.

Особую значимость тема приобретает в связи с развитием методов нейровизуализации, которые позволяют изучать, как языковой опыт отражается на мозговых сетях. При этом важно учитывать, что научные данные не следует упрощать: влияние двуязычия на когнитивные функции остается предметом дискуссии. Например, в современной литературе подчеркивается, что двуязычный опыт может быть связан не столько с прямым «улучшением интеллекта», сколько с адаптацией систем

внимания и когнитивного контроля к постоянной необходимости выбирать нужный язык и подавлять нерелевантный.

Цель исследования

Целью данного исследования является анализ влияния двуязычия и овладения вторым языком на пластичность мозга, укрепление нейронных связей и развитие отдельных когнитивных процессов, связанных с памятью, вниманием, речевым контролем и переключением между языковыми системами.

Материалы и методы исследования

Материалами исследования послужили научные труды по психолингвистике, нейролингвистике, когнитивной психологии и нейронауке, посвящённые изучению двуязычия, нейропластичности, языкового контроля и когнитивных функций.

В качестве методов исследования применялись теоретический анализ научной литературы, обобщение и систематизация научных подходов, сравнительный анализ данных о раннем и позднем двуязычии, а также описание выявленных связей между языковым опытом, нейропластичностью и когнитивными процессами.

Результаты исследования

В современной психолингвистике двуязычие рассматривается не как обязательное

одинаково свободное владение двумя языками, а как использование двух или более языков либо диалектов в повседневной жизни. Такой подход позволяет учитывать реальные языковые ситуации: один язык может использоваться в семье, другой – в образовании, профессиональной сфере или цифровой коммуникации. Билингвизм не сводится к «идеальному» знанию двух языков, поскольку уровень владения, частота употребления и сферы применения языков у билингвов различаются [2, с. 4].

Для изучения двуязычия важно учитывать возраст овладения языком, степень владения каждым языком, частоту речевой практики и условия переключения между языками. Раннее двуязычие связано с усвоением второго языка в детском возрасте, позднее – с освоением языка после формирования базовой системы родного языка. При этом различие между ранним и поздним двуязычием не означает автоматического преимущества одной группы над другой: результаты зависят от интенсивности языкового опыта, мотивации, образовательной среды и постоянства практики.

Основные параметры анализа двуязычия в нейролингвистических исследованиях представлены в таблице 1.

Таблица 1

**Основные параметры анализа двуязычия
в нейролингвистических исследованиях (разработка автора)**

Параметр	Что показывает	Значение для исследования мозга
Возраст овладения вторым языком	Когда началось освоение языка	Связан с особенностями фонетики, грамматики и автоматизации речевых навыков
Уровень владения языком	Насколько человек понимает, говорит, читает и пишет	Влияет на степень вовлечения речевых и когнитивных зон мозга
Частота использования	Как регулярно применяется каждый язык	Определяет устойчивость речевых навыков и нагрузку на память
Сферы употребления	Где используется язык: семья, учёба, работа, общение	Показывает функциональное распределение языков
Переключение между языками	Как часто человек меняет язык в речи	Связано с вниманием, контролем и выбором нужной языковой системы

Билингв использует языки не изолированно, а в зависимости от ситуации общения. В одних условиях активен преимущественно один язык, в других – оба языка могут быть одновременно доступны для понимания и речи. Поэтому в исследованиях двуязычия учитывается не только знание слов и грамматики, но и способность выбирать нужный язык, подавлять нерелевантный и быстро переключаться между

языковыми кодами. Гипотеза адаптивного контроля Д. Грина и Дж. Абуталеби объясняет, что механизмы языкового контроля изменяются в зависимости от повторяющихся требований речевой среды [5, с. 515–530].

Нейропластичность представляет собой способность мозга изменять свою структуру и функции под влиянием опыта, обучения и регулярной деятельности. В языковом обучении

это проявляется через формирование устойчивых связей между восприятием звуков, значением слов, грамматическими правилами, речевым планированием и памятью. Поэтому овладение вторым языком является не только лингвистическим, но и нейрокognитивным процессом.

Исследования с применением нейровизуализации показывают, что изучение второго языка связано с изменениями в областях мозга, участвующих в речевой обработке. Было показано, что изучение второго языка связано с увеличением плотности серого вещества в левой нижней теменной коре; выраженность изменений зависела от уровня владения языком и возраста начала его освоения.

В исследовании молодых взрослых, прошедших интенсивную подготовку переводчиков, после трёх месяцев занятий были выявлены изменения в гиппокампе и участках коры, связанных с языком: левой средней лобной извилине, левой нижней лобной извилине и верхней височной извилине. В этой же работе указано, что обучающиеся осваивали от 300 до 500 новых слов в неделю, что отражает высокую нагрузку на память и речевые механизмы [6, с. 240-244].

Языковое обучение активизирует несколько взаимосвязанных процессов: слуховое

различение звуков, запоминание лексики, построение грамматических конструкций и контроль выбора нужного языка. При регулярной практике эти операции становятся более быстрыми и устойчивыми. Именно поэтому нейропластичность в контексте билингвизма следует понимать не как простое «увеличение возможностей мозга», а как адаптацию мозговых сетей к повторяющейся языковой нагрузке [3, с. 209].

Двуязычие связано не с работой одной «языковой зоны», а с координацией нескольких мозговых систем: речевых, слуховых, двигательных и управляющих. Наиболее часто в исследованиях упоминаются передняя поясная кора, префронтальные области, нижняя теменная кора, базальные ганглии, в том числе хвостатое ядро, а также проводящие пути белого вещества. Эти структуры участвуют в выборе нужного языка, контроле речевого ответа и подавлении конкурирующей языковой системы. Исследования показывают, что у билингвов передняя поясная кора используется более эффективно при разрешении когнитивного конфликта, а работа этой области связана с контролем как языковых, так и неязыковых задач.

Основные мозговые структуры, вовлечённые в двуязычие, представлены в таблице 2.

Таблица 2

Основные мозговые структуры, вовлечённые в двуязычие (разработка автора)

Языковая ситуация	Вовлечённая структура	Функция
Выбор нужного языка	Хвостатое ядро	Отбор языковой программы
Подавление второго языка	Передняя поясная кора	Контроль конфликта
Построение высказывания	Префронтальная кора	Планирование речи
Понимание слов и значений	Теменные и височные области	Обработка речевой информации
Постоянная речевая практика	Белое вещество	Связь между мозговыми областями

Овладение вторым языком укрепляет нейронные связи за счёт регулярного повторения речевых операций: восприятия звуков, запоминания слов, понимания значений, построения фраз и выбора нужного языкового кода. При постоянной практике мозг быстрее связывает звучание слова с его смыслом, автоматизирует грамматические конструкции и эффективнее использует память, внимание и речевой контроль.

Важным фактором является не только само знание языка, но и его активное применение. Разговорная практика, чтение, аудирование и переключение между языками создают устойчивую нагрузку на мозговые сети. В результате укрепляются связи между зонами, отвечающими за слуховое восприятие, память, артикуляцию и смысловую обработку речи (рис.).



Рис. Влияние овладения вторым языком на нейронные связи (разработка автора)

Таким образом, изучение языка выступает формой когнитивной тренировки: чем чаще человек использует второй язык в реальном общении, тем устойчивее становятся нейронные

маршруты, обеспечивающие понимание и производство речи.

Основные когнитивные эффекты двуязычия приведены в таблице 3.

Таблица 3

Основные когнитивные эффекты двуязычия (разработка автора)

Когнитивная функция	Что отмечено в исследованиях	Ограничение вывода
Внимание	Билингвы лучше справлялись с некоторыми задачами на конфликт информации	Эффект зависит от задания и группы испытуемых
Переключение	Частая смена языков связана с тренировкой управляющих процессов	Важна не только степень владения, но и опыт переключения
Когнитивное старение	У пожилых билингвов в ряде работ отмечались признаки большей нейронной эффективности	Результаты не одинаковы во всех исследованиях
Когнитивный резерв	У билингвов в клинических выборках позднее проявлялись симптомы деменции	Это не означает профилактику заболевания

Особое значение имеют исследования пожилых людей. Пожилые билингвы могут демонстрировать более эффективную работу нейронных систем при выполнении задач когнитивного контроля. Научные исследователи, анализируя данные когнитивного старения, пришли к выводу о положительной связи билингвизма с позднейшими когнитивными показателями, включая случаи, когда второй язык был освоен во взрослом возрасте.

Отдельно рассматривается связь двуязычия с когнитивным резервом. В исследовании S. Alladi и соавторов, включающем 648 пациентов

с деменцией, у билингвов симптомы заболевания проявлялись в среднем на 4,5 года позже, чем у монолингвов; при этом дополнительного преимущества от знания более чем двух языков выявлено не было. Такой результат следует понимать осторожно: двуязычие не предотвращает деменцию, но может быть связано с более длительным сохранением функциональных возможностей мозга [4, с. 1938-1944].

Когнитивные процессы, которые чаще всего связывают с двуязычием, представлены в таблице 4.

Таблица 4

Когнитивные процессы, которые чаще всего связывают с двуязычием (разработка автора)

Двуязычный опыт	Когнитивный процесс	Возможный эффект
Использование двух языков	Постоянный выбор нужного кода	Более точный контроль внимания
Переключение между языками	Смена правил речи	Гибкость мышления
Подавление нерелевантного языка	Торможение лишней информации	Устойчивость к отвлечению
Длительная языковая практика	Нагрузка на память и контроль	Поддержание когнитивной активности
Использование языка в общении	Связь речи, памяти и эмоций	Более широкая адаптация к коммуникативной среде

Проблемные аспекты изучения двуязычия связаны с тем, что его влияние на мозг и когнитивные функции не проявляется одинаково у всех людей. На результаты исследований влияют возраст начала изучения второго языка, уровень владения им, частота использования, языковая среда, образование и методика оценки когнитивных способностей. Поэтому в научной литературе нет единого вывода о том, что двуязычие само по себе всегда даёт выраженные интеллектуальные преимущества [1, с. 180].

Дискуссионным остаётся вопрос о так называемом когнитивном преимуществе билингвов. Одни исследования указывают на связь двуязычия с более развитым вниманием, переключением и контролем лишней информации, другие показывают, что такие эффекты могут быть слабыми или зависеть от условий эксперимента. По этой причине более корректно рассматривать двуязычие не как универсальный фактор повышения умственных способностей, а как особый языковой опыт, который может влиять на работу мозга при регулярной практике.

Также важно учитывать различие между естественным двуязычием и изучением иностранного языка в учебной среде. В первом случае человек постоянно использует два языка в повседневном общении, во втором – языковая практика может быть ограничена уроками или отдельными ситуациями. Это различие влияет на степень нагрузки на память, внимание и речевой контроль.

Практическое значение изучения двуязычия связано прежде всего с образованием и развитием эффективных методов обучения языкам. Понимание того, как мозг усваивает второй язык, помогает точнее организовывать учебный процесс: учитывать возраст обучающихся, регулярность практики, роль устной

речи, чтения, аудирования и постепенного расширения словарного запаса.

Для педагогики особенно важно, что успешное овладение языком зависит не только от запоминания правил, но и от постоянного применения языка в речи. Чем чаще обучающийся использует язык в реальных коммуникативных ситуациях, тем устойчивее формируются речевые навыки. Поэтому языковое обучение должно включать не только грамматические упражнения, но и практику общения, понимания текста и восприятия речи на слух.

Изучение двуязычия также имеет значение для поддержки детей и взрослых, живущих в многоязычной среде. Научные данные помогают избежать ошибочного представления о том, что использование двух языков мешает развитию речи. Более обоснованным является подход, при котором двуязычие рассматривается как естественная форма языкового опыта, требующая грамотной педагогической поддержки и достаточной речевой практики на каждом языке.

Выводы

Таким образом, двуязычие следует рассматривать как сложный нейрокогнитивный опыт, влияющий на работу речевых, слуховых, управляющих и когнитивных систем мозга. Овладение вторым языком способствует укреплению нейронных связей не само по себе, а через регулярную языковую практику, повторение речевых операций и постоянное переключение между языковыми кодами. При этом влияние билингвизма на когнитивные функции не является одинаковым для всех людей и зависит от возраста начала изучения языка, уровня владения, частоты использования и языковой среды. Практическая значимость исследования заключается в возможности использовать данные о нейропластичности при разработке более эффективных методов языкового обучения

и педагогической поддержки многоязычных обучающихся.

Литература

1. Зинченко Ю.П., Шайгерова Л.А., Долгих А.Г., Савельева О.А. Методологические проблемы исследования влияния двуязычия на когнитивные процессы и этнокультурную идентичность // Вестник Московского университета. Серия 14: Психология. – 2019. – № 1. – С. 174-194. – DOI 10.11621/vsp.2019.01.174.
2. Шайгерова Л.А., Шилко Р.С., Зинченко Ю.П. Двуязычие и многоязычие как междисциплинарный феномен: социокультурный контекст, проблемы и перспективы исследования // Национальный психологический журнал. – 2019. – Т. 1, № 1(33). – С. 3-15. – DOI 10.11621/npj.2019.0101.
3. Шандро Т.М. Особенности состояния высших психических функций билингвов в период инволюционных изменений // Open innovation: Сборник статей Международной научно-практической конференции. – 2017. – С. 208-210.
4. Alladi S., Bak T.H., Duggirala V., Surampudi B., Shailaja M., Shukla A.K., Chaudhuri J.R., Kaul S. Bilingualism delays age at onset of dementia, independent of education and immigration status // *Neurology*. – 2013. – Vol. 81, № 22. – P. 1938-1944. – DOI: 10.1212/01.wnl.0000436620.33155.a4. – URL: <https://pubmed.ncbi.nlm.nih.gov/24198291/>.
5. Green D.W., Abutalebi J. Language control in bilinguals: The adaptive control hypothesis // *Journal of Cognitive Psychology*. – 2013. – Vol. 25, № 5. – P. 515-530. – DOI: 10.1080/20445911.2013.796377. – URL: <https://pubmed.ncbi.nlm.nih.gov/25077013/>.
6. Mårtensson J., Eriksson J., Bodammer N.C., Lindgren M., Johansson M., Nyberg L., Lövdén M. Growth of language-related brain areas after foreign language learning // *NeuroImage*. – 2012. – Vol. 63, № 1. – P. 240-244. – DOI: 10.1016/j.neuroimage.2012.06.043. – URL: <https://www.sciencedirect.com/science/article/abs/pii/S1053811912006581>.

DODOYAN Arpine

Independent Researcher, Armenia, Yerevan

BILINGUALISM AND BRAIN PLASTICITY: HOW LANGUAGE ACQUISITION STRENGTHENS NEURAL CONNECTIONS

Abstract. *The article examines the effect of bilingualism on brain plasticity and strengthening of neural connections. The article reveals the understanding of bilingualism as a linguistic experience related not only to the mastery of two languages, but also to the frequency of their use, the level of proficiency, the age of mastery and the conditions for switching between languages. Special attention is paid to neuroplasticity as the brain's ability to change structure and function under the influence of learning and regular speech practice. It is shown that the acquisition of a second language is associated with the work of memory, attention, speech control, auditory perception and semantic information processing. It is noted that bilingualism can contribute to the development of cognitive flexibility and the maintenance of cognitive activity, but its effect is not universal and depends on individual linguistic experience. The practical significance of the topic is related to the improvement of language teaching methods and the support of multilingual learners.*

Keywords: *bilingualism, bilingualism, neuroplasticity, language learning, neural connections, cognitive control, speech practice.*

Актуальные исследования

Международный научный журнал
2021 • № 43 (70)

ISSN 2713-1513

Подготовка оригинал-макета: Орлова М.Г.
Подготовка обложки: Ткачева Е.П.

Учредитель и издатель: ООО «Агентство перспективных научных исследований»

Адрес редакции: 308000, г. Белгород, Народный бульвар, 70а

Email: info@apni.ru

Сайт: <https://apni.ru/>

Отпечатано в ООО «ЭПИЦЕНТР».

Номер подписан в печать 01.11.2021г. Формат 60×90/8. Тираж 500 экз. Цена свободная.
308010, г. Белгород, пр-т Б. Хмельницкого, 135, офис 1