



РАЗВИТИЕ ЛИЧНОСТИ И ОБЩЕСТВА: ЭКОНОМИЧЕСКИЕ, ПОЛИТИКО-ПРАВОВЫЕ И КУЛЬТУРНЫЕ АСПЕКТЫ

ПО МАТЕРИАЛАМ МЕЖДУНАРОДНОЙ
НАУЧНО-ПРАКТИЧЕСКОЙ
КОНФЕРЕНЦИИ Г. БЕЛГОРОД

СБОРНИК
НАУЧНЫХ
ТРУДОВ

28 ДЕКАБРЯ
2021 г.

АГЕНТСТВО ПЕРСПЕКТИВНЫХ НАУЧНЫХ ИССЛЕДОВАНИЙ
(АПНИ)

РАЗВИТИЕ ЛИЧНОСТИ И ОБЩЕСТВА:
ЭКОНОМИЧЕСКИЕ, ПОЛИТИКО-ПРАВОВЫЕ
И КУЛЬТУРНЫЕ АСПЕКТЫ

Сборник научных трудов

по материалам
Международной научно-практической конференции
г. Белгород, 28 декабря 2021 г.

Белгород
2021

Электронная версия сборника находится в свободном доступе на сайте: apni.ru

Редакционная коллегия

Духно Н.А., д.ю.н., проф. (Москва); *Васильев Ф.П.*, д.ю.н., доц., чл. Российской академии юридических наук (Москва); *Винаров А.Ю.*, д.т.н., проф. (Москва); *Датий А.В.*, д.м.н. (Москва); *Кондрашихин А.Б.*, д.э.н., к.т.н., проф. (Севастополь); *Котович Т.В.*, д-р искусствоведения, проф. (Витебск); *Креймер В.Д.*, д.м.н., академик РАЕ (Москва); *Кумехов К.К.*, д.э.н., проф. (Москва); *Радина О.И.*, д.э.н., проф., Почетный работник ВПО РФ, Заслуженный деятель науки и образования РФ (Шахты); *Тихомирова Е.И.*, д.п.н., проф., академик МААН, академик РАЕ, Почётный работник ВПО РФ (Самара); *Алиев З.Г.*, к.с.-х.н., с.н.с., доц. (Баку); *Стариков Н.В.*, к.с.н. (Белгород); *Таджибоев Ш.Г.*, к.филол.н., доц. (Худжанд); *Ткачев А.А.*, к.с.н. (Белгород); *Шановал Ж.А.*, к.с.н. (Белгород)

Р 17 **Развитие личности и общества: экономические, политико-правовые и культурные аспекты** : сборник научных трудов по материалам Международной научно-практической конференции 28 декабря 2021 г. / Под общ. ред. Е. П. Ткачевой. – Белгород : ООО Агентство перспективных научных исследований (АПНИ), 2021. – 105 с.

ISBN 978-5-6046905-9-8

В настоящий сборник включены статьи и краткие сообщения по материалам докладов международной научно-практической конференции «Развитие личности и общества: экономические, политико-правовые и культурные аспекты», состоявшейся 28 декабря 2021 года в г. Белгороде. В работе конференции приняли участие научные и педагогические работники нескольких российских и зарубежных вузов, преподаватели, аспиранты, магистранты и студенты, специалисты-практики. Материалы сборника включают доклады, представленные участниками в рамках секций, посвященных вопросам социально-экономических и гуманитарных наук.

Издание предназначено для широкого круга читателей, интересующихся научными исследованиями и разработками, передовыми достижениями науки и технологий.

Статьи и сообщения прошли экспертную оценку членами редакционной коллегии. Материалы публикуются в авторской редакции. За содержание и достоверность статей ответственность несут авторы. Мнение редакции может не совпадать с мнением авторов статей. При использовании и заимствовании материалов ссылка на издание обязательна.

УДК 001
ББК 72

СОДЕРЖАНИЕ

СЕКЦИЯ «ВОЕННОЕ ДЕЛО»	5
<i>Дёмин С.Б., Забелина С.А., Крылов Н.А., Крылов Н.А.</i> ЦИФРОВАЯ ИЗМЕРИТЕЛЬНАЯ СИСТЕМА ДЛЯ АРТИЛЛЕРИЙСКОГО ВООРУЖЕНИЯ ВМФ	5
СЕКЦИЯ «ФИЛОЛОГИЧЕСКИЕ НАУКИ»	10
<i>Ильина О.Н., Знахарчук С.П.</i> КОММУНИКАТИВНЫЙ ПОДХОД В ОБУЧЕНИИ ИНОСТРАННОМУ ЯЗЫКУ В РАМКАХ РЕАЛИЗАЦИИ ФГОС	10
<i>Ким А.В.</i> ОБРАЗ КОРЕЙСКО-АМЕРИКАНСКОЙ СЕМЬИ И ПРОБЛЕМА НАЦИОНАЛЬНОЙ ИДЕНТИЧНОСТИ В РОМАНЕ ДЭВИДА ЮНА «ВЕСЬ МИР ФРЭНКА ЛИ»	14
<i>Малхозова Ю.Д.</i> ЛИНГВОСТИЛИСТИЧЕСКИЕ ОСОБЕННОСТИ ГАЗЕТНО-ПУБЛИЦИСТИЧЕСКИХ ТЕКСТОВ ОБЩЕСТВЕННО-ПОЛИТИЧЕСКОЙ ТЕМАТИКИ	18
<i>Махмадшоев М.М.</i> ВКЛАД АЙНИ В ПРИЗНАНИИ ПОЭТОВ ВЕРХОВЬЯ ДОЛИНЫ ЗЕРАВШАН XVI–НАЧАЛО XX ВВ.	22
СЕКЦИЯ «ФИЛОСОФСКИЕ НАУКИ»	27
<i>Балакшин А.С., Владимиров А.А.</i> ОБЪЕКТИВНЫЕ ЗАКОНЫ И СУБЪЕКТИВНЫЕ ПРИНЦИПЫ	27
СЕКЦИЯ «ИСКУССТВОВЕДЕНИЕ И КУЛЬТУРОЛОГИЯ»	30
<i>Балакшин А.С., Владимиров А.А.</i> ЗАКОНЫ КУЛЬТУРОЛОГИИ В ИСТОРИЧЕСКОМ КОНТЕКСТЕ	30
<i>Миронова М.Д.</i> ЭКСПРЕССИОНИЗМ КАК КУЛЬТУРНЫЙ ФЕНОМЕН РУБЕЖА ВЕКОВ	34
СЕКЦИЯ «ЮРИДИЧЕСКИЕ НАУКИ»	38
<i>Думало Е.П.</i> ОБЕСПЕЧЕНИЕ БЕЗОПАСНОСТИ В УЧЕБНОМ ЗАВЕДЕНИИ	38
<i>Жилина Н.Ю.</i> ОБЩЕЕ ПОНЯТИЕ УЧАСТНИКОВ УГОЛОВНОГО СУДОПРОИЗВОДСТВА	48
<i>Клюев А.А., Шакитько А.Р.</i> НЕКОТОРЫЕ АСПЕКТЫ ПОНЯТИЯ И ПРИЗНАКОВ ГРУППЫ ЛИЦ ПО ПРЕДВАРИТЕЛЬНОМУ СГОВОРУ В РОССИЙСКОМ УГОЛОВНОМ ПРАВЕ	51
<i>Коморин А.Н.</i> ПРОБЛЕМЫ В СФЕРЕ ОБЕСПЕЧЕНИЯ ТРАНСПОРТНОЙ БЕЗОПАСНОСТИ И ПУТИ ИХ РЕШЕНИЯ	56
<i>Нагоев К.И., Казимов М.Ш.</i> ПРЕДМЕТ ДОГОВОРА ДАРЕНИЯ НЕДВИЖИМОГО ИМУЩЕСТВА	59
<i>Петрова Г.О.</i> ДЕЙСТВУЮЩЕЕ ЗАКОНОДАТЕЛЬСТВО И ВОПРОСЫ ЕГО СОВЕРШЕНСТВОВАНИЯ	63

СЕКЦИЯ «ЭКОНОМИЧЕСКИЕ НАУКИ»	65
<i>Караулова Д.А., Кислицына Л.В.</i>	
ЗНАЧЕНИЕ ДОХОДНОСТИ ДЛЯ ЦЕЛИ ОБЕСПЕЧЕНИЯ ЭФФЕКТИВНОСТИ ДЕЯТЕЛЬНОСТИ КОМПАНИИ	65
<i>Стецкая С.В.</i>	
ПРОБЛЕМЫ ПОДГОТОВКИ ЭКОНОМИСТОВ В СОВРЕМЕННОЙ РОССИИ.....	72
СЕКЦИЯ «ПЕДАГОГИКА И ПСИХОЛОГИЯ»	77
<i>Azarenkova M.I.</i>	
LEARNING CENTERS AS TEACHERS WORK' ORGANIZING FOR COMPETENT APPROACH.....	77
<i>Жукова А.В.</i>	
ОСОБЕННОСТИ ЗНАЧЕНИЯ ЗАНЯТИЙ ПО МАТЕРИАЛАМ НАРОДНОЙ ЖИВОПИСИ	81
<i>Михалкина М.В., Ивачев П.В., Куликов С.Н., Пономарев А.С.</i>	
К 125-ЛЕТИЮ СО ДНЯ РОЖДЕНИЯ ВЫДАЮЩЕГОСЯ ПСИХОЛОГА И ПЕДАГОГА ЛЬВА СЕМЕНОВИЧА ВЫГОТСКОГО	83
<i>Пивоварова Д.М., Саидазимова Р.С.</i>	
ФОРМИРОВАНИЕ ОСОЗНАННОГО ЧТЕНИЯ У ШКОЛЬНИКОВ С НАРУШЕНИЕМ ИНТЕЛЛЕКТА	89
<i>Садовая А.В., Катаржанова Д.А., Аксенова С.Н.</i>	
ОБУЧЕНИЕ АУДИРОВАНИЮ НА УРОКАХ ИНОСТРАННОГО ЯЗЫКА ЧЕРЕЗ МЕТОДЫ ТРИЗ.....	95
<i>Сыченко О.Г., Донец Л.П., Выродова И.Г.</i>	
ФОРМИРОВАНИЕ НАВЫКА ЧИТАТЕЛЬСКОЙ КОМПЕТЕНЦИИ У МЛАДШИХ ШКОЛЬНИКОВ С ТЯЖЕЛЫМИ НАРУШЕНИЯМИ РЕЧИ.....	99
<i>Тенякова Е.А., Павлова К.А.</i>	
ОСОБЕННОСТИ ФОРМИРОВАНИЯ ЛЕКСИЧЕСКИХ НАВЫКОВ ПРИ ОБУЧЕНИИ ИНОСТРАННОМУ ЯЗЫКУ ДОШКОЛЬНИКОВ.....	102

СЕКЦИЯ «ВОЕННОЕ ДЕЛО»

ЦИФРОВАЯ ИЗМЕРИТЕЛЬНАЯ СИСТЕМА ДЛЯ АРТИЛЛЕРИЙСКОГО ВООРУЖЕНИЯ ВМФ

Дёмин Станислав Борисович, Забелина Светлана Александровна
сотрудники, Пензенский артиллерийский инженерный институт
(ПАИИ ВА МТО), Россия, г. Пенза

Крылов Николай Андреевич, Крылов Никита Андреевич
курсанты, Пензенский артиллерийский инженерный институт
(ПАИИ ВА МТО), Россия, г. Пенза

В статье рассмотрены основные методы контроля износа каналов стволов артиллерийского вооружения Военно-морского Флота России (ВМФ) и обобщенная структура магнитострикционной измерительной системы, позволяющая автоматизировать процесс оценки износа артстволов при настреле.

Ключевые слова: измерительная система, артиллерийское вооружение ВМФ, износ артиллерийских стволов, магнитострикционные преобразователи.

Сегодня практически во всех флотах мира, в том числе и в Военно-морском Флоте России, наблюдается тенденция к сокращению типажа боевых надводных кораблей и их вооружения. Это, в свою очередь, ведет к повышению их универсальности в части использования корабельных артиллерийских систем (КАС) и установок, ориентированных на уничтожение морских, наземных и воздушных целей [1, 2].

Основными требованиями к КАС сегодня являются такие параметры, как приемлемые дальность, точность, скорострельность и надежность.

Несмотря на существенный прогресс в области управляемого ракетного оружия и новых видов вооружения [1], подавляющее большинство боевых надводных кораблей ВМФ России имеют на вооружении ствольную артиллерию, которая постоянно совершенствуется, становится более сложной и снабжается новейшими системами управления и обнаружения целей, позволяя выполнять все более сложные оперативные задания.

Известные преимущества корабельных ракетных комплексов [1], послужили причиной отказа от крупных калибров КАС, сориентировав их на выполнение задач по противовоздушной обороне, несмотря на то, что крупнокалиберная корабельная артиллерия остается главным приоритетом в морском сражении. Например, основными разработчиками КАС (ЦНИИ «Буревестник», конструкторское бюро завода «Арсенал» и др.) создаются серийные изделия практически всех востребованных в ВМФ России калибров: 30 мм – АК-306, АК-630, АК-630М; 76 мм – АК-176, АК-726; 100 мм – АК-100, А-190Э, А-190-01; 130 мм – АК-130, которые устанавливаются на боевые надводные корабли разных классов (рис. 1).



Рис. 1. Примеры использования КАС на боевых надводных кораблях ВМФ РФ

Использование калибров 30-130 мм артстволов КАС и соответствующих боеприпасов обосновываются параметрами водоизмещения и размещением на палубе боевых надводных кораблей. В тоже время, безопасность боевого применения КАС, повышение эффективности на фоне современных тенденций по расширению возможностей и задач корабельной артиллерии, использованию высокоэнергетических зарядов, ужесточению режимов стрельбы, условий эксплуатации, достижение заданной точности и дальности стрельбы, напрямую зависит от степени износа нарезных артиллерийских стволов и качества боеприпасов [1-3].

Следовательно, вопросы по оценке степени износа стволов КАС ВМФ России посредством соответствующих технических средств, особенно автоматизированных и автоматических, является сегодня особенно актуальным и своевременным.

Оценка износа стволов артиллерийского оружия проводят с целью определения баллистики стволов в зависимости от его настрела, и определения, таким образом, предела его живучести. Например, признаком достижения предела живучести ствола современного артиллерийского оружия является систематическое срезание ведущих поясков снаряда, обусловленная этим резкое ухудшение кучности боя, неправильный полет снаряда, снижение его начальной скорости при выходе из ствола, изменения баллистической траектории и др. [2].

Как нам видится, для решения задачи оценки износа ствола КАС, не прибегая к изучению и измерению внутрибаллистических характеристик, может служить цифровая измерительная система с применением магнитострикцион-

ных преобразователей в автоматическом режиме может оценить состояние артиллерийского ствола по признакам – «годный» и «негодный». Критерием здесь служит измеренное время прохождения снаряда через ствол в контрольных его точках [3, 4].

Для повышения живучести стволов современного артиллерийского оружия, для которых характерным является высокие начальные скорости снарядов, высокий темп стрельбы, большие нагрузки при одиночном выстреле, разрабатывают и используют конструктивно-технологические методы при изготовлении артстволов [2].

Процесс движения снаряда по каналу ствола артиллерийского орудия подчиняется некоторому закону изменения трения системы «заряд-канал-ствол», который можно представить в виде графика (рис. 2).

Параметр X может обозначать расстояние L_c или время прохода t_c прохода снаряда через рабочую часть ствола, а параметр Y – рабочее давление P в камере орудия или величину трения Q_T в системе «снаряд-ствол».



Рис. 2. График кинетического трения системы «заряд-снаряд-ствол»

Из вышесказанного следует, что оценка внутрибаллистических процессов системы «заряд-снаряд-ствол» по значениям изменения скорости пролета снаряда через рабочую часть ствола (участок $x_2 - x_3$) позволяет оценить степень износа канала ствола артиллерийского орудия при его полигонных испытаниях.

Контроль состояния стволов артиллерийского оружия осуществляется путем измерения скорости V_c пролета снаряда системы «заряд-снаряд-ствол». Данные измерения могут проводиться на дистанциях «ствол-мишень», либо в пределах системы «снаряд-ствол».

Для регистрации моментов прохода снаряда через задаваемые контрольные точки его траектории здесь могут быть использованы измерительные системы на базе: фотоэлектронных, индуктивных, пьезоэлектрических и магнитострикционных преобразователей, обладающие разными метрологическими и эксплуатационными характеристиками [3, 4].

Характер изменения скорости V_c снаряда зависят от характеристик самого заряда снаряда, количества настрела орудия, его внутренних и внешних баллистических характеристик.

Для автоматической оценки износа канала ствола артиллерийского орудия предлагается измерительная система [5] с использованием сигнальных магнестрикционных преобразователей (рис. 3).



Рис. 3. Структурная схема магнестрикционной измерительной системы: 1, 2, 3 – первый, второй и третий сигнальные преобразователи, 4, 5, 6 – первый, второй и третий формирователи импульсов, 7 – измеритель временных интервалов (ИВИ), 8 – блок формирования сигналов управления (БФСУ), 9 – элемент задержки сигналов, 10 – блок вычисления результата (БВР), 11 – блок анализа результата (БАР), 12 – блок индикации (БИ), 13 – триггер ошибки, 14 – индикатор ошибки, 15 – шина управления, 16 – шина синхронизации, 17 – шина контроля, 18 – n -разрядная шина вычисления результата

Назначение блоков и элементов представленной измерительной системы исходит из их наименования. Так, магнестрикционные преобразователи 1-3, фиксируют моменты времени прохода через артствол снаряда с момента его подрыва, вырабатывая сигналы Э.Д.С.

Эти сигналы преобразуются в информативные времяимпульсные прямоугольные сигналы формирователями 4-6, длительность которых измеряет но-

ниусный измеритель 7 временных интервалов и вычисляет цифровой вычислитель 10, отправляя результат в блок анализа 11 с последующим отображением посредством блока индикации 12.

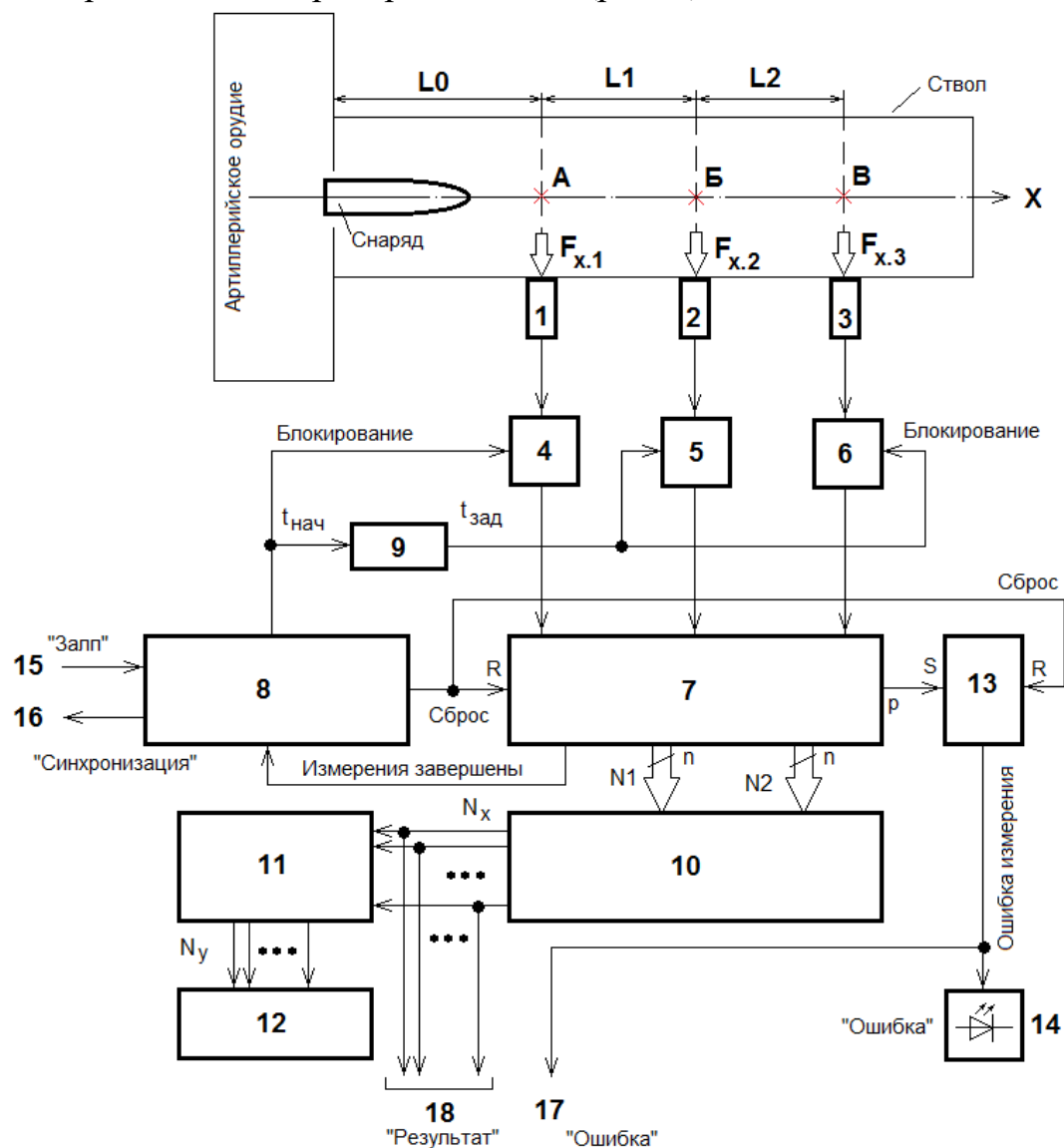
Предложенная измерительная система ориентирована на использование недорогих и доступных материалов и электронных компонентов, выпускаемых отечественной промышленностью сегодня. Это делает ее привлекательной для реализации и применения при полигонных экспериментальных испытаниях артиллерийского вооружения ВМФ РФ.

Список литературы

1. Жуков, И.И. Артиллерийское вооружение. Основы устройства и конструирования. / И.И. Жуков, В.Л. Башкатов, Т.М. Городинский и др. – М.: Машиностроение, 1975. – 420 с.
2. Зайцев, А.С. Проектирование артиллерийских стволов. – СПб.: Балт. гос. техн. ун-т, 2007. – 164 с.
3. Демин, С.Б. Измерительная система для оценки износа стволов артиллерийского оружия [Текст] / С.Б. Демин, С.А. Забелина и др. // Сб. научных трудов Международной НПК г. Белград, 11 ноября 2020. – Белгород, АПНИ, 2020. – С. 13-17.
4. Демин, С.Б. Анализ информативных параметров сигналов акустических трактов ультразвуковых магнитострикционных приборов при воздействиях температуры [Текст] / С.Б. Демин, А.А. Глыбовский, С.А. Забелина // Сб. научных трудов Международной НПК г. Белгород, 27 апреля 2018, Ч.2. – Белгород: АПНИ, 2018. – С. 67-70.
5. Заявка RU № 2020131537, МПК G01N 3/56. Устройство для определения износа канала ствола артиллерийского оружия / С.Б. Демин, С.А. Забелина, Н.А. Крылов, Н.А. Крылов, заявл. 24.09.20.

СЕКЦИЯ «ФИЛОЛОГИЧЕСКИЕ НАУКИ»

КОММУНИКАТИВНЫЙ ПОДХОД В ОБУЧЕНИИ ИНОСТРАННОМУ ЯЗЫКУ В РАМКАХ РЕАЛИЗАЦИИ ФГОС

Ильина Ольга Николаевна

учитель английского языка, МБОУ «СОШ № 4»,
Россия, г. Белгород

Знахарчук Софья Петровна

учитель английского языка, МБОУ «СОШ № 4»,
Россия, г. Белгород

В данной статье рассматривается приоритет коммуникативного метода в современном иноязычном образовании и его активное использование при обучении иностранному языку. Коммуникативный подход играет важную роль в развитии речевой деятельности учащихся благодаря многообразию форм и принципов преподавания. Применение инновационных технологий на основе коммуникативной методики расширяет возможности и качество образования.

Ключевые слова: коммуникативная компетенция, методические принципы, метод проектов, игровые технологии, диалог культур.

Формирование иноязычной коммуникативной компетенции, то есть способности и готовности осуществлять иноязычное межличностное и межкультурное общение с носителями языка, является главной целью обучения иностранному языку на современном этапе в условиях реализации ФГОС. Иностранный язык используется в коммуникативной функции для того, чтобы обеспечить взаимопонимание между различными народами. В настоящее время, в эпоху интегрированного обучения английский язык признается языком глобального общения, что является свидетельством создания новой идентичности в современной формации людей, для которых английский язык является средством преодоления межъязыковых и межкультурных барьеров. В обществе изменились требования к знанию иностранного языка, поэтому задачи преподавания в рамках интегрированного обучения можно решить, применяя коммуникативную методику.

Коммуникативная компетенция ориентирована на достижение практического результата в овладении английским языком. Коммуникативный подход – один из методических стандартов реализации требований программы. В истории обучения английскому языку существует много различных методов. **Коммуникативный метод** является одним из интересных и эффективных, т.к. в его основе лежат идеи коммуникативной лингвистики, концепции развития личности в диалоге культур, которые определяют конечную цель обучения иностранному языку – овладение иноязычной культурой в процессе межкультурной коммуникации. Речевая направленность и преодоление языкового барьера через практику общения определяют задачи этого метода.

Перспективы развития принципов коммуникативности и взаимодействия изучаемого языка и иноязычной культуры осуществляется в рамках диалога двух культур – иностранной и родной. Отказ от родного языка, обязательный при коммуникативной методике обучения. На начальном этапе обучения иностранному языку погружение в языковую среду происходит постепенно. На первых уроках объяснения производится на родном языке, а потом учитель полностью переходит на иностранный язык.

При применении и развитии коммуникативной методики необходимо использовать основные методические принципы:

1. Коммуникативный метод предполагает, что каждое занятие делится на три фазы: на стадии вовлечение (engagement) возникает тема для дискуссии, стадия изучение (study) направлена на изучение нового, а на стадии использование (activation) учащиеся выполняют задания на закрепление изученного.

2. Желательно, чтобы на занятиях, где учитель использует коммуникативную методику, использовались аутентичные материалы на актуальные темы и интересные современные пособия.

3. При использовании коммуникативного метода материал отрабатывается в группах или в парах под контролем учителя.

4. Вся грамматика изучается в контексте, когда изучающий понимает из контекста, как применяется то или иное слово и грамматическая структура.

5. При коммуникативной методике обучения английскому языку, лексика и грамматика вводятся при помощи устойчивых конструкций. Так достигается цель научить обучающихся говорить правильно и свободно. Коммуникативный метод развивает навыки устной речи, навыки чтения и восприятия информации на слух.

Самый важный принцип коммуникативной методики – процесс обучения должен быть интересным и захватывающим. Чтобы уроки были продуктивными, учитель должен поддерживать интерес детей к английскому языку. Использование игрового метода обучения в начальной школе является наилучшим способом с учетом таких основных особенностей, как мобильность, активность, эмоциональность и неустойчивость внимания. При правильном использовании игры, иностранный язык не воспринимается как очередная сложная информация, которую необходимо усвоить, а как реальное и доступное средство общения для детей. Выполнение задач обычно вызывает у учащихся страх ошибиться, тогда, как участие в играх заставляет их полноценно включиться в процесс, особенно если есть соревновательный элемент. В такой обстановке они более уверенно и свободно демонстрируют свои навыки.

Для того, чтобы занятия проходили наиболее эффективно, преподавателю необходимо приспособиться к окружающей обстановке и индивидуальным особенностям учащихся. Жестикуляция и мимика являются важными инструментами в обучении, особенно для младших школьников, которые все еще ориентируются на язык тела и выражение лица во время общения. Все инструкции, рассказы, песни и рифмы сопровождаются жестикуляцией, мимикой, картинками и другими вспомогательными материалами, чтобы объяснить

смысл. Очень трудно удержать внимание целой группы маленьких детей, поэтому лучший способ сделать это – часто менять разные виды деятельности.

Развивая принцип коммуникативного подхода при обучении иностранному языку у учащихся среднего и старшего звена, особую роль играет **метод проектов**. При обмене информацией учащиеся вступают в иноязычную коммуникацию, где каждый участник проекта представляет выполненную работу. Затем работа каждого члена команды проекта объединяется в единое целое. Для реализации проекта используются аутентичные источники, видео- и аудиоматериалы, Интернет. Проектная методика позволяет вовлекать учащихся в исследовательскую деятельность. Основой метода иноязычного проекта является содержание обучения иностранному языку, которое приводит развитию к коммуникативной компетенции. Проектная методика позволяет совершенствовать коммуникативные навыки, развивать мотивацию к изучению языка. В связи с этим необходимо построение речевых навыков и практических занятий, при которых отработывались бы навыки и умения речевого общения. Не менее важным по определению известных лингвистов является метод проектной деятельности, когда подразумевается максимальное сближение процесса обучения с процессом речевой коммуникации. Объединение этих двух факторов ведет к формированию речевого общения, преодолению языкового барьера через познавательные коммуникативные действия. Проект обеспечивает возможность индивидуализации языкового образования, что повышает степень усвоения материала и адаптирует его под потребности обучаемых. Включение проектов в языковое образование отвечает принципам коммуникативного подхода в процессе обучения иностранному языку. Использование поисковых систем Интернета может способствовать коммуникативности и возможности найти информацию по любой теме в ходе работы над проектом. Проектная методика обеспечивает развитие коммуникативных навыков, то есть умение общаться свободно по теме проекта. Необходимо проводить практические занятия, при которых отработывались бы навыки речевого общения. Например, в конце изучения модуля учащимся предлагается выполнить проект на определенную тему. Защита проектов может быть представлена в форме плаката, схемы, презентации, видеофильма, дискуссии и т.д. Анализ подходов и методов коммуникативного обучения раскрыл широкий потенциал метода проектов для решения поставленной задачи. Проектная форма работы является одной из актуальных технологий в образовательной деятельности иноязычного проекта, которая включает в себя элементы игровой, познавательной, коммуникативной и творческой деятельности. Для занятий подбираются такие темы и активности, которые вызывают желание пообщаться и узнать больше. Коммуникативный метод лучше всего развивает умение грамотно и бегло общаться на иностранном языке и избегать неловких пауз в речи.

Коммуникативный метод является одним из интересных и эффективных, т.к. в его основе лежат идеи коммуникативной лингвистики, концепции развития личности в диалоге культур, которые определяют конечную цель обучения иностранному языку – овладение иноязычной культурой в процессе

межкультурной коммуникации. Речевая направленность и преодоление языкового барьера через практику общения определяют задачи этого метода.

Список литературы

1. Джужук И.И. Метод проектов в контексте личностно-ориентированного образования. Материалы к дидактическому исследованию. – Ростов, 2005. – 182 с.
2. Пассов Е.А. Коммуникативный метод обучения иноязычному говорению. – М.: Просвещение, 1991. – 223 с.
3. Мильруд Р.П. Современные концептуальные принципы коммуникативного обучения ИЯ // Иностранные языки в школе. – 2000.
4. Полат Е.С. Новые педагогические и информационные технологии в системе образования. – М., 2008.

ОБРАЗ КОРЕЙСКО-АМЕРИКАНСКОЙ СЕМЬИ И ПРОБЛЕМА НАЦИОНАЛЬНОЙ ИДЕНТИЧНОСТИ В РОМАНЕ ДЭВИДА ЮНА «ВЕСЬ МИР ФРЭНКА ЛИ»

Ким Анна Викторовна

студентка третьего курса,

Крымский инженерно-педагогический университет имени Февзи Якубова,
Россия, г. Симферополь

В статье рассматривается дебютный роман корейско-американского писателя Дэвида Юна. Он углубляется в такие темы, как межрасовые отношения и семейные проблемы иммигрантов. Юн исследует семью в контексте культурной самобытности, где несомненно затрагивается тема национальной идентичности.

Ключевые слова: национальная идентичность, корейско-американская семья, Дэвид Юн, ассимиляция, иммиграция.

Ценности корейской семьи формируются под сильным влиянием конфуцианства и его пяти правил великих взаимоотношений: между отцом и сыном, мужем и женой, старшим и младшим, между друзьями и между господином и подданным. Иерархические отношения между отцом и сыном предполагают, что дети должны слушать родителей и не подвергать сомнению их авторитет.

Как и у других иммигрантов, аккультурационные различия в корейско-американской семье зачастую являются источниками конфликта между родителями и детьми. Второе поколение подвергается большему воздействию культуры США и английского языка, что делает их прогрессивнее, чем первое поколение. На уроках корейско-американских детей ориентируют на американские культурные ценности, которые часто противоречат корейским культурным ценностям, которые с детства им прививали родители. Как следствие, конфуцианские правила семейной иерархии, имеющие огромное значение для иммигрантов первого поколения, часто вызывают недоумение у их детей.

Конфуцианство также подчеркивает уважение к образованным людям и делает упор на образование. Поэтому для большинства родителей-иммигрантов из Азии, в том числе и из Кореи, успеваемость их детей в школе является приоритетом. То есть они делают обучение главной целью жизни своего ребенка.

«Весь мир Фрэнка Ли» – это современный роман о первой любви, оправдании ожиданий родителей, понимании того, как поддержать неизлечимо больного человека, обсуждении темы расизма и о том, как проложить свой собственный путь к счастью.

Дэвид Юн углубляется в такие темы, как межрасовые отношения и семейные проблемы. Он исследует любовь в контексте культурной самобытности, умело решая сложные вопросы с небольшим количеством юмора. Персонажи не только находят любовь в романтическом смысле, но и укрепляют свои семейные отношения.

Семья Ли является типичной семьей корейских иммигрантов, в которой у родителей достаточно сложные отношения с детьми. Такая ситуация сложилась, потому что мистер и миссис Ли требуют слепого сыновнего послушания и пытаются заставить своих детей следовать строгим культурным традициям. Когда дело касается учебы, у родителей Фрэнка стандартные ожидания азиатских родителей. Они хотят, чтобы их ребенок получил высокий балл по тестам PSAT и SAT, и поступил в Гарвард. Однако герой хотел бы учиться в музыкальной школе Беркли, вместо изучения права или медицины в Лиге плюща. Но мистер и миссис Ли категорически против, так как они не считают, что музыкант – это достаточно серьезная профессия.

Как следствие родительского давления, чувство вины и долга закладывается на ранних этапах жизни корейско-американских детей. Из-за этого чувства, которое с годами только усиливается, подростки становятся жертвами традиционной корейской идеологии. Именно так случилось с сестрой Фрэнка, Ханной: «Hanna did everything right. Mom-n-Dad told her to study hard, so she got straight As. They told her to go to The Harvard, so she did, and graduated with honors» – говорит Фрэнк, когда рассказывает про свою семью [5, с. 13]. Но потом Ханна влюбилась в афроамериканца, а этого было достаточно, чтобы перечеркнуть все ее достижения для родителей. Только лишь из-за своих расистских взглядов мистер и миссис Ли отрекаются от дочери и полностью прекращают общение с ней.

Если удалить тонкую оболочку романтической комедии о взрослении, истинная суть этой истории – родительские манипуляции. Семья Ли является примером того, что, если дети не будут поступать так, как говорят родители, они будут отвергнуты, полностью изгнаны из семьи.

Одной из проблем, с которыми сталкиваются корейские-иммигранты, является отсутствие свободного владения английским языком. Большинство родителей-иммигрантов говорят по-корейски, а их рожденные в Америке дети в основном только по-английски. Примерно 11–22% американцев корейского происхождения сообщили, что они говорят по-английски «хорошо» или «бегло», тогда как 78% американцев корейского происхождения сообщили, что они «совсем не говорят» или «говорят плохо». С этой проблемой также столкнулись героини книги Дэвида Юна. Мистер и миссис Ли не смогли полностью ассимилироваться в Америке. Одной из причин является отсутствие свободного владения английским языком. Будучи иммигрантами в первом поколении, мать и отец находятся в режиме выживания. Больше времени тратится на то, чтобы их семья стала функциональной единицей в Соединенных Штатах, а не на изучение американской культуры и английского языка. Они работают и обеспечивают финансовую безопасность семьи. Окружающие понимают их речь, несмотря на акцент и большое количество грамматических ошибок: «...maybe we coming all the way to United States, no nothing we having...» [5, с. 345]. Но языковой барьер препятствует взаимопониманию между родителями и ребенком. Как утверждает сам Фрэнк: «Dad's English isn't great, and

my Korean is almost nonexistent» [5, с. 25]. Зачастую Фрэнк намеренно заканчивает диалог фразой «Okay», так как он понимает, что дальнейшее развитие разговора может вызвать сложности и недоразумение.

Более того, старшие представители Сборища хотят, чтобы дети знали корейский и заставляют их говорить на нем, когда появляется возможность: «Mom-n-Dad force me to say hi in Korean, and when I do everyone makes a big deal out of it» – упоминает главный герой [5, с. 95]. Как бы Фрэнк не противился усилиям его родителей привить ему любовь к их родному языку, корейские слова такие, как «halmeoni» (grandmas), «harabeoji» (grandpas), «omona» (Oh my god), «Jal meokgesseumnida» (I'm gonna eat well, thank you), «al gesseo» (roger that), «кюоро» (Korean person living abroad) и «pali kaja» (hurry up), окружают его каждый день.

Помимо языкового барьера, общению между Фрэнком и его родителями препятствует отсутствие доверительных отношений. Мистер и миссис Ли редко интересуются ментальным состоянием своего сына, никогда не говорят по душам и не делятся своими переживаниями с ним. Традиционное корейское воспитание предполагает сдержанность в выражении эмоций, поэтому родители почти никогда не говорили Фрэнку, что любят его: «Mom has said the words I love you exactly two times in my life. Once for the 1400, and another time when she called after her mother's funeral in Korea when I was ten. Dad has said the words I love you exactly zero times in my life» [5, с. 12]. Родители героя очень много времени проводят на работе и редко находят время для сына, поэтому Фрэнк знает очень мало о жизни своих матери и отца: «I grew up on video games and indie films, and Dad grew up on I-don't-know-what» [5, с. 25]. Парень время от времени пытается узнать у родителей что-то об их жизни, но отношения между ними все же остаются достаточно «холодными» и отстраненными: «Me and Dad bonding is like trying to spot-glue two jagged rocks together. There are only so many points of connection. Plus I had no idea Dad even read poetry» – говорит Фрэнк [5, с. 87].

После стрельбы в магазине, герой чуть не потерял отца. Эта ситуация показала Фрэнку, насколько уязвимым может быть человек. Сидя в больнице, парень осознает, что хотел бы чаще разговаривать с родителями, особенно с отцом, рассказать им о себе, а также узнать об их жизни: «He would just get erased, and the world would just go on, and he knows so little about me and I know so little about him», «So I begin to calculate our time spent together. A few minutes each evening. Sundays at The Store for the last couple summers. I do some rough numbers» [5, с. 223; 5, с. 371]. Героя пугает мысль о том, что отец и мать уйдут из жизни, а он так и не узнает, какими были его родители на самом деле: «And who are Mom-n-Dad, really? What I see—the little I'm able to see—can't be the whole picture. There are depths to them I can't fathom yet. I probably never will» [5, с. 231].

Но несмотря на то, что традиционные ожидания мистера и миссис Ли не позволяют Фрэнку быть обычным американским подростком, он уважает, любит и ценит все то, что родители для него делают. Герой понимает, что они переехали из однонациональной страны, Кореи, в многокультурную Америку,

где изо всех сил стараются ассимилироваться и все ради его светлого будущего. Будучи сильно больным, отец все-таки говорит те слова, которые всю жизнь хотел услышать Фрэнк: «“You doing good,” says Dad. You doing good means Mom and I are so, so proud of you and all of your hard work and diligence. Don’t sweat all that Harvard stuff. We love you», хотя мистер Ли был немногословен, главный герой понял весь смысл, который его отец вложил в эту фразу [5, с. 403]. В конце книги, родители принимают Ханну и ее мужа в семью, а Фрэнку позволяют стать тем, кем хочет он. Этим автор показывает изменения в традиционных семейных отношениях: диктатура родителей над судьбой ребенка в современном мире ослабевает. Дети сами выбирают свой жизненный путь, что никак не могло существовать в конфуцианском обществе.

Ситуации и конфликты, которые Юн включает в «Весь мир Фрэнка Ли», случаются со многими корейско-американскими подростками. Первое поколение иммигрантов сохраняет свои традиционные ценностные ориентации, язык и образ жизни. То есть они ценят тяжелый труд, образование, социальный статус и семейные узы, но их дети принимают ценности, распространенные в США, из-за большей степени аккультурации. Этот процесс многогранный и относится к изменениям национальной идентификации, социальных навыков, взглядов и ценностей. Когда Фрэнк влюбляется в самый первый раз, он вынужден признать тот факт, что, хотя его родители пожертвовали всем, чтобы вырастить его в стране возможностей, в Америке, их традиционные ожидания не позволяют ему быть обычным американским подростком. Он принимает тот факт, что является носителем двух культур: корейской и американской. Со временем у героя формируется национальная идентичность, в результате принятия себя, как части корейской диаспоры.

Список литературы

1. Бромлей Ю. В. Очерки теории этноса / Ю. В. Бромлей. – М.: Наука, 1983. – 412 с.
2. Ким Г.Н. История иммиграции корейцев. Книга первая: Вторая половина XIX в. 1945 г. Алматы.: Дайк-пресс, 1999. 424 с.
3. Киселев И. Ю. Идентичность в меняющемся мире: учебное пособие / И. Ю. Киселев, А. Г. Смирнова / Науч. ред. проф. В. Е. Семенов. – Ярославль: Яросл. гос. ун-т., 2002. – 300 с.
4. Платонов Ю. П. Психология национального характера: учебное пособие / Ю. П. Платонов. – М.: Изд. центр «Академия», 2009. – 233 с.
5. Сикевич З. В. Социология и психология национальных отношений: учебное пособие / З. В. Сикевич. – СПб.: Издательство Михайлова В.А., 1999. – 203 с.
6. Стефаненко Т. Г. Этнопсихология / Т. Г. Стефаненко. – М.: Аспект Пресс, 2004. – 368 с.
7. Тягай Г.Д., Пак В.П. Национальная идея и просветительство в Корее начала XX века. – М., 1996. 231 с.
8. Юн Д. Весь мир Фрэнка Ли. – Москва: Клевер-Медиа-Групп, 2020. – 478 с.

ЛИНГВОСТИЛИСТИЧЕСКИЕ ОСОБЕННОСТИ ГАЗЕТНО-ПУБЛИЦИСТИЧЕСКИХ ТЕКСТОВ ОБЩЕСТВЕННО-ПОЛИТИЧЕСКОЙ ТЕМАТИКИ

Малхозова Юлия Дантесовна

магистрант кафедры теории и практики перевода,
Северо-Кавказский федеральный университет, Россия, г. Ставрополь

В статье исследуются лингвостилистические особенности английских текстов общественно-политической тематики на материале статей из газеты The New-York Times.

Ключевые слова: газетно-публицистический стиль, общественно-политический текст, общественно-политическая лексика, воздействующая функция, синтаксис.

Актуальность данной темы связана с тем, что общественно-политический текст, как в русском лингво-культурном пространстве, так и в иностранном, несет не только информацию о каких-либо событиях или проблемах, но и оказывает агитационно-пропагандистское воздействие на читателя. Лексические единицы, используемые в этом типе текста, отражают развитие социума, определяют оценочное отношение общества к определенным событиям жизни. Данные лексические единицы постоянно находятся в «движении», заменяя или дополняя уже сложившиеся системы обозначений словами и аббревиатурами, которые отражают появление новых фактов и понятий в этой сфере жизни общества.

Задачей данной статьи является изучение лингвостилистических особенностей текстов общественно-политической тематики. Материалом исследования послужили статьи Томаса Фридмана, посвященные международным отношениям: «Would Russia or China Help Us if We Were Invaded by Space Aliens?» и «China Doesn't Respect Us Anymore – for Good Reason», из газеты The New York Times, опубликованные в 2021 году.

Газетно-публицистические тексты отличаются высокой информативностью и таким образом выполняют свою главную функцию – функцию воздействия. Подача информации должна осуществляться как можно эффективней – с этой целью в публицистических текстах используются различные языковые средства. Часто встречающиеся в газетах фразеологические обороты и выражения приобрели терминологические черты. Теперь они считаются обособленными из общелитературного фонда лексики и становятся достоянием газетного стиля. Использование языковых особенностей в газетно-публицистических текстах может варьироваться и зависит от назначения газеты, её периодичности, объемов статей и круга читателей [1, с. 380]. Одна и та же новость может быть изложена различными способами, так как неординарность социальных представлений и владения национально-культурной информацией могут стать причиной различия в ее понимании среди читателей. Автору необходимо убедить читателя не оставаться равнодушным к поднятой проблеме.

Газетно-публицистический стиль представлен множеством жанров:

- информационные жанры (заметка, репортаж, отчёт, интервью);

- аналитические жанры (корреспонденция, комментарий, статья, рецензия, обзор печати, письмо, обозрение);
- художественно-публицистические жанры (очерк, фельетон, памфлет) [3, с. 91].

Аналитический жанр, рассматриваемый в данной статье, имеет более широкие временные границы, в нем содержится изучение и анализ системы фактов, ситуаций, обобщения и выводы.

Основной особенностью газет являются штампы, которые используются для максимально ускоренного понимания текста, и повторяющиеся из номера в номер. Они составляют своего рода терминологию газетного стиля и, по сути, представляют собой газетные штампы или клише [5, с. 27]. В газетно-публицистическом стиле получает отражение всё, что представляет общественный интерес: политика, идеология, международные отношения, наука, искусство, спорт, частная жизнь.

Изучение лингвостилистических особенностей общественно-политических текстов играет важную роль в достижении понимания, международной коммуникации, что важно, как в обмене данными между иностранными государствами, так и в международных отношениях.

Общественно-политический текст – это такой текст, в котором находят прямое отображение социально-экономические и политические процессы, происходящие в обществе, он должен учитывать влияние социокультурных, экстралингвистических и ситуативно-коммуникативных факторов [4, с. 34-37]. В современных условиях общественно-политические тексты имеют большое значение, так как являются средством пропаганды и орудием идеологической борьбы. Ежегодно количество общественно-политических текстов, предназначенных для англоязычных читателей, возрастает и, по мере роста международных связей, продолжает увеличиваться.

Существует большое количество различных лексических выразительных средств. Под данным понятием понимаются морфологические, синтаксические и словообразовательные формы языка, служащие помощниками в усилении эмоционального и логического смысла текста. В пространстве газетного текста общественно-политической направленности часто можно увидеть общеупотребительные термины из области экономики, политики и экологии: *exceptionalism, republicans, legalization, global warming, climate change, authoritarian government, election*.

Для компрессии когнитивной информации в текстах используется некоторое количество аббревиатур: *U.S., NATO, R&D, APCO Worldwide, NBC*.

Также, необходимо отметить множество имен собственных (*Bill Maher, James McGregor, Yang Jiechi, Rob Litwak, Wang Yi*) и названий (*Wilson Center, China, Taiwan, Russia, Ukraine, Earth*). Более того, нередко встречается фамильярность по отношению к политическим деятелям, сокращаются имена: *Gorbachev, a не Mikhail Gorbachev; Putin, a не Vladimir Putin; Xi, a не Xi Jinping*).

Особое внимание хотелось уделить эмоционально-экспрессивным средствам, метафорам, стилистически окрашенной лексике, которая, как правило, оказывает наибольшее воздействие на читателя:

Mother Nature got the whole wide world in her hands – as she demonstrated with the Covid-19 pandemic.

A shootout between the United States and China over Taiwan or between NATO and Russia over Ukraine – just as human-made climate change is putting a gun to all of our heads – would be insane.

В данных примерах автор использует и олицетворение, и метафору, чтобы привлечь внимание реципиента на проблемы окружающей среды.

Также, среди многообразия языковых способов и средств, обладающих способностью воздействия на «умы» читателей, автор выделяет иронию, которая является мощным словесным оружием, направленным на усиление его мысли:

Sometimes a comedian cuts through foreign policy issues better than any diplomat.

For many of our political leaders, governing has become sports, entertainment or just mindless tribal warfare.

Употребление автором в публицистическом тексте пословиц, поговорок, афоризмов, цитат из книг или фильмов, наряду с другими экспрессивными языковыми средствами, отсылает читателя к определенному культурному коду, имеющему для него существенную значимость: «*New Rule: You're not going to win the battle for the 21st century if you are a 'silly people'*» – цитата из к/ф «Лоуренс Аравийский»; «*Pride goeth before destruction, and a haughty spirit before a fall*» – пословица.

Вопросительная конструкция, часто встречается в анализируемых текстах, она дает возможность заинтересовать читателя, пообещать ему информацию, ради получения которой он обратится к тексту статьи. Использование риторического вопроса создает «эффект присутствия» даже тогда, когда автор не выступает перед радио- или телеаудиторией в реальном времени, а обращается к читателям периодического печатного издания:

Surprised?

You think they didn't notice?

Oh, you haven't heard of the 2025 Olympics?

Наравне с риторическими вопросами, сочетаются риторические восклицания. И. Б. Голуб, характеризуя риторическое восклицание, говорит, что они «заключают в себе особую экспрессию, усиливая напряженность речи. Восклицаниям часто сопутствует гиперболизация, как и в приведенном примере. [Голуб, 2004, с. 426]:

And President Biden is talking about spending trillions!

... 600 million more!

Таким образом, проанализировав лингвостилистические особенности статей газеты The New-York Times, можно сделать вывод, что приемы, используемые автором, заключаются в том, чтобы проинформировать реципиента о происходящих в мире событиях, поделиться своим мнением и, возможно, дать

читателю пищу для размышления. В такого рода аналитических статьях автор, прежде всего, пытается создать внутренний диалог между собой и читателем, тем самым повлиять на его точку зрения, а возможно, изменить точку зрения по какому-либо вопросу. Автор, исходя из своей задачи и подачи информации, подбирает приемы для выражения данной информации и своих мыслей. На основе анализа данных статей, сделанного в процессе исследования, можно утверждать, что автору удалось донести до читателя когнитивную информацию и привлечь внимание реципиента к тексту за счет различных средств образности, что является эмоциональной информацией.

Список литературы

1. Гальперин И. Р. Очерки по стилистике английского языка. Опыт систематизации выразительных средств / И. Р. Гальперин. – М., 2016. – 380 с.
2. Голуб И. Б. Стилистика русского языка / И. Б. Голуб. – М., 2004. – 448 с.
3. Кряжева А. Л. Стилистика русского языка и культуры речи. Курс лексики / А. Л. Кряжева. – М., 2014. – 160 с.
4. Реутова Э. И. Общественно-политическая лексика как структурная единица политического газетного дискурса // Вопросы крымскотатарской филологии, истории и культуры. – 2019. С. 34-37.
5. Розенталь, Д. Э. Язык и стиль средств массовой информации и пропаганды // под ред. Д. Э. Розенталя. – М., 1980 – 240с.
6. Would Russia or China Help Us if We Were Invaded by Space Aliens? – Режим доступа: <https://www.nytimes.com/2021/11/01/opinion/climate-glasgow-russia-china.html>.
7. China Doesn't Respect Us Anymore – for Good Reason – Режим доступа: <https://www.nytimes.com/2021/03/23/opinion/china-america.html>.

ВКЛАД АЙНИ В ПРИЗНАНИИ ПОЭТОВ ВЕРХОВЬЯ ДОЛИНЫ ЗЕРАВШАН XVI–НАЧАЛО XX вв.

Махмадшоев Махмадшо Мирзошоевич

доцент кафедры таджикской классической литературы, канд. филол. наук,
Худжандский госуниверситет им. акад. Б. Гафурова,
Таджикистан, г. Худжанд

Автор в статье рассматривает деятельность Садриддина Айни как известного исследователя, который в своей книге «Образцы таджикской литературы» («Намунаи адабиети тоджик») сумел в числе великих таджикских поэтов, о жизни и творчестве которых существуют сведения в историко-литературных источниках, также показать творчество поэтов, о которых до той поры не приводились сведения в других источниках. В эту группу включены несколько поэтов Зарафшана, таких как Мухаммади Мухаммедан и Тамхид. Представленные фрагменты их стихов и сведения о них имеют очень важное значение в дальнейшем изучении этих зарафшанских мыслителей.

Ключевые слова: Айни, летопись, Зарафшан, поэты, источники, Кухистан, литература, таджик, литературные кружки, неизвестные поэты, информация.

Собранные сведения и информация о литературных кругах и кружках, о биографии и произведениях литераторов, их неизученных произведениях, многие из которых в силу различных факторов повседневной жизни не попали на страницы истории, литературы, критических аннотаций и других литературных источников того периода и были забыты, позволили обнаружить исторические, духовные и религиозные творения, ценные произведения неизвестных, уникальных и талантливых писателей, ознакомиться с жизнью и творчеством этих великих мудрецов. В каждой провинции они были украшением литературных кругов и посредством таджикского слога и поэзии просвещали людей.

Эти маленькие кружки и литературные круги в верхней части Зарафшана, известной как Кухистон, в первую очередь служили для народа как источники повышения уровня просвещения и сохранения духовности в местах и регионах, и ряд поэтов и писателей из этих литературных сообществ были вхожи в литературные круги крупных городов и центров культуры, таких как Самарканд, Бухара, Балх, Худжанд и Истаравшан, и во многих литературных источниках были известны под псевдонимом от названий этих городов.

В своей книге «Образцы таджикской литературы» («Намунаи адабиёти тоҷик») [1] Садриддин Айни отметил важность и необходимость объединения и публикации разрозненных произведений писателей таджикской литературы XVI и начала XX веков: "Последним работам стоит уделять больше внимания, чем ранним. Потому что произведения ранних писателей записаны в диванах, летописях, в книгах персидской литературы и образцах иранской литературы. Однако произведения последних времен, хотя и собраны в рукописях, комментариях и книгах, но они не пользовались популярностью, так как не были опубликованы [1, с. 2].

Большинство из этих поэтов, имена и произведения которых малоизвестны, принадлежат к литературным кружкам, которые были далеко расположены от научных и литературных центров, и по различным факторам названия многих их произведений не были включены в литературные источники. В 1940-м году А. Дехоти в своей книге «Образцы таджикской литературы» отметил, что большая часть сведений, приведенных в описаниях горных писателей, была неудовлетворительной, поскольку они цитировали одно или два предложения или байта из их творчества, тогда как большинство этих поэтов имели свои сборники.

Об особенностях стихов некоторых горных стихотворцев Садриддин Айни сказал: «Люди Кухистона, в целом, умны, пытливы и любят читать. Они любят поэзию и литературу. Поэты там, в отличие от городских, не знакомы с канонами, не имели наставников, и их поэзия не прошла стадии критики, они поэты от бога и всегда умели проявлять свой талант».

Изучение литературной среды, семейных кружков и малых речевых кругов показало, что на этой земле (верховье Зарафшана – М.М.) со времен великого поэта, отца персидской поэзии, до первой половины XX века жили и творили многие поэты, но по причинам, упомянутым выше, их имена и произведения были забыты, или они упоминаются в летописях и историях как «самаркандский поэт» или «бухарский поэт».

С.Айни в статье «Гробница поэта Рудаки в селе Рудак», размышляя о месторождении поэта и о том, почему Рудаки звали «Самарканди», отмечает: и Панджруд, и Рудак расположены в Пенджикенте, почему в тексте они упоминаются как территории Самаркандского района и почему поэт Рудаки не считается Пенджикенти, а зовется «Самарканди»? Ответ на этот вопрос очень прост: с древних времен и до недавнего времени, вплоть до разграничения Пенджикента, Захматабада и Матчи, они относились к Самаркандской области, даже муллы из Пенджикента, Захматабада и Матчи, уехавшие учиться в Бухару, называли себя «самаркандцами». Точно так же абсолютно правильно было считать поэта Рудаки «самаркандцем».

Основоположник таджикско-персидской поэзии Абуабдулло Рудаки так объясняет свой приезд из далекой страны в Самарканд и Бухару – центры науки и цивилизации Востока:

Раҳӣ савору чавону тавонгар аз роҳи дур,
Ба хидмат омад некусиголу некандеш.
Писанд бошад мар хочаро пас аз даҳ сол,
Ки боз гардад пиру пиёдаву дарвеш.

Слово «рахи» интерпретируется в «Фарханги фарси» Мухаммада Муина как означающее текучесть, текущий, раб, слуга. Из этих исследований можно сделать вывод, что после эпохи Саманидов ученые из горных районов Зарафшана приезжали в Бухару и Самарканд для изучения науки в этих центрах. Волею судеб они жили в этих городах.

Подобные ссылки можно увидеть во многих источниках, где, по словам комментаторов или авторов исторических сочинений, многие поэты из других провинций приезжали в центры и предпочитали там жить. Как пишет Мутриби

Самарканди о Лавхе Ягноби, этот поэт – «один из тысячи ягнобов. Он продает виноград на рынке и в мире поэзии считает себя учеником Мулло Джандави. И он прочитал мне эту газель». Из этой газели цитируем только этот байт:

Дирӯз рафта бар сари бозори ошиқӣ,
Эй дил, матои тафриқа нафрӯхтан чӣ суд?!

Здесь слова «сари бозор», «матои тафриқа» и «суди фурухтан» употребил в своем стихотворении поэт, занимавшийся продажей винограда на самаркандском рынке. Из вышесказанного ясно, что поэты с Зарафшанских гор в поисках профессии ездили в Самарканд и Бухару и обосновались там на постоянное место жительства. И, по словам Айни, их называли «самаркандцами». Поскольку Самарканд считался центром науки и искусства, большое количество людей из литературных и ученых кругов Фалгара и Пенджикента приезжали в Самарканд.

Айни в своей летописи упоминает еще об одном поэте этой долины, известного как Мухаммадзамон ибн Мухаммадризо Фалгари Похути, предки которого были выходцами из Фалгара (современный район Айни – М.М.), и приводит в качестве примера его газель. К сожалению, ни в одном из предыдущих или последующих источников не было найдено ни одного примера стихов этого поэта. Вероятно, творчество поэта вместе с тысячами культурных и литературных памятников нашего народа поглотили исторические и неисторические события. Из стихов газели можно сделать вывод, что поэт хорошо умел сочинять газели и использовал красивые поэтические композиции. В качестве примера обратимся к нескольким строкам этой газели:

Лайлӣ намепурсад зи кас Мачнунӣ дилношодро,
Ширин намедонад магар чон кандани Фарҳодро .

или:

Оби назокат мечакад аз оташи рухсораат,
Эъҷози ҳусн ин бас бувад, чамъ оварӣ аздодро.

Во втором стихе выражение «аз оташи рухсор оби назокат чакидан» написано в индийском стиле и вместе с тем прекрасно и поэтично. Потому что такую интерпретацию можно назвать своеобразным парадоксом, который является одной из важнейших черт индийского стиля. Хотя вода и огонь – два противоположных элемента, поэт создал новую концепцию и композицию, используя эти противоречивые объекты. Известно, что там, где есть вода, на самом деле огонь там молчит, но нежная вода любимой постоянно капает из огня ее лица.

Становление персидской литературы XVIII-XIX веков во многом основано на богатом влиянии поэзии Мирзо Абдулкодира Бедила, пользовавшейся особой популярностью. Влияние Бедила на литературные круги Вароруда было связано, прежде всего, с его стараниями усовершенствовать персидскую поэзию. По словам Айни, в чайханах Самарканда, Бухары и Худжанда существовали клубы «бедилхони» (чтение Бедила), где собиралось множество людей, которые цитировали и слушали стихи «поэта зеркал».

Мирзо Шакурзода в предисловии к дивану Ахди, подтверждая действительность этого факта, пишет: «Во многих деревнях Матчи Муфти Муллоах-

мад и в Урметане и других деревнях Фалгара такие мыслители, как Мулломирзоали и Муллокибор, руководили клубами «чтение Бедила». Иногда некоторые ученые, такие как Ахди, испытывали трудности при толковании того или иного стиха Бедила. В таких случаях, обращаясь к ученикам, говорили: «Этот стих подобен дворцу, построенному архитектором с большим вкусом. В этот прекрасный дворец трудно войти, потому что уважаемый архитектор унёс с собой ключ от этого замка».

В подражании поэзии Бедила был рожден еще один красноречивый поэт этого края Накибхан Туграл Ахрори.

Айни в своем произведении привел в пример три газели Туграла Ахрори, две из которых цитировал Бедил. О биографии стихотворца Зарафшана написано: «Накибхон Туграл родился в горах Фалгар и получил образование в Самарканде и Бухаре. В конце концов, он предпочел свежий горный воздух светливой жизни городов, где он занимался сельским хозяйством и выращивал скот. В 1919 году он поступил на службу в Советское правительство и работал в родном Фалгаре. Он участвовал в битве вместе с Красной Армией во время атаки басмачей от Мастчоха до Фалгара. Он был убит в этой битве». Автор пишет о таланте этого уникального поэта: «Талант Туграла был очень совершенен, а его воображение было уникальным. Он знал невероятное количество стихов известных поэтов, цитировал «Лейли и Меджнун» Шахина. Туграл имеет свой сборник стихов. Большинство его стихов написаны в подражании Бедилу. Сборник Туграла, включающий 4000 стихов, был напечатан в Бухаре в типографии Кагана». В то время как Накибхан Туграл был объявлен врагом советской власти, далеко не все осмеливались упоминать его имя и образцы его стихов. Только Айни, несмотря на все недоброжелательные и несправедливые отзывы, осмелился дать достойную оценку уникальному таланту Фалгари. Айни отмечает, что поэт, следовавший традициям Бедила, не имел успеха вследствие требований времени, требований политики того времени. В конце своих сочинений Айни цитирует исторический отрывок из стихотворений Фаёза Худжанди, в котором указан год смерти поэта.

Другой стихотворец Зарафшана, биография которого и аспекты творчества упоминаются в «Образце», – Кори Масехои Тамхиди Самарканди. Что касается его имени и генеалогии, то об этом написано следующее: «Ибн Мухаммадсолах ибн Мухаммадзиё Хайрат, ибн Мухаммадзамон, ибн Мухаммадзиё Фалгари из Похути. Все предки Тамхида – поэты, писатели, исинные фалгарийцы и таджики.

Айни подчеркивал подражание Тамхида Мирзо Бедилу и его поэтический талант описал следующим образом: «Литературный талант Тамхида уникален, и теперь он оказывается в рамках подражания Бедилу, не проявляя всех своих способностей. Если этот выдающийся талант вырвется из этой осады, он станет уникальным поэтом своего времени»

Однако стоит отметить, что при жизни Тамхида литература находилась под сильным влиянием Бедила, и талант поэта признавался только благодаря успеху подражания этому поэту, поэтому он не мог избрать другой путь. Именно поэтому большую часть своих газелей он написал в ответ на газели

Бедила. В одной из своих газелей он цитирует стихотворные строки знаменитой газели Бедила, созданной в редифи «Оина»:

То ба акси хеш кардӣ чойгоҳ оинаро,
Аз зиё фарқе намебошад зи моҳ оинаро.

Другой зарафшанский поэт, уроженец Горной Матчи, Муллоахмад Мираминзода творил под псевдонимом Ахди. Хотя в творчестве Айни ничего о нем не упоминалось, после распада Советского Союза, когда на страницах истории появились имена нескольких неизвестных поэтов, любителям поэтического слога был представлен сборник стихов этого красноречивого творца.

Согласно «Энциклопедии персидской культуры и литературы» [2, с. 758] Муллоахмад Мираминзода (Ахди) был одним из одноклассников Айни в медресе Бухары, и, согласно рассказам старейшин, в некоторых кругах среди гостей, те, кто не знал Айни, нелестно отзываясь, расспрашивали, почему Айни пошел на службу советам. Ахди со свойственной ему спокойной манерой и деликатностью отвечал на их вопросы. По воспоминаниям Ахди, ни один ученик в медресе не достиг того уровня знаний, каких достиг Айни. Он выступал против эмиров и людей эмирата за то, что Бухару держали в нищете, в стране царили коррупция и невежество. Брата Айни Сироджиддинходжу обезглавили, как овцу, о чем он написал скорбную элегию. Мираминзода всегда ценил благородные качества Айни в семейных и дружеских посиделках.

Мы думаем, что, возможно, причина того, что Айни не рассказал о своем однокласснике, обладавшем хорошим поэтическим талантом, была связана с политическими факторами того времени: в то время поэт Ахди был известен среди жителей этой долины как Ишан Муфти. Он хорошо разбирался в священной религии ислама, и политика того времени не позволяла даже образованным людям, таким как Айни, упоминать или хвалить священнослужителей в своих трудах. Поэт Ахди – один из тех стихотворцев, имя, произведения и стихи которых после обретения независимости нашей любимой республикой дошли до поклонников таджикской поэзии.

Таким образом, можно сделать вывод, что вклад Айни в представлении поэтов нашей классической литературы, богатого наследия нашей литературы, обзора и критики произведений известных и неизвестных таджикских поэтов очень значителен. Напряженная борьба Айни и его соратников против национализма и расизма спасла нашу цивилизованную и творческую нацию от неизвестности и раздробленности.

Список литературы

1. Айни, С. Образцы таджикской литературы. М., 1926. 626 с.
2. Айни, С. Одно-два слова // Памятник. Сталинабад, 1937. С. 7.
3. Айни К. Вчера и сегодня. Сборник статей. Душанбе: Адиб, 1989. 288 с.
4. Махмадшоев М. Зеравшанский литературный круг ХУ111 – начало ХХ вв. Автореф. дис. ... канд. филол. наук. 2004, 30 с.
5. Махмадшоев М. Тазкираи шоирони Зарафшон. Хучанд. 2010. 195 с.
6. Мираминзода Муллоахмад (Ишан Муфти). Составитель и автор предисловия Мирзо Ахмадзода. Душанбе, 1999. 194 с.
7. Туграл. Избранные произведения. Составитель и автор предисловия Н. Маъсуми. Душанбе: Ирфон, 1964. 319 с.

СЕКЦИЯ «ФИЛОСОФСКИЕ НАУКИ»

ОБЪЕКТИВНЫЕ ЗАКОНЫ И СУБЪЕКТИВНЫЕ ПРИНЦИПЫ

Балакиин Александр Сергеевич

профессор кафедры философии и социально-правовых наук,
д-р филос. наук, профессор,
Волжский государственный университет водного транспорта,
Россия, г. Нижний Новгород

Владимиров Александр Анатольевич

профессор, заведующий кафедрой философии и социально-правовых наук,
д-р филос. наук, профессор,
Волжский государственный университет водного транспорта,
Россия, г. Нижний Новгород

В статье дается теоретический и методологический анализ сущности и основных признаков понимания объективных законов и субъективных принципов.

Ключевые слова: закон, принципы, объективность, субъективность, диалектика, культура, человек, общество, сознание, самосознание.

Нормативный характер различного вида знаний (правила, кодексы, права, принципы, законы...) иногда нивелирует их регулятивную спецификацию. Например, в юриспруденции понятие «закон» используется не в объективном смысле детерминации реальностью, а в субъективно-правовом государственно-утвержденном значении. Так называемое «позитивное право» (общественно-установленное) свое базовое понятие «право» присваивает и внегосударственным, общественным, моральным (долг) и нравственным (совесть) нормам «естественного права», хотя моральные и нравственные нормы поведения не являются «правовыми», а объективно складываются в менталитете этносов или психологии личности (нормы долга и нормы совести). Об этом основательно с метатеоретическими аргументами изложено в специальной монографии [1].

Религиозное мировоззрение свои исторически рожденные догматы (догмы) нередко отождествляет с «государственно-правовыми», требуя юридической защиты от органов власти за «оскорбление чувств верующих», хотя в светском государстве церковь отделена от государства и школы (проблема опасности «клерикализации» общества и государства).

В художественном мировоззрении статусом «объективных» часто надеются субъективно-полагаемые принципы художественного творчества: принцип реализма, принцип народности, принцип классовости, принцип идейности, принцип партийности, принцип «единства содержания и формы»...

Законы науки – это субъективные констатации наличия объективных константных норм-признаков в изучаемых реальных явлениях, которые каузально детерминируют существование (возникновение, функционирование,

развитие) данных явлений. Профессор В.П. Тугаринов первым систематизировал все базовые положения В.И. Ленина относительно объективных законов реального мира в своей докторской диссертации (1955 г.) и монографии «Объективные законы, их познание и использование» [2]. В.И. Ленин в «Философских тетрадах» (1908-1916 г.г.) выделял базовые признаки научных законов: а) объективность, как независимость от сознания, б) необходимость действия, в) существенность бытия, г) повторяемость в серии проявлений, д) фиксация отношений, явлений-признаков.

В конечном счете, объективные законы являются константами реального мира, т.е. инвариантными относительно пространства и времени существования явлений. Константный характер ряда социально-значимых качеств анализируется в ряде наших работ [3]: константы социума, константы меры человека, константы деятельности, константы сфер общества...

Принципы науки – это субъективно полагаемые, провозглашаемые нормативы деятельности, выполнение которых является не обязательным, а желательным. Например, таковы принципы научной этики, принципы художественного творчества, этические нормы поведения, «кодекс Гиппократа», «моральный кодекс» строителя коммунизма», религиозные заповеди и пр. Обратим внимание на то, что реальные оценки явлений в искусстве, поведении, морали, науке и т.д. могут совершаться не только с нарушением принципов, но и с нарушением законов. Например, в художественной сфере эстетические оценки критиками или публикой явлений искусства могут нарушать как принципы классовости (В.И. Ленин об оценках Л. Толстого), принципы реализма (Р. Гароди – «Реализм без берегов») и др., так и закон нейтральности прекрасного по отношению к своему носителю (Сократ критикует Гиппия), закон моноканальности эстетической информации (экранизация литературных произведений) и др.

В сфере культуры типичными нарушениями законов являются отождествления оцениваемых объектов с точки зрения их типа, вида, жанра, разновидности, когда художественные произведения оцениваются как политические, этические явления как правовые, религиозные как светские, музыкальные как живописные («лунная соната»...), графика Б. Пророкова как живопись абстракционистов, бытовой танец как балет, песни Высоцкого как оперное пение, модели дизайнеров моды как проекты реальной одежды и т.д. Типичны жалобы деятелей культуры на оценки публики и экспертов, нарушающие «Законы жанра», «Законы вида культуры» или даже «Законы типа культуры». Телепрограммы «Спас», ОТР, «Бесогон-ТВ» Н. Михалкова, «Агора» Швыдкого, «60 минут», «Право голоса» и т.д. полны подобными примерами нарушений объективных законов культуры. Если нарушение субъективных принципов понятно и объяснимо, то нарушение законов является скорее следствием отсутствия культуры восприятия, понимания, суждения, оценки. Нам в ряде работ приходится постоянно напоминать существенное аксиологическое различие явлений культуры и явлений антикультуры, псевдокультуры, квазикультуры, бескультуры... Проблемы воспитания культуры сознания народа являются важнейшими в программах культурной политики государства и обще-

ства. В этом отношении примечателен позитивный опыт многолетней деятельности общественного негосударственного Народного университета дизайна в Горьком с 1976 по 1991 годы. Цель воспитания и состоит в формировании культуры ценностных ориентаций личности, культуры оценочной деятельности на базе культурного образования и культурного обучения.



Полезно обозначить научные основания разграничения законов и принципов, а также основанных на них вкусах. Эти три понятия: закон, принцип, вкус являются функционально критериями понимания и оценивания явлений культуры. Разграничение исходных оснований всех социальных регуляторов (а закон, принцип, вкус являются критериальными регуляторами), первично заявленное в 1979 году и основательно развернутое профессором А.М. Пищиком в докторской диссертации [4]: детерминация, регламентация, мотивация – применимо и здесь. Объективная детерминация культуры – это основание объективных законов культурологии. Общественная регламентация культуры – это основание социально-субъективных принципов культурологии. Личностная мотивация – это основание индивидуальных вкусов в сфере культуры.

Основания социальных регуляторов

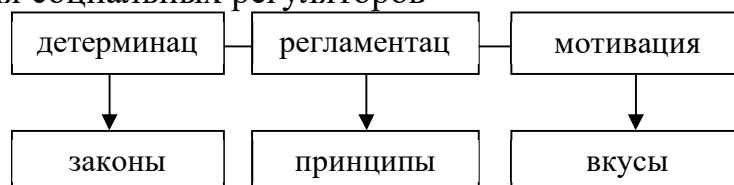

Такое осознание места законов культурологии в системе культуры со всеми ее типами, видами, разновидностями позволяет понять социальное значение всей номологической проблематики культурологии: 1) законы интегрируют историческое эволюционное существование культуры; 2) законы обобщают теоретическое исследование культуры и истории культурологии; 3) законы являются конечным основанием социальных принципов и личностных вкусов субъектов культурной реальности; 4) законы – объективные основания оценки культурных явлений экспертными комиссиями, выставками, жюри конкурсов, критиками; 5) законы – основа проектирования целевых комплексных программ управления сферой культуры.

Список литературы

1. Зеленов, Л.А. Философия права: научно-дискуссионная проблематика / Л.А. Зеленов, А.А. Владимиров. – Н.Новгород: ВГУВТ, ОАЧ, 2016. – 302 с.
2. Тугаринов, В.П. Объективные законы, их познание и использование / В.П. Тугаринов. – Л.: ЛГУ, 1954. – 196 с.
3. Зеленов, Л.А. Социальные константы / Л.А. Зеленов. – Н.Новгород: Новация, ОАЧ, НФК, 2010. – 140 с.
4. Пищик, А.М. Методология социального проектирования устойчивого развития России в XXI веке / А.М. Пищик. – Н.Новгород: ННГАСУ, 2005. – 245 с.

СЕКЦИЯ «ИСКУССТВОВЕДЕНИЕ И КУЛЬТУРОЛОГИЯ»

ЗАКОНЫ КУЛЬТУРОЛОГИИ В ИСТОРИЧЕСКОМ КОНТЕКСТЕ

Балакиин Александр Сергеевич

профессор кафедры философии и социально-правовых наук,
д-р филос. наук, профессор,
Волжский государственный университет водного транспорта,
Россия, г. Нижний Новгород

Владимиров Александр Анатольевич

профессор, заведующий кафедрой философии и социально-правовых наук,
д-р филос. наук, профессор,
Волжский государственный университет водного транспорта,
Россия, г. Нижний Новгород

В статье анализируются сущность, основные черты, а также теоретические и методологические особенности законов в историческом контексте, и утверждается, что именно в законах находят отражение все иные аспекты науки.

Ключевые слова: закон, история, наука, культура, культурология, объективность, диалектика, человек, общество, сознание, самосознание.

Материал по культурологии и ее законам накапливался лавинообразно. С 2000-х годов нами издано множество монографий и смежные работы по русскому духу, толерантности, русофобии, альтернативным ценностям и т.д. [1]. Был заявлен, аргументирован и осмыслен номологический статус культурологии как науки, обязанной изучать законы своей предметной области – культуры. При этом предметная область культурологии была представлена в ее трёх временных состояниях: в прошлом, настоящем, будущем. А это определяло типологический статус законов бытия культуры: 1) законы возникновения (прошлое), 2) законы функционирования (настоящее), 3) законы развития (будущее).

Сложнее является не хронологическая, а статусно-типологическая проблема законов культуры. Здесь традиция подсказывает простой путь их обозначения: всеобщие, общие, особенные, отдельные законы культуры. Всеобщие законы охватывают явления всего универсума с его абиотическими, биотическими и социальными подсистемами. Это общефилософские, диалектические закономерности (например, закон поляризации, закон константности, закон мерности...).

Общие законы характеризуют специфику бытия подсистем универсума: законы неживой природы, законы живой природы, законы человеческого общества (например, закон детерминации человеческой деятельности потребностями и способностями, закон взаимообращенности сфер общества...). Особенности законов характеризует специфические образования внутри каждой из трех подсистем универсума (например, в социальной подсистеме – законы

экономики, законы искусства, законы управления...). Отдельные законы фиксируют бытие единичных таксонов, видов той или иной подсистемы (например, в искусстве – законы музыки, законы живописи, законы киноискусства...).

Культура обладает удивительным универсальным статусом, являясь компонентом универсума, компонентом социальной подсистемы, компонентом интегрального социума, компонентом отдельных видов: художественная, политическая, нравственная, физическая и т.д. культуры. К ней относятся все 4 типа законов. В известной мере условным является выделение законов возникновения, функционирования и развития, поскольку: а) законы возникновения отражают и функционирование, и перспективы будущего развития культуры, б) законы функционирования фиксируют само возникновение культуры и задают потенциал ее развития, в) законы развития отражают потенциал ставшей и функционирующей культуры.

Вероятно, это характерно и для законов всех иных объектов. Например, закон определяющей роли производительных сил в существовании экономики фиксирует и его значение для возникновения экономической сферы, и его значение в функционировании экономики, и его перспективное значение для развития экономической сферы. Подобное можно сказать о педагогике (закон взаимосвязи образования, обучения и воспитания), об управлении (закон обратной зависимости оперативного и тактического планирования от стратегического), об искусстве (закон модификации эстетического), о религии (закон теологизации религиозных догматов), о медицине (закон трехфункциональности медицины), об экологии (закон константной утилизации) и т.д. Только сообщения доминантной значимости могут объяснить специфическое хронологическое место того или иного закона. В этом мы убедимся при содержательном исследовании законов культурологии.

На обсуждение заявленной в названии статьи проблемы стимулирует многолетнее исследование культуры, цивилизации и истории известным английским ученым Арнольдом Тойнби в его комплексной монографии «Цивилизация перед судом истории» [2]. Эволюционное развитие цивилизации как исторического этапа, преодолевающего периоды дикости и варварства (концепция Л. Моргана), он оценивает с позиций истории человеческого общества, хотя сама история и включает в себя эти периоды дикости, варварства и цивилизации. Получается, что «история» оценивается самой историей. Это парадоксально. Мы считаем, что высшим судьей самой истории, ее «дикого», «варварского», «цивилизационного» состояний является культура как позитивно-ценностное образование человечества. Это тем более справедливо, что объясняется гуманистическими основаниями культуры: человек есть мера оценки культуры. Поэтому, как известно дикость и варварство доцивилизационного общества и цивилизация интуитивно оцениваются критериями гуманизма, принципами гуманизма.

Культурологическая парадигма периодизации исторического развития человечества (от Вико, Данилевского, Шпенглера до Фукуямы) интуитивно чувствует изъяны сугубо цивилизационного критерия, но она всю историю

представляет как смену разных «культур», где культура начинает выступать не как аксиологическое, ценностное образование, а как «всё, созданное обществом». Мы неоднократно критиковали такое «нейтрально-широкое» понимание культуры! Критический гуманистический пафос в оценке цивилизации содержится во всех работах нижегородского профессора В.А. Кутырева от его докторской диссертации 1980-х годов, когда он выходит терминологически на концепцию «постчеловеческого» развития общества до монографии «Естественное и искусственное: борьба миров» и работ по критике постмодернизма в 2000-е годы [3].

Если вызывает сомнения цивилизационная парадигма и линейная-однозначная культурологическая парадигма периодизации человеческой истории, то вполне объективной является формационная парадигма К. Маркса, поскольку каждая формация предполагает возможность ее цивилизационного и культурологического понимания с гуманистических позиций. Но этот гуманистический потенциал исторического развития человечества накапливался с периодов «дикости – варварства – цивилизации», а сегодня может быть интегрально представлен как период «культуры» в нашем универсальном понимании и сущностно-аксиологическом!

Культурно-историческая периодизация

Первобытная дикость



Родоплеменное варварство



Техническая цивилизация



Гуманистическая культура

В диком состоянии становящийся человек преодолевал тормозящее значение животно-биологических качеств. При варварстве получали развитие социальные формы организации жизнедеятельности человека (роды, племена, семьи). Период цивилизации характерен технико-технологическими завоеваниями человечества (египетская, индийская, китайская, шумерская, индоевропейская... цивилизации). Период культурного предгуманистического и гуманистического развития начинается с античной культуры.

Разумеется, эта периодизация является условной, но она хотя бы отражает факт критического отношения почти всех исследователей к периоду цивилизации, которую называют «материально-техническим телом культуры». В культуре же постоянно подчеркивают ее гуманистическое, позитивно-человеческое значение, которое мы рассматриваем как аксиологическое, ценностное основание сущности культуры. Это можно даже выразить одним из законов культурологии – законом ценностного преодоления цивилизации культурой: неразумная, антигуманная, негативная цивилизация оставляет после себя

пустыню (К. Маркс). Перспективное, стратегическое развитие культуры не только утверждает гуманистическую оценку цивилизации с позиций меры человеческого рода, но и эту меру гармонически соотносит с мерой универсально-природных видов, что отражает еще один закон культурологии – закон гармонии мер в человеческой деятельности (К. Маркс, 1844 г.) [4].

Формационная периодизация истории человечества К. Марксом предполагает, а не исключает линейно-историческую, цивилизационную и культурологическую оценки развития человечества, но она подводит под это развитие общий, единый базис исторической модификации типов собственности. А тип собственности определяют метаморфозы социально-классовой дифференциации общества, порождающей антигуманистические тенденции и формы жизни, а также те гуманистические силы и тенденции, которые гарантируют утверждение в перспективе универсальной культуры человечества, охватывающей все сферы социума. Эти перспективы могут быть отражены законами функционирования и развития культуры человеческого общества.

Список литературы

1. См.: Зеленов, Л.А. Системно-типологический анализ культуры / Л.А. Зеленов, А.С. Балакшин, А.А. Владимиров. – Н. Новгород: ВГАВТ, ОАЧ, 2009. – 220 с; Зеленов, Л.А. Прикладная культурология / Л.А. Зеленов, А.С. Балакшин, А.А. Владимиров. – Н. Новгород: ВГАВТ, ОАЧ, 2010. – 168 с; Зеленов, Л.А. Философия культуры / Л.А. Зеленов, А.С. Балакшин, А.А. Владимиров. – Н.Новгород: НГТУ. – 2013 с; Зеленов, Л.А. Основы теоретической культурологии / Л.А. Зеленов, А.С. Балакшин, А.А. Владимиров. – Н. Новгород: ВГУВТ, 2015. – 236 с; Зеленов, Л.А. Эвристическая культурология / Л.А. Зеленов, А.С. Балакшин, А.А. Владимиров. – Н. Новгород: ВГУВТ, ОАЧ, 2019. – 117 с. и др.
2. Тойнби, А. Цивилизация перед судом истории. Мир и запад / А. Тойнби – М.: АСТ, Астрель; Владимир: ВКТ, 2011. – 318 с.
3. Кутырев, В.А. Естественное и искусственное: борьба миров / В.А. Кутырев. – Н. Новгород, 1994. – 199 с; Кутырев, В.А. Философия постмодернизма / В.А. Кутырев. – Н. Новгород: ВВАГС, 2006. – 95 с.
4. Зеленов, Л.А. Закон гармонии мер / Л.А. Зеленов. – Дзержинск: Конкорд, Н. Новгород: ОАЧ, НФК, 2018. – 120 с.

ЭКСПРЕССИОНИЗМ КАК КУЛЬТУРНЫЙ ФЕНОМЕН РУБЕЖА ВЕКОВ

Миронова Мария Дмитриевна

учитель русского языка и литературы,

Автономная некоммерческая организация общеобразовательная организация
Школа «Ирида», Россия, г. Москва

В статье поднимается проблема экспрессионизма как своеобразного культурного феномена рубежа веков. С одной стороны, экспрессионизм рассматривается как общекультурное явление эпохи модернизма, которое затронуло многие виды искусства: живопись, графику, скульптуру, архитектуру, литературу, драматургию, театр, кино, музыку. С другой стороны, экспрессионизм воспринимается как отражение кризиса культуры «конца века».

Ключевые слова: экспрессионизм, искусство, эпоха модернизма, рубеж веков, кризис культуры.

Экспрессионизм как особое художественное явление вызывает различные мнения и дискуссии: понимать ли экспрессионизм как определённый стиль, художественное направление, творческий метод, а может быть, достаточно будет сказать о нём как об особом миропонимании и способе мышления. Так или иначе, экспрессионизм слишком противоречив своей разнонаправленностью и разнородностью и с трудом может быть понят как направление: он много шире каких бы то ни было рамок теории направлений и не может представлять собой какую-либо школу.

Как общекультурное понятие экспрессионизм возникает на австрийской и германской почве. Распространение экспрессионистского движения начинается в 1911 году с выставки берлинского сецессиона, на которую была приглашена новая и независимая группа французских художников (Ж. Брак, А. Дерен, Р. Дюфи, Ван Донген, Пикассо), чьи картины называли «экспрессионистскими» в противоположность «импрессионистским» веяниям в искусстве. В Германии экспрессионизм уже как состоявшееся художественное направление охватывает 1910-е – 1920-е годы и стремительно распространяется практически на все сферы искусства: это живопись и графика, скульптура и архитектура, литература и драматургия, театр, кино и музыка.

В живописи (дрезденская группа «Мост», 1905-1913, а позже мюнхенский «Синий всадник», 1911), например, акцент переносится на изображение внутренней реальности предметов и явлений: художникам важно проникнуть в суть самой вещи, поэтому абстракция, то есть отвлечение от всего внешне зримого, воспринимаемого как преграда к истинному познанию предмета, является доминирующим стилем живописца.

В графике мир видится в преувеличенной резкости изломанных линий, в контрастных, чёрно-белых столкновениях, которые замещают собой многоцветную палитру. Разрушается гармония и в музыке – преобладает атональность.

В скульптуре, как и в живописи, присутствует тенденция отказа от копирования действительности, от подражания природе, и даже намечается некоторый вызов реальности: скульптор-пигмалион желает видеть в своём творении живое чувство. Как правило, это чувство боли и тоски, символизирующее неосуществлённые надежды и чаяния. Отсюда – пластический динамизм и деформация формы.

В архитектуре же этот протест действительности становится наиболее очевидным: архитектор стремится поразить зрителя грандиозностью, космичностью строения, тем самым преодолевая пределы видимого мира и устремляясь в запределье. Таков Зал Столетия Макса Берга с огромным бетонным куполом, размер которого превосходит купол римского Пантеона.

Что же касается киноискусства, то здесь стоит отметить, во-первых, атмосферу ужаса, тревоги и наваждения, напряжённую обстановку. Родоначальником же всего мрачного и зловещего является готическая культура, к которой режиссёры-экспрессионисты проявляли особый интерес. Во-вторых, присутствуют в кинокартинах и мотивы безумия, двойничества как раздвоение личности. Известно, что революцию в кинематографе совершила картина Роберта Вине «Кабинет доктора Калигари» (1919), насквозь проникнутая образами-символами и мистическим ощущением ирреального и тем самым положившая начало целому направлению в киноискусстве – калигаризму. В связи с этим нельзя не упомянуть и «Голема» Генрика Галеена и Пауля Вегенера (1920) с совершенно фантастическим пониманием пространства и времени: это линейность и геометричность как доминирующие изобразительные средства фильма. Бесконечные вертикали лестниц, диагонали улиц, горизонталы домов; фигуры людей расщеплены на треугольники, квадраты, овалы; всюду диссонанс, изломанность, что оказывает ещё большее воздействие на сознание зрителя при показе массовых сцен, которым режиссёр-экспрессионист уделяет особое внимание – ведь ему важно заявить о феномене массовости, о толпе, которая подавляет личность.

Проблема массового сознания в этот период занимает всё большее количество умов деятелей культуры. Наконец, в 30-х годах появляется очень значимое для культуры XX века сочинение испанского философа Ортеги-и-Гассета «Восстание масс», где явлена миру анатомия массового сознания. Экспрессионисты же, наоборот, взялись за рассмотрение индивидуального человека, за микроскопическое исследование бездн человеческого сознания.

Так, в различных сферах искусства экспрессионизм осмысливается в первую очередь как движение, восстающее против старого мира с устоявшимися традициями, потому что приверженцев этого движения не удовлетворяла только лишь видимая сущность явлений: важно было увидеть глубины, самое дно, «дойти до самой сути... до причины, до оснований, до корней, до сердцевины»¹. Такое ясновидение требовало, безусловно, радикальных перемен –

¹ Стихотворение Б. Пастернака «Во всём мне хочется дойти...» выражает общее умонастроение эпохи модернизма.

вселенского обновления, апокалипсиса, который даст возможность человечеству скроить мир заново и прозреть будущее, счастливое и надёжное. Именно в этом заключается особая миссия и визионерство экспрессионизма.

Литературный же экспрессионизм поначалу не являлся частью этого мощного, нового – экспрессионистского – движения: он, скорее, проявлял себя через уже существующий футуризм, а в целом соответствовал общемодернистским принципам. Тем не менее в Германии (1910) появляются литературные объединения, такие как «Штурм» (теоретическая направленность) и «Акцион» (пропаганда нового искусства). На страницах журнала будут звучать темы потерянности поколения, быстрого темпа жизни, которого не выдерживает человек, утраты духовности, трудности самоидентификации, словом, будут обсуждаться все те бедствия и трагедии, которые связаны с социальными катастрофами.

Кроме того, переосмысливаются сущность творческого процесса и роль художника: нужна другая реальность – реальность искусства, и художественное произведение отныне призвано воплощать собой многогранный мир автора. Литература, как и другие виды искусства, носит революционный характер. Именно поэтому в произведениях ощущается повышенная эмоциональность, крайняя напряжённость, взвинченность, пульсация: это целый комплекс смелых и дерзких средств художественной выразительности, сложность метафоры, разнообразные ритмические и стилистические приёмы – всё направлено на то, чтобы оглушить, шокировать читателя, тем самым произвести чистку его сознания. В творчестве А. Дёблина, Л. Франка, Ф. Верфеля (проза), Г. Кайзера, Э. Толлера, Б. Брехта, В. Хазенклевера (драматургия), Г. Гейма, Г. Тракля, Г. Бенна (поэзия) и др. в большей или меньшей степени отразилось экспрессионистское миропонимание.

Итак, следует ещё раз подчеркнуть, что программа экспрессионизма – экстатический «шум и ярость»¹, установка – футуристическое «долой!». Экспрессионисты отказывались, во-первых, от устаревшей, исчерпавшей себя культуры и изжившего себя натуралистического искусства. Отсюда и эксперименты в области поэтики: от балаганности и карикатурности до величайшей трагедии и вселенского безумия. Во-вторых, экспрессионисты отвергали прежнюю религию: теперь это нищезанятие, вольтерьянство, фрейдизм и бергсонизм, словом, это вера в качественно Нового Человека, безудержность и смелость мысли, раскрепощённое и в то же время больное сознание, примат интуиции и предчувствия, которые сформируют идею мистического прозрения в качестве основы всякого знания.

Таким образом, экспрессионистская революция, с одной стороны, воспринимается как часть общеевропейского процесса, заключающегося в «изживании мощного – во всемирном масштабе – позитивистского влияния» [1, с. 29]: происходит смена стиля культуры. С другой же стороны, революция

¹ В романе У. Фолкнер, используя глубинный психологизм, поток сознания, символику, обращается к исследованию затаённых человеческих страстей и терзаний, показывает героев на пределе их физических и душевных сил, иллюстрирует духовный кризис персонажей.

экспрессионизма осмысливается как голый нерв того кризиса культуры, который породил период рубежа веков или «конца века», нередко именуемый в науке периодом «гибели богов» и «заката Европы» [4]. Именно поэтому есть основания полагать, что экспрессионизм – это «крайняя степень декадентства» [3, с.396], «предел возможностей субъективности» [3, с. 396].

Список литературы

1. Келдыш В.А. Русская литература «серебряного века» как сложная целостность // Русская литература рубежа веков (1890-е – начало 1920-х годов): В 2 т. М., 2001. Т. 1. С. 29.
2. Павлова Н.С. Экспрессионизм // Зарубежная литература XX века. М., 2001.
3. Толмачёв В.М. Экспрессионизм: конец фаустовского человека // Энциклопедия экспрессионизма под ред. Л. Ришара. М., 2003. С. 396.
4. Шпенглер О. Закат Европы. М., 1993.
5. Экспрессионизм в Германии и Австрии // Зарубежная литература XX века: учебное пособие под ред. В. М. Толмачёва. М., 2003.
6. Экспрессионизм: Драматургия. Живопись. Графика. Музыка. Киноискусство: сб. статей под ред. Г. Недошвина. М., 1966.

СЕКЦИЯ «ЮРИДИЧЕСКИЕ НАУКИ»

ОБЕСПЕЧЕНИЕ БЕЗОПАСНОСТИ В УЧЕБНОМ ЗАВЕДЕНИИ

Думало Евгений Павлович

Волжский государственный университет водного транспорта,
Россия, г. Нижний Новгород

В статье рассматривается степень защищенности образовательного учреждения от реальных и прогнозируемых угроз, обеспечивающая его безопасную повседневную деятельность. Делается вывод о том, что только согласованность всех элементов системы безопасности гарантирует её эффективность и надежность.

Ключевые слова: безопасность, моральный ущерб, учебное заведение, безопасность учебно-воспитательного процесса, безопасные условия.

*«Безопасность – это состояние защищенности жизненно важных интересов личности, общества и государства от внутренних и внешних угроз»
Статья 1 Закона РФ «О безопасности»*

Трагедия в Беслане, гибель учащихся во время пожаров, массовые заболевания и отравления, ситуации, носящие криминальный характер (избиения, стрельба, применение холодного и колющего оружия), дорожно-транспортные происшествия, несчастные случаи в быту – всё это уносит сотни совсем молодых жизней, наносит непоправимый моральный ущерб неокрепшим детским душам, наносит тяжелые психологические травмы как самим учащимся, так и их родителям.

В понятие Системы комплексной безопасности входит степень защищенности образовательного учреждения от реальных и прогнозируемых угроз, обеспечивающая его безопасную повседневную деятельность. Более важной задачи для любого образовательного учреждения, чем обеспечение безопасных условий проведения учебно-воспитательного процесса, в настоящее время нет. Именно работа по обеспечению безопасности образовательного учреждения – является первостепенной обязанностью её руководства.

На одного из заместителей директора (ректора) возлагаются обязанности по обеспечению безопасности. В его (её) обязанности входит:

- организация работы по обеспечению безопасности учебно-воспитательного процесса;
- обеспечение контроля выполнения требований локальных нормативно-правовых актов по безопасности;
- своевременное представление обучающимся и персоналу оперативной информации по безопасности и принятым в образовательном учреждении решениям и мерам;
- методическая работа по совершенствованию комплексной безопасности.

Комплексная безопасность образовательного учреждения – это совокупность мер и мероприятий, осуществляемых во взаимодействии с органами местного самоуправления, правоохранительными структурами, другими вспомогательными службами и общественными организациями, обеспечения его безопасного функционирования, а также готовности сотрудников и обучающихся к рациональным действиям в чрезвычайных ситуациях.

Схематично организация комплексной безопасности представлена на рисунке 1.



Рис. 1. Комплексная безопасность учебного учреждения и основные направления её реализации

1. Работа по антитеррористической защищённости

Составными элементами этой работы являются:

- проведение совещаний, инструктажей по вопросам антитеррористической защищённости;
- постоянный контроль проводимых мероприятий по обеспечению безопасности;
- организация взаимодействия с правоохранительными органами.

Основанием для выполнения указанных мероприятий служит приказ директора. Организация противодействия терроризму регламентируется основными законодательными актами и иными нормативными правовыми документами:

- Закон Российской Федерации от 05 марта 1992 года № 2446-1 «О безопасности» [2, с. 26];
- Федеральный закон от 06 марта 2006 года № 35-ФЗ «О противодействии терроризму» [3, с. 12];

– Указ Президента Российской Федерации от 15 февраля 2006 года № 116 «О мерах по противодействию терроризму» [6, с. 84];

– Постановление Правительства Российской Федерации от 15 сентября 1999 года № 1040 «О мерах по противодействию терроризму» [7, с. 12].

Во исполнение требований указанных документов в каждом учебном заведении разрабатывается пакет документов, включающий в себя:

– паспорт антитеррористической защищенности, согласованный с правоохранительными органами и утверждённый руководителем образовательного учреждения;

– инструкции, памятки;

– стенды, плакаты с рекомендациями о порядке действий при возникновении различных чрезвычайных ситуаций.

2. Работа по обеспечению охраны образовательного учреждения

В дневное время обеспечение безопасности учащихся осуществляется дежурной сменой охраны. Также в любом учебном учреждении должен быть разработан и приказом директора введено в действие Положение о контрольно-пропускном режиме.

Организованный внутриобъектовый режим включает в себя следующий пакет документов:

1) список должностных лиц, педагогического состава и обслуживающего персонала образовательного учреждения;

2) список должностных лиц, имеющих право разрешения пропуска посетителей;

3) список должностных лиц, имеющих право разрешения на ввоз (внос) или вывоз (вынос) имущества;

4) список должностных лиц, допущенных к проверке охраны образовательного учреждения;

5) список должностных лиц, ответственных за надлежащее состояние и содержание помещений;

6) рабочая тетрадь дежурного;

7) инструкция по охране объекта;

8) схема охраны объекта;

9) инструкция по пожарной безопасности;

10) инструкция дежурному при угрозе проведения террористических актов, обнаружении подозрительных предметов;

11) инструкция по оказанию первой медицинской помощи;

12) журнал учета посетителей;

13) журнал приема и сдачи дежурства и контроля за несением службы;

14) журнал выдачи ключей и приема помещений под охрану;

15) список автомобилей, имеющих право въезда на территорию образовательного учреждения;

16) расписание занятий; расписание звонков;

17) график дежурства должностных лиц и учителей;

18) список телефонов экстренной помощи, правоохранительных органов, аварийных служб.

На специально оборудованном месте должны быть:

1. Закрывающийся на замок ящик с ключами от дверей запасных выходов, помещений.
2. Кнопка тревожной сигнализации.
3. Телефон (мобильный и стационарный).
4. Система оповещения (звонок).
5. Укомплектованная медицинская аптечка.
6. Фонарь с запасными батареями (аккумуляторами).
7. Средства индивидуальной защиты.

Выполнение данных требований позволяет выполнять охранные функции в полном объёме.

По периметру территории учебного заведения необходимо установить ограждения, решетки на окнах первого этажа, металлические двери с запорами, закрывающимися изнутри, освещение прилегающей территории. Это исключит несанкционированное проникновение на территорию учебного заведения посторонних лиц, и, как следствие, снизит вероятность возникновения нестандартной ситуации.

Необходимо также исключить парковку автомобилей в непосредственной близости к учебным корпусам с целью исключения террористических актов (в частности, подрыв автомобилей, начинённых взрывчатыми веществами).

3. Пожарная безопасность

Требования по пожарной безопасности определены и сформулированы в Федеральном законе Российской Федерации от 21 декабря 1994 года № 63-ФЗ.

«О пожарной безопасности» [4, с.15] и Указом Президента Российской Федерации от 21 сентября 2002 года № 1011 «Вопросы Министерства Российской Федерации по делам гражданской обороны, чрезвычайным ситуациям и ликвидации последствий стихийных бедствий» [8, с. 42].

Анализируя причины возникновения пожаров в образовательных учреждениях, можно сказать, что только в 20% случаев возгорания происходят вследствие неисправной электропроводки, а в 80% это вызвано халатностью, либо бездеятельностью должностных лиц, ответственных за обеспечение пожарной безопасности.

Обеспечение пожарной безопасности включает:

- 1) неукоснительное соблюдение нормативно-правовых актов, правил и требований пожарной безопасности, своевременное проведение противопожарных мероприятий;
- 2) обеспечение первичными средствами пожаротушения, согласно норм, установленных Правилами пожарной безопасности в Российской Федерации (ППБ 01-03);
- 3) выполнение требований органов пожарного надзора по устранению выявленных в ходе проверок недостатков по пожарной безопасности;

- 4) совершенствование системы оповещения о пожаре и эвакуации людей при пожаре;
- 5) своевременную перезарядку огнетушителей;
- 6) защита от пожара электросетей и электроустановок, приведение их в противопожарное состояние;
- 7) поддержание в надлежащем состоянии путей эвакуации и запасных выходов;
- 8) содержание подвальных и чердачных помещений в противопожарном состоянии.

К пожарной безопасности не допустим формальный подход: только практическая реализация противопожарных мероприятий позволит при возникновении пожароопасной ситуации действовать слаженно и решительно, не допуская паники и неосознанных действий.

Основными локальными нормативно-правовыми документами являются:

1. Приказ о назначении ответственных за противопожарное состояние помещений.
2. Инструкция по пожарной безопасности, в которой должны быть отражены все действия в случае возникновения пожара.
3. План эвакуации учащихся при возникновении пожара.
4. Памятка о действиях при пожаре.
5. Ситуационный план.

Главная цель по обеспечению пожарной безопасности – сохранение жизни и здоровья учащихся и персонала. Достигается эта цель регулярным проведением практических противопожарных тренировок с привлечением 100 % личного состава.

4. Электробезопасность

Основными нормативными документами, регламентирующими требования по электробезопасности, являются правила устройства электроустановок (ПУЭ) и Правил технической эксплуатации электроустановок потребителей ПТЭЭП (введены в действие с 01.07.2003 г.).

Входная дверь в электрощитовую комнату должна быть постоянно закрыта на замок, обита с обеих сторон жестью с загибом жести на торец двери. На наружной стороне входной двери должно быть написано назначение помещения, место хранения ключей и нанесен предупреждающий знак «Осторожно! Электрическое напряжение». Комната должна быть оснащена огнетушителем и одной парой диэлектрических перчаток. Все электрические щиты освещения (ЩО) должны постоянно быть закрыты на замки.

Светильники должны быть надежно подвешены к потолку и иметь светорассеивающую арматуру. Устройство нестандартных (самодельных) электронагревательных приборов, воздушных линий электропередачи и наружных электропроводок, проложенных по территории образовательного учреждения с нарушением требований ПУЭ, категорически запрещено.

5. Охрана труда и техника безопасности

Комплекс мер по обеспечению безопасных условий учебного процесса должен отвечать требованиям государственного стандарта «ССБТ Общие требования к системе управления охраной труда в организации» (ГОСТ Р 12.0.006-2002) [9, с.62] Меры по охране труда и технике безопасности призваны не допустить травматизма учащихся в образовательном учреждении.

Законодательной и нормативной базой для отдела охраны труда является:

- Конституция Российской Федерации;
- Федеральный закон «Об основах охраны труда в РФ»;
- Рекомендации по организации работы службы охраны труда в организации, утвержденные Постановлением Министерства труда России от 8 февраля 2000 года № 14;
- Приказ Министерства общего и профессионального образования Российской Федерации «О службе охраны труда образовательных учреждений» от 11 марта 1998 года № 662 [10, с.40];

На основе этих документов в учебном заведении необходимо разработать:

- Приказ о назначении лиц, ответственных за организацию безопасности работы;
- Приказ об обучении и проверке знаний по охране труда с работающими;
- Приказ о назначении лица, ответственного за электрохозяйство;
- Приказ об организации пожарной безопасности;
- Положение о службе охраны труда в образовательном учреждении;
- Положение о комиссии по охране труда;
- Положение о работе уполномоченного лица по охране труда;
- План организационно-технических мероприятий по улучшению условий охраны труда, здоровья работающих и детей;
- План мероприятий по предупреждению детского дорожно-транспортного травматизма;
- План мероприятий по противопожарной безопасности.

Организованно провести обучение и проверку знаний по охране труда, с периодичностью один раз в три года, а для вновь принятых – в течение месяца со дня принятия на работу.

6. Контроль санитарно-эпидемиологического состояния

Работа по созданию безопасных санитарно-эпидемиологических условий в образовательном учреждении. Регламентируется требованиями Федерального закона «О санитарно-эпидемиологическом благополучии населения» от 30 марта 1999 года № 52-ФЗ [5, с.13] и «Положения о государственном санитарно-эпидемиологическом нормировании», утвержденного постановлением Правительства РФ от 24 июля 2000 года № 554, а также санитарно-эпидемиологическими правилами и нормативами «Гигиенических требований к

условиям обучения в общеобразовательных учреждениях» [11, с. 37] (СанПиН 2.4.2.1178-02).

7. Взаимодействие с правоохранительными органами

Учебные заведения должны регулярно посещаться сотрудниками правоохранительных органов, осуществляющими проверку с составлением акта обследования антитеррористической защищённости образовательного учреждения, а также акт на причастность к обнаружению наркотических веществ. Они должны проводить лекции, беседы с руководством, преподавательским коллективом, разъяснять порядок действий при получении информации о возможности совершения террористических актов, нарушении общественного порядка, совершении преступлений, обнаружении подозрительных предметов.

8. Гражданская оборона и чрезвычайные ситуации (ГО и ЧС)

Масштабы техногенных катастроф, частые проявления разрушительных сил природы потребовали от общества решение проблем, связанных с обеспечением безопасности населения в условиях возникновения чрезвычайных ситуаций.

подавляющее большинство чрезвычайных ситуаций происходит из-за низкого уровня профессиональной подготовки, безответственности и отсутствия навыков правильно определить свое поведение в условиях чрезвычайных ситуаций. Подготовка человека к действиям в чрезвычайной ситуации должна носить постоянный характер, а именно – правильно организованное обучение учащихся и сотрудников образовательного учреждения в области ГО и ЧС.

В каждом учебном заведении должен быть оборудован «Уголок гражданской обороны», где можно обучить разбираться в сигналах оповещения населения, порядке действий при возникновении ЧС как мирного, так и военного времени, получить информацию о ЧС, которые могут возникнуть на территории региона, познакомиться с порядком защиты работников при возникновении ЧС, изучить способы оказания первой медицинской помощи, структуру ГО, организацию работы по ГО и ЧС.

Основными документами в области ГО и ЧС являются:

1. План гражданской обороны учебного заведения;
2. План действий по предупреждению и ликвидации ЧС природного и техногенного характера;
3. Программа обучения в области ГО и ЧС на текущий год;
4. План основных мероприятий в области гражданской обороны, предупреждения и ликвидации чрезвычайных ситуаций, обеспечения пожарной безопасности и безопасности людей на водных объектах на текущий год.

9. Обучение учащихся правилам безопасной жизнедеятельности

Работа в данном направлении организуется и проводится с целью формирования у обучающихся ответственного отношения к вопросам как личной безопасности, так и к безопасности окружающих.

Целью проводимых мероприятий должны являться:

- 1) формирование представлений о здоровом образе жизни;
- 2) формирование умений и навыков активной психологической защиты от вовлечения в асоциальную деятельность, мотивов отказа от пробы табака и алкоголя;

3) целенаправленная подготовка преподавателей к работе по формированию устойчивого развития личности к антисоциальным проявлениям в обществе.

Только согласованность всех элементов системы безопасности гарантирует её эффективность и надежность. Любое неправильное сочетание отдельных элементов может привести к самым негативным последствиям. Однако в системе безопасности, как и в окружающей среде, имеются такие элементы, которыми трудно либо невозможно управлять, тем более регулировать их. Это стихийные бедствия, эпидемии, массовые беспорядки, военные действия.

Эффективным средством объединения всех элементов системы безопасности образовательного учреждения является внедрение современных информационных технологий. В некоторых учебных заведениях устанавливается охранное оборудование с программным обеспечением, позволяющим надежно обеспечивать пропускной режим, противопожарную безопасность, режим безопасности на всей территории. К сожалению, такие системы весьма дорогие и доступны далеко не всем образовательным учреждениям.

Второй важный элемент – концепция безопасности образовательного учреждения. Под ней понимается система взглядов, принципов, принимаемых для решения задач, связанных с обеспечением безопасности. Она представлена в виде виртуальной модели, с её помощью можно понять, что представляет система безопасности образовательного учреждения.

Реально работающая концепция безопасности образовательного учреждения должна ясно и определенно показывать причины возникновения опасностей и угроз, определять механизмы, пути и способы защиты от потенциально опасных и чрезвычайных ситуаций (рис. 2).

Все указанные элементы обеспечения безопасности образовательных учреждений не являются умозрительными правилами, разработанными в кабинетах и учебных аудиториях, а основные оставляющие нормативных правовых актов РФ, регламентирующих безопасность в различных сферах жизнедеятельности. Значение этих элементов в том, что даже не подготовленный специально преподаватель или сотрудник образовательного учреждения сможет достаточно быстро разобраться в приемлемости того или иного решения по защите от опасностей и угроз. Это критерии для выбора наиболее верного решения, связанного с обеспечением безопасности.

Важное место в системе безопасности занимают также цели ее обеспечения, основными из которых являются:

- защита учащихся, педагогов, персонала, их прав и интересов, имущества от опасных воздействий;
- обеспечение безопасного функционирования образовательного учреждения;
- снижение ущерба от последствий чрезвычайных ситуаций;
- недопущение гибели, снижение травматизма, усиление охраны труда, здоровья, сохранности имущества.



Рис. 2. Концепция безопасности образовательного учреждения

Из указанных целей возникают соответствующие задачи:

- подготовка персонала, преподавателей и студентов (учащихся) к действиям в чрезвычайных ситуациях;
- своевременное выявление признаков и причин опасных и чрезвычайных ситуаций, их предотвращение и устранение причин их возникновения;
- обеспечение условий и возможностей для самозащиты, спасения и защиты других людей;
- правовое и организационное обеспечение системы безопасности;
- формирование культуры безопасности всего персонала образовательного заведения.

Успешное решение всех этих задач позволит обеспечить выполнение главной задачи – сохранение жизни и здоровья учащихся. Конечно, устанавливать единую систему безопасности для всех образовательных учреждений России нереально. Ситуация в различных ее регионах имеет свою специфику – в одних районах с суровыми климатическими условиями и сельской местности могут преобладать опасности природного характера, в местах скопления опасных производств – техногенные или экологические аварии, в крупных городах, экономически неблагополучных регионах – криминогенные. Однако примерную систему безопасности образовательного учреждения и её составляющие элементы мы рассмотрели в нашей работе.

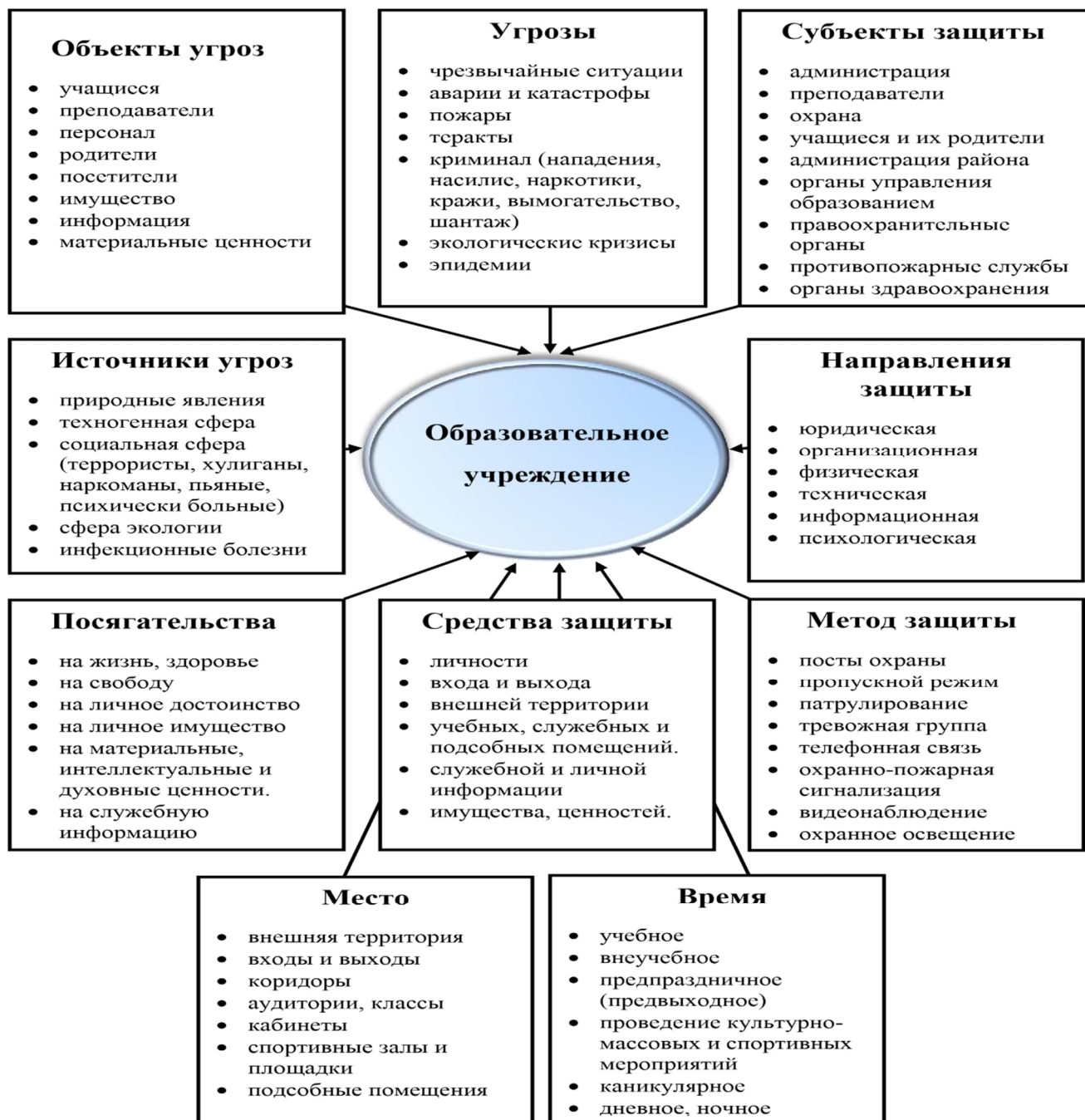
Список литературы

1. Российская Федерация. Законы. Конституция Российской Федерации: редакция от 01 июля 2020 года: принята всенародным голосованием 12 декабря 1993года. – Текст: электронный // СПС «Консультант Плюс». – Режим доступа: по подписке.
2. Федеральный закон «О безопасности» от 28.12.2010 № 390-ФЗ // Режим доступа: СПС «Консультант Плюс» – http://www.consultant.ru/document/cons_doc_LAW_9027/ (дата обращения 20.09.2021).
3. Федеральный закон от 25 июля 1998 года № 130-ФЗ «О борьбе с терроризмом» // Режим доступа: СПС «Консультант Плюс» – http://www.consultant.ru/document/cons_doc_LAW_9027/ (дата обращения 20.09.2021).
4. Федеральный закон Российской Федерации от 21 декабря 1994 г. № 69-ФЗ «О пожарной безопасности» // Режим доступа: СПС «Консультант Плюс» – http://www.consultant.ru/document/cons_doc_LAW_9027/ (дата обращения 20.09.2021).
5. Федеральный закон Российской Федерации от 12 марта 1999 г. № 52-ФЗ «О санитарно-эпидемиологическом благополучии населения» // Режим доступа: СПС «Консультант Плюс» – http://www.consultant.ru/document/cons_doc_LAW_9027/ (дата обращения 20.09.2021).
6. Указ Президента Российской Федерации от 15 февраля 2006 года № 116 «О мерах по противодействию терроризму» Режим доступа: СПС «Консультант Плюс» – http://www.consultant.ru/document/cons_doc_LAW_9027/ (дата обращения 20.09.2021).
7. Постановление Правительства РФ от 15 сентября 1999 г. № 1040 «О мерах по противодействию терроризму» // Режим доступа: СПС «Консультант Плюс» – http://www.consultant.ru/document/cons_doc_LAW_9027/ (дата обращения 20.09.2021).
8. Указ Президента Российской Федерации от 21 сентября 2002 года № 1011 «Вопросы Министерства Российской Федерации по делам гражданской обороны, чрезвычайным ситуациям и ликвидации последствий стихийных бедствий» // Режим доступа: СПС «Консультант Плюс» – http://www.consultant.ru/document/cons_doc_LAW_9027/ (дата обращения 20.09.2021).
9. ГОСТ 12.0.006-2002 ССБТ. Общие требования к управлению охраной труда в организации // Режим доступа: СПС «Консультант Плюс» – http://www.consultant.ru/document/cons_doc_LAW_9027/ (дата обращения 20.09.2021).
10. Постановление Министерства труда и социального развития РФ от 17 января 2001 г. № 7 «Об утверждении рекомендаций по организации работы кабинета охраны труда и уголка охраны труда // Режим доступа: СПС «Консультант Плюс» – http://www.consultant.ru/document/cons_doc_LAW_9027/ (дата обращения 20.09.2021).
11. СанПиН 2.4.2.1178-02. Гигиенические требования к условиям обучения в общеобразовательных учреждениях. Утверждены Главным государственным санитарным врачом РФ 25 октября 2002 г.

ОБЩЕЕ ПОНЯТИЕ УЧАСТНИКОВ УГОЛОВНОГО СУДОПРОИЗВОДСТВА

Жилина Наталья Юрьевна

доцент кафедры уголовного права и процесса,
канд. юрид. наук, доцент, Юридический институт,
Белгородский государственный национальный исследовательский университет,
Россия, г. Белгород

В данной статье говорится том, что каждое действующее лицо в уголовном процессе выполняет отведенную ему роль. В соответствии с задачами или интересами, которые призывают осуществлять в уголовном процессе определенное лицо, закон наделяет его необходимыми для этого правами и обязанностями, устанавливает гарантии их реализации. Отмечается, что без участников просто немыслимо понятие уголовного процесса.

Ключевые слова: законодательство, уголовный процесс, участники, интересы.

Весь ход исторического развития свидетельствует о том, что институты государства и власти являются закономерными и исключительно значимыми явлениями человеческого общества, необходимыми элементами его нормального существования и развития, показателями его цивилизованности.

На протяжении разнообразных и поочередно следующих стадий уголовного процесса вовлекается немалое количество участников. В юридической науке отсутствует разнообразие суждений, касающихся понятия участников уголовного судопроизводства. Так, в соответствии со ст. 5 Уголовно-процессуального кодекса Российской Федерации, «участники уголовного судопроизводства – это лица, принимающие участие в уголовном процессе» [7].

В свою очередь Зуев С.В. и Сутягин К.И. считают, что «участники уголовного процесса – это физические и должностные лица, а также государственные органы, наделенные правами и обязанностями, предусмотренными уголовно-процессуальным законодательством, и вступающие в отношения в связи с реализацией своих, представляемых или защищаемых прав и интересов» [3, с. 55].

Стоит отметить, что нет единой точки зрения о соотношении таких понятий, как «участник уголовного судопроизводства» и «субъект уголовно-процессуального права». Последний термин не нашел своего законодательного закрепления. Некоторые авторы считают, что понятие «участник уголовного процесса» шире, чем «субъект уголовно-процессуального права», другие – наоборот.

Так, Бахта А.С. считает, что «наличие определенных прав и обязанностей является характеристикой субъекта права, но не всегда касается участника уголовного судопроизводства» [2, с. 45]. Подводя вывод своему исследованию, он пишет, что термин «участники уголовного судопроизводства», шире понятия «субъекты уголовно- процессуального права» и охватывает всех лиц, вовлеченных в эту деятельность [2, с.46].

Противоположную точку зрения имеют Лавдаренко Л.И. и Рябова Л.Г., которые отмечают, что «чтобы стать участником уголовного процесса, необходимо быть субъектом в юридическом смысле, т.е. субъектом права. Кроме того, один и тот же субъект может иметь несколько процессуальных статусов (ролей), например, выступать вначале в качестве свидетеля, а затем потерпевшего (подозреваемого и т.д.) либо одновременно иметь несколько процессуальных статусов, например, свидетеля, законного представителя, гражданского ответчика. Следовательно, здесь можно говорить о том, что «субъект» является по отношению к «участнику» более широким понятием» [4, с. 24].

Несколько иной точки зрения придерживается Рыжаков А. П., который отмечает, что «субъект уголовного процесса – это лицо, наделенное хотя бы одним уголовно-процессуальным правом или (и) одной обязанностью, которое при стечении определенных обстоятельств могло бы производить уголовно-процессуальную деятельность, вступать в уголовно-процессуальные отношения с другими субъектами уголовного процесса по своей инициативе или по требованию закона, а равно осуществляющее указанную возможность» [5, с. 11].

Полагаем, что понятие «субъект уголовно-процессуального права» шире понятия «участник уголовного судопроизводства». Логичным является разделение данных понятий по наличию или отсутствию реализации лицом права или обязанности, поскольку участника уголовного судопроизводства характеризует вовлеченность и заинтересованность в уголовный процесс, отнесение его к «части» судопроизводства.

Безусловно, все участники являются субъектами права, так как на протяжении стадий у них появляются те или иные права и обязанности. В Уголовно-процессуальном кодексе Российской Федерации участникам уголовного судопроизводства посвящен второй раздел, в соответствии с которым участники делятся на четыре группы: суд, участники со стороны обвинения, участники со стороны защиты и иные участники. Все они вовлекаются в процесс на базе различных оснований.

Так, Божьев В.П. и Гаврилов Б.Я. считают, что «одни – в силу должностных обязанностей (суд, судья, прокурор, следователь, дознаватель, начальник подразделения дознания, начальник органа дознания, иные должностные лица органа дознания (например, в ОВД – это участковый уполномоченный полиции)), другие – посредством реализации своих субъективных прав (потерпевший, гражданский истец, их законные представители), третьи – по воле должностных лиц (подозреваемый, обвиняемый, свидетель, понятой и др.), четвертые – путем исполнения поручения, полученного от иного субъекта (защитник, представитель и т.п.)» [9].

Таким образом, в уголовно-процессуальном законодательстве, нет четкого определения и разграничения понятий участника и субъекта уголовного судопроизводства. Субъект по нашему мнению намного шире понятия участника уголовного судопроизводства, так как субъект не только непосредственно участвует в судебном производстве, но и может регулировать, направлять уголовно-процессуальное производство.

Как было сказано выше, законодательного определения субъектов уголовно-процессуального производства нет. Вместо этого УПК РФ только определяет участников уголовного судопроизводства, деля их на 4 группы. Как можно увидеть, суд вынесен в отдельную группу и не относится ни к стороне обвинения, ни к стороне защиты, что как бы подчеркивает его независимость и самостоятельность при рассмотрении дела.

Список литературы

1. Арестова Е.Н. Предварительное следствие в органах внутренних дел. Взаимодействие следователя с участниками уголовного судопроизводства : учебник и практикум для вузов / Е.Н. Арестова, А.С. Есина, П.В. Фадеев. – Москва : Издательство Юрайт, 2021. – 159 с. – (Высшее образование). – ISBN 978-5-534-09286-8. – Текст : электронный // Образовательная платформа Юрайт [сайт]. – URL: <https://urait.ru/bcode/472033> (дата обращения: 25.12.2021).
2. Бахта А.С. О соотношении понятий «участники уголовного судопроизводства» и «субъекты уголовно-процессуального права» // Вестник Московского Университета МВД России. 2008. № 12.
3. Зуев С.В., Сутягин К.И. Уголовный процесс: учебник. Челябинск: Издательский центр ЮУрГУ, 2016.
4. Лавдаренко Л.И., Рябова Л.Г. Участники уголовного судопроизводства: правовой и языковой аспекты некоторых понятий // Российский Следователь. 2017. № 22.
5. Рыжаков А.П. Субъекты (участники) уголовного процесса. М.: Дело и Сервис, 2013.
6. Следственные действия : учебник для магистров / М. В. Савельева, А. Б. Смушкин. – 2-е изд., перераб. и доп. – М. : Издательство Юрайт, 2015 – 293 с. – Серия : Магистр.
7. Уголовно-процессуальный кодекс Российской Федерации: Федеральный закон от 18.12.2001 № 174-ФЗ // Собрание Законодательства Российской Федерации от 24.12.2001. № 52 (ч. I). Ст. 4921
8. Уголовный процесс : учебник для вузов / Б. Б. Булатов [и др.] ; под редакцией Б. Б. Булатова, А. М. Баранова. – 7-е изд., перераб. и доп. – Москва : Издательство Юрайт, 2021. – 567 с. – (Высшее образование). – ISBN 978-5-534-12018-9. – Текст : электронный // Образовательная платформа Юрайт [сайт]. – URL: <https://urait.ru/bcode/476373> (дата обращения: 25.12.2021).
9. Уголовный процесс : учебник для вузов / В. П. Божьев [и др.] ; под редакцией В. П. Божьева, Б. Я. Гаврилова. – 8-е изд., перераб. и доп. – Москва : Издательство Юрайт, 2021. – 568 с. – (Высшее образование). – ISBN 978-5-534-14940-1. – Текст : электронный // Образовательная платформа Юрайт [сайт]. – URL: <https://urait.ru/bcode/485711> (дата обращения: 25.12.2021)
10. Яновский Р.С. Актуальные проблемы производства следственных действий : учебное пособие для вузов / Р. С. Яновский. – 2-е изд., перераб. и доп. – Москва : Издательство Юрайт, 2021. – 140 с. – (Высшее образование). – ISBN 978-5-534-12247-3. – Текст : электронный // Образовательная платформа Юрайт [сайт]. – URL: <https://urait.ru/bcode/476393> (дата обращения: 25.12.2021).

НЕКОТОРЫЕ АСПЕКТЫ ПОНЯТИЯ И ПРИЗНАКОВ ГРУППЫ ЛИЦ ПО ПРЕДВАРИТЕЛЬНОМУ СГОВОРУ В РОССИЙСКОМ УГОЛОВНОМ ПРАВЕ

Клюев Андрей Александрович

доцент кафедры уголовного права, кандидат юридических наук, доцент,
Северо-Кавказский филиал Российского государственного университета
правосудия, Россия, г. Краснодар

Шакитько Алина Романовна

магистр 2 курса обучения, магистерской программы
«Юрист в сфере уголовного судопроизводства»,
Северо-Кавказский филиал Российского государственного университета
правосудия, Россия, г. Краснодар

В статье рассматриваются сложные вопросы признания группы лиц по предварительному сговору в российском уголовном праве. Авторами рассмотрены теоретические подходы к понятию группы лиц по предварительному сговору, определены его признаки. Авторами определены направления правоприменения, связанные с квалификацией деяния по признаку группы лиц по предварительному сговору, что является основой соблюдения законности.

Ключевые слова: преступление, соучастие в преступлении, группа лиц, сговор, исполнитель.

Одной из часто встречаемой формой соучастия в преступлении выступает группа лиц по предварительному сговору. Если обратиться к законодательному определению данной формы соучастия в преступлении, то она выражается следующим образом: «Преступление признается совершенным группой лиц по предварительному сговору, если в нем участвовали лица, заранее договорившиеся о совместном совершении преступления». Законодатель не рассматривает ее как само по себе преступное формирование, а указывает на совершение им преступного посягательства. Такое положение вполне характерно и понятно, ведь сама по себе группа лиц по предварительному сговору возникает в рамках уголовно-правового регулирования лишь в связи с совершением преступления.

Рассматривая данную форму соучастия, можно обнаружить важнейшие ее признаки, которые отличают ее от всех иных форм соучастия и разновидностей совместного совершения преступления.

Прежде всего законодатель указывает на то, что она предполагает участие в совместном преступлении двух и более лиц. То есть присутствует количественный показатель, что обусловлено признаками соучастия в преступлении как такового (статья 32 УК РФ).

Вместе с тем качественный показатель данной формы соучастия уже представляет существенные сложности. Он связан с тем, что законодатель при

описании группы лиц по предварительному сговору ограничивается лишь простым указанием на совместном совершении преступлении двумя и более лицами, не уточняя при этом сущность действий каждого из членов данного преступного образования. Если в группе лиц напрямую имеется указание на наличие в ней только соисполнителей, то здесь их характеристика отсутствует. Фактически это указание «перекачивало» из непосредственного понятия самого по себе соучастия в преступлении. Тем самым, если в части группы лиц свойство ее участников было в определенной части конкретизировано, то применительно к группе лиц по предварительному сговору этого уже не наблюдается.

В связи с такой законодательной формулировкой мнение отечественных специалистов разделилось. Часть криминалистов полагает, что группа лиц по предварительному сговору внешне схожа с группой лиц (отличие проводится лишь в связи с наличием или отсутствием предварительного сговора), в связи с чем ее участниками могут быть только соисполнители [6, с. 51].

Другие же ученые полагают, что законодатель не случайно не уточнил свойство участников группы лиц по предварительному сговору, допустив возможность участия в ней как собственно соисполнителей преступления, так и иных его разновидностей (организаторов, подстрекателей или пособников) [3, с. 90]. Более расширенно рассматривая вопрос возможности участия в группе лиц по предварительному сговору организаторов подстрекателей и пособников профессор П.В. Агапов, стоит на позиции того, что законодательное содержание части 2 статьи 35 УК РФ позволяет расширенно оценивать преступную группу, включая наряду с соисполнителями таких соучастников как подстрекатели, пособники и другие лица [1, с. 234]. По мнению профессора А.П. Козлова законодатель весьма оценочно описывает свойства участников групповых преступлений позволяя включать в них организаторов, подстрекателей и пособников, при этом ограничение, предложенное практикой и наукой, способствует снижению их уголовной ответственности, в виду запрета на применение более квалифицирующего признака [4, с. 242].

Несколько критически рассматривая второй подход следует учесть тот факт, что при определении видов соучастников преступления законодатель использует особенность характера совершаемых каждым из них действий (бездействия). При делении соучастия на формы же применяется такое основание как характер образования и специфика действий всего преступного объединения. Именно это положение приводит к тому, что судебная практика идет по пути признания участников группы лиц по предварительному сговору только соисполнителей преступного посягательства. В качестве примера можно привести материалы следующего уголовного дела.

Определенный интерес представляет позиции М.А. Горбатова. Автор пытается совместить обе позиции указывая на тот факт, что соучастники в рамках группы лиц по предварительному сговору могут технически распределять между собой преступные функции, дабы добиться поставленных перед ними перстных целей, но это не должно приводить к осуществлению действий (бездействия), выходящих за рамки соисполнительства [2, с. 181]. Фактически

автор высказывает позицию о том, что организатор, подстрекатель и пособник в рамках группы лиц по предварительному сговору одновременно выступают соисполнителями, в связи с чем их действия в полно объеме охватываются диспозицией статьи Особенной части, в связи с чем, в процессе квалификации не делается ссылка на статью 33 УК РФ.

Следует констатировать, что сама по себе группа выступает особой разновидностью форм соучастия, которая наделяется более высокой характером внутренних связей между соучастниками преступления, в рамках которой происходит повышение уровня их объективных признаков (непосредственного совершения преступного посягательства), а соответственно, субъективного их взаимодействия (достижение между соучастниками предварительного сговора на совершение преступления). При характеристике группы лиц по предварительному сговору следует особое внимание уделять и согласованности действий всех участвующих в преступном посягательстве лиц, что отсутствовало в рассмотренной нами группе лиц. Тем самым невозможно обойтись в рамках данной формы соучастия в преступлении только организаторством и подстрекательством или пособничеством. В приведенных выше проявления не всегда имеется возможность осуществлять непосредственное воздействие на поведение исполнителя при его непосредственной реализации. Соисполнители же преступления не лишены такой возможности, в связи с чем с ними и связывается подобная форма соучастия в преступлении.

Несмотря на приведенный выше пример, коих можно встретить достаточное множество, позиция Верховного Суда РФ, при обобщении материалов по различным категориям дел, выглядит весьма разнообразной, где в достаточно схожих ситуациях порой дается диаметрально противоположные разъяснения.

В пункте пятом постановления Пленума Верховного Суда РФ от 15 ноября 2007 года судебная инстанция, обходя непосредственное упоминание о том, кем выступают участники группы лиц по предварительному сговору допускает возможность участия в ней и тех лиц, которые своими действиями не осуществляют запрещенного в диспозиции поведение. В действующей редакции части 1 статьи 213 УК РФ законодатель предусмотрел три криминообразующих признака, позволяющих констатировать факт уголовно-наказуемого поведения. Но вряд ли можно представить согласованность действий, когда соучастники выполняют различное поведение, выходящее за пределы предварительно обговоренного. Мы полагаем, что Верховного Суда РФ необходимо обратиться к пункту пятому и указать судам какие действия могут рассматриваться как соисполнительство при осуществлении различного уголовно-наказуемого поведения в рамках грубого нарушения общественного порядка.

Существенное расширение состава группы лиц по предварительному сговору за счет пособнических функций можно обнаружить в пункте десятом постановления Пленума Верховного Суда РФ от 27 декабря 2002 года, связанного с вопросами хищений.

Взывает критическое замечание то, что фактическое пособничество в

виду слежки за обстановкой, устранение препятствий для совершения притупления, перевозка похищенного рассматриваются высшей судебной инстанцией в качестве непосредственного совершения хищения. При этом разъяснения касаются как кражи и грабежа, так и разбоя, при которых подобное поведение вообще лежит за рамками объективной стороны состава, сформулированного по принципу усеченных. Признание соисполнителями лиц, которые осуществляют взлом можно лишь в части хищений, совершаемых с незаконным проникновением в помещение, хранилище либо жилище, при условии получения предварительной договоренности об этом между всеми участниками группы лиц по предварительному сговору.

В более позднем постановлении Пленума Верховного Суда РФ от 30 ноября 2017 года № 48, посвященного мошенничеству, присвоению или растрате высшая судебная инстанция дает более возвышенные разъяснения: «При рассмотрении уголовных дел о мошенничестве, присвоении или растрате, совершенных двумя и более лицами, суду с учетом положений статей 32, 33, 35 УК РФ надлежит выяснить, какие конкретно действия, непосредственно направленные на исполнение объективной стороны этих преступлений, выполнял каждый из соучастников». В приведенном постановлении в число группы лиц по предварительному сговору включаются лишь те соучастники, которые осуществляли непосредственное изъятие чужого имущества в соответствующей форме.

Достаточно важным отличительным свойством, позволяющим провести отличие группы лиц по предварительному сговору от просто группы лиц, является наличие предварительно достигнутой между всеми соисполнителями соглашения о совместном преступном посягательстве. Здесь законодатель подчеркивает факт наличия предварительной договоренности, которая должна иметь место до момента начала совместно согласованных действий. Форма договоренности не имеет принципиального значения (устная, письменная, конклюдентная и иные), самое главное – это ее факт и время достижения. Договоренность может состояться как за, достаточно длительное время, так и за несколько секунд до начала реализации преступных намерений соучастников преступления.

Определенные сложности в части достижения между всеми соучастниками предварительной договоренности на совершение преступления имеется посредством жестов. Многие ученые вполне справедливо указывают на то, что любой сговор представляет собой определенное соглашение, которое достигается посредством проведения предварительных переговоров. Сами же по себе переговоры выступает в качестве обмена мнениями для достижения совместного консенсуса по обсуждаемому вопросу [5, с. 134]. Следовательно, при использовании жестов не всегда можно констатировать обмен мнениями, скорее присоединение к уже имеющемуся, что характерно несколько для иной формы соучастия в преступлении – группы лиц, о чем мы писали выше. По этой причине виновные достаточно часто не соглашаются с предъявлением им сговора на совершение преступления, если об этом они не договаривались, понимая сговор именно в общесмысловом значении.

Очень важным вопросом для признания предварительного сговора выступает место его достижения, о чем свидетельствует судебная практика. Важно учитывать и то обстоятельство, что сговор между всеми участниками группового преступного посягательства должен охватывать не только сам факт участия каждого из них в преступлении и специфику их поведения, но и другие обстоятельства, такие как место, способ, орудия и средства совершения преступления. При приведенном выше разъяснении по делам о хулиганстве это особо отмечается в плане использования одним из участников оружия или предметов, используемых в качестве оружия. Конечно же, существенным обстоятельством для признания группы лиц по предварительному сговору выступает установление времени его достижения. Исходя из устоявшихся позиции, он должен состояться исключительно до момента начала осуществления преступления.

Мы полагаем, что уголовный закон следует несколько скорректировать посредством изложения части 2 статьи 35 УК РФ в следующей редакции: «Преступление признается совершенным группой лиц по предварительному сговору, если в нем участвовали соисполнители, заранее договорившиеся о совместном совершении преступления». Фактически подобная формулировка будет связывать две группы, но и позволять отличить их.

Список литературы

1. Агапов П.В. О некоторых спорных вопросах квалификации преступлений, совершенных в соучастии // Уголовное право: стратегия развития в XXI веке. Материалы 6-й международной научно-практической конференции 29-30 января 2009 г. М.: Проспект, 2009.
2. Горбатова, М.А. Группа лиц по предварительному сговору: некоторые вопросы теории и практики // Вестник Барановичского государственного университета. Серия: Исторические науки и археология, Экономические науки, Юридические науки. 2020. № 8.
3. Гурин Н.В. Понятие «группа лиц» по праву России и Германии: сравнительно-правовой анализ // Вестник Санкт-Петербургского университета. Право. 2010. № 4.
4. Козлов А.П. Соучастие в преступлении: монография. – СПб.: «Юридический центр Пресс», 2001.
5. Токшина, Л.Р. Группа лиц по предварительному сговору: простейшая форма в видовой системе соучастия // Проблемы права. – 2010. – № 4 (26).
6. Шеслер А.В. Перспективы совершенствования уголовно-правовых норм о соучастии в преступлении // Lex russica. 2015. № 6.

ПРОБЛЕМЫ В СФЕРЕ ОБЕСПЕЧЕНИЯ ТРАНСПОРТНОЙ БЕЗОПАСНОСТИ И ПУТИ ИХ РЕШЕНИЯ

Коморин Артем Николаевич

Волжский государственный университет водного транспорта,
Россия, г. Нижний Новгород

Несмотря на важность транспортной безопасности и ее значение для национальной безопасности России в целом, а также на определенные шаги, предпринимаемые государством по повышению эффективности ее обеспечения, до настоящего времени остается достаточное количество неразрешенных проблем. В данной статье обозначены некоторые из них и предложены пути их решения.

Ключевые слова: транспортная безопасность, национальная безопасность, правовое регулирование национальной безопасности, транспортная инфраструктура.

Прежде чем перейти к анализу проблем, возникающих в сфере обеспечения транспортной безопасности, видится необходимым раскрыть ее понятие и определить значение для национальной безопасности страны. В настоящее время проблема уяснения содержания анализируемого термина разрешена, поскольку определение транспортной безопасности нашло свое закрепление на законодательном уровне, в соответствии с которым она трактуется как состояние защищенности объектов транспортной инфраструктуры и транспортных средств от актов незаконного вмешательства [1, с.16].

Транспортная сфера является очень важной для обеспечения жизнедеятельности общества, государства, граждан, в особенности, на современном этапе, когда в Российской Федерации прослеживается наличие определенных факторов, подрывающих национальную безопасность в целом. Так, сейчас существенно ослаблен научно-технический и технологический потенциал страны, разработки в области стратегически важных направлениях существенно сокращены, многие специалисты нашли применение своим знаниям в других государствах. Итогом всего этого является утрата Россией в мире тех передовых позиций, на которых она находилась в прежние годы, отличаясь высокой степенью обороноспособности и военной мощью.

В военно-экономическом потенциале нашей страны немаловажная роль принадлежит именно транспорту, посредством которого обеспечивается сообщение между различными точками внутри страны и за ее пределами. Транспортная сеть должна всегда находиться в готовности вынести необходимые нагрузки, выходящие за пределы обычной деятельности транспортной инфраструктуры, в частности, в условиях возникновения чрезвычайной ситуации, во время военных действий, когда может возникнуть необходимость осуществлять эвакуационные и воинские перевозки. Безусловно, что все это свидетельствует о необходимости поддержания транспортной системы в надлежащем состоянии, поскольку это способствует обеспечению национальной безопасности страны в целом [2, с. 42]

Однако, следует с сожалением констатировать наличие множественных проблем в данной сфере. Отдельные виды транспорта отличаются низкой мобилизационной готовностью, к примеру, флот, что влечет опасности при вовлечении нашей страны в систему международного транзита. Существенная проблема – отсутствие четкой и единой системы разделения сфер ответственности между государственным и частным сектором в сфере транспортной безопасности при осуществлении перевозок.

Военная угроза в настоящее время не единственная, существует и значительное число иных, которые могут потребовать масштабного использования транспортной сферы. В частности, научно-технический прогресс влечет существенные негативные последствия для природных явлений, что создает высокий риск угроз техногенного и природного характера. В условиях таких негативных и опасных ситуаций может возникнуть необходимость экстренно и массово произвести эвакуацию населения из крупных городов, для чего должна быть задействована вся система транспорта, посредством которого возможно вывести значительное число людей.

Представляется, что в настоящий момент возникла насущная проблема формирования в России системного подхода к обеспечению транспортной безопасности. Он должен включать в себя деятельность по:

- определению перечня угроз транспортному комплексу, как потенциальных, так и реальных;
- формированию четкого комплекса мер по предотвращению угроз транспортной безопасности;
- распределению функций между частным и государственным сектором в сфере обеспечения безопасности на транспорте.

Государственная политика в сфере транспортной безопасности направлена на обеспечение национальной безопасности в целом, на предотвращение материального ущерба, причинения вреда здоровью людям, на предотвращение иных негативных последствий. И здесь несомненно недостаточно одной лишь декларированности законодательных норм, необходимо, чтобы система таких норм была совершенной, а механизм их реализации – действенным. Поскольку эффективно реализовать можно лишь те законодательные нормы, которые отвечают потребностям существующей действительности и ясны, и понятны для правоприменителя. Поэтому, прежде всего, следует уделять внимание именно совершенствованию правовой базы.

Сейчас регулирование транспортной безопасности осуществляется посредством отдельного федерального закона, существуют и специальные программы развития транспорта, определяющих, в том числе, и содержание государственной политики в области обеспечения транспортной безопасности [3, с.108] Таким образом, можно говорить о предпринимаемых позитивных шагах в сфере совершенствования законодательной базы, регламентирующей вопросы транспортной безопасности, но их явно недостаточно.

Таким образом, на современном этапе следует рассматривать совершенствование законодательства в анализируемой сфере в качестве приоритетной задачи. Однако, нельзя не обозначить такую проблему, как недооценка многих

проблем, влекущих снижение защищенности транспортной сферы. Так, в качестве недостатков можно выделить следующие:

– отсутствие осознания государством необходимости использовать на всех видах транспорта наиболее эффективные и современные технологии безопасности, руководствуясь при этом зарубежным опытом, и, как следствие, недостаточность финансирования данного направления;

– отсутствие эффективного анализа соотношения затрат и выгод от тех или иных процедур, реализуемых в целях обеспечения транспортной безопасности.

Подводя итог, можно утверждать, что в настоящее время требуется совершенствовать нормативную базу регулирования транспортной безопасности, распределять зоны ответственности в данной сфере и формировать комплекс специальных мер, позволяющих минимизировать угрозы. И выработку системного подхода к повышению эффективности обеспечения транспортной безопасности нельзя откладывать на долгий срок, необходимо как можно быстрее начать работу в данном направлении, поскольку значение транспортной безопасности во всех сферах жизнедеятельности огромно, ее качество оказывает существенное влияние и на социально-экономическое развитие государства, и на защиту государственного суверенитета и национальной безопасности.

Список литературы

1. Федеральный закон от 9 февраля 2007 г. N 16-ФЗ (в ред. от 02.12.2019) «О транспортной безопасности» // Российская газета. 2007. 14 февраля. № 31.
2. Проценко С.В. Угрозы транспортной безопасности // Российская юстиция. 2010. № 8. С. 42.
3. Чередниченко А.Е. Транспортная безопасность как важнейшая составляющая национальной безопасности // Актуальные вопросы науки и практики. Сборник научных трудов по материалам XIII Международной научно-практической конференции. 2019. С. 108.

ПРЕДМЕТ ДОГОВОРА ДАРЕНИЯ НЕДВИЖИМОГО ИМУЩЕСТВА

Нагоев Канамет Ибрагимович

магистрант, Северо-Кавказский федеральный университет,
Россия, г. Ставрополь

Казимов Муслим Шарифович

магистрант, Северо-Кавказский федеральный университет,
Россия, г. Ставрополь

В статье рассматривается договор дарения недвижимого имущества, а также проблемы, сопряженные с его предметом. Недвижимость является той основой, на которой зиждутся вещные правоотношения в гражданском праве и ввиду этого представляет ценность для оборота имущества.

Ключевые слова: договор дарения, предмет договора, недвижимое имущество, юридический подход, функциональный подход.

Договор дарения всегда был наиболее актуальной темой исследовательских изысканий в гражданском праве, так как, по своей природе, он берет начало еще с римского права. Так в римском праве договором дарения (*actum donationis*) признавалось неформальное соглашение, по которому "одна сторона, даритель, предоставляет другой стороне, одаряемому, какие-либо ценности за счет своего имущества, с целью проявить щедрость по отношению к одаряемому (*animus donandi*) [1, с. 560]. То есть фактически договор дарения появился тогда, когда, собственно, у людей стало появляться определенное имущество, которое можно было бы передавать другим.

Что касается развития договора дарения на территории России, то здесь стоит сказать, что наиболее прогрессивным, не учитывая современный ГК РФ, в этом плане был разработанный к началу XX века Проект Гражданского Уложения, определивший дарение непосредственно как договор и урегулировавший его более подробно [2, с. 19]. К сожалению, в силу случившегося в 1917 году, указанный выше Проект так и не был принят в качестве нормативного акта.

После победы Октябрьской революции властью большевиков было ограничено право распоряжения имуществом, устранено право собственности на землю, право частной собственности на недвижимость. Принято множество декретов, действие которых направлено на ликвидацию крупной и средней частной собственности, что, в частности, влияло и на возможность заключения сделок с недвижимостью.

В связи с чем, достаточно скудным правовое регулирование договора дарения было по ГК РСФСР 1922 года и ГК 1964 года. В Гражданском кодексе РСФСР 1922 г. дарению была посвящена всего одна статья (138), содержащая непосредственно определение договора дарения и требования к его форме, а Гражданский кодекс от 1964 г. ограничился всего лишь двумя статьями (256, 257). Если говорить о договоре дарения недвижимого имущества, то в ГК 1964

года упоминается лишь дарение жилого дома, для которого требовалась нотариальная форма и государственная регистрация, если хотя бы одной из сторон являлся гражданин.

Однако ситуация, касающаяся наиболее полного урегулирования отношений, связанных с дарением, существенно изменилась после принятия второй части Гражданского кодекса РФ в 1996 году. Можно отметить, что действующий ГК РФ более детально регламентирует соответствующие отношения и содержит много новшеств. Данные изменения были необходимы, так как Российская Федерация осуществила переход к рыночной экономике и, в связи с этим, резко возросла роль договорных отношений в стране. Естественно, что право в России не является единственным социальным регулятором в сознании общества, но в тех случаях, когда не применяются такие социальные регуляторы, как мораль, традиции, обычаи, договоры приобретают больший приоритет, и именно это говорит о том, что намечается положительная тенденция в области повышения уровня общественного правосознания [3, с. 268].

Договор дарения регулируется главой 32 ГК РФ и согласно п.1 ст.572 ГК РФ, по договору дарения одна сторона (даритель) безвозмездно передает или обязуется передать другой стороне (одаряемому) вещь в собственность либо имущественное право (требование) к себе или к третьему лицу либо освобождает или обязуется освободить ее от имущественной обязанности перед собой или перед третьим лицом [4]. При этом основной квалифицирующий признак договора дарения, отличающий его от подавляющего большинства гражданско-правовых договоров, состоит в его безвозмездности. Конечно, данный признак является основным «опорочить который может только условие о встречном предоставлении дарителю со стороны одаряемого, предусмотренного только данным договором дарения», в отношении исследуемого договора, однако не стоит забывать, что помимо безвозмездного характера, у данного договора есть и другие квалифицирующие признаки (намерение одарить, увеличение имущества одаряемого, согласие одаряемого на принятие дара, уменьшение имущества дарителя), отсутствие которых приводит к недействительности сделки [5, с. 7].

Необходимо отметить, что договор дарения может быть нескольких видов, в частности:

- 1) по передаче в собственность имущества, которое принадлежит дарителю;
- 2) по передаче имущественного права, которое принадлежит дарителю;
- 3) по освобождению одаряемого лица от исполнения имущественной обязанности по отношению к дарителю;
- 4) по передаче одаряемому имущественного права на условиях безвозмездной уступки права требования (ст.ст. 382, 383 ГК РФ);
- 5) по принятию дарителем долгогривых обязательств одаряемого лица на основе порядка перевода долга с разрешения кредитора.

В нашем случае особый интерес представляет договор дарения именно недвижимого имущества и для того, чтобы его раскрыть необходимо понять, что подразумевается под недвижимым имуществом, так как оно выступает

предметом исследуемого договора. По мнению Е.Н. Абрамовой, договор дарения недвижимости представляет собой соглашение по предоставлению некоторого имущества, в котором даритель из своего имущества обогащает одаряемого и которое по воле обеих сторон совершается на безвозмездной основе [6, с. 880].

Недвижимость является тем фундаментом, на котором строятся вещные отношения в гражданском праве и ввиду этого представляет ценность для оборота имущества. Также стоит отметить, что в ГК РФ нет определения недвижимости и в ст. 130 ГК РФ перечисляются лишь объекты, которые относятся к недвижимым вещам. Нет твердого мнения на этот счет и среди цивилистов, поэтому при рассмотрении такой категории как недвижимость, они допускают различные дефиниции – недвижимое имущество, недвижимая вещь, недвижимый объект, недвижимая собственность и т.п. К примеру, О.М. Козырь полагает, что законодатель использует терминологию «недвижимая вещь» и «недвижимое имущество» как синонимы, при этом недвижимость считает вещью, а по мнению Е.М. Тужиловой – Орданской, следует исключить из ст. 130 ГК РФ упоминание о «недвижимом имуществе» и «недвижимости», которое усложняет определение недвижимости, при этом категорию «недвижимая вещь» считать единственно правильной в применении, поскольку объектом права на недвижимость являются лишь предметы, имеющие материальную форму.

Исходя из различных, устоявшихся мнений исследователей данной тематики, выделяется два условных вида недвижимости, а именно недвижимость в силу природы и недвижимость в силу закона (подлежащие государственной регистрации воздушные и морские суда, суда внутреннего плавания). Также, как уже отмечалось ранее, в кругах цивилистов возникают споры, касательно понятия недвижимости. Так, некоторые авторы (Е.А. Суханов, К.И. Скловский, О.М. Кротов и др.) считают недвижимость строго юридическим, тогда как другие (В.В. Витрянский, Б.М. Гонгало, В.А. Алексеев и др.) отмечают функциональное значение названной категории.

Однако нельзя не согласиться с мнением Р.С. Бевзенко, который считает, что ни один из подходов (юридический и функциональный) не помогут разобраться в вопросе, что же такое недвижимая вещь по современному российскому праву [7, с. 44]. Так функциональный – не формулирует конкретного критерия недвижимости, а юридический приводит к логическому кругу, заключающемуся в том, что недвижимостью считается то, на что можно зарегистрировать право, но при этом, что такое недвижимость ответа не дает.

Таким образом, так как какого-то определенного понятия недвижимого имущества не дается в ГК РФ, то предметом договора дарения может быть любой объект недвижимости, указанный в ст. 130 ГК РФ. Так к объектам недвижимости следует относить земельные участки, участки недр и все, что прочно связано с землей. Прочная связь законодателем раскрывается с точки зрения невозможности перемещения объектов без несоразмерного ущерба их назначению, в их числе закон называет также здания, сооружения, объекты

незавершенного строительства. При этом законодательно расширен круг объектов недвижимости и помимо уже причисляемых ранее объектов недвижимости в силу природных свойств земельных участков, участков недр, и всего что прочно связано с землей, в том числе здания, сооружения, объектов незавершенного строительства и в силу закона воздушных и морских судов, судов внутреннего плавания.

Список литературы

1. Новицкий И.Б., Перетерский И.С. Римское частное право: Учебник / Под ред. проф. И.Б. Новицкого и проф. И.С. Перетерского. М., 1996. 560 с.
2. Лукина Анна Андреевна, Гришина Яна Сергеевна Договор дарения // Вопросы науки и образования. 2019. №24 (73). С. 17-25.
3. Жук Элла Викторовна Основные направления совершенствования правового регулирования договора дарения в Российской Федерации // Среднерусский вестник общественных наук. 2016. №6. С. 265-275.
4. Гражданский кодекс Российской Федерации (часть вторая) от 26.01.1996 № 14-ФЗ (ред. от 18.03.2019) // Собрание законодательства РФ, 1996. № 5.
5. Соловых С.Н. Дарение в гражданском праве России: дис. ... канд. юрид. наук. Саратов, 2003. С. 7.
6. Абрамова Е. Н., Аверченко Н. Н., Байгушева Ю. В. Гражданское право: учебник в 3 томах – том 2, часть 1. М.: Статут, 2010. 880 с.
7. Бевзенко Р.С. Земельный участок с постройками на нем // Вестник гражданского права. 2017. №№1,2. С. 42-47.

ДЕЙСТВУЮЩЕЕ ЗАКОНОДАТЕЛЬСТВО И ВОПРОСЫ ЕГО СОВЕРШЕНСТВОВАНИЯ

Петрова Галина Олеговна

профессор кафедры уголовного права и процесса юридического факультета,
д-р юрид. наук, профессор,
Нижегородский государственный университет им. Н.И. Лобачевского,
Россия, г. Нижний Новгород

Статья содержит анализ противоречий, которые существуют в некоторых принятых правовых нормах, с их реализацией в социуме. Предлагается возможный вариант «уничтожения» этих противоречий.

Ключевые слова: правовые нормы, противоречия в правовых нормах, «уничтожение» противоречий в правовых нормах.

Процессы, происходящие на Земле, регулируются различными нормами. Одними из важнейших регуляторов этих процессов являются нормы права. Они обеспечивают безопасное и стабильное развитие общественных отношений, удовлетворение потребностей человека, его права. В этих целях на международном уровне приняты, подписаны и ратифицированы в государствах соответствующие конвенции и договоры. В то же время в каждом государстве существуют свои особенные правовые нормы, которые призваны регулировать и защищать не только человека, но и его собственность.

В России наряду с гражданским законодательством защиту собственности обеспечивают административное и уголовное законодательство. Согласно ст. 24 ГК РФ «Имущественная ответственность гражданина» гражданин отвечает по своим обязательствам всем принадлежащим ему имуществом, за исключением имущества, на которое в соответствии с законом не может быть обращено взыскание.

Одним из распространенных преступлений против собственности в настоящее время является хищение. Понятие хищения законодатель приводит в примечании к ст. 158 УК РФ. Напомним, что в законодательном определении понятия хищения, в качестве предмета хищения указано чужое имущество.

С. И. Ожегов в Словаре русского языка имущество трактует как то, что находится в чьей-то собственности, принадлежит кому-чему-н [2]. Это, на наш взгляд, должно охватывать любую форму собственности, любой предмет ее составляющий. Однако действующее гражданское законодательство не дает понятия имущества, хотя и предусматривает именно имущественную ответственность. Видимо, необходимо восполнить этот законодательный пробел, т.к. это отражается и на понимании предмета хищения в сфере уголовно-правового регулирования.

На практике возникают вопросы квалификации хищения электрической энергии. Имеют место случаи, когда:

– некоторые собственники (жильцы) не передают показания индивидуальных приборов учета, и, как следствие, платят по нормативу потребления, хотя фактически потребляют гораздо больше;

- потребители намеренно занижают свои показания счетчиков;
- часть собственников несанкционированно подключилась к электрическим сетям.

Практические работники отказывают в возбуждении уголовного дела, т.к. электроэнергию не признают имуществом.

Существует административная ответственность за несанкционированное подключение к электросетям. В соответствии со ст.7.19 Кодекса РФ об административных правонарушениях «Самовольное подключение к использованию электрической, тепловой энергии, нефти и газа» предусматривается наказание за самовольное подключение к электрическим сетям, нефтепроводам, нефтепродуктопроводам и газопроводам, а равно самовольное (безучетное) использование электрической, тепловой энергии, нефти, газа или нефтепродуктов.

На наш взгляд, интересным является законодательство зарубежных государств по рассматриваемому вопросу. Так, в УК ФРГ в §248с. Хищение электрической энергии предусматривается:

1. Кто использует электроэнергию чужой электрической установки или сооружения, посредством использования проводника, который не предназначен для отвода электроэнергии, если деяние совершается с целью незаконного присвоения электроэнергии, наказывается лишением свободы на срок до пяти лет или денежным штрафом.

2. Покушение наказуемо.

3. Если указанное в абзаце 1 действие совершается с намерением противоправного причинения другому лицу вреда, то наказанием является лишение свободы на срок до двух лет или денежный штраф. Деяние преследуется только по жалобе потерпевшего [3].

В УК Франции в книге 111 «О преступлениях и проступках против собственности» в разделе 1 «О незаконном присвоении» в главе 1 «О хищении» в отделе 1 «О простом хищении и хищениях, совершенных при отягчающих обстоятельствах» предусмотрено: ст.311-1. – Хищением является обманное изъятие вещи другого лица, а в ст. 311-2. – Обманное изъятие энергии и в ущерб другому лицу приравнивается к хищению, ст. 311-3. – Хищение наказывается тремя годами тюремного заключения и штрафом в 300 000 франков [1].

Необходимо отметить обобщенный характер понятия энергии. Ведь это может быть не только электрическая энергия, но, например, тепловая или иная. Поэтому, не дожидаясь законодательного толкования имущества, можно учесть законодательный опыт других государств и предусмотреть уголовную ответственность за хищение энергии в УК РФ.

Список литературы

1. Новый уголовный кодекс Франции. – М.: Издательство «Юридический колледж МГУ», 1993. С. 113.
2. Ожегов С. И. Словарь русского языка: Ок. 57 000 слов / Под ред. чл.-корр. АН СССР Н. Ю. Шведовой – 20-е изд., стереотип. М.: Рус. Яз., 1989. С. 201.
3. Уголовный кодекс ФРГ. М.: Изд-во «Юридический колледж МГУ», 1996. С. 144.

СЕКЦИЯ «ЭКОНОМИЧЕСКИЕ НАУКИ»

ЗНАЧЕНИЕ ДОХОДНОСТИ ДЛЯ ЦЕЛИ ОБЕСПЕЧЕНИЯ ЭФФЕКТИВНОСТИ ДЕЯТЕЛЬНОСТИ КОМПАНИИ

Караулова Дарья Александровна

делопроизводитель, ООО «Базис», Россия, г. Иркутск

Кислицына Лариса Викторовна

доцент кафедры финансов и финансовых институтов, канд. экон. наук,
Байкальский государственный университет, Россия, г. Иркутск

В статье рассматривается значение доходности для целей обеспечения эффективности деятельности компании. Приводятся основные характеристики и свойства доходности компании, а также рассмотрены способы оценки исследуемого предприятия в современных условиях.

Ключевые слова: доходность, способы оценки доходности, рентабельность.

Для оценки эффективности деятельности любой организации используется определенная система показателей, позволяющих сопоставить фактически достигнутые результаты ее функционирования поставленным целям и задачам, планам и стратегии ее развития. На основе системы данных показателей определяются перспективные планы развития компании и общая линия ее долгосрочного развития.

Центральное место в числе таких характеристик занимает доходность. Многоплановое значение доходности компании приобретает все большую значимость в условиях усиливающейся конкуренции. Эффективность управления доходностью организации может быть оценена по ряду ключевых показателей. При этом, оценка доходности не является объективной без учета ключевых показателей финансового состояния компании для формирования комплексной оценки результатов ее финансово-хозяйственной деятельности.

Методом анализа является способ познания предмета анализа, путь его исследования, т. е. хозяйственных и финансовых процессов и явлений в их взаимосвязи. Методика анализа финансов компании представляет собой систему правил и требований, гарантирующих эффективное приложение метода [1, с. 243].

В современных условиях предусмотрено много методик для оценки финансового состояния компании и ее доходности, которые можно классифицировать следующим образом: методики на основе финансовых коэффициентов; интегральная оценка показателей; методики на основе системы неравенств; многомерные статистические модели; экономико-математические модели и др. [2, с. 257]. Также можно выделить такие методы обработки информации, как абсолютные и относительные величины, а также построение специальных аналитических таблиц. Абсолютные величины в анализе доходности компании, как правило, измеряются в денежных единицах и используются для оценки объема показателя.

В качестве абсолютных величин при оценке доходности выступают доходы в виде выручки от продаж и осуществления прочей, непрофильной деятельности, размер прибыли, стоимость активов, капитала, их различных видов и др. [4, с. 190].

Абсолютные величины выступают основой для расчета относительных показателей. В свою очередь, относительные показатели обобщенно характеризуют числовой уровень каких-либо двух сравниваемых величин, измеряются, как правило, в процентах, долях единицы или коэффициентах. В качестве таких показателей в анализе доходности можно выделить скорость оборота средств, уровень прибыли, приходящийся на единицу каких-либо активов и т. д.

Аналитические таблицы в анализе доходности используются для наглядной демонстрации размеров абсолютных и относительных показателей и оценки их изменения.

Важными методами экономического анализа, которые используются при оценке доходности, являются:

- метод сравнения – оценка изменения показателей за какой-либо период: как правило, в зависимости от цели анализа, принимается год, квартал, месяц, декада и т. д. Данный метод используется практически для всех абсолютных и относительных показателей [6, с. 11];

- метод цепных подстановок – метод детерминированного факторного анализа, который заключается в определении условных показателей с учетом влияния различных факторов, на основе чего возможна точная оценка влияния какого-либо фактора на результирующий показатель;

- метод средних величин позволяет получить усредненное значение показателя, например, среднегодовая стоимость активов и их различных видов для оценки общей величины абсолютного показателя за какой-либо период [4, с. 171];

- метод группировки заключается в упорядочении информации и ее систематизации в определенные группы по какому-либо признаку;

- графический метод заключается в наглядной демонстрации каких-либо данных, как правило, цифровых для представления динамики, размеров, удельного веса и т. д.

Следует отметить, что при оценке доходности важной характеристикой эффективности деятельности экономического субъекта являются показатели прибыльности его функционирования – рентабельности.

Основные показатели рентабельности можно объединить в группы, представленные на рисунке 1 [7, с. 142]. В рамках исследования проведен анализ доходности торгового предприятия ООО «Кари».

Анализ доходности предполагает оценку абсолютных и относительных показателей, характеризующих ее уровень. Абсолютным показателем доходности является прибыль, а относительные показатели доходности – рентабельность.



Рис. 1. Основные показатели рентабельности

Базовым показателем доходности является выручка, динамика которой показана на рисунке 2.

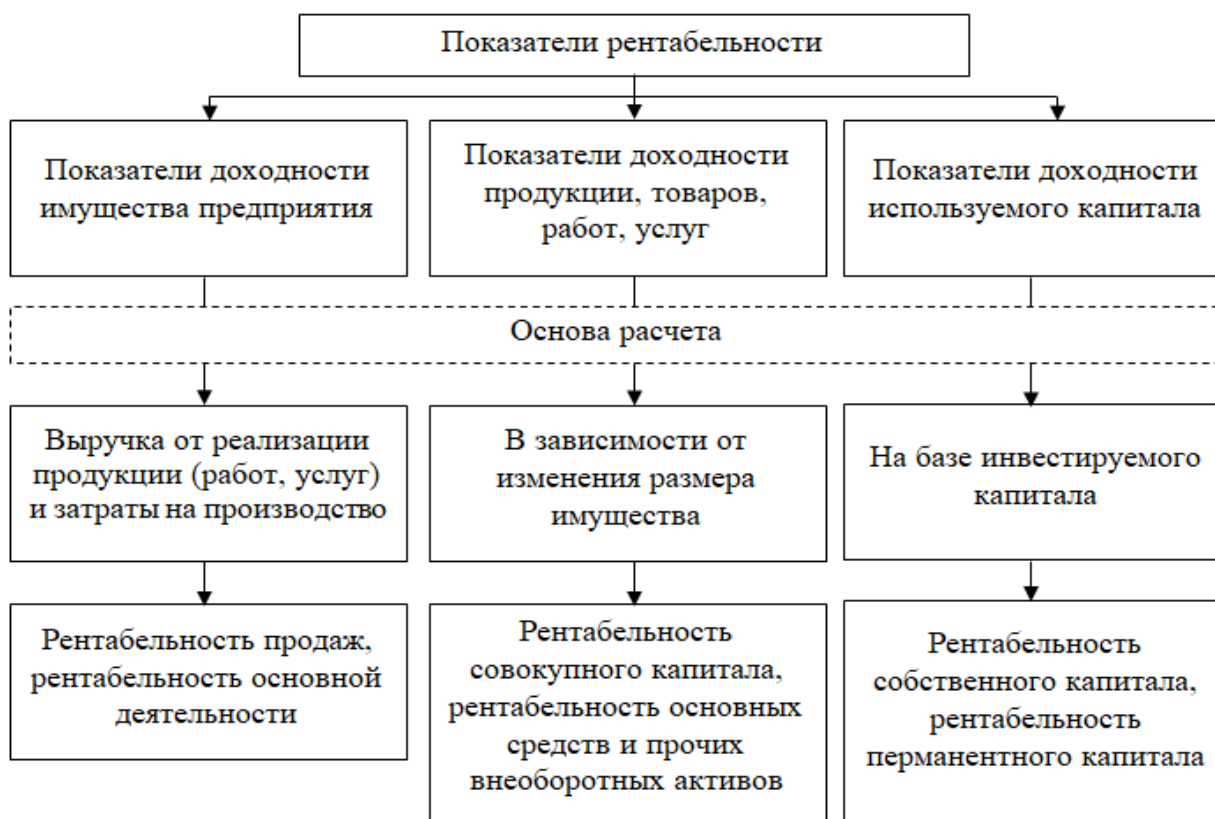

Рис. 2. Динамика выручки ООО «Кари» за период 2018–2020 гг.

Выручка ООО «Кари» увеличивается с 48,9 млрд руб. в 2018 г. до 55,3 млрд руб. в 2019 г. или на 13%, что является следствием расширения сети магазинов «Кари» и увеличения доли обувного рынка. С 2019 г. по 2020 г. наблюдается снижение выручки на 1,1% за счет влияния пандемии коронавируса и введенных на определенные периоды времени ограничительных мер.

Валовая прибыль ООО «Кари» показана на рисунке 3.

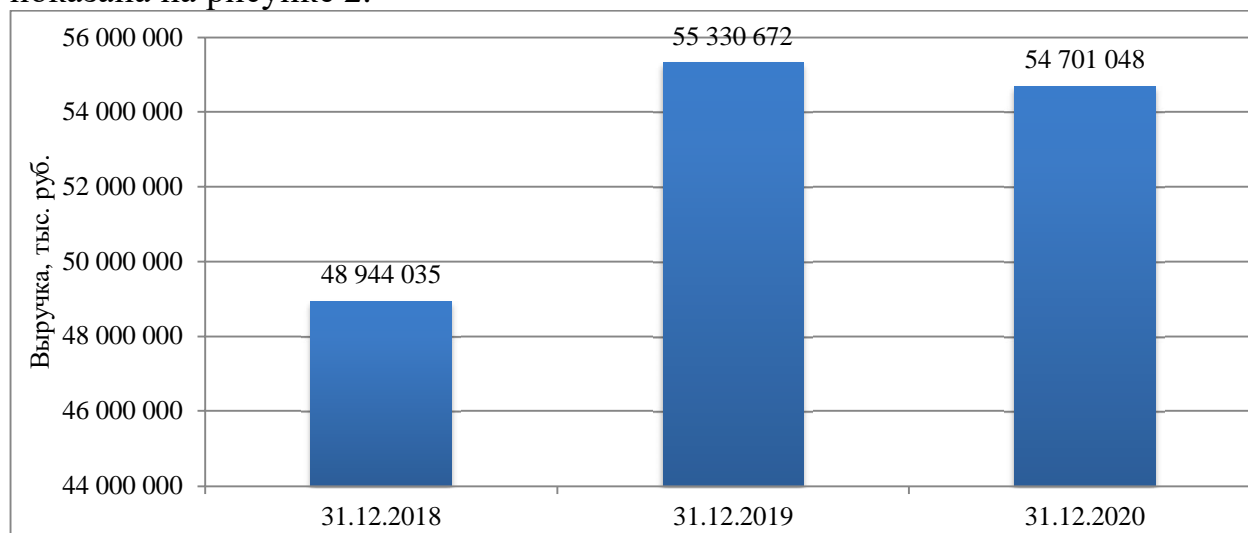

Рис. 3. Динамика валовой прибыли ООО «Кари» за период 2018–2020 гг.

Валовая прибыль ООО «Кари» увеличилась на 24,8% с 17 998,8 млн руб. до 22 458,5 млн руб. за анализируемый период за счет более интенсивного увеличения выручки относительно роста себестоимости.

Прибыль от продаж ООО «Кари» приведена в соответствии с рисунком 4.

Прибыль от продаж ООО «Кари» увеличилась с 1 924,6 млн руб. до 5 528,7 млн руб. за анализируемый период или на 187,3%, за счет незначительно увеличения коммерческих расходов на 5,3% с 16 074,2 млн руб. до 16 929,8 млн руб. за тот же период при том, что они сократились с 2019 г. по 2020 г. на 12,2%.

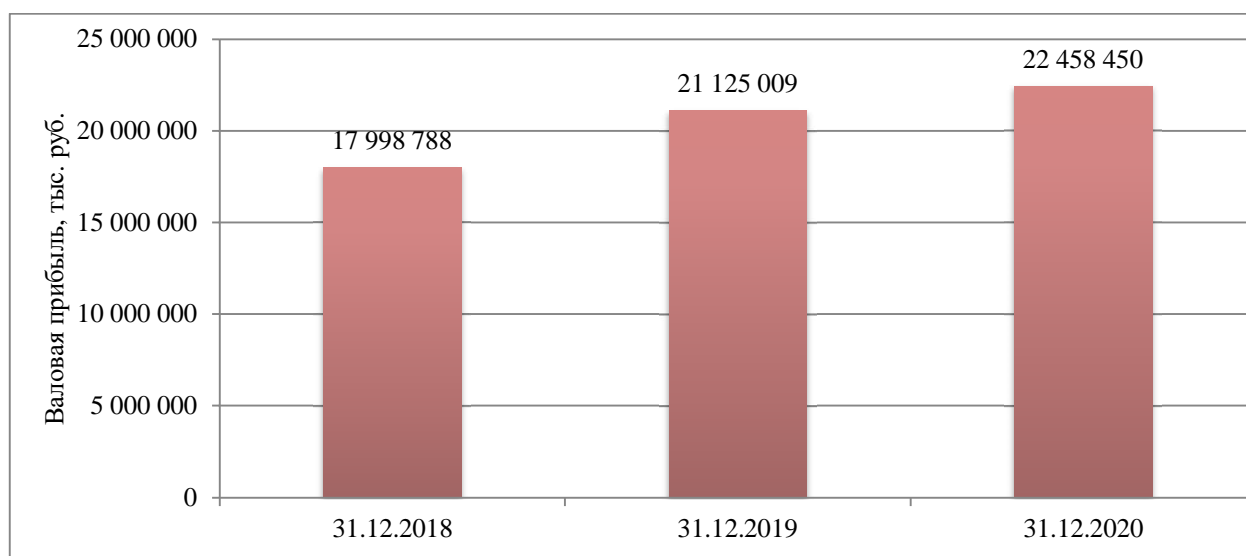
Убыток до налогообложения ООО «Кари» с 2018 г. по 2019 г. перешел с -3,3 млрд руб. в прибыль до налогообложения в размере 5,1 млрд руб., как показано на рисунке 2.32, а с 2019 г. по 2020 г. уменьшилась до убытка -500,1 млн руб.



Рис. 4. Динамика прибыли от продаж ООО «Кари» за период 2018–2020 гг.

Данное явление наблюдается за счет более интенсивного увеличения прочих доходов на 38,2% относительно увеличения прочих расходов на 19,5% за анализируемый период времени.

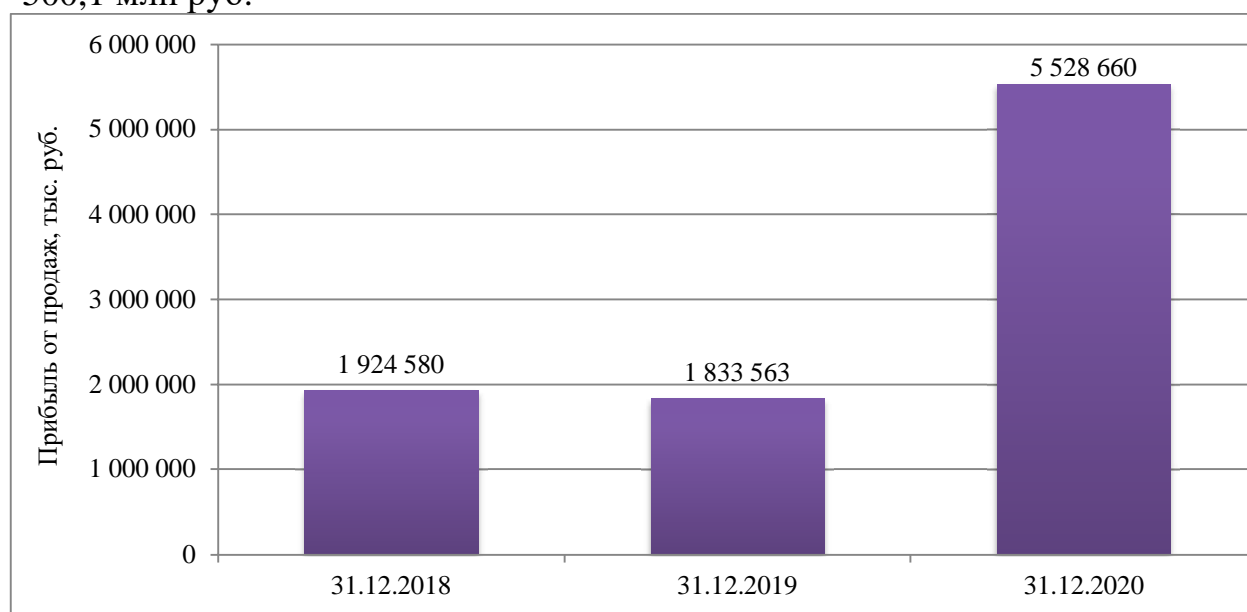

Рис. 5. Динамика прибыли (убытка) до налогообложения ООО «Кари» за период 2018–2020 гг.

Прочими расходами ООО «Кари» в 2018 г. преимущественно стали вложения в расширения сети магазинов, а в 2020 г. они были направлены на запуск производства обуви в России, т. к. до этого обувь производили в Китае. ООО «Кари» с 2021 г. будет являться правообладателем товарного знака «Тульское обувное предприятие».

Чистая прибыль или убыток ООО «Кари» за анализируемый период показаны на рисунке 6.

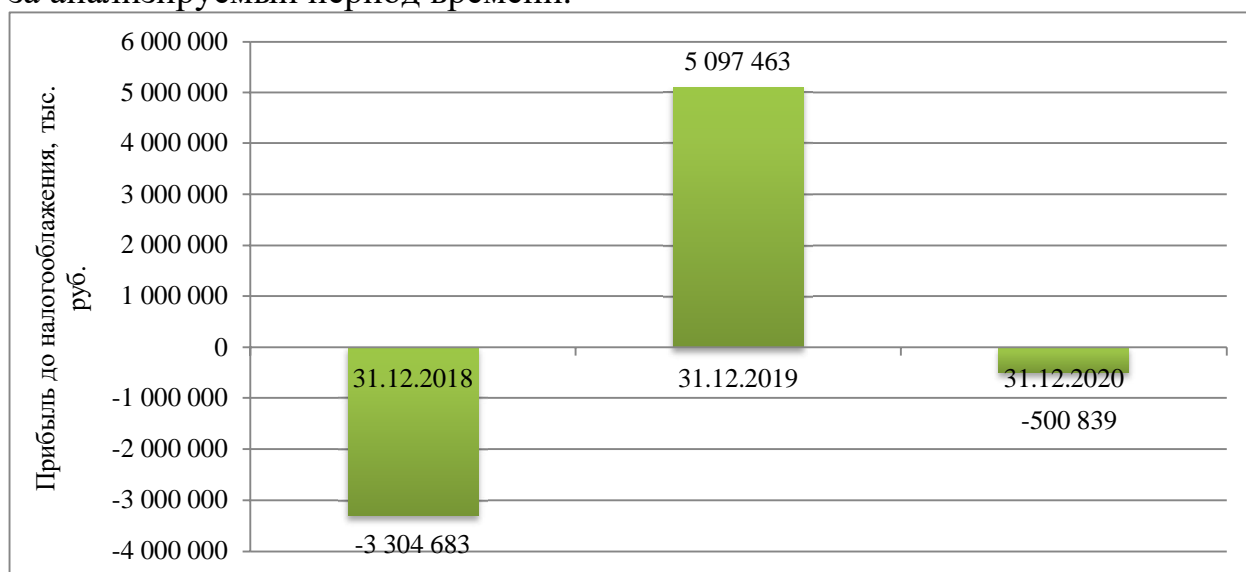

Рис. 6. Динамика чистой прибыли (убытка) ООО «Кари» за период 2018–2020 гг.

Чистый убыток в 2018 г. составил 2,7 млрд руб., который в 2019 г. конвертировался в прибыль в размере 4 млрд руб., а в 2020 г. снова отмечается убыток в размере 440,7 млн руб.

Результативность деятельности ООО «Кари» оценивается по темпам роста его основных показателей: продажи, прибыль, активы (рис. 7).

Оптимальным соотношением считается золотое правило экономики:

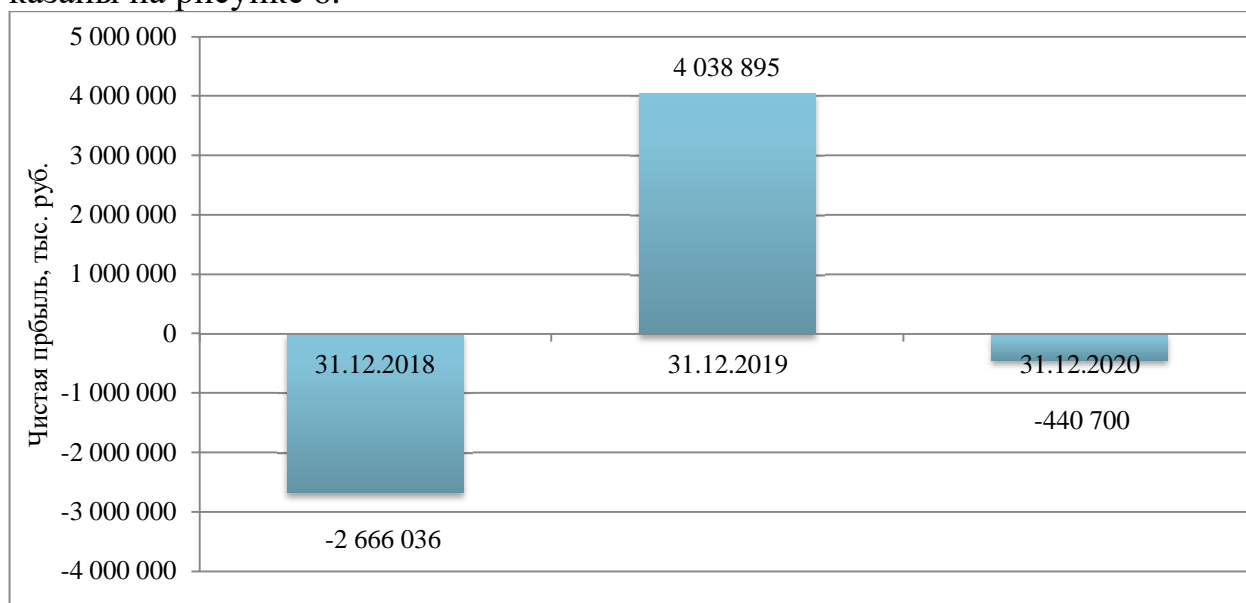
$$Тбп > Топ > Та > 100\%, \text{ где}$$

где Тбп – темп изменения балансовой прибыли;

Топ – темп изменения объема продаж;

Та – темп изменения валюты (итога) баланса

В ООО «Кари» данное соотношение имеет следующий вид:

$$16,5\% < 111,8\% < 113,4\% > 100\%$$



Рис. 7. Темп роста выручки, прибыли и активов ООО «Кари» за период 2018–2020 гг.

Темп увеличения активов ООО «Кари» выше темпа прироста выручки и прибыли компании – то есть возрос имущественный потенциал, способный приносить доход, а темп роста выручки выше темпа роста прибыли – рост расходов выше роста доходов.

В случае ООО «Кари» в период вложений в бизнес при его расширении и модернизации, золотое правило не выполняется, однако, это не значит, что в долгосрочном периоде компания не эффективна.

Таким образом, для обеспечения повышения доходности организации могут использоваться самые различные способы, которые можно обобщить в технические, организационные и экономические направления. Первая группа связана с учетом особенностей деятельности организации, организационные мероприятия направлены на совершенствование организации и управления, а экономические – на использование экономических показателей. Оптимальным является сочетание различных способов повышения доходности торговой организации в зависимости от специфики функционирования экономического субъекта и полученных выводов по результатам анализа его финансово-хозяйственной деятельности.

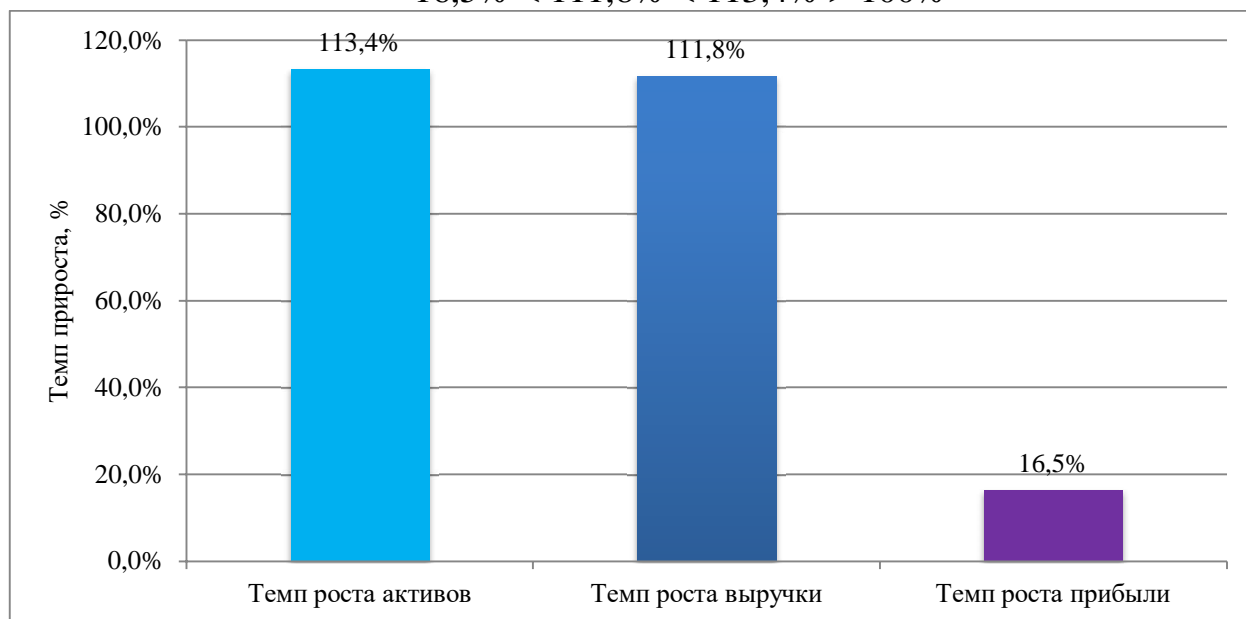
Список литературы

1. Алиева Н. М. Показатели рентабельности / Н. М. Алиева // Наука: общество, экономика, право. – 2020. – № 2. – С. 243–247.

2. Григорьева Е. А. Анализ доходности от различных вариантов вложения свободных денежных средств организации / Е. А. Григорьева // *Управленческий учет*. – 2021. – № 10–2. – С. 256–262.
3. Наседкина Т. И. Анализ доходности, как инструмент управления организацией / Т. И. Наседкина, Л. Н. Груздова // *Инновации в АПК: проблемы и перспективы*. – 2020. – № 3 (27). – С. 164–172.
4. Наседкина Т. И. Анализ рентабельности как инструмент управления организацией / Т. И. Наседкина, А. И. Черных, О. В. Гончаренко // *Инновации в АПК: проблемы и перспективы*. – 2021. – № 1 (29). – С. 173–192.
5. ООО «Кари» [Электронный ресурс] / Официальный сайт ООО «Кари». – Режим доступа: <https://www.kari.com> (дата обращения: 31.10.2021).
6. Рожков И. М. Финансовый менеджмент : практикум / И. М. Рожков, О. О. Скрябин, А. В. Ковтун. – Москва : НИТУ «МИСиС», 2019. – 78 с.
7. Романовский М. В. Финансы, денежное обращение и кредит : учебник / М. В. Романовский [и др.] ; под ред. М. В. Романовского, О. В. Врублевской, Н. Г. Ивановой. – 3-е изд., перераб. и доп. – Москва : Юрайт, 2021. – 523 с.

ПРОБЛЕМЫ ПОДГОТОВКИ ЭКОНОМИСТОВ В СОВРЕМЕННОЙ РОССИИ

Стецкая София Владимировна

студентка, Российская академия народного хозяйства и государственной службы при Президенте РФ, Россия, г. Хабаровск

*Научный руководитель – кандидат педагогических наук, доцент
Голубь Инна Борисовна*

Статья посвящена исследованию проблемных полей процесса подготовки экономистов в современной России.

Ключевые слова: экономист, образование, вуз, система, модернизация.

Социально-экономические и политические перемены в стране, в последнее десятилетие прошлого века привели к существенным изменениям во всей образовательной системе. Система образования в настоящее время перестраивается. Модернизация системы образования направлена на преодоление социально-экономического кризиса, решение проблем снижения качества образования, разрыва информационных связей, девальвации статуса преподавательской и научной деятельности, отсталости материально-технической базы высшей школы.

Повышение академической мобильности студентов расширения доступа к высшему образованию, являющиеся основными целями Болонского процесса, становятся все более актуальными в России. Образование всегда занимало главное место и являлось определяющим в экономическом и политическом развитии России, но реформа образования проходила без активного направляющего воздействия со стороны государства. Именно спрос на рынке образовательных услуг сделал свое дело и заставил преподавателей перекалибрироваться, так как в первые годы реформ, рынок экономического образования характеризовался существенным превышением величины спроса над величиной предложения. Спрос сдвинулся от инженерно-технических специальностей к таким, которые могли найти непосредственное применение в нарождающейся рыночной экономике. Процесс перехода к новым экономическим условиям хозяйствования сразу показал, что такие явления как безработица, конкуренция на рынке труда, вынуждают постоянно учиться и переучиваться, всех субъектов образования. Именно удачно подобранная модель образования может обеспечить общий устойчивый прогресс страны во всех областях политики и экономики.

Технический прогресс, внедрение новых информационных технологий на всех уровнях управления экономикой, ситуацией, требующие принятия быстрых решений, нарастающие потоки информации, умение в ней ориентироваться в этой информации требует от современного экономиста достаточно высокого уровня знаний в области информационных технологий.

Экономические преобразования в стране, формулирование рыночных отношений, бесконечные поправки в бухгалтерское и налоговое и другие законодательства делают актуальной проблему внедрения новейших методик в процессе вузовской подготовки специалистов в экономической сфере.

Современный специалист в сфере экономики должен обладать запасом знаний как по своей специализации, так в иных областях, тесно взаимосвязанных с его профилем. Причем, данные требования предъявляются к специалистам и руководящего, и исполнительного звена. Следует особо отметить, что в последние годы существенно изменилось отношение работодателей к уровню подготовки наемных сотрудников-экономистов. Как показывает практика, не последнюю роль в данном случае играет умение работниками ориентироваться в смежных с экономическим законодательством отраслях права.

В настоящее время в системе российского высшего профессионального образования наметилась тенденция привлечения к преподавательской деятельности практикующих специалистов, что благотворно влияет на качество образования. Студенты, обучающиеся по экономическим специальностям не являются исключением.

Спрос на экономическое образование в нашей стране значительно активизировался. В России происходят качественные изменения в экономической жизни и соответственно – в профессиональной деятельности специалистов экономического профиля. Следовательно, модернизация системы высшего профессионального образования направлена на внедрение новых форм и методов организации как аудиторной, так и научно-исследовательской работы студентов с учетом особенностей их будущей профессиональной деятельности. Использование исключительно стандартных форм обучения, таких как чтение лекций и решение типовых задач, не способно в настоящее время удовлетворить потребности студента. Разработка, внедрение новых форм и методов обучения, а также научно-исследовательской деятельности позволяет сформировать у студентов четкое представление о необходимости изучения дисциплин, входящих в учебный план. Рыночная экономика не только создает благоприятные условия свободного действия каждого человека, но также предъявляет к нему определенные требования – умение самостоятельно выбирать, быть готовым к непредсказуемым ситуациям. Решение проблем подготовки человека к осознанному профессиональному самоопределению становится жизненно необходимо [1]. В связи с постоянными изменениями экономической сферы, с позиции усложнения взаимоотношений участников этой сферы, преобразования экономических норм и правил, развивается интерес к профессиональной подготовке экономистов, готовых подстраиваться под вышеуказанные трансформации. Как следствие, возникают новые подходы и методики подготовки высококвалифицированных кадров для работы в сфере экономики и менеджмента. Примером образования на основе формирования компетенций выпускника могут служить учебные модельные предприятия или модельные программы предприятий.

Особенность таких программ заключается в том, что при их реализации используются различные методы и формы моделирования будущей профессиональной деятельности обучающихся. Такая модель обучения представляется

более динамичной, она принимает во внимание специфику конкретных действий и ситуаций, позволяет работать с абстрактными данными, как с реальной ситуацией, что в итоге позволяет сформировать у обучающегося компетенции, необходимые для сокращения влияния односторонне ориентированного теоретического обучения, увеличения возможностей обучающихся по получению практического и социального опыта в области решения профессиональных задач.

Так же остро стоит вопрос о реформировании в образовании в России, о доведении его до общемировых стандартов. Экономика – молодой школьный предмет, который преподают пока не во всех школах. На сегодняшний день еще не разработана четкая методика его преподавания. Отсутствие учебно-методического материала и кадров – вот проблемы, с которыми приходится сталкиваться в школах. Преподавание экономики в школах – относительно новое явление в России. В данный момент рынок переполнен множеством всякого рода научной литературы, авторы которой придерживаются противоположных точек зрения на экономическую теорию. Поэтому, прочтя тот или иной учебник, может столкнуться с проблемами понимания получаемого материала. Из – за этого важно создать комплекс учебников программ, описывающих основные механизмы действия рынка, государства и людей в определенных хозяйственных ситуациях без влияния на них распространенных экономических теорий. Ни одна из теорий не должна быть главенствующей в подобном учебнике. Процесс формирования экономической теории, адекватно реагирующей на особенности России, еще не завершен. Поэтому такой учебник, программа должен быть универсальным. В частности, написан понятным языком, с множеством примеров из жизни, иллюстрациями основных экономических процессов.

Огромное значение имеет проведение различных тренингов, деловых игр, открытых дебатов на актуальные экономические темы. Подобные мероприятия только способствуют закреплению полученных знаний, формированию самостоятельного мышления и повышению интереса к предмету.

Задачей преподавателя является способность на высоком научном и теоретическом уровне раскрыть вопросы учебных занятий, с использованием современных активных и интерактивных методов обучения; – материально-техническая база модельного предприятия; – особенности содержания учебного и дидактического процессов. Содержание обучения неразрывно связано с потребностями современного мира в формировании профессиональных компетенций обучающихся. Содержание учебного процесса тесно связано со спецификой охватываемого материала. Конкретные методы, используемые в учебном процессе – это различные интерактивные модели, в том числе, выполнение различных кейс-заданий, проектный метод, разбор различных ситуаций, метод фасилитации, проведение деловых игр и т. д.; – организационные формы педагогической деятельности. К организационным формам при обучении на модельном предприятии, как правило, относят: индивидуальное обучение, групповое обучение, работа в малых группах, выполнение индивидуальных и/или групповых заданий и т. д. Обучение по модельным программам не

исключает необходимость обращения к теоретическим основам экономики, менеджмента и т. д., хотя и сокращает влияние односторонне ориентированного теоретического обучения, увеличивает возможности обучающихся по получению практического и социального опыта в области решения профессиональных задач.

Одной из основных причин, тормозящих развитие образования в России, это проблема квалифицированности преподавательского состава. Опасная тенденция, наметившаяся в современной России, это снижения качества выпускников педагогических вузов. Многие из них совершенно не заинтересованы в преподавании. Их цель проста это – получение заработной платы за свой труд, и все. Новую систему образования спасает «старая гвардия» и небольшое, число молодых преподавателей, любящих свое дело. К сожалению, заработанная плата в сфере образования оставляет желать лучшего. Именно низкий уровень оплаты труда и есть одна из проблем современной системы образования. Преподаватель может уйти совершенно в другую сферу деятельности, где сможет заработать больше. Как бы резко то ни звучало, учителями хотят стать либо энтузиасты, либо люди, которым податься уже просто некуда.

Несмотря на все, проблемы внедрение преподавания экономики в школах достаточно важно, хотя на сегодняшний день возник переизбыток экономистов. Вот только талантливых и активных мало или совсем нет. Поэтому в перспективе экономическое образование не теряет своей актуальности. Пора от количества переходить к качеству. И школьное экономическое образование послужит его продвижению.

Не мало важной проблемой остается старение кадров-проблема современных вузов. Процесс «воспроизводство» идет гораздо медленнее темпов увеличения численности студентов. Это приводит к тому, что вузам приходится брать на работу все большее количество преподавателей с сомнительной квалификацией. Это же послужило причиной того, что преподаватели совмещают работу в двух, трех и даже четырех вузах.

Вузам необходимо стремиться повышать активность профессорско-преподавательского состава. Для этого необходимо повышать уровень оплаты труда в сфере образования, стимулировать научную деятельность путем предоставления грантов и т.п. Преподавателя должны стать заинтересованы в непосредственном диалоге со способными и талантливыми студентами. Совместная научная и исследовательская деятельность будет способствовать взаимному росту уровня накопленных знаний.

В России необходимо восстановить честь и репутацию высшей школы. Преподаватель вуза должен вызывать уважение в глазах населения. И государство необходимо сыграть ключевую роль в этом процессе. Преподаватели – основное звено в цепи. Именно от них зависит, каким вырастет новое поколение Россиян.

Вуз – символ прогресса. Современный университет должен быть укомплектован самым совершенным техническим оборудованием. Это касается как обустройства научных лабораторий, так и простых аудиторий. Повсеместно должны вводиться мультимедийные средств обучения. Так лекционные занятия

могут превратиться из прочтения сложного и непонятного материала в увлекательный процесс уяснения получаемых знаний. Как минимум это приведет к сокращению времени на рисование различных диаграмм, формул и т. п. и позволит тратить больше времени на комментарии и объяснения пройденного материала. Большую роль играет степень обеспеченности научных библиотек отечественной и зарубежной литературой. Помочь здесь могут различные международные проекты сотрудничества.

Всем известно, что качество подготовки абитуриентов, поступающих в вузы, с каждым годом снижается.

Во-первых, посещаемость. Если посещаемость студентом лекций и семинаров хотя бы одного предмета низка, то ставится вопрос об отчислении, если нет уважительной причины.

Во-вторых, запрет совмещения учебы с работой. Допускается только производственная практика и работа в университете.

В-третьих, соблюдение элементарных правил поведения в обществе. В случае оскорбления преподавателя, появление в нетрезвом виде – отчисление.

Надо понять, что смотреть «сквозь пальцы» на подобные нарушения нельзя. Это ведет к подрыву авторитета преподавателя. А если студент знает, что может сделать почти все, что ему угодно, и при этом выйти сухим из воды, то ни о какой дисциплине не может быть и речи.

Только 15-20 % студентов приходит в вуз за получением знаний, большинство учащихся пассивно. Стимулирование их активности заключено в самоуправлении.

Огромную роль должно играть взаимодействие между преподавателями и студентами. Стимулирование и поощрение совместных работ, исследований должно стать нормой. Преподаватель должен организовывать работу студента так, чтобы не нарушить педагогический процесс.

Таким образом, развитие и совершенствование система образования зависит от воли правительства России и администрации вузов. Кризис – время перемен. Именно в кризисы рождались гениальные идеи, свершались грандиозные преобразования.

Список литературы

1. Зайцева О. А. Роль образования в формировании профессионального самоопределения молодежи // Роль образования в формировании политической и правовой культуры: сборник докладов Международной научно-практической конференции. СПб.: Изд-во СПбУУиЭ, 2013.

2. [Электронный ресурс]. – Режим доступа: <http://wciom.ru>

3. [Электронный ресурс]. – Режим доступа: <http://www.gks.ru>

СЕКЦИЯ «ПЕДАГОГИКА И ПСИХОЛОГИЯ»

LEARNING CENTERS AS TEACHERS WORK' ORGANIZING FOR COMPETENT APPROACH

Azarenkova Marina Ivanovna

PhD, Russia, Saint-Petersburg

Learning centers plays a great role in organizing effective teaching activity as scientifically organized process, oriented to competent education, being in demand of modern world. The detailed structural scheme was approbated while teaching – leaning the English language with the students groups of different level of preparation and showed good results.

Keywords: learning center, novelty, methods and forms of teaching, practical skills, labor market, approaches to competence in real activity, learning-teaching.

This is nothing new.

*This way of living and leading groups is easy to understand.
It is easy to do. But not many leaders understand this approach.*

Very few use it in their work.

Frankly, it is too simple and ancient to attract much attention.

As a rule, the greatest interest goes to the greatest novelty.

*The wise leader, sticking to the simple principle or how everything happens,
does nothing new or original.*

*The wise leader appeals to a very few followers, to those who recognize that traditional wisdom
is a treasure which often lies hidden beneath an ordinary appearance*

The TAO of Leadership

Teaching as one of the methods and forms of education and upbringing those interested in prolonged development is of the great importance of establishment for human society as a whole. It may be expressed in solving global issues, not less. Some of them, such as climate change, clean drinking water, clean and safe energy, poverty and many others may become the main themes for discussion in class, student auditorium, conferences, global workshops and so on. Teaching is the very work fully corresponding to the requirements of scientific works, being connected with new school-college-University programs, having practical skills that answer the timely needs in relevant labor markets.

Let us, for example, describe clerical assistant – job description' examples of duties:

- Type letters, memorandums, purchase orders, ditto masters, or other material from oral direction, rough drafts, copy, notes, or transcribing machine recordings.
- Prepare offset ditto masters and mimeograph stencils.
- Typing speed must not be less than 45 words per minute from clear copy.
- Collect and account for money received and maintain simple budgetary control records for department to which assigned.
- Sort and file documents and records according to predetermined classification, maintaining alphabetical, index, and cross-reference files.

- Mail out letters, forms and applications, receive and distribute incoming and outgoing mail.
- Assist in ordering and maintaining adequate stocks of office supplies [1, p. 11].

Some scientists and teachers consider it is necessary to reform existing humanitarian and engineering and technology education in order to do it more close to real needs and demands of a modern global society. New approaches may play an important catalytic role in the improvement of education through presenting a new vision for it.

Well-known the UNESCO's Four Pillars are addressed on the highest level, being a strategic instrument to planning and deployment of educational programs. The key-idea is what and how to prepare students for "Learning to Know", "Learning to Be", "Learning to Live Together", "Learning to do".

In the line of instruments-tools in search of the most effective approaches to the solving problem, Conversation and Discussion are to be the most effective and rational ones. When we say about discussion, we take into account, that in a discussion we usually talk about one subject or topic, and in a conversation we go from one subject to another. The purpose of a conversation is usually quite general, when a conversation is a way of exchanging ideas with a result- sharing of experiences with other people.

If our aim, goal and purpose is to make our communication active and rational, we are to follow the next scheme of our common work:

1. The topics are of interest to everyone.
2. The language used is appropriate to the situation and the people involved.
3. An effort is made to draw everyone into the exchanging of talk.
4. There is a friendly, give- and- take spirit.
5. One person talks at a time, and interruptions are courteous and sensible.
6. Everyone listens to the person speaking, out of respect for the person and for what he says.
7. Disagreement with someone else is expressed tactfully and courteously.
8. No one tries to do all the talking.
9. Gossip about other people is avoided.
10. Jokes or stories told are always in good taste [2, p. 107].

The role of teachers organizing discussion or conversation is unique and special. They are responsible for organizational support for the needs assessment process. It may be described in such a way: "...When a group of people or a team are truly involved and participating, ... they look ahead and conceive of their role in time and space in such a manner that includes what they see themselves doing in relation to the project. They usually attempt to interject their own pet theories and questions... At the very least there's usually a rather heated discussion to work out the details, whether they be of an administrative nature or concern the ideas embodied in the design...' [3, p. 33].

Technical analysis of intellectual communication may be effective in the process of analytical understanding and discussion of the truths, having attention to different spheres of people's real practical activity. So, we supposed the students should

read, discuss and stress the most important ideas having the core sense of any activity- humanitarian or technical. It was a part of case-study role plays. Beginning with the interpretation of the Louis Pasteur 1822-1895, French biochemist phrase “Chance favors the prepared mind” the students had to read and explain the common truly truths (not less!), concerning the key- question of the role-play, oriented to habits and skills of constructing the body of intellectual analysis of any problem.

The text looked like: “There are essentially two ways of analyzing investments: fundamental analysis and technical analysis. With the former, investors try to calculate the value of an asset, comparing the present value of the likely future cash flows with the current price. With the latter, they focus exclusively on the asset’s price data, asking what its past price behavior indicates about its likely future price behavior. Market strategists believe that history tends to repeat itself. They make price predictions on the basis of published data, looking for patterns and correlations, assessing trends, support and resistance levels. The true objective of technical analysis is to determine whether or not the ingredients of a healthy bull market are present – and to watch out for possible warning flags before a major decline or bear strikes. – from the Ultimate Investor” [4, p. 304].

A detailed discussion of common group work on the text proposed and individual students’ contribution to forming a final resume on the text help the teachers to estimate the level of the so called “useful rational understanding” of those taught. The purposes of testing appeared to be very useful for the whole process of teaching, independently from another program’ stages and items. It appeared possible:

- to measure language proficiency regardless of any language courses that the students may have followed;
- to discover how far students have achieved the objectives of a course of study;
- to diagnose students’ strengths and weaknesses, to identify what they know and what they do not know;
- to assist placement of students by identifying the stage or part of teaching program most appropriate to their ability [5, p.7].

Let us look at the UNESCO’ doctrine on the theme, producing some effects. UNESCO ‘doctrine plays a great role in formation of sustainable approaches to happy parenting and teaching as using the best moral, aesthetic and intellectual findings of quality parenting in effective competent and positively professional organized teaching for happy learning of those taught in circumstances of our changing world, overloaded contradictions. The main UNESCO’ ideas on the theme are:

1. Education and Upbringing in close connection for personal sustainability- the sphere, where common tasks meet. UNESCO documents describe these tasks from the point of view urgent demands of the societies. They are: a) Why International intercultural communication is in demand? B) What can we learn from each other? C). What have we achieved so far, what are the lessons learnt?

2. Advancing Sustainable Lifestyles and responsible methods of upbringing in Family, School, then-College and University – through parenting and teaching activity of responsibility and reliability.

It no matters at all what nationality is our original one. The people of different nationalities come into our life through their culture, history, religion, literature, national habits and traditions.

In accordance to speaking and writing as a presentation of abilities and competence in the foreign language using, the teachers reminded about simplicity in choosing the list of words connected with the topic being discussed.

- Once you have thought of some relevant ideas, you need to organize them;
- If you produce an answer that presents a list of ideas without development, you will lose marks;
- Decide which of the ideas in your list are “key” ideas;
- Think how many of the key –ideas you could cover in 250 words;
- Discuss what order you think the ideas should go in;
- Select some supporting points for each key idea from your list;
- Think about your own experience and consider if you have any further supporting points to add;
- Suggest some suitable connectives;
- Think about a final point.

The most important issues for development of this theme of learning – teaching English in a context of common modern educational programs of different countries, proved the effectiveness for students [6, p. 351].

There are different ways of finding information: individually, in pairs and in groups absolutely approved in different situations of communication, oriented to intellectual and emotional understanding of all involved.

In a conclusion let us remind the words of Benjamin Graham, value investor: “The fact that other people agree or disagree with you makes you neither right or wrong. You will be right if your facts and reasoning are correct”.

References

1. Connecticut competency system. Appraisal / Placement Inventory. 1992, p. 11.
2. The English Language. New York, 1962, p.107.
3. Training in organizations. Irwin L.Goldstein. California, 1992, p. 33.
4. Ultimate investment quotations. Dean Le Baron and Romesh Vaitilingam with Marilyn Pitchford – Oxford, 1999, p. 304.
5. Testing for Language Teachers. Arthur Hughes, – Cambridge University press, 1994, p. 7.
6. Азаренкова М.И. Повышение эффективности обучения языкам путем использования ролевых игр – в научном альманахе «Языки и культуры в эпоху глобализации: особенности функционирования, перспективы развития и взаимодействия» – г. Москва, 2019, С.351.

ОСОБЕННОСТИ ЗНАЧЕНИЯ ЗАНЯТИЙ ПО МАТЕРИАЛАМ НАРОДНОЙ ЖИВОПИСИ

Жукова Анастасия Вячеславовна

педагог дополнительного образования,
Дом детского творчества, Россия, г. Павловский-Посад

В статье рассматриваются особенности народной живописи, детей старшего дошкольного возраста и. Анализируются подходы и методы работы.

Ключевые слова: живопись, народная живопись, дошкольный возраст, дополнительное образование особенности детей шестилетнего возраста.

Старший дошкольный возраст является периодом активного становления художественного восприятия ребенка. В этот период происходит переход от первоначального восприятия образов, к ступеням собственно эстетической деятельности.

Как известно, культуру России невозможно представить без народного искусства, которое раскрывает исконные истоки духовной жизни русского народа, наглядно демонстрирует его моральные, эстетические ценности, художественные вкусы, и является частью его истории. Изобразительное и декоративно-прикладное искусство, устное народное творчество, музыкальный фольклор должны найти отражение в содержании образования и воспитания детей.

Живопись народных мастеров лежит в основе различных видов художественной деятельности и, как показала практика работы с детьми, эффективно способствует развитию таких психических процессов, как восприятие, образное мышление, воображение, важных для овладения определенным объёмом знаний, на основе которого у детей формируются разнообразные художественно-творческие способности.

Одним из ведущих направлений обучения народной живописи является освоение особого символического языка народной культуры. Знакомство с художественными образами народного изобразительного и декоративно-прикладного искусства, возникшими в результате осмысления мира природы нашими древними предками, выяснение глубинного смысла орнаментального строя предметов народного быта, «прочтение» в старинных орнаментальных изображениях понятия образа мира – всё это концентрирует в себе глубинный смысл народного творчества и способствует формированию у детей понимания целостного мира русской художественной культуры как части культуры России.

Традиционная народная культура, являясь первоосновой профессионального искусства, способствует воспитанию нравственности, формированию художественного вкуса, развитию эмоционально-эстетических чувств, развитию творческого отношения к профессиональному искусству, природе, окружающей действительности.

Изделия народных мастеров как проявление творчества народа близки учащимся по своей природе (простотой, завершенностью форм, обобщенностью образов) и поэтому понятны им. В народном и декоративно-прикладном искусстве окружающий мир отражается условно, символами. Мастера-художники порой не детализируют, но сохраняют целостность, законченность образа, а включение изделий народных мастеров в праздничные действия как бы расширяет кругозор данного символизма, что позволяет детям лучше и глубже понять традиции своего народа. Учат детей видеть и любить природу и людей, ценить традиции, уважать труд. Они формируют у ребенка эстетическое и философское восприятие мира, передают детям представление народа о красоте, добре, зле, предназначении человека.

Участие детей в различных видах художественной деятельности, основанной на материале народного искусства, – одно из главных условий развития творческой активности детей.

Народная живопись – это обращение к народным истокам посредством изучения быта, изобразительной техники, самобытной культуры русского народа и народов, населяющих Россию.

Таким образом, мы отмечаем, что живопись не является обособленным процессом. Напротив, развитие фантазии, воображения, формирование произвольной памяти, умение выразить эмоции, и показать четкость идей – все это способствует формированию и последующему развитию и детей старшего дошкольного возраста. Живопись оказывает огромное влияние на умственное, нравственное и эстетическое развитие детей, является одним из средств развития и обогащения их речи. Народная живопись обогащает эмоции детей.

В дошкольные годы благодаря народной живописи, детям становится ближе и понятнее внутренний мир человека, его чувства, его отношение к другим людям, природе и др.

Список литературы

1. Абросимова, А. А. Художественная резьба по дереву, кости и рогу [Текст] : учеб. пособие для студ. средних проф.-тех. училищ / А. А. Абросимова ; Н.И. Каплан, Т.Б. Митлянская. – М. : Высшая школа, 1978. – 152
2. Адамчик, В. В. Русское искусство : более 2000 цветных иллюстраций / В. В. Адамчик ; М.В. Адамчик. – М. : АСТ; Минск: Харвест, 2005. – 352 с.
3. Азбука русской живописи / автор Л. Жукова; руков. проекта Н. Астахова. – М. : "Белый город", 2008
4. Алленов, М. М. История русского искусства. Русское искусство XVIII – XX века : Т.2 / М. М. Алленов ; Л.И. Лифшиц; ред. А. Астахова. – М. : Белый город, 2008. – 504с.
5. Андреева, Е. А. Художественная работа по дереву / Е. А. Андреева. – М. : РИПОЛ Классик, 2009. – 384 с.

К 125-ЛЕТИЮ СО ДНЯ РОЖДЕНИЯ ВЫДАЮЩЕГОСЯ ПСИХОЛОГА И ПЕДАГОГА ЛЬВА СЕМЕНОВИЧА ВЫГОТСКОГО

Михалкина Марина Владимировна

ассистент кафедры анатомии человека,
Уральский государственный медицинский университет,
Россия, г. Екатеринбург

Ивачев Петр Вениаминович

заведующий кафедрой анатомии человека, канд. мед. наук, доцент,
Уральский государственный медицинский университет,
Россия, г. Екатеринбург

Куликов Сергей Николаевич

доцент кафедры анатомии человека, канд. мед. наук,
Уральский государственный медицинский университет,
Россия, г. Екатеринбург

Пономарев Алексей Сергеевич

доцент кафедры анатомии человека, канд. мед. наук,
Уральский государственный медицинский университет,
Россия, г. Екатеринбург

17 ноября 2021 г. по новому стилю, а 5 ноября 2021 г. – по старому, исполнилось 125 лет со дня рождения знаменитого советского психолога и педагога Льва Семеновича Выготского, среди работ которого – важнейшие исследования психологии и когнитивного развития ребенка. За время, прошедшее с момента ухода Льва Семеновича из жизни, его неоднократно то возвеличивали, то ниспровергали. Целью данной статьи было уточнить значение работ Л.С. Выготского в развитии российской и мировой психологии и педагогики, а также ознакомить читателей с его поучительной биографией.

Ключевые слова: Л.С. Выготский, психология, педагогика, культурно-историческая теория психики человека.

Лев Симхович Выгодский (в 1923 году изменил фамилию на Выготский) родился 5 (17) ноября 1896 г. в городе Орша Могилевской губернии, в семье выпускника Харьковского коммерческого училища, купца Симхи Лейбовича (Семена Львовича) Выгодского (1869-1931), уроженца Полоцка, из купеческой семьи, и его жены, учительницы Ципы (Цецилии) Моисеевны Выгодской (1874-1935). Лев был вторым из 8 детей. Уже через год семья переехала в Гомель, где отец получил должность заместителя управляющего (впоследствии управляющего) местным отделением Соединенного банка и занимался лесоторговлей, состоял членом гомельского уездного и городского налоговых комитетов, входил в совет директоров филиалов Орловского коммерческого и Соединенного банков. Семья Выгодских была зажиточной, образованием детей занимался частный учитель Шолом Мордухович (Соломон Маркович)

Ашпиз (1876 – после 1940), известный использованием метода так называемого сократического диалога и участием в революционной деятельности в составе гомельской социал-демократической организации. Значительное влияние на будущего психолога оказал также его двоюродный брат, впоследствии известный литературный критик и переводчик Давид Исаакович Выгодский (1893-1943). После гибели отца в 1897 г. Давид Выгодский с братом, сестрой и матерью Двосей Яковлевной жил в семье дяди – Семена Львовича Выгодского и воспитывался вместе с его восемью детьми. Л.С. Выгодский впоследствии изменил одну букву в своей фамилии чтобы отличаться от уже приобретшего известность Д.И. Выгодского. Получив начальное образование дома, Л.С. Выготский сдал экзамены за 5 классов и поступил в 6 класс казенной гимназии, последние два класса закончил в частной еврейской мужской гимназии А.Е. Ратнера. Продолжал заниматься древнееврейским, древнегреческим, латинским и английским языками с частными учителями, самостоятельно изучил эсперанто. В 1913 г. поступил на медицинский факультет Московского университета, но вскоре перевелся на юридический. Будучи студентом, написал двухсотстраничное исследование «Трагедия о Гамлете, принце Датском, У. Шекспира» (1916), которое по окончании университета представил в качестве дипломной работы (опубликовано в 1968 г. приложением ко второму изданию «Психологии искусства»). До 1917 г. включительно активно писал на темы еврейской истории и культуры, выражая неприятие антисемитизма в русской литературе и негативное отношение к идеям социализма и коммунизма. В 1917 г. он бросил занятия на юридическом факультете Московского университета и закончил обучение на историко-философском факультете Университета им. Шанявского. После Октябрьской революции 1917 г. на непродолжительное время переехал в Самару, но затем вернулся в Гомель, где в то время жили его родители. В 1919 г. заболел легочным туберкулезом. В 1919-1923 годах вместе с двоюродным братом Давидом Выгодским работал учителем литературы в советской трудовой школе и педагогическом техникуме, а также в профтехшколах печатников и металлистов, на вечерних курсах Губполитпросвета, на курсах по подготовке работников дошкольных учреждений, на летних курсах по переподготовке учителей, курсах культработников деревни, в народной консерватории и на рабфаке. В конце 1922 г. поступил на работу преподавателем Гомельского педагогического техникума, а в первой половине 1923 года был занят организацией психологической лаборатории. На протяжении нескольких летних месяцев 1923 года Выготский руководил экспериментальной работой студентов Московского педологического института в кабинете-лаборатории при Гомельском педагогическом техникуме. Результаты этой работы были оформлены в виде докладов осенью 1923 г. и представлены Выготским в трех выступлениях на II Всероссийском съезде по психоневрологии в Петрограде, в начале января 1924 г., став, таким образом, его первым выступлением на научных конференциях. Именно на этом съезде Выготский встретил А.Р. Лурия, который был в ту пору секретарем Института экспериментальной психологии в Москве и поспособствовал его приглашению в ин-

ститут в качестве аспиранта (директор института К.Н. Корнилов). В дальнейшем это знакомство и приглашение послужили основой длительного научного альянса и сотрудничества двух исследователей, составивших костяк так называемого Круга Выготского-Лурии. Именно Выготский совместно с Лурией разработали основной понятийный аппарат теории системной динамической локализации высших психических функций человека [4, с. 31].

По приглашению А.Р. Лурии Лев Семенович Выготский с 1924 г. работал в Институте экспериментальной психологии при Московском университете. Преподавал в МГУ и 2-м МГУ. Читал лекции в различных вузах Ленинграда и Харькова. Активный период творчества Выготского в области психологии, неврологии, дефектологии и педологии пришелся всего лишь на последнее десятилетие его жизни – с 1924 года по 1934 год. И за эти 10 лет он успел сделать фантастически много!

Работал Л.С. Выготский в различных областях психологии. Он занимался историей психологии, сделал крупный вклад в решение ее методологических и теоретических проблем: был одним из тех, кто ставил советскую психологию на фундамент марксистской философии. Он занимался исследованием сознания и отдельных психологических процессов: памяти, внимания, эмоций; провел фундаментальное исследование мышления и речи; разработал ряд проблем развития ребенка – нормального и аномального, заложив, в частности, основы советской дефектологии. Наконец, он внес существенный вклад в психологию искусства [3, с. 205].

Это был человек очень широкого гуманитарного образования и одновременно – неиссякаемого таланта. По воспоминаниям современников, Л.С. Выготский как магнит притягивал к себе учеников и сотрудников. Так, вокруг него создалась хотя и небольшая, но очень сплоченная группа психологов, имена которых стали впоследствии широко известны: это А.Н. Леонтьев, А.Р. Лурия, А.В. Запорожец, Д.Б. Эльконин, Л.И. Божович, Л.С. Славина. Эти непосредственные сотрудники и ученики Л.С. Выготского, а затем уже их сотрудники и ученики сделали очень много для пропаганды и развития его идей [3, с. 206].

Самой интересной и значительной частью наследия Л.С. Выготского является та, которая уже после его смерти получила название культурно-исторической теории психики человека, иногда ее называют теорией общественно-исторического происхождения высших психических функций человека. В сочинениях Л.С. Выготского на эту тему можно выделить три крупные логические части. Первая часть может быть озаглавлена «Человек и природа». Она содержит общефилософские предпосылки теории. В этой части содержатся два основных положения. Первое положение заключается в том, что человек, появившись на Земле, начал действовать на природу, видоизменять ее. Человек оказался способен к овладению природой – это первое фундаментальное положение. Второе: человеку удалось наложить на природу «печать своей воли», благодаря использованию орудий, а обобщенно говоря, благодаря развитию материального производства. Л.С. Выготский подчеркивает измененное взаимоотношение человека и природы, во-первых, и механизм этого изменения через использование орудий, во-вторых.

Вторая часть культурно-исторической теории Выготского может быть озаглавлена «Человек и его собственная психика». Она содержит тоже два положения, которые звучат не только как точные аналоги обоих положений первой части, но и имеют с ними внутреннюю связь.

Первое. Способность к овладению природой не прошла бесследно для человека в одном очень важном отношении: он научился также овладевать собственной психикой. Появились произвольные формы деятельности, или высшие психические функции. Этот тезис требует некоторых разъяснений. Дело в том, что самый низший этаж в структуре деятельности занимают психофизиологические функции: сенсорная, моторная, мнемическая и др. Л.С. Выготский называет их низшими, или натуральными психическими функциями. Они есть и у животных. У человека же появляются произвольные формы таких функций, которые Л.С. Выготский и называет высшими: человек может заставить себя запомнить некоторый материал, обратить внимание на какой-то предмет, организовать свою умственную деятельность. Возникает вопрос: каким образом появление высших психических функций связано с овладением природой? По мнению Л.С. Выготского, здесь имеет место двусторонняя связь: указанные изменения в психике человека выступают одновременно и как следствие его измененных отношений с природой, и как фактор, который обеспечивает эти изменения. Ведь если жизнедеятельность человека сводится не к приспособлению к природе, а к изменению ее, то его действия должны совершаться по какому-то плану, подчиняться каким-то целям. Так вот, ставя и реализуя внешние цели, человек с какого-то момента начинает ставить и осуществлять внутренние цели, т.е. научается управлять собой. Таким образом, первый процесс стимулирует второй. В то же время прогресс в самоорганизации помогает более эффективно решать внешние задачи. Итак, овладение природой и овладение собственным поведением – параллельно идущие процессы, которые глубоко взаимосвязаны.

Второе положение. Подобно тому, как человек овладевает природой с помощью орудий, он овладевает собственным поведением с помощью орудий, но только орудий особого рода – психологических. А что же такое психологические орудия? Краткий ответ Л.С. Выготского звучит так: это знаки. В любых примерах мы видим одни и те же характерные черты особой структуры произвольных психических актов: человек сам вводит дополнительный стимул, который не имеет органической связи с ситуацией и потому представляет собой искусственное средство – знак; с помощью этого знака он овладевает поведением: запоминает, делает выбор и т.п.

Третью часть концепции Л.С. Выготского можно озаглавить «Генетические аспекты». Логический переход от второй части к третьей позволяет задать вопрос: «А откуда берутся средства-знаки?» Чтобы ответить на этот вопрос, надо рассмотреть сначала культурно-историческое развитие человека, а потом онтогенез, развитие ребенка. Эти два процесса имеют принципиальное сходство. Как известно, труд создал человека, общение в процессе труда породило речь. Первые слова обеспечивали организацию совместных действий. Это были слова – приказы, обращенные к другому и направляющие его действия:

«сделай то», «возьми это», «пойди туда» и т.п. А что произошло потом? Потом произошло принципиально важное событие: человек стал обращать слова-приказы на самого себя! Из внешнекомандной функции слова родилась его внутреннеорганизуемая функция. Человек говорит себе «встань» – и встает; он говорит себе «я должен это сделать» – и делает. Итак, возможность приказывать себе рождалась в процессе культурного развития человека из внешних отношений приказа-подчинения. Сначала функции приказывающего и исполнителя были разделены, и весь процесс, по выражению Л.С. Выготского, был интерпсихологическим, т.е. межличностным. Затем эти же отношения превратились в отношения с самим собой, т.е. интрапсихологические. Превращение интерпсихологических отношений в интрапсихологические Выготский назвал процессом интериоризации. В ходе него происходит превращение внешних средств-знаков (зарубки, громко произнесенное слово и др.) во внутренние (образ, элемент внутренней речи и т.п.)

Идея интериоризации – второе рассмотренное нами фундаментальное положение теории Л.С. Выготского. Первое – опосредованная структура высших психических функций и второе – интериоризация отношений управления и средств – знаков. В онтогенезе наблюдается принципиально то же самое. Л.С. Выготский выделяет здесь следующие стадии интериоризации: первая – взрослый действует словом на ребенка, побуждая его что-нибудь сделать. Вторая: ребенок перенимает от взрослого способ обращения и начинает воздействовать словом на взрослого. И третья: ребенок начинает воздействовать словом на самого себя. Краткая обобщающая формулировка Л.С. Выготского: «... Всякая функция в культурном развитии ребенка появляется на сцену дважды, в двух планах, сперва – в социальном, потом – в психологическом, сперва между людьми, как категория интерпсихическая, затем внутри ребенка, как категория интрапсихическая [3, с. 222].

Какое влияние оказала культурно-историческая теория Л.С. Выготского на дальнейшее развитие советской психологии? По крайней мере два фундаментальных положения теории сохраняют непреходящее значение и в настоящее время. Это положение об опосредствованном характере высших психических функций, или произвольных форм поведения человека, и положение об интериоризации как процессе их формирования. Правда, в ходе последующих десятилетий менялось терминологическое оформление этих главных идей, смещались некоторые акценты, но общий смысл их сохранялся и развивался. Например, развитие личности понимается как развитие прежде всего способности к опосредствованному поведению. Однако «средствами» здесь оказываются не только «стимулы» или «знаки», сколько такие сложные образования, как социальные нормы, ценности и т.п.

Идея Выготского об интериоризации психологических орудий и способов их употребления в дальнейшем была распространена на формирование умственных действий (П.Я. Гальперин). Она составила основу понимания природы внутренней деятельности как производной от внешней, практической деятельности с сохранением принципиально того же строения (А.Н. Леонтьев). Она выразилась в понимании личности как структуры, образующейся путем

интериоризации социальных отношений. Наконец, применение культурно-исторического подхода позволило развить представления о качественной специфике человеческого онтогенеза в целом (в отличие от индивидуального развития животных).

В самом начале 1934 г. Л.С. Выготский был приглашен во Всесоюзный институт экспериментальной медицины, который создавался в то время в Москве, для организации в нем сектора психологии. Лев Семенович с энтузиазмом воспринял это предложение, но его планам не суждено было реализоваться. В мае он был госпитализирован и 11 июня 1934 г. скончался в Москве от туберкулеза.

Лев Семенович Выготский прожил всего 37 лет. Туберкулезом он заболел еще в 1919 году, упорно боролся с этой «гробовой болезнью», но так и не смог ее победить. Когда весной 1934 г. из-за очередного обострения его отвезли в санаторий «Серебряный бор», он взял с собой только одну книгу – шекспировского «Гамлета». В своей работе о Гамлете он еще в юности писал: «Не решимость, а готовность – таково состояние Гамлета». Медсестра, ухаживавшая за Л.С. Выготским, вспоминала, что его последние слова были: «Я готов». Урна с прахом Л.С. Выготского была захоронена в Москве на Новодевичьем кладбище.

Подводя итоги деятельности Л.С. Выготского, можно заключить, что он работал в области общей, детской и патологической психологии. Разрабатывал проблемы развития высших психических функций: сознания, мышления, речи; обучения и развития ребенка. Выдвинул и развивал так называемую культурно-историческую теорию в психологии. Предложил новые приемы исследования умственного развития ребенка. Обосновал положение о ведущей роли обучения в развитии детской психики [2, с.699]. Известный детский психиатр М.И. Буянов писал о Льве Семеновиче: «Исследования, проведенные великим советским психологом Л.С. Выготским намного опередили свою эпоху и были по-настоящему оценены только спустя десятки лет после его смерти. Они многое дают для изучения некоторых механизмов развития психики ребенка, в том числе с отставанием в формировании абстрактного мышления» [1, с.12]. Идеи Л.С. Выготского продолжают жить и волновать человечество, сам же он давно уже занял достойное место в истории мировой психологии и педагогики.

Список литературы

1. Буянов М.И. Беседы о детской психиатрии / М.И. Буянов // Москва: Просвещение. 1986. – 208 с.
2. Выготский Лев Семенович. Малая советская энциклопедия, третье издание. – Т. 2 (буковые – горняк). – С. 699.
3. Гиппенрейтер Ю.Б. Введение в общую психологию (курс лекций) / Ю.Б. Гиппенрейтер // Москва: ЧеРо. – 1998. – 335 с.
4. Хомская Е.Д. Нейропсихология / Хомская Е.Д. // Москва: Издательство Московского университета. – 1987. – 288 с.

ФОРМИРОВАНИЕ ОСОЗНАННОГО ЧТЕНИЯ У ШКОЛЬНИКОВ С НАРУШЕНИЕМ ИНТЕЛЛЕКТА

Пивоварова Дарья Михайловна

магистрант, Московский психолого-педагогический университет,
Россия, г. Москва

Саидазимова Рушана Саидрустамовна

магистрант, Московский психолого-педагогический университет,
Россия, г. Москва

В статье рассматриваются особенности формирования осознанного чтения у обучающихся с нарушением интеллекта. Проанализированы причины возникновения трудностей в обучении чтению, предложены условия, способствующие преодолению данной проблемы. Статья может быть полезна студентам дефектологических факультетов, педагогам, работающим с обучающимися с ОВЗ в условиях инклюзивного образования.

Ключевые слова: осознанное чтение, выразительность речи, интонация, эмоциональное отношение, обучающиеся с интеллектуальными нарушениями.

Чтение является краеугольным камнем обучения для всех учащихся, независимо от уровня их способностей, потому что оно закладывает основу для будущего прогресса и успеха практически во всех других сферах жизни [13].

Чтение – это рецептивный вид речевой деятельности, который направлен на понимание и осмысление графически закодированной информации.

В.П. Глухов выделяет 2 уровня процесса чтения:

1. Сенсомоторный уровень. На этом уровне обеспечивается техника чтения (Запоминание, анализ и узнавание графических знаков)
2. Семантический уровень. На этом уровне обеспечивается понимание слов и высказываний на основе информации, полученной на сенсомоторном уровне.

Сочетание этих уровней и автоматизация навыков на каждом из них обеспечивает реализацию процесса чтения [4].

Проблема осознанного чтения была раскрыта в философских концепциях И.Канта, Н.Бердяева, в философско-педагогических идеях Л.Толстого, В.Розонова, К.Д.Ушинского, И. Бунакова, В.А.Сухомлинского.

Осознанное чтение является высшей формой мыслительной деятельности. Им определяется уровень речевого и умственного развития человека. Механизмы осознанного чтения, его психологическая природа, особенности его развития у детей подробно описаны в работах таких исследователей как А.А. Леонтьев, В.С. Выготский, С.Л. Рубинштейн и других.

Осознанность чтения считается главным качеством, при овладении которым достигается максимально целостное понимание информационной, семантической, а также идейной сторон текста.

Т.Г. Егоров в своих исследованиях выделяет 4 ступени формирования навыка чтения:

1. Овладение звуко-буквенными обозначениями;
2. Послоговое чтение;
3. Степень становления синтетических приемов чтения;
4. Степень синтетического чтения.

Каждая из этих ступеней характеризуется своеобразием, качественными признаками, определенной психологической структурой, собственными трудностями, задачами и способами овладения.

На ступени овладения звуко-буквенными обозначениями происходит анализ речевого потока, разделение слов на звуки и слоги. Ребенок соотносит выделенный звук с его графическим обозначением. Процесс узнавания буквы происходит после ее оптического анализа. Сначала читающий узнает первую букву в слове, соотносит ее со звуком, после этого узнает следующую букву и синтезирует их в слог. Темп чтения на данной ступени медленный. Процесс понимания так же имеет определенные особенности. Осознание прочитанного слова происходит только после произнесения его вслух, когда оно соотносится с уже знакомым словом в устной речи.

На ступени послогового чтения единицей чтения становится слог. Целостное восприятие слова по-прежнему отсутствует и способ чтения остается аналитическим, однако на данной ступени имеет место смысловая догадка. Темп чтения возрастает, но процесс осознания прочитанного всё еще остается медленным, так как на данной ступени процесс осмысления слова еще отстает от процесса визуального восприятия читаемого, не сливается с процессом восприятия, а следует за ним.

На ступени становления синтетических приемов чтения знакомые слова читаются целостно, а трудные и малознакомые слова всё еще читаются по слогам. Данная стадия является переходной от аналитических к синтетическим приемам чтения. Смысловая догадка на этой ступени играет большую роль, что приводит к ошибкам и расхождению прочитанного с напечатанным. Темп речи возрастает

На ступени синтетического чтения техническая сторона чтения уже не является для читающего затруднительной. Главной задачей становится осмысление прочитанного. На этой ступени чтец осуществляет не только синтез слов в предложении, как на предыдущем этапе, но и синтез фраз в едином контексте. Смысловая догадка определяется не только содержанием прочитанного предложения, но и смыслом и логикой всего рассказа. Редкими являются ошибки при чтении, так как догадка контролируется достаточно развитым целостным восприятием. Темп чтения довольно быстрый.

Дальнейшее совершенствование процесса чтения осуществляется в направлении развития беглости и выразительности.

Ребенок с умственной отсталостью в процессе формирования навыка чтения проходит все те же ступени, что и нормотипичный ребенок. Однако, это происходит гораздо медленнее. По данным Г.Я. Трошина, эти дети овла-

девают ступенями чтения в 3 раза дольше. Ступени обучения чтению у умственно отсталых детей растянуты во времени. Так же промежутки между ступенями становятся более продолжительными. Особенно сложной задачей для умственно отсталых детей является слияние звуков в слоги. Процесс слияния звуков в слоги осуществляется лишь на основе четкого представления о звуковой структуре слога. А функция фонематического анализа формируется у умственно отсталых школьников с большим трудом, сложным является для них и формирование обобщенного представления о слоге. Правильное чтение и восприятие прочитанного слова осуществляется на основе синтеза слогов в единое целое, в слово, но способность звуко-слогового синтеза у данных детей снижена, что объясняет замедленное распознавание и понимание прочитанного. Понимание и осознание прочитанных предложений и текстов так же вызывает затруднения.

Существуют различные точки зрения о том, какую роль играют в процессе чтения смысловые догадки. Г. Я. Трошин отмечает, что у умственно отсталых гораздо чаще наблюдается чтение слов по догадке, а по мнению М.Ф. Гнездилова, смысловые догадки в процессе чтения проявляются у детей с умственной отсталостью очень редко.

В.Я. Василевская в своем исследовании подробно анализирует трудности, с которыми сталкиваются школьники с умственной отсталостью в процессе осмысления текста. Трудности возникают при необходимости установить причинно-следственные связи явлений, описанных в тексте, их последовательности. Без помощи взрослого с трудом определяются мотивы поступков действующих лиц и основная мысль произведения. Правильному осознанию прочитанного так же препятствует недостаточность у детей опыта. Из-за совпадения внешне сходных элементов (имена главных героев, название текста), активизируются случайные ассоциации. В результате фрагмент текста «...перестает быть частью целого и становится исходным пунктом для своих, лишь ситуационно близких ассоциаций, часто далеко уводящих от содержания текста» [2].

Формирование навыка осознанного чтения у школьников с умственной отсталостью – длительный и сложный процесс. В развитии этого навыка огромное значение имеют используемые в школе виды работ, такие как подготовка учащихся к восприятию текста, словарная работа, выразительное чтение текста учителем, чтение текста учащимися, анализ прочитанного текста, составлении плана, характеристика героев.

При обучении детей с умственной отсталостью чтению данные виды работ приобретают специфические черты. Таким образом, подготовка учащихся к чтению текста становится более углубленной и не ограничивается только беседой, а требует использования ряда других приемов и методов, например, демонстрации предметов или картинок.

Словарная работа является одним из важнейших видов работ для понимания прочитанного текста. Она может проводиться на различных этапах урока. Новые слова, несущие большую смысловую нагрузку, вводятся в про-

цессе предварительной беседы. Остальные слова могут во время анализа текста. В словарную работу могут быть включены и сами учащиеся. Необходимо научить детей самостоятельно выбирать незнакомые слова и спрашивать их значение у учителя или одноклассников.

Одним из сложнейших видов работ при обучении чтению школьников с умственной отсталостью является анализ изобразительных средств произведения. Трудности обуславливаются недостатком сенсорного опыта детей, который не позволяет им осознать описанную в произведении картину, а переносу признаков одного явления на другое препятствует недоразвитие абстрактного мышления. Для преодоления этих затруднений простого объяснения значения выразительных средств недостаточно. Разбор изобразительных средств языка должен проводиться как путем вербального сопоставления признаков двух явлений, объяснения метафор, так и с опорой на наглядные средства обучения.

Большое значение для правильного восприятия текста имеет первоначальное чтение произведения учителем. Выразительно прочитанный текст помогает учащимся понять правильный эмоциональный настрой произведения без еще достаточного осознания всех связей, лежащих в его основе. Важно, чтобы во время чтения текста учителем учащиеся слушали, не открывая при этом книгу. Открытый текст отвлекает учащихся, они не в состоянии успеть за темпом чтения, не могут проследить по тексту, пытаются найти озвученное учителем знакомое слово, при этом пропуская остальную часть текста, не видя жестов и мимики учителя. Согласно недавним исследованиям зарубежных ученых, чтение вслух – один из ключевых способов достичь понимания содержания текста школьниками с умственной отсталостью [12, 13]. Во время чтения вслух педагог может остановиться, чтобы высказать собственное мнение о прочитанном или спрогнозировать дальнейшее развитие событий. Так же обучающимся, которые не могут самостоятельно сделать выводы, могут помочь остановки в заранее определенных местах текста и привлечение их внимания к определенным подсказкам (например, описанному выражению лица героя).

В процессе повторного чтения происходит анализ текста. В младших классах текст анализируется чаще всего индуктивным путем, т. е. от частного к общему. Данный подход является более простым для обучающихся с умственной отсталостью, так как в следствии последовательного разбора содержания обращается внимание на единичные значительно важные моменты читаемого материала и обучающиеся подводятся к осмыслению всего произведения в целом. При повторном чтении могут использоваться такие виды работ как: чтение всего текста (по заданию учителя) чтение цепочкой по предложению, чтение цепочкой по абзацу.

В работе с младшими школьниками, не имеющими отклонений для закрепления содержания прочитанного текста проводятся такие виды деятельности, как выборочное чтение, сравнение прочитанного произведения с другими, просмотр видеofilьмов по теме произведения. Закрепление содержания текста у младших школьников с умственной отсталостью требует исполь-

зования дополнительных приемов и средств. Например, соотнесение фрагментов текста с иллюстрациями, размещенными в учебнике, установление сходства и различия прочитанного текста и конкретной жизненной ситуации, нахождение предложения или отрывка, отражающего главную мысль рассказа, чтение и установление, что правдиво, а что вымышлено (для сказки), нахождение в тексте отрывка, который поможет ответить на вопрос, нахождение по данному началу или концу предложения всего предложения (позже предложение можно заменять логически законченным отрывком), создание макетов, лепка или зарисовка героев. Эти приемы помогают обучающимся образно представить сюжет рассказа, соотнести прочитанный материал с личным жизненным опытом.

Работа по составлению плана так же способствует осознанности чтения. Этот вид работы помогает осмыслить отдельные части произведения и их последовательность. Работа над составлением плана у школьников с умственной отсталостью начинается с третьего класса. В начальной школе эта работа проводится коллективно, под постоянным контролем учителя. Заголовки к частям рассказа состоят из повествовательных, вопросительных или назывных предложений. В старших классах эта работа усложняется, становится самостоятельной. Заголовками в старших классах могут служить нераспространенные предложения или строчки из текста.

К концу второго года обучения школьники с умственной отсталостью начинают самостоятельно пересказывать текст. До этого момента они передают содержания текста отвечая на вопросы.

Овладение полноценным навыком осознанного чтения у школьников с умственной отсталостью имеет огромное значение для обучения и достижений в других областях. Правильно построенный процесс обучения чтению дает возможность обучающимся развить навыки чтения, которые могут привести к новым интересам и большей независимости.

Список литературы

1. Аксенова А.К. Методика обучения русскому языку в коррекционной школе / А.К. Аксенова. - М.: ВЛАДОС, 2004.
2. Василевская В.Я. Изучение понимания литературных текстов умственно отсталыми детьми / В.Я. Василевская / Изв. АПН РСФСР. – М., 1961. – Вып. 114.
3. Выготский Л.С. Основы дефектологии / Л.С. Выготский. М.: Изд-во ЭКСМО - Пресс, 2004.
4. Выготский Л.С. Проблемы дефектологии / Л.С. Выготский / Сост. авт. вступ.ст. и библиографии Т.М. Лифанова. - М.: Изд-во ЭКСМО -Пресс, 1995.
5. Глухов, В. П. Психолингвистика / В.П. Глухов. - М.: В. Секачев, 2013.
6. Гнездилов, М. Ф. Методика русского языка во вспомогательной школе / М.Ф. Гнездилов. – М.: Просвещение, 1965.
7. Егоров Т.Г. Очерки психологии обучения детей чтению. М. Учпедгиз 1953.
8. Лалаева Р.И. Нарушение процесса овладения чтением у школьников / Р.И. Лалаева. - М.: Просвещение, 1983.
9. Рубинштейн С.Я. Психология умственно отсталого школьника / С.Я. Рубинштейн. – Челябинск: Репринт, 1997.
10. Сорокин В.Н. Специальная психология / В.Н. Сорокин / Под. научн. ред. Л.М. Шипициной. - СПб.: Речь, 2003. – 224 с.

11. Специальная педагогика. / Под ред. Н.М. Назаровой. - М.: Издательский центр «Академия», 2001.- 359 с.
12. Doğanay Bilgi, A., & Özmen, E. R. (2014). The impact of modified multi-component cognitive strategy instruction in the acquisition of metacognitive strategy knowledge in the text comprehension process of students with mental retardation. *Educational Sciences: Theory & Practice*.
13. Harvey, S., & Goudvis, A. (2000). *Strategies that work: Teaching comprehension to enhance understanding*. Portland, ME: Stenhouse.
14. Kliewer, C. & Landis, D. (1999). Individualizing literacy instruction for young children with moderate to severe disabilities. *Exceptional Children*,66, 85-100. Retrieved September 24, 2007 from WilsonWeb database.

ОБУЧЕНИЕ АУДИРОВАНИЮ НА УРОКАХ ИНОСТРАННОГО ЯЗЫКА ЧЕРЕЗ МЕТОДЫ ТРИЗ

Садовая Анна Владиславовна

учитель английского языка, Шебекинская гимназия-интернат,
Россия, Белгородская обл., г. Шебекино

Катаржнова Дарья Александровна

учитель английского языка, Шебекинская гимназия-интернат,
Россия, Белгородская обл., г. Шебекино

Аксенова Светлана Николаевна

учитель французского языка, Шебекинская гимназия-интернат,
Россия, Белгородская обл., г. Шебекино

В данной статье авторы рассматривают новый способ обучения навыкам аудирования (Listening Task) при помощи метода ТРИЗ. Авторы описывают происхождение данной технологии, ее разновидности, критерии, а также цели и задачи при изучении любого иностранного языка.

Ключевые слова: метод самообслуживания, метод контрольных вопросов, морфологический анализ, Listening Task, Теория решения изобретательских задач, ТРИЗ, мозговой штурм.

Важную роль в жизни любого человека играет язык. Без языка невозможно развитие человека – от получения новых знаний до культурного развития и ежедневного общения с окружающими людьми. Для того, чтобы изучать язык, а именно иностранный, необходимо использование в работе инновационных приложений, современных дидактических книг и развитие навыков аудирования путем просмотра фильмов и телепрограмм на иностранном языке.

Для того, чтобы организовать качественный процесс обучения иностранному языку необходимо использовать определенные технологии, которые включают в себя разнообразные пути запоминания новой лексики и грамматических правил изучаемого иностранного языка. Это могут быть такие технологии как: информационные, проектные, коммуникативные и игровые.

Подробнее обратимся к Теории Решения Изобретательских Задач. ТРИЗ – это способ формирования креативного и творческого мышления у обучающихся. Благодаря ТРИЗ проделана колоссальная работа педагогов по созданию и реализации определенного комплекса качеств, которые в той или иной мере характеризуют творчество личности [2, с. 9].

Концепция ТРИЗ состоит в том, что к любого рода задачам лежит креативный подход. Как следствие, в нем нет процесса оценивания обучающихся и нет единственно правильного ответа или варианта решения.

Любая творческая личность обладает своеобразным мышлением, которое отличается, что достигает своей цели путем неординарных, творческих абстракций.

Исследователи концепции ТРИЗ выделяют шесть основных критериев:

1. Четко-поставленная цель.
2. Наличие плана достижения цели.
3. Необходимо прикладывать усилия для достижения своего плана.
4. Для решения конкретных задач необходимо наличие подобранного оборудования.
5. Необходимость противостояния авторитетам со стороны личности.
6. Необходимо достижения любого результата [2, с. 58-61].

Концепция ТРИЗ зародилась в технической науке. Далее ее распространение оказалось во многих сферах деятельности человека. Таких как: политика, искусство, бизнес, педагогика, образование, маркетинг и так далее.

Первую версию ТРИЗ разработал советский инженер Генрих Саулович Альтшуллер в 1946 году, а первая публикация выпустила им и Рафаэлем Шапиро в 1956 году [1, с. 1-2].

Большую популярность и широкое распространение концепция ТРИЗ получила в образовательных учреждениях. Она активно помогает развивать у учащихся изобретательные способности и смекалку. В настоящее время существует градация целей и задач ТРИЗа в педагогике: усовершенствование навыков творческого воображения, формирование познавательной жизнедеятельности, обучение способам решения творческих задач при помощи лексики и грамматики осваиваемого языка при работе в коллективе.

Современная образовательная среда использует разнообразные виды ТРИЗ в преподавании иностранного языка.

Любой педагог может перестраивать ТРИЗ, согласно своему видению преподаванию иностранного языка. Его можно упростить, либо сделать сложнее. Его можно подстроить под возраст ребенка или под уровень владения иностранным языком.

Современная методика преподавания иностранного языка в школе включает в себя такие аспекты как Listening, Reading, Writing, Speaking, Use of English.

В данной статье рассматривается внедрение концепции ТРИЗ через аудирование (Listening Skills).

Изучение языка не происходит без восприятия речи на слух. Ученик обязательно должен слышать речь на иностранном языке, запоминать новые слова, улавливать произношение, анализировать, повторять и использовать в своей устной речи.

На первом этапе изучения языка всегда трудно воспринимать новую речь, но спустя время, благодаря песням, фильмам, телепередачам, подкастам, аудиокнигам у обучающихся возникает интерес к изучению иностранного языка. Спустя определенное количество занятий, они начинают понимать некоторые слова, улавливать смысл высказываний или воспринимать детали

речи. Благодаря этому сами учащиеся видят прогресс в изучении иностранного языка, что и считается высокой мотивацией.

Во время обучения современные преподаватели часто используют задания аудирования из специально предназначенных для этого учебников, разбирают текст к нему вместе с учениками, учат грамматику и новую лексику.

При помощи средств ТРИЗ улучшение Listening безусловно возможен, так как данная технология обладает большим количеством методов. Например: Мозговой штурм, Синектика, Экспертиза, INSERT, Морфологический анализ, Метод контрольных вопросов, Бином фантазии, Метод ассоциаций, Синквейн, Метод фокальных объектов, Загадка, Круги Эйлера, НИЛ и другие.

Подробнее о методах ТИЗ:

1. Мозговой штурм. Данный метод предложил А. Осборн в 40-х годах. За 20-30 минут группа предлагает свои решения и при этом не допускаются никакие осуждения, чтобы не появилась боязнь высказывать своё мнение. Этот метод можно использовать после того, как сделать задание Listening и обсудить с обучающимися эту тему, выявить проблемы, грамматические конструкции и перевести незнакомые слова.

2. При морфологическом анализе, который был выдвинут швейцарским астрофизиком Цвикки, сначала выделяют оси – главные характеристики объекта, а затем по каждой оси записывают элементы – всевозможные варианты. Например, учитель проходит с детьми темы «Clothes» и «Weather» и подбирает подходящие упражнения Listening, в которые включены соответствующие слова, например, «rainy», «sunny», «windy», «a coat», «dress», «T-shirt» и так далее. После преподаватель может задавать наводящие вопросы «What kind of weather do you observe in winter?», «What kind of clothes we should wear in the window?» и другие.

3. По методу контрольных вопросов поиск направляется списком наводящих пунктов, например, можно пройти вместе с детьми тему «Vowels [æ], [ʌ], [a:]», предоставив ряд слов, например, man, that, dad, but, love, blood, great, meat в аудио сопровождении. При этом обучающиеся должны будут правильно их сопоставить по видам [4, с. 4-5].

4. Метод самообслуживания. Ученик должен сам себя проверить, выполняя вспомогательные операции [4, с. 41]. Это может использоваться при какой-нибудь проверочной работе, где будет присутствовать Listening. Например, в заданиях ЕГЭ по английскому языку существует такой раздел, в котором есть три его вида:

- Сопоставить услышанное, выбрав правильные утверждения.
- Прослушать текст и определить, какие утверждения подходят (True), какие не подходят (False) и о каких вообще не говорится (Not Stated).
- Прослушать репортаж и ответить на вопросы, выбрав из трёх предложенных вариантов [4].

После проведения пробного экзамена учитель вместе с учениками проверяют ответы, анализируют работу и делают работу над ошибками.

Таким образом, методы ТРИЗ в обучении Listening помогают улучшить эффективность изучения иностранного языка, так как усваивать информацию через игровую или проектную деятельность намного проще и интереснее.

Список литературы

1. Гасанов А.И., Гохман Б.М., Ефимочкин А.П. и др. М. Теория решения изобретательских задач. – Интерпракс, 1995. 68 с.
2. Альтшуллер Г. С. Найти идею. – Новосибирск: Наука, 1986 (1-е изд.), 1991 (2-е изд.), 392 с.
3. Альтшуллер Г. С. Творчество как точная наука. – М.: Советское радио, 1979. 78 с.

ФОРМИРОВАНИЕ НАВЫКА ЧИТАТЕЛЬСКОЙ КОМПЕТЕНЦИИ У МЛАДШИХ ШКОЛЬНИКОВ С ТЯЖЕЛЫМИ НАРУШЕНИЯМИ РЕЧИ

Сыченко Оксана Геннадьевна

учитель-логопед, МБОУ СОШ № 7, Россия, г. Белгород

Донец Любовь Петровна

учитель начальных классов, МБОУ СОШ № 7, Россия, г. Белгород

Выродова Инна Геннадьевна

учитель начальных классов, МБОУ СОШ № 7, Россия, г. Белгород

В статье рассматривается проблема формирования читательской компетентности младших школьников с тяжелыми нарушениями речи.

Ключевые слова: компетенция, формирование, чтение, навыки.

Чтение у детей с тяжелыми нарушениями речи (в дальнейшем ТНР) распространяется на способы навыка чтения, темп чтения и на понимание прочитанного. Дети с недоразвитием речи вместо плавного слогового чтения часто пользуются побуквенное, угадывающее чтение. При этом они делают много самых разнообразных ошибок. Нередко, у таких детей наблюдается тенденция объединения отдельно названных букв в процессе чтения в слова, и как следствие того, слово теряет свое значение. Учащиеся с недоразвитием речи при первичном прочтении текста могут правильно прочитывать слова, но при повторном чтении, могут допустить ошибки, воспринимая слово и текст, как что новое для них.

Часто встречающиеся ошибки у детей во время чтения:

- замена одних букв другими;
- ошибки носят неустойчивый характер;
- происходят замены целых слов;
- недочитывание или изменение окончаний;
- некоторые виды ошибок характерны для нормально читающих детей.

Чтение детей с нарушениями речи представляет собой совокупность различных нарушений, а именно: замедленный темп, застревание при чтении отдельных слов, преимущественно возвращение к повторному прочтению отдельных букв, частей слова и целых слов. Преобладающие нарушения проявляются в фонетико-фонематической системе, так и в лексико-грамматической системе, все это выражается в общем недоразвитии речи.

Нарушение навыка чтения составляет отдельную группу детей. Данное нарушение проявляет себя в том, что у детей наблюдается нарушение технической стороны речи (затруднения в соотношении зрительного образа слова с произношением), также и страдает смысловая сторона, которая является основой чтения. Чтение можно считать правильным, когда ребенок осуществляет

в своем речевом потоке и четко дифференцирует отдельные звуки в речи, тогда буквенное содержание становится и наполняется звуковым содержанием.

В период начального обучения чтению главным становится процесс узнавания буквы и соответствующего ей звука, то в дальнейшем процесс чтения перерастает в соотнесение зрительного распознавания и звукового образа слога, слов, фраз.

Несформированность представлений о звуко-буквенном составе слова приводит к тому, что возникают нарушения формирования образа слова. Нарушение четкого представления о звуковом составе слова формирует у ребенка и замедляет процесс дальнейшего зрительного представления образа слова. Необходимым условием для правильного зрительного представления, восприятия и узнавания слогов и слов, является четкое произношение фонем.

Нарушение навыка чтения у данной категории детей приводит к формированию у них дислексии. У таких детей наблюдаются затруднения в разучивании стихотворений, слабое воспроизведение графического ритма, преобладают затруднения в названии дней недели, месяцев, букв алфавита и т.д. Также наблюдаются и преобладает нарушение процесса овладения на ранних ступенях языкового развития, и как следствие – недоразвитие устной речи. Преобладает задержка в речевом развитии, которая проявляется в несвоевременном звукообразовании или в медленном развитии экспрессивного языка (отставание от нормальных детей не менее чем на 2 года), они испытывают большие затруднения при обучении чтению и письму. Эти затруднения проявляются в том, что дети при чтении не могут соотносить письменные знаки (зрительные символы) со звуками речи, называют буквы не верно, смешивают буквы сходные по начертанию, отдельные слоги, слова читают в обратном порядке.

Акт чтения осуществляется слаженной работой целого ряда физиологических компонентов, принимающих участие в организации этого процесса. В процессах чтения принимают участие различные анализаторы: слуховой, зрительный и двигательный. Нарушение любого анализатора приводит к нарушению процесса чтения.

При рассмотрении каждого из ведущих анализаторов процесса чтения, можно прийти к следующим характеристикам, которые стойко проявляются у детей с тяжелыми нарушениями речи:

- роль слухового анализатора нужна для точной дифференциации фонемы и прочной связи с буквой (графемой). У детей с тяжелыми нарушениями речи часто наблюдается тенденция нарушения фонематического слуха, как следствия владением навыком чтения.

- зрительный анализатор играет немаловажную роль в различных актах чтения. У детей с ТНР преобладает недоразвитие или снижение работы данного анализатора. Данное нарушение проявляется в недостаточном процессе формирования и развития процесса чтения. Преобладают повышенные или пониженные рефлексии, которые также отражаются на процессе формирования чтения.

Основными характеристиками дислексии являются:

1. Дислексические ошибки проявляются в заменах, перестановках, и

пропусках букв.

2. Преобладает стойкость характера нарушения и продолжительности течения заболевания.

Несформированность чтения и проявление дислексии оказывает отрицательное влияние на развитие всех компонентов языковой системы, и как результат наблюдаются неуспехи в других предметных областях.

В чтении детей с ТНР на разных этапах развития проявляются следующие виды ошибок:

- 1) добавление других звуков;
- 2) пропуски букв;
- 3) замены другими словами;
- 4) нарушения в произношении букв;
- 5) повторы слов.

Известно, что при чтении огромную роль играет боковое зрение, позволяющее вести глаз вдоль строки, не соскальзывая с нее. Кроме того, принято полагать, боковое видение расширяет равномерный охват тех слов, которые не находятся в фокусе, и тем самым ускоряет осмысление. Такой навык чтения у детей с тяжелыми нарушениями речи не сформирован, и это часто приводит к тому, что замедляется процесс чтения. Дети при чтении сползают с одной строки на другую, и указывает на обратное влияние бокового зрения. Процесс чтения нарушается из-за частых остановок, и происходит торможение.

Устная речь и чтение как различные стороны единого языкового процесса внутренне тесно связаны, поэтому различные нарушения устной речи, бесспорно, отражается на процессе чтения.

При чтении у детей с тяжелыми нарушениями речи наблюдается частые смешения и пропуски букв, замена одних букв другими при смешении звуков, сходных по артикуляции и звучанию, затруднения при сливании букв в слоги и слова. Ошибки в чтении закономерно связаны с дефектами произношения.

Таким образом, лексические, морфологические и синтаксические трудности нередко наслаиваются и дополняют друг друга, что приводит к значительным нарушениям чтения и в итоге к не сформированности читательской компетенции.

Список литературы

1. Выготский Л.С. Развитие устной речи. М.: Детская речь. – 1966. Ч. 1. – 245 с.
2. Гвоздев А.Н. Вопросы изучения детской речи. М.: Просвещение 1999. – 328 с.
3. Худенко Е.Д. Современные подходы к организации коррекционного обучения в образовательных учреждениях // Развитие и коррекция. М., 1998. – Вып. 1. – 159 с.

ОСОБЕННОСТИ ФОРМИРОВАНИЯ ЛЕКСИЧЕСКИХ НАВЫКОВ ПРИ ОБУЧЕНИИ ИНОСТРАННОМУ ЯЗЫКУ ДОШКОЛЬНИКОВ

Тенякова Елена Александровна

доцент кафедры английского языка, канд. пед. наук, доцент,
Чувашский государственный педагогический университет им. И.Я. Яковлева,
Россия, г. Чебоксары

Павлова Карина Александровна

студентка кафедры английского языка,
Чувашский государственный педагогический университет им. И.Я. Яковлева,
Россия, г. Чебоксары

Статья посвящена формированию иноязычных лексических навыков у детей дошкольного возраста. В работе раскрываются особенности обучения лексической стороне иноязычной речи на раннем этапе обучения. Рассматриваются методические принципы, основные методы и приемы обучения лексике дошкольников. Авторами предлагаются примеры игр и игровых упражнений по презентации и закреплению новых лексических единиц, а также даются некоторые рекомендации по эффективной организации процесса формирования иноязычных лексических навыков в ДОУ.

Ключевые слова: лексические навыки, иностранный язык, дошкольники, обучение, формирование.

Иноязычная грамотность граждан нашей страны дает возможность осваивать иноязычную культуру, а также нести и распространять родную культуру. В последнее время активно происходит снижение возрастного порога обучения иностранному языку, которому начинают обучать уже с дошкольного возраста. В связи с этим возникает потребность в эффективных технологиях обучения иностранному языку с учетом возрастных особенностей дошкольников.

Считается, что возрастной период от 4 до 8 лет благоприятен для усвоения иностранного языка, так как дети этого возраста отличаются пластичностью природного механизма усвоения речи, обладают неплохим речевым слухом, языковой памятью, отличной способностью к имитации. Дошкольники достаточно коммуникабельны. Кроме того, дети любознательны, им присуща потребность в новых впечатлениях [1]. У них развито эмоционально-образное восприятие языка. Однако лексическое и грамматическое чутье, функционально-стилистическое восприятие языка находятся у детей дошкольного возраста в стадии формирования и развиты еще недостаточно.

Обучение дошкольников фонетическому, грамматическому, лексическому аспектам английского языка осуществляется в тесной взаимосвязи, исходя из возрастных особенностей детей. При этом процесс обучения лексике считается для них приоритетным. Лексика является базовым строительным

материалом речи, ее содержательной стороной. Владение лексикой обеспечивает развитие речевых умений и является средством обучения другим видам речевой деятельности.

Обучение лексической стороне речи детей дошкольного возраста имеет свои особенности. Малыши любят игры, песни, музыку, яркие краски и картинки, двигательную активность, поэтому важно все это включать в процесс обучения. При разучивании стихов и песен дети двигаются в такт словам, во время игр они проговаривают рифмовки. Основной формой обучения детей является игра. Для ребенка игра – это увлекательное взаимодействие с детьми и учителем, в котором высказывания определенного типа диктуются внутренними потребностями игры.

Количество лексических единиц, лексические темы для изучения могут меняться в зависимости от вида, типа дошкольного учреждения, приоритетного направления деятельности ДОУ, учебного курса или индивидуальной программы учителя. При отборе лексического минимума для детей дошкольного возраста следует обращать внимание на то, чтобы слова обозначали понятия, хорошо известные детям на родном языке. Слова должны быть часто употребляемыми в речи и иметь большую сочетаемость друг с другом. Отбор лексического материала должен быть рассчитан на формирование активного и пассивного словаря. Примерную лексическую тематику, можно представить в виде таких тем, как: «Алфавит», «Животные», «Игрушки», «Счет», «Цвета предметов», «Глаголы», «Семья», «Мой дом», «Транспорт», «Мое тело», «Продукты», «Времена года», «Спорт».

Обучение лексической стороне речи происходит поэтапно. К основным этапам работы над лексикой относят: ознакомление с новым лексическим материалом (работа над формой слова, над его произношением); первичное закрепление (упражнения); развитие умений и навыков использования новых лексических единиц в различных видах речевой деятельности.

Общеизвестно, что дети дошкольного возраста, благодаря своему конкретно-образному мышлению, лучше всего усваивают слова, обозначающие конкретные предметы, особенно, если их можно увидеть или потрогать. Также им хорошо даются глаголы, обозначающие действия. Следовательно, при обучении лексике необходимо опираться на принцип наглядности и образности, принцип «делай и говори как я» (полное физическое реагирование / *total physical response*), принцип обучения на практике, без применения теоретических понятий. Поэтому на этапе презентации новой лексики и ее семантизации следует широко применять наглядность в виде красочных предметных, тематических и сюжетных картинок, игрушек, реальных предметов и др. Усвоение лексики идет успешнее, если ребенок видит перед собой игрушку или картинку и сам выполняет с ней действия. Важно настроить детей на усвоение новой лексики, создать коммуникативный фон с помощью сказки, рассказа, песни, музыки. Для лучшего запоминания новой лексики хорошо зарекомендовал себя так называемый метод фонетических ассоциаций. Приверженцы данного метода рекомендуют подбирать к слову на иностранном языке созвучное слово на родном языке. Например, слово «creek» (ручей) созвучно русскому

слову «крик». Чтобы дети лучше его запомнили, учитель должен придумать какую-нибудь историю, например, как какой-нибудь персонаж пошел на ручей, случайно поскользнулся и вскрикнул.

Метод полного физического реагирования также считается достаточно эффективным. Дети изображают мимикой, жестами или действиями то, о чем говорят. Особенно рекомендуется использовать данный вид деятельности при работе над лексикой, связанной с глаголами движения. При помощи двигательных упражнений можно отрабатывать практически любую лексическую тему, если дошкольники уже владеют набором команд на английском языке.

Для детей дошкольного возраста характерно неустойчивое внимание, быстрая утомляемость. В связи с этим занятия следует строить таким образом, чтобы виды деятельности менялись каждые 3-4 минуты. Это смена игр, упражнений, перемещение по аудитории. Для удержания внимания при выполнении лексических заданий методисты предлагают, например, такие приемы: произнести громко, затем шепотом, как кошка, как собака и так далее. Повторять, меняя положение: повторили стоя, присели на стульчики, затем встали в круг и так далее.

Особое внимание должно уделяться системе упражнений. Для формирования лексических навыков у дошкольников рекомендуются следующие упражнения: угадывание (слов, картинок, действий, игрушек, отгадывание загадок); аппликация, рисование, раскрашивание; лепка; физкультминутка (называние и выполнение действий и команд в одно и то же время); выбор слов/картинок по теме или по ситуации; игра «детское домино» / «лото»; повторение слов по методике «снежного кома»; беседа по теме.

Музыкальный вид деятельности представлен песнями и чантами, помогающими расширению и закреплению слов и речевых образцов. Чанты (chants) – это рифмованные тексты, по звучанию похожие на рэп. Частые повторы материала облегчают запоминание. На сегодняшний день существует много обучающих сайтов с готовой подборкой видеосюжетов для детей, сопровождающихся чантами на самые разнообразные темы, которые позволяют легко и весело отрабатывать не только определенную лексику и грамматику, но и ударение, и интонацию [2].

Любимыми видами детского творчества были и остаются рисование, лепка, раскрашивание, аппликация. Использование заданий на раскрашивание, вырезание и наклеивание, обведение по точкам при отработке иноязычной лексики представляется достаточно эффективным. Каждое выражение, используемое вначале в самой простой форме, постепенно должно усложняться за счет расширения его структуры, например: «Draw! Draw a ball! Colour the ball! Colour the ball red!».

Говоря о важности игровых методов при обучении дошкольников иностранному языку, следует подчеркнуть, что моменты игры должны присутствовать во всех видах деятельности. Приведем некоторые фрагменты работы по овладению лексикой. При работе над темой «Животные» учитель достает игрушку, показывает ее и называет слово. Дети хором повторяют. Затем он

передает игрушку одному ребенку и просит назвать животное. Ребенок проговаривает и передает игрушку следующему, и так – по цепочке. Если лексические задания увлекательны и интересны, то лексика хорошо запоминается; изучаемый материал прочно усваивается, дети испытывают радость от достигнутого результата, что способствует повышению мотивации к дальнейшему обучению. При отборе лексического материала необходимо учитывать его коммуникативную значимость для детей, объективную сложность. При обучении дошкольников иноязычной лексике следует учитывать возрастные особенности, уделять большое внимание использованию наглядно-иллюстративного материала, игр, песен, музыки, движений.

Список литературы

1. Выготский, Л.С. Игра и ее роль в психическом развитии ребенка // Вопросы психологии, 1966. – №6. – С. 62-76.
2. Джазовые чанты [Электронный ресурс]. Режим доступа <https://english-study-cafe.ru/index.php/180-video-uroki/892-dzhazovye-chanty> (дата обращения 10.03.2021)

Подписано в печать 30.12.2021. Гарнитура Times New Roman.
Формат 60×84/16. Усл. п. л. 6,04. Тираж 500 экз. Заказ № 204.
ООО «ЭПИЦЕНТР»
308010, г. Белгород, пр-т Б. Хмельницкого, 135, офис 1
ООО «АПНИ», 308000, г. Белгород, Народный бульвар, 70а