



АКТУАЛЬНЫЕ ИССЛЕДОВАНИЯ И РАЗРАБОТКИ В ОБЛАСТИ ЕСТЕСТВЕННЫХ, ТЕХНИЧЕСКИХ, ГУМАНИТАРНЫХ НАУК



СБОРНИК НАУЧНЫХ ТРУДОВ

ПО МАТЕРИАЛАМ МЕЖДУНАРОДНОЙ
НАУЧНО-ПРАКТИЧЕСКОЙ КОНФЕРЕНЦИИ
Г. БЕЛГОРОД

**16
ЯНВАРЯ
2023**

АГЕНТСТВО ПЕРСПЕКТИВНЫХ НАУЧНЫХ ИССЛЕДОВАНИЙ
(АПНИ)

АКТУАЛЬНЫЕ ИССЛЕДОВАНИЯ И РАЗРАБОТКИ
В ОБЛАСТИ ЕСТЕСТВЕННЫХ, ТЕХНИЧЕСКИХ,
ГУМАНИТАРНЫХ НАУК

Сборник научных трудов

по материалам
Международной научно-практической конференции
г. Белгород, 16 января 2023 г.

Белгород
2023

УДК 001
ББК 72
А 43

Электронная версия сборника находится в свободном доступе на сайте:
apni.ru

Редакционная коллегия

Духно Н.А., д.ю.н., проф. (Москва); *Васильев Ф.П.*, д.ю.н., доц., чл. Российской академии юридических наук (Москва); *Винаров А.Ю.*, д.т.н., проф. (Москва); *Датий А.В.*, д.м.н. (Москва); *Кондрашихин А.Б.*, д.э.н., к.т.н., проф. (Севастополь); *Котович Т.В.*, д-р искусствоведения, проф. (Витебск); *Креймер В.Д.*, д.м.н., академик РАЕ (Москва); *Кумехов К.К.*, д.э.н., проф. (Москва); *Радина О.И.*, д.э.н., проф., Почетный работник ВПО РФ, Заслуженный деятель науки и образования РФ (Шахты); *Тихомирова Е.И.*, д.п.н., проф., академик МААН, академик РАЕ, Почётный работник ВПО РФ (Самара); *Алиев З.Г.*, к.с.-х.н., с.н.с., доц. (Баку); *Стариков Н.В.*, к.с.н. (Белгород); *Таджибоев Ш.Г.*, к.филол.н., доц. (Худжанд); *Ткачев А.А.*, к.с.н. (Белгород); *Шановал Ж.А.*, к.с.н. (Белгород)

А 43 **Актуальные исследования и разработки в области естественных, технических, гуманитарных наук** : сборник научных трудов по материалам Международной научно-практической конференции 16 января 2023 г. / Под общ. ред. Е. П. Ткачевой. – Белгород : ООО Агентство перспективных научных исследований (АПНИ), 2022. – 141 с.

ISBN 978-5-6040347-4-3

В настоящий сборник включены статьи и краткие сообщения по материалам докладов международной научно-практической конференции «Актуальные исследования и разработки в области естественных, технических, гуманитарных наук», состоявшейся 16 января 2023 года в г. Белгороде. В работе конференции приняли участие научные и педагогические работники нескольких российских и зарубежных вузов, преподаватели, аспиранты, магистранты и студенты, специалисты-практики. Материалы сборника включают доклады, представленные участниками в рамках секций, посвященных вопросам естественных, технических, гуманитарных наук.

Издание предназначено для широкого круга читателей, интересующихся научными исследованиями и разработками, передовыми достижениями науки и технологий.

Статьи и сообщения прошли экспертную оценку членами редакционной коллегии. Материалы публикуются в авторской редакции. За содержание и достоверность статей ответственность несут авторы. Мнение редакции может не совпадать с мнением авторов статей. При использовании и заимствовании материалов ссылка на издание обязательна.

УДК 001
ББК 72

© ООО АПНИ, 2022
© Коллектив авторов, 2022

СОДЕРЖАНИЕ

СЕКЦИЯ «БИОЛОГИЧЕСКИЕ НАУКИ»	6
<i>Арзуманян В.В.</i> СОХРАНЕНИЕ БИОРАЗНООБРАЗИЯ СТАВРОПОЛЬСКОГО КРАЯ.....	6
<i>Ломарева М.Д., Баданина Е.Ю., Звержинская И.В.</i> ФАКТОРЫ, ВЛИЯЮЩИЕ НА ИЗМЕНЕНИЕ ЧИСЛЕННОСТИ ЗЛАТОГУЗКИ (<i>EUPROCTIS CHRYSORRHOEA</i>)	8
СЕКЦИЯ «СЕЛЬСКОХОЗЯЙСТВЕННЫЕ НАУКИ»	12
<i>Тищенко О.Е.</i> ОСНОВНЫЕ ФАКТОРЫ, ВЛИЯЮЩИЕ НА ГИБЕЛЬ ПЧЁЛ.....	12
СЕКЦИЯ «МЕДИЦИНСКИЕ НАУКИ»	17
<i>Иванчук С.В., Шимчишина О.В., Трофимов А.В.</i> ЧЕЛОВЕК КАК ФУНКЦИЯ ВРЕМЕНИ В «ПРОСТРАНСТВЕ КОЗЫРЕВА»	17
<i>Михалкина М.В., Михалкин А.П.</i> ЖИЗНЕННЫЙ ПУТЬ, СПОРТИВНАЯ КАРЬЕРА И АНАТОМИЧЕСКИЕ ОСОБЕННОСТИ ДИЕГО АРМАНДО МАРАДОНЫ	24
СЕКЦИЯ «ТЕХНИЧЕСКИЕ НАУКИ»	29
<i>Алюшина Е.Р.</i> ВОЗМОЖНОСТИ ПРИМЕНЕНИЯ БЛОКЧЕЙНА ВНЕ КРИПТОВАЛЮТ	29
<i>Келарев В.И., Бекиров Э.Э.</i> АЭРОДРОМНОЕ ТЕХНОЛОГИЧЕСКОЕ ОБОРУДОВАНИЕ ДЛЯ ТРАНСПОРТИРОВКИ СЪЕМНЫХ ЧАСТЕЙ ГАЗОТУРБИННЫХ ДВИГАТЕЛЕЙ	33
<i>Литовка М.А.</i> АНТРОПОГЕННОЕ ВОЗДЕЙСТВИЕ ЭЛЕКТРОЭНЕРГЕТИКИ НА ОКРУЖАЮЩУЮ СРЕДУ	37
<i>Ситникова С.Ю., Ельцова В.Ю.</i> ПРИНЦИПЫ ГРАМОТНОЙ ВИЗУАЛИЗАЦИИ ПРИ РАЗРАБОТКЕ ПРИЛОЖЕНИЙ.....	40
СЕКЦИЯ «ФИЛОЛОГИЧЕСКИЕ НАУКИ»	44
<i>Додоходжаева П.И.</i> УПОТРЕБЛЕНИЕ ФРАЗЕОЛОГИЧЕСКИХ ПРЕДЛОЖЕНИЙ С АРАБСКИМИ ЭЛЕМЕНТАМИ В «ХАМСЕ» КИРМАНИ.....	44
<i>Ершова М.Д.</i> СОФИСТИЧЕСКИЕ УЛОВКИ В ТРАКТАТЕ АРИСТОТЕЛЯ «О СОФИСТИЧЕСКИХ ОПРОВЕРЖЕНИЯХ».....	47
<i>Ильина О.Н., Еремина С.П.</i> СПОСОБЫ ПОВЫШЕНИЯ КАЧЕСТВА ОБРАЗОВАТЕЛЬНОГО ПРОЦЕССА НА УРОКАХ АНГЛИЙСКОГО ЯЗЫКА	50

<i>Рыбкина А.Д.</i> ОСОБЕННОСТИ КРЕОЛИЗАЦИИ ТЕКСТОВ, РЕПРЕЗЕНТИРУЮЩИХ ЛИНГВОКУЛЬТУРНЫЙ ТИПАЖ «УЧИТЕЛЬ»	53
<i>Федина М.В.</i> ФОРМИРОВАНИЕ ЯЗЫКОВОЙ ЛИЧНОСТИ СРЕДСТВАМИ ИНОСТРАННОГО ЯЗЫКА	57
СЕКЦИЯ «ИСТОРИЧЕСКИЕ НАУКИ»	62
<i>Алюшин Р.Е., Ванин А.Ю.</i> ИСТОРИЯ ОБРАЗОВАНИЯ И СТАНОВЛЕНИЯ ГОРОДА СОЧИ КАК КУРОРТНОГО ЦЕНТРА	62
СЕКЦИЯ «ЮРИДИЧЕСКИЕ НАУКИ»	66
<i>Бубельцова А.А.</i> ПОНЯТИЕ И СУЩНОСТЬ АРЕСТА ИМУЩЕСТВА	66
<i>Ковалёва Д.Р.</i> ПРАВОВОЙ МЕХАНИЗМ ЗАЩИТЫ ПРАВ УЧАСТНИКОВ ИСПОЛНИТЕЛЬНОГО ПРОИЗВОДСТВА	69
<i>Криниченко А.Н.</i> ИСТОРИЯ СТАНОВЛЕНИЯ И РАЗВИТИЯ АРБИТРАЖНЫХ СУДОВ В РОССИЙСКОЙ ФЕДЕРАЦИИ	72
<i>Ланговая К.А.</i> МЕРЫ ПРИНУДИТЕЛЬНОГО ИСПОЛНЕНИЯ	75
<i>Лапшина С.И.</i> ИНСТИТУТ СУДИМОСТИ: ИСТОРИЯ СТАНОВЛЕНИЯ	78
<i>Леонова А.И.</i> ОСОБЕННОСТИ ОБРАЩЕНИЯ ВЗЫСКАНИЯ НА ЗАРАБОТНУЮ ПЛАТУ И ИНЫЕ ДОХОДЫ ДОЛЖНИКА-ГРАЖДАНИНА	81
<i>Мирошниченко С.Р.</i> ПОНЯТИЕ И СУЩНОСТЬ ОСОБОГО ПОРЯДКА СУДЕБНОГО РАЗБИРАТЕЛЬСТВА	84
<i>Насирова Т.А.</i> СОСТОЯНИЕ ИНСТИТУТА НАСЛЕДОВАНИЯ ПО ЗАКОНУ	88
<i>Рыжкова И.Д., Гаврилова А.Ю.</i> КРИМИНОЛОГИЧЕСКАЯ ХАРАКТЕРИСТИКА ЛИЦ, ПРОВОДЯЩИХ ЛЕГАЛИЗАЦИЮ ДЕНЕЖНЫХ СРЕДСТВ И ИНОГО ИМУЩЕСТВА, ДОБЫТОГО ПРЕСТУПНЫМ ПУТЕМ	90
<i>Саяпина В.М.</i> ПРЕДМЕТ И МЕТОДЫ ИСПОЛНИТЕЛЬНОГО ПРОИЗВОДСТВА КАК ОТРАСЛИ ПРАВА	93
<i>Селезнёва Ю.В.</i> ПОРЯДОК ПРОВЕДЕНИЯ РЕГИСТРАЦИИ И УЧЁТА ПРОИЗВОДСТВ И МАТЕРИАЛОВ	98

СЕКЦИЯ «ЭКОНОМИЧЕСКИЕ НАУКИ» 101

Агапова Е.А., Чухнина Г.Я.

АУДИТ В РОССИИ: ЭТАПЫ РАЗВИТИЯ, ПРОБЛЕМЫ ФУНКЦИОНИРОВАНИЯ И ПЕРСПЕКТИВЫ 101

Долаев А.М.

БАНКРОТСТВО ФИЗИЧЕСКИХ ЛИЦ: ПРОБЛЕМЫ СУДЕБНО-АРБИТРАЖНОЙ ПРАКТИКИ..... 104

Калмыкова К.С., Чухнина Г.Я.

АНАЛИЗ ЛЬГОТНОГО НАЛОГООБЛОЖЕНИЯ ВОЛГОГРАДСКОЙ ОБЛАСТИ..... 108

Красильников К.Е.

ТОРГОВО-ЭКОНОМИЧЕСКИЕ СОТРУДНИЧЕСТВО НА СОВРЕМЕННОМ ЭТАПЕ МЕЖДУ РОССИЕЙ И БЕЛАРУСЬЮ 114

Турунтаева Д.Т., Сорокин О.Н.

НАСТРОЙКА ЭФФЕКТИВНОЙ РЕКЛАМНОЙ КАМПАНИИ В ЯНДЕКС ДИРЕКТ 118

Ысакова А.Ы.

ОСОБЕННОСТИ ТОРГОВОЙ ПОЛИТИКИ РЕСПУБЛИКИ КОРЕЯ В 1960-х ГОДАХ 121

СЕКЦИЯ «ПЕДАГОГИКА И ПСИХОЛОГИЯ» 125

Андреева Д.Ю.

ФОРМИРОВАНИЕ ТЕХНОЛОГИЧЕСКОЙ ГРАМОТНОСТИ У ОБУЧАЮЩИХСЯ СРЕДСТВАМИ «ТОЧКА РОСТА» 125

Болтовская Т.В.

СОВРЕМЕННЫЕ ОБРАЗОВАТЕЛЬНЫЕ ТЕХНОЛОГИИ В НАЧАЛЬНОЙ ШКОЛЕ 128

Борзенкова М.И., Смургина Т.М., Косова О.А., Гранкина И.Г.

ДЕКОРАТИВНО-ПРИКЛАДНОЕ ИСКУССТВО КАК СРЕДСТВО ХУДОЖЕСТВЕННО-ЭСТЕТИЧЕСКОГО ВОСПИТАНИЯ ДЕТЕЙ ДОШКОЛЬНОГО ВОЗРАСТА 132

Ситникова С.Ю., Фалеев М.Д.

ПОТЕНЦИАЛ МУЛЬТИМЕДИЙНЫХ ТЕХНОЛОГИЙ И АНИМАЦИИ В РАЗВИТИИ ВИЗУАЛЬНОГО ВОСПРИЯТИЯ ИНФОРМАЦИИ ОБУЧАЮЩИМИСЯ 137

СЕКЦИЯ «БИОЛОГИЧЕСКИЕ НАУКИ»

СОХРАНЕНИЕ БИОРАЗНООБРАЗИЯ СТАВРОПОЛЬСКОГО КРАЯ

Арзумян Виктория Викторовна

студентка, Ставропольский государственный педагогический институт,
Россия, г. Ставрополь

В данной статье описано состояние биологического разнообразия на особо охраняемых природных территориях Ставропольского края. Охарактеризованы приоритеты по сохранению биоразнообразия Ставропольского края.

Ключевые слова: Ставропольский край, Министерство природных ресурсов и охраны окружающей среды, биоразнообразие.

Ставропольский край по своим климатическим и природным условиям и при минимальной лесистости обладает значительными ресурсами объектов растительного и животного мира.

Как правило, биологическое разнообразие включает виды, внутривидовые формы и популяции всех типов растений, микроорганизмов и животных, в том числе разнообразие экосистем, распространенных не только в естественных условиях, но и созданных из сортов, пород, линий и штаммов, культивируемых, выращиваемых и разводимых человеком [4].

Для сохранения любого вида требуется не только охрана его самого, но, прежде всего, поддержание условий его местообитания и положения в системе, в целом. Любой вид или популяция организмов исторически подогнаны в определенное сообщество и занимают в этой системе конкретное положение, выполняют свою функциональную долю, адаптированы к этой системе, являются ее неотъемлемой составной частью. Поэтому, чем стабильнее эта система, тем прочнее и состояние входящих в нее видов и популяций.

В биотопах ландшафтных комплексов Ставропольского края можно встретить растительность почти всех природных зон, имеющих на Европейской территории России – от полупустынных сухих степей до хвойных лесов и альпийских лугов. Флору края составляют более 2400 видов, (без учета мхов, водорослей и грибов) [7].

В Красную книгу Ставропольского края занесено 315 видов растений, пять видов грибов и 188 видов животных. Всего же на территории края встречается восемь видов земноводных, 12 видов пресмыкающихся, 324 вида птиц и 89 видов млекопитающих [1].

Благодаря наличию в Ставропольском крае плодородных земель и других природных богатств, он является одним из интенсивно используемых регионов России, что приводит к коренному изменению природных экосистем. Это негативно сказывается на биоразнообразии.

Создание стратегии сохранения биоразнообразия любой территории начинается с инвентаризации, со сбора сведений о текущем состоянии биоразнообразия. Естественно, эти исследования должны проводиться с привлечением учёных и специалистов природоохранных служб [3].

Природоохранная деятельность в Ставропольском крае осуществляется в рамках государственной программы Ставропольского края «Охрана окружающей среды». Один из важнейших ее тематических разделов – «Сохранение и развитие сети особо охраняемых природных территорий краевого значения и биологического разнообразия». Это уникальные, невозполнимые, ценные в экологическом, научном, культурном и эстетическом отношении природные комплексы, а также объекты естественного и искусственного происхождения, которые очень важно сохранить для наших потомков [6].

В настоящее время в сфере сохранения биоразнообразия можно выделить комплекс приоритетов. Наиболее важным представляются следующие:

- предотвращение дальнейшего сокращения ценотического разнообразия и видового богатства: сохранение последних участков старовозрастных лесов, целинных степей, а также видов фауны, находящихся в той или иной степени под угрозой исчезновения;
- создание механизмов, позволяющих обеспечить сохранение максимально возможного естественного биоразнообразия на хозяйственно освоенных, интенсивно используемых человеком, а также урбанизированных территориях [2].

С точки зрения сохранения биоразнообразия и естественного функционирования природных экосистем наиболее приоритетными является сохранение девственных лесов высокой природоохранной ценности – то есть старовозрастных естественных лесов со структурой древостоев соответствующей природной динамик.

Сохранению биологического разнообразия СК включает следующие направления:

- государственный экологический мониторинг;
- государственный экологический надзор за охраной и использованием водных объектов и в области рыболовства;
- государственный надзор в области охраны объектов животного мира и охотничий надзор;
- лесной надзор (лесная охрана);
- сохранение и развитие, контроль и надзор в сфере организации и функционирования особо охраняемых природных территорий края (федерального и регионального значения);
- формирование экологической культуры населения Ставропольского края [5].

При оценке значения ООПТ в сохранении каждого вида необходимо учитывать: сведения об обитании вида на ООПТ; соответствие местоположения и размера ООПТ, а также установленного для неё режима природопользования условиям сохранения вида; фактическое состояние ООПТ. Основными показателями слабой нарушенности зооценозов ООПТ является присутствие в них популяций охраняемых, редких или уязвимых видов [3].

На наш взгляд, важным является не только определение роли ООПТ в сохранении биологического разнообразия. Необходимо учитывать и то, что

само биологическое разнообразие обладает индикационными способностями, которые можно и необходимо использовать для оценки состояния экосистем ООПТ, их мониторинга.

Список литературы

1. Абдулапбазова А.С. Биоразнообразие: экологические и правовые аспекты сохранения // Актуальные проблемы земельного и экологического права. 2021. С. 12-18.
2. Васильев А.В., Васюков В.М., Зинченко Т.Д., Кавеленова Л.М., Костина Н.В., Кудинова Г.Э., Прохорова Н.В., Розенберг А.Г., Розенберг Г.С., Саксонов С.С., Файзулин А.И., Хасаев Г.Р. Стратегии сохранения биоразнообразия: региональный аспект // Самарская Лука: проблемы региональной и глобальной экологии. 2021. Т. 30. № 3. С. 5-22.
3. Друп В.Д. Сравнительная экология фоновых видов *Sylvia* в Центральном Предкавказье // автореферат диссертации на соискание ученой степени кандидата биологических наук. 2009. С. 20.
4. Друп В.Д. Сравнительный анализ биоразнообразия на территории ООПТ «Александровский» и прилегающих к нему охотничьих угодьях // Современные проблемы науки и образования. 2012. №6. С. 558.
5. Лапенко Н.Г. Сохранение биоразнообразия природных экосистем Ставрополя // Известия ОГАУ. 2014. №1. С. 130-131.
6. Траунтвайн С.А. Друп В.Д. Оценка природоохранной ценности растительных сообществ памятника природы регионального значения «Гора городище» (Ростовская область) // Наука. Инновации. Технологии. 2014. №4. С.208-217.
7. Траунтвайн С.А. Друп В.Д. Характеристика ценопопуляций охраняемых видов растений комплексного памятника областного значения «Меловые обнажения на р. Полной» (Ростовская область) // Наука. Инновации. Технологии. 2016. №2. С.99-116.

ФАКТОРЫ, ВЛИЯЮЩИЕ НА ИЗМЕНЕНИЕ ЧИСЛЕННОСТИ ЗЛАТОГУЗКИ (*EUPROCTIS CHRYSORRHOEA*)

Ломарева Мария Дамировна

студентка кафедры «Лесоводство, экология и защита леса»,
Московский государственный технический университет имени Н.Э. Баумана,
Россия, г. Москва

Баданина Екатерина Юрьевна

студентка кафедры «Лесоводство, экология и защита леса»,
Московский государственный технический университет имени Н.Э. Баумана,
Россия, г. Москва

Звержинская Ирина Владимировна

Московский государственный технический университет имени Н.Э. Баумана,
Россия, г. Москва

В статье приводятся данные по биологии и распространению златогузки, была изучена динамика численности, по результатам которой были выявлены различные биотические и абиотические факторы, влияющие на численность и выживаемость популяции. Также, были установлены основные причины, вызывающие гибель фитофага на всех фазах развития, что важно для последующего применения полученных данных в практике защиты насаждений.

Ключевые слова: златогузка, вспышка, популяция, влияние климата, дефолиация, фитофаги.

Златогузка (лат. *Euproctis chrysorrhoea*) – вид бабочек из подсемейства волнянок. Ареал златогузки охватывает Западную и Восточную Европу, Малую и Среднюю Азию. Златогузка распространена во всей палеарктической области. На севере встречается до Голландии и южной Скандинавии, на юге – до Средиземного моря. Массовые размножения известны в дубовых лесах лесостепи и степной зоне европейской части бывшего СССР; на юге встречается в Крыму, на Кавказе и Закавказье. На Дальнем Востоке дает массовые размножения в вязовых лесах с кустарниковым подлеском.

По данным исследований Кроссман С.С. и Веббер Х.Т. 1924 года [1, с. 13], самые крупнейшие вспышки массового размножения златогузки отмечаются в Северной Америке, куда она и была завезена в прошлом веке с партией роз.

Эмбриональное развитие наблюдается при температуре 4,5°C. Сумма эффективных температур, необходимая для развития первого поколения, составляет 108-180°C. Интенсивное заселение зернобобовых культур тлями в зоне их наибольшей вредоносности наблюдается в конце мая-июне; максимальная численность отмечается в начале июня в южных регионах б. СССР, в конце июня – начале июля – в северных. Для развития оптимальны среднесуточная температура 18-22°C и относительная влажность воздуха 60-70%. Вид холодостоек, выдерживает температуру до -6°C. Отличается полиморфизмом: встречаются как зеленые, так и розовые морфы насекомого.

В южных частях ареала (Средняя Азия, Казахстан) высокая численность наблюдается только при орошаемом земледелии. Массовому размножению предшествуют годы с умеренно теплым влажным летом и влажной осенью. На территории бывшего СССР дает 10-20 поколений в год.

Природные энтомофаги: *Coccinella septempunctata* L., *C. notata* Host. (*Coccinellidae*), *Syrphus* spp., *Melanostoma* spp. и др. (*Syrphidae*), *C. carnea* Steph. (*Chrysopidae*). Среди паразитов важнейшими являются представители семейства *Braconidae* (роды *Aphidius*, *Ephedrus*).

Данный вид характеризуется значительной теплолюбивостью и светолюбивостью. Естественными резервациями вредителя являются заросли боярышника и терновника. Отсюда происходит миграция в ближайшие сады и лесные насаждения. Возникновение первичных очагов наблюдается в сухих, хорошо прогреваемых солнцем дубравах [3, с. 197], особенно приспособлены для первичного размножения порослевые не сомкнувшиеся молодняки дуба. Златогузка в естественной среде обитания показана ниже на фото.



Фото. Златогузка

Абиотические факторы, такие как тепло, влажность, свет и движение воздуха, являются наиболее важными факторами в создании среды обитания. Это связано с тем, что температура тела насекомых непостоянна. Поэтому жизнедеятельность насекомого, его поведение, темпы развития и динамика популяции часто определяются температурными условиями окружающей среды, и эти температурные условия часто являются самым важным экологическим фактором.

Влияние на их фертильность, распространение и выживание [2], являются последствия изменения климата. Прямые последствия потепления могут ускорить время развития и позволить расширить диапазон в то время как климатические влияния. Сопротивление растения-хозяина может привести к более успешной колонизации

Климатические изменения – это изменения ландшафта и особенностей земли. Их использование также может оказывать прямое и косвенное влияние на динамику насекомых и извержения.

Абиотические факторы, такие как тепло, влажность, свет и движение воздуха, являются наиболее важными факторами при создании среды обитания. Это связано с изменением температуры тела насекомых [3, с. 84]. Поэтому жизнедеятельность, поведение, скорость развития и динамика популяции насекомых часто определяются температурными условиями окружающей среды, и эти температурные условия часто являются самым важным фактором окружающей среды.

Если температура окружающей среды меняется, температура тела и состояние негров, естественно, тоже изменится. Насекомые могут жить только в определенном диапазоне температур, который варьируется от вида к виду, но составляет от 15 до 38 градусов. Оптимальным значением является 26 градусов по цельсию. Ниже этого диапазона активных температур насекомые

теряют способность быть активными и становятся уязвимыми к жаре и холоду, но они возвращаются в активное состояние, как только температура окружающей среды возвращается в диапазон активных температур. Однако они также сохраняют способность возвращаться в активное состояние, как только температура окружающей среды возвращается в активный температурный диапазон.

Также, важнейшую роль в жизни насекомых играют их взаимоотношения с различными организмами, включая животных и растения. Все эти природные силы выступают как абиотические факторы среды, которые влияют на отдельные организмы и их совокупность – популяцию или вид. Основой взаимоотношений между насекомыми и абиотическими факторами окружающей их среды являются пищевые (питательные) отношения и связи. В процессе питания насекомые заимствуют азот и углерод тела у других животных и растений, что означает, что насекомые, как потребители, находятся в самой тесной зависимости от организмов, которые являются их поставщиками пищи. В конечном итоге пища становится одним из важнейших экологических факторов и самым критическим условием их выживания.

В период исследования это насекомое было очень многочисленным на обследованных лесных кварталах, в некоторых случаях степень повреждения превышала 69%. В настоящее время наблюдается снижение численности этого насекомого. По результатам исследовательской работы, мы выявили, что одним из основных факторов, способствующих снижению численности златогузки, являются абиотические факторы окружающей среды.

Высокая плодовитость самок позволяет популяции вредителя восстанавливаться и образовывать очаги. Наибольшее снижение численности происходит в период зимовки гусениц и перехода к активному питанию, когда численность снижается примерно в девять раз. В этот период высока смертность из-за межвидовой и внутривидовой конкуренции. Индекс пола уменьшался с количеством изученных лет, составив в среднем 0,49, что указывает на то, что градиентный цикл постепенно переходит в фазу снижения. Температура окружающей среды повышается или понижается до уровня, превышающего физиологические возможности *Euproctis chrysorrhoea*.

Список литературы

1. Crossman, S. S. and H. T. Webber. Recent European investigations of parasites of the gypsy moth, *Porthetria dispar* L. and the brown-tail moth, *Euproctis chrysorrhoea* L., 1924, 76 p.
2. Пуресварн Д.С., Рокуэс А., Баттисти А. // Лесные насекомые и климат изменение. 2018. <https://link.springer.com/article/10.1007/s40725-018-0075-6> (дата обращения: 06.12.2022).
3. Савкоцкий П.П. Атлас вредителей плодовых и ягодных культур. К : Урожай, 1990. 208 с.

СЕКЦИЯ «СЕЛЬСКОХОЗЯЙСТВЕННЫЕ НАУКИ»

ОСНОВНЫЕ ФАКТОРЫ, ВЛИЯЮЩИЕ НА ГИБЕЛЬ ПЧЁЛ

Тищенко Оксана Евгеньевна

учитель, МБОУ «Ольховатская основная общеобразовательная школа Новооскольского района Белгородской области», Россия, с. Ольховатка

В статье рассматривается проблема, связанная с гибелью медоносной пчелы и причины, вызывающие массовую гибель. Актуальность данной темы состоит в том, что пчелы гибнут не только от болезней, но и в результате сложившейся экологической обстановки численность пчел резко сокращается.

Ключевые слова: медоносная пчела, акарапидоз, варратоз, пестициды.

Введение

Медоносная пчела – это одно из самых важных насекомых в России и мире. Одновременно, это один из тех видов, население которых слишком маленькое по отношению к потребности. Главная задача медоносной пчелы – во все не производство меда, как говорит ее имя. Прежде всего, она отвечает за опыление цветков растений, составляющих пищу людей и животных. Без нее потери в экономике были бы многомиллиардными [1].

Мой дедушка – пчеловод с большим стажем. Он занимается этим уже более 25 лет. Пчелиное «царство», так ласково называет их дедушка, досталось ему в наследство от его отца. Он много времени проводит на пасеке, ухаживая за пчелами. Мне нравится наблюдать за этими насекомыми – тружениками. Я хожу с дедушкой на пасеку, помогаю ему просматривать ульи, скачивать мед.

В июле 2019 года в нашем районе произошла массовая гибель пчел на пчеловодческих усадьбах. Когда дедушка Женя пришел в очередной раз посмотреть пасеку, то увидел много погибших пчел возле ульев. Меня заинтересовал вопрос «Почему это произошло?».

Актуальность данной темы состоит в том, что пчелы гибнут не только от болезней, но и в результате сложившейся экологической обстановки численность пчел резко сокращается.

Почему в последнее время сокращается численность пчел в мире?

Гипотеза моего исследования основана на представлении о том, что гибель пчел есть результат антропогенного фактора воздействия человека на окружающую среду в процессе хозяйственной деятельности.

Цель: изучить научные статьи об основных болезнях пчел и причинах заболеваний;

- выяснить причины уменьшения количества пчелосемей в районе и окрестностях села Ольховатка;
- разработать рекомендации по содержанию пчел, позволяющие сохранить здоровыми пчелиные семьи.

Задачи:

- изучить болезни пчел, их причины, основываясь на научную литературу по исследовательскому вопросу;
- проанализировать данные о причинах массовой гибели пчел в июле 2019 года;
- разработать возможные пути воздействия на экологическую ситуацию окрестностей села Ольховатка с целью сохранения имеющихся и разведения новых пчелиных семей.

Объект исследования – домашняя пасека.

Предмет исследования – болезни пчел, коллапс пчелиных семей.

Методы исследования:

- наблюдение
- сравнение
- анализ
- фотографирование

Практическая значимость работы состоит в возможности использования результатов исследования на уроках биологии, во внеурочной деятельности, в домашних пчелиных хозяйствах.

Глава I. Болезни пчел, их причины

У каждого пасечника имеется паспорт пасеки, куда вносятся результаты экспертизы подмора пчел, который отвозят в лабораторию. Сделав анализы, лаборант заносит данные в паспорт, и на основании этих данных пасечник решает какую работу необходимо проводить на пасеке.

В процессе работы с пчелиной семьей дедушка мне рассказал о том, что весной часто даже вполне сильные пчелосемьи погибают. Причинами гибели являются неправильное содержание семей во время зимовки и болезни пчел. Меня заинтересовал этот вопрос, и я решила изучить дополнительную литературу о причинах гибели пчел во время зимовки.

Вот что я выяснила.

Хорошая вентиляция – это основное и важное условие для благополучной зимовки насекомых.

При недостаточном проветривании они ведут себя беспокойно. В ульях появляется излишняя влага, что приводит к намоканию матов и рамок. Это чревато остужением всего гнезда.

В подобных условиях пчелам приходится потреблять чрезмерное количество меда, чтобы согреться. В результате их организм быстро изнашивается, кишечник начинает переполняться калом. Мед бродит и плесневеет. Как итог – наступает неминуемая гибель всей семьи. Подобная проблема характерна для зимнего периода. Она связана с недобросовестным отношением пасечников и их попытками сэкономить на подкормке и заготовке меда на зиму. Пчелы не так боятся холода, как голода.

Специалисты категорически не рекомендуют кормить насекомых сахарным сиропом. Они утверждают, что в такой подкормке нет ничего полезного.

Сахарный сироп лишь на время способен поддержать силы пчел, но при этом подрывает их здоровье. Дополнительной причиной недостатка корма

считается нахождение насекомых на голых рамках, которые они не покидают из-за холода [2].

Дедушка сказал, что отмирание семей может произойти и по «вине» природы. Лето засушливое, нектар не выделяется, следовательно, матки сократили и совсем перестали класть яйца. В зиму уходят старые пчелы. Зимой происходит «осыпание». Даже мартовская и апрельская черва погибнет из-за того, что ее некому будет обогреть. Так же паразиты оказывают влияние на жизнь пчел.

Болезнь могут и взрослые особи, и их расплод на любых стадиях развития.

Некоторые паразиты способны нанести огромный ущерб пчеловодству, снижают продуктивность больных семей и в некоторых случаях приводят к их полной гибели [2].

Одним из наиболее распространенных патологий является акарапидоз – клещевая болезнь. Паразиты поселяются в первой паре грудной трахеи и, прокалывая ее стенки, питаются клеточным соком пчел. Здесь же они активно размножаются, что ведет к закупорке респираторных путей и отравлению крови насекомых [2].

Патология представляет собой серьезную проблему в современном пчеловодстве, приводя к смерти пчелиных семей. Наиболее частая причина гибели пчел – это варратозы. Клещ *Varroa destructor* является «проводником» основных вирусных инфекций [2].

Нозематоз происходит из-за сильного ослабления пчелосемей, в большинстве случаев случается в конце зимы. Кроме поноса у пчел, наблюдается сильный подмор. Брюшко у больной пчелы увеличено, пчела вялая, не может удержаться на сотах, крылья дрожат. Для установления диагноза нозематоз подмор сдают в лабораторию. Если результат подтвердился, проводят лечение пчел препаратом фумагиллин, а также чистку и дезинфекцию улья.

Из научных статей я узнал, что пчелы подвержены многим заболеваниям. И как сказал знаменитый древнегреческий врач Гиппократ: «Болезнь легче предупредить, чем лечить».

Вывод:

- из-за нарушения технологии содержания семей у пчел возникают болезни;
- распространение происходит путем передачи от одной пасеки к другой через инвентарь, «воровства» пчел, приобретение зараженных особей;
- несвоевременная обработка пчелосемей от различных клещей и т.д.

Глава II. Массовая гибель пчел летом 2019 года

За последние 25 лет количество пчел сократилось почти втрое. И сегодня существует огромная угроза человечеству с точки зрения экологии и продовольствия [6].

В последние годы в пчеловодческих хозяйствах нашего городского округа, соседних районах отмечаются многочисленные случаи гибели пчелосемей. Каковы причины? Специалисты включают сюда и применение

пестицидов, и генно-модифицированные растения, климатические изменения, распространение мобильной связи.

В июне 2019 года в районе произошла массовая гибель пчел. Наша пасека тоже была не исключением. Погибло 40% пчелосемей. Пчелы вылетали на медосбор и не возвращались, а те что прилетали все равно гибли.

Пчеловоды забили тревогу. Обращались с жалобами в местную городскую администрацию. На жалобы откликнулись, был отобран патматериал пчел. Материал с образцами растений сельскохозяйственных культур с полей, расположенных вблизи пострадавших пасек, где на момент гибели производились пестицидные обработки посевов, были представлены в Белгородскую межобластную ветеринарную лабораторию.

В результате лабораторного анализа подмора пчел было выявлено наличие химического действующего вещества, входящего в состав одного из инсектицидов [5].

Были выявлены и наказаны виновники случившегося. Позже стали в газете сообщать о том, что будет производиться обработка полей, но как говорит мой дед – это не спасет пчел. Ведь не закроешь их в ульях.

Глава III. Рекомендации по содержанию пчел, позволяющие сохранить здоровыми пчелиные семьи

В результате исследования я убедилась в том, что причины массовой гибели пчел в разных уголках нашей страны, известные мне из различных источников, характерны и для нашей местности. Главной причиной заболеваний пчел является сам человек, неумелый и неграмотный в вопросах пчеловодства, т.е. он сам нарушает нормальное состояние пчелиной семьи.

Проанализировав научную литературу и пообщавшись со своей бабушкой, я составила памятку с рекомендациями о том, как сохранить пчелиную семью здоровой.

- пасека должна располагаться на сухих, защищенных от ветра местах, где имеется достаточная кормовая база;
- пчелиные домики размещают на расстоянии 3м друг от друга, окрашивая в распознаваемый пчелами цвет белый, голубой, желтый.
- размещать пчелиные домики необходимо так, чтобы их не повредили мыши и крысы;
- от предприятий пасека должна находиться не менее 5 км;
- пчеловод должен иметь определенные навыки не только в диагностике, но и в лечении пчел;
- особое место в работе пчеловода должна занимать профилактика заболеваний пчелиных семей. Без строгого соблюдения правил гигиены любое лечение не дает желаемого результата;
- траву на пасечной усадьбе скашивают, трупы пчел и мусор с предлетковой площадки сжигают;
- люди должны более ответственно подходить к внесению в почву химических удобрений, внедрять биологические методы защиты растений, которые предлагает наука;

- важно для профилактики болезней пчел регулярно осуществлять ветеринарно-санитарные обследования пчелосемей, систематически проводить клинические осмотры семей по летной работе и поведению пчел, а при обнаружении болезней или их признаков принимать экстренные меры к их ликвидации;

- ежегодно весной и осенью проводить профилактическую дезинфекцию.

Заключение

Итак, проводя свое исследование, я пришла к выводу, что содержание пчел – это трудное и ответственное дело.

Хочется отметить то, что пчелы первыми сталкиваются с проблемами выживания.

Проведя исследования, я выяснила, что является причиной гибели пчел:

- нарушение технологии содержания семей;
- сокращение числа медоносов;
- применение химикатов при обработке полей;
- болезни и ослабленный иммунитет.

Список литературы

1. <http://svoydomisad.ru/medonosnaya-pchela/>
2. <https://medvobлаго.ru/pchelovodstvo/pchely/uimirayut>
3. <https://heaclub.ru/osnovnye-bolezni-pchel-i-vrediteli-priznaki-sovremennye-metody-lecheniya-profilaktika-opisanie-video-nastojka-iz-podmora-pchel-metronidazol-bipin-ot-kakih-boleznej-u-pchel-bolezni-pchel-vy>
4. Нуждин А.С. Пчелы: улей и пасека. Изд.2-е М., «Колос» 1999-302с.
5. Газета «Вперед» №81 от 20 июля 2019г.
6. Газета «Белгородская правда» от 29 июля 2019г.

СЕКЦИЯ «МЕДИЦИНСКИЕ НАУКИ»

ЧЕЛОВЕК КАК ФУНКЦИЯ ВРЕМЕНИ В «ПРОСТРАНСТВЕ КОЗЫРЕВА»

Иванчук Сергей Викторович

генеральный директор, ООО МЕГА-ГЭЛАКСИ, исследователь,
Россия, г. Москва

Шимчишина Оксана Викторовна

генеральный директор, ООО ВиаДар, исследователь,
Россия, г. Москва

Трофимов Александр Васильевич

доктор медицинских наук, профессор,
генеральный директор, МНИИКА им. Академика В.П. Казначеева,
Россия, г. Новосибирск

Человек должен понимать смысл времени и использовать его соответственно в позитивном ключе, чтобы выполнить какую-то цель. Время очень дорого для всех нас. Мы должны ценить и уважать важность времени каждый момент. В статье рассматривается время как основополагающая категория жизни человека.

Ключевые слова: зеркала Козырева, время, человек, зеркала мега-гэлакси.

Н. А. Козырев полагал, что «Солнце воздействует на Землю не только лучистой энергией, но и исходящим от него усилением физических свойств времени, которое должно иметь особенное значение в жизни организмов и всей биосферы, поскольку несет начало поддерживающее жизнь. Способность живых систем сохранять и накапливать противодействие энтропии, вероятно, и определяет великую роль биосферы в жизни Земли. Действие времени накапливается в Солнце и других звёздах, компенсирует их энергопотери и будучи преобразованным в лучистую энергию становится мощным потоком жизненных возможностей Мира. Солнце и звёзды необходимы для осуществления гармонии жизни и смерти и в этом, вероятно, главное значение звёзд во Вселенной. Глубокий смысл приобретают слова Платона в «Теме»: «Эти звёзды назначены участвовать в устройении времени». К этому надо добавить, что и время участвует в устройении звёзд».

Нами формируется гипотеза, допускающая, что при взаимодействии организма человека, находящегося в моделированном «пространстве Козырева» зоне с уплотнением излученной «энергии времени», происходит ретрансформация солнечно-галактических протонных потоков, поступающих через лавину вторично ионизированных в атмосфере частиц, пополняющая энергоресурсы функциональных систем и резервы здоровья.

Цель исследования

Изучить динамику функциональной зависимости основных систем и расчетных ресурсных показателей организма человека от интенсивности

солнечно-галактических протонов, как трансформированных потоков «энергии-времени».

Задачи

1. Оценить динамику расчетных показателей функциональных резервов организма в группе волонтеров, испытывающих кратковременное пролонгированные воздействия, моделированного пространства с уплотнением «энергии-времени»;

2. Определить динамику корреляционной зависимости расчетных функциональных показателей от интенсивности солнечно-галактических протонных потоков как маркеров трансформированной звёздами «энергии-времени».

Дизайн исследования

Исследование проводилось на двух группах волонтеров (n=24), женщинах от 50 до 60 лет, проходивших в феврале-марте 2019 года, курс из 7-ми тестовых сеансов по 30 (мин), в двух городах – Москва и Санкт-Петербурге в идентичных зеркальных установках ООО «МЕГА-ГЭЛАКСИ» (рис. 1).



Рис. 1. Зеркальная установка ООО «МЕГА-ГЭЛАКСИ», применявшаяся при курсовом тестировании волонтеров в Москве и Санкт-Петербурге (февраль-март, 2019)

Для динамической оценки физиологических параметров и состояния здоровья волонтеров применялись: сертифицированный Аппаратный Программный Комплекс «БИОЛАЗ-ОБЕРОН»/«ДИАНЕЛ» (ООО "ЦИТ "НЕЛИАН", г. Москва, РФ), предназначенный для биорезонансного нелинейного NLS тестирования организма человека и компьютерного анализа изменений его гомеостаза с применением уникальной компьютерной программы "ДИАНЕЛ», программно-диагностический комплекс «ЛОТОС-ОНИКС» (НПФ «Динамика» г. Санкт-Петербург, РФ) и компьютерная программа «Гелиос», свидетельство № 970125 (АНО МНИИКА, г. Новосибирск, РФ).

Результаты

При оценке значимости различий (по критерию Стьюдента) параметров сердечно-сосудистой системы (артериальное давление и её частотные характеристики) выявлены существенные значимые отличия (по сравнению с фоном) многих расчетных функционально-резервных показателей организма волонтеров после 4 и 7 тестовых сеансов в зеркальных установках (табл. 1).

Таблица 1

Динамика психофизиологических показателей (М+/-m) у волонтеров (n=24) до (1), в середине (2) и по завершению (3) курса тестовых сеансов в зеркальных установках ООО «МЕГА-ГЭЛАКСИ»

Период		Показатели								
		АД	ЧСС	Комплекс пок-ль здоровья	Ресурс организма	Псих.-эмоц. сост-е	Возраст на дату	Адаптация	Вегетативная регуляц	
1	Фон	М	83,08	79,91	32,62	88,62	35,2	59,04	26,79	33,91
		m	2,37	2,23	3,57	8,82	3,36	1,73	3,49	4,63
2	4-й сеанс	М	76,85	70,5	46,7	130,12	46,95	52,45	41,08	55,29
		m	1,98	1,91	4,79	15,57	4,47	2,21	4,95	5,72
3	7-й сеанс	М	77,66	68,95	43,54	118,33	43,58	54,16	38,83	49,7
		m	2,1	1,71	3,56	11,78	3,54	1,81	3,77	4,37
p		1*2	0,05*	0,003*	0,02*	0,02*	0,04*	0,02*	0,02*	0,006*
		1*3	0,101	0,0004*	0,03*	0,05*	0,1	0,06*	0,02*	0,01*

Примечание: * – значимые различия ($p < 0,05$) /Иванчук, Шимчишина, Трофимов, 2019/

В середине курса отмечено значимое снижение диастолического АД, достижение энерго-благоприятного хронотропного режима сердца (уменьшение ЧСС), улучшение показателей психоэмоционального состояния вегетативной регуляции, адаптации, ресурсов здоровья, уменьшение биологического возраста волонтеров, при этом улучшение сохраняется до конца курса (кроме уровня АД и психоэмоционального статуса).

По данным компьютерной программы «Гелиос» было определено, что наиболее выраженная значимая динамика расчетных резервных показателей после 4 сеанса в зеркальных установках наблюдается у «солнцезависимых» волонтеров, головной мозг которых на 9 месяце внутриутробного развития, испытывал максимальные (по числам Вольфа) воздействия солнечной активности (Казначеев, Трофимов, 2004. С. 157–166) (Табл. 2). К концу курса (7 сеансу) у испытуемых именно этой группы в «Зеркалах Козырева», по данным

психологического анкетирования, наиболее ярко проявлялось образно-символическое мышление.

Таблица 2

Сравнительная динамика психофизиологических показателей (М+/-m) после 4-го сеанса у волонтеров с различной гелиофизической ситуацией в период внутриутробного развития головного мозга: (1) минимальной солнечной активностью (n=13) и (2) максимальной активностью Солнца (n=11) /по данным компьютерной программы «Гелиос»/

Группа	Период		Показатели			
			ЧСС	Комплекс пок-ль здоровья	Вегетативная регуляц	Био возраст
1	Фон	М	77,07	33,76	37,15	57,07
		m	3,55	5,52	7,18	2,78
2	4-й сеанс	М	70,15	42,38	52,61	53,38
		m	3,13	6,25	7,85	2,88
p 1			0,157	0,312	0,16	0,37
p 2			0,0025*	0,05*	0,02*	0,03*

Примечание: * – значимые различия ($p < 0,05$) /Иванчук, Шимчишина, Трофимов, 2019/

Значимое уменьшение биологического возраста в середине курса тестовых пребываний в зоне «уплотненной «энергии-времени» зеркальных установок у лиц, испытавших минимальное воздействие Солнца, на внутриутробно-развивающийся головной мозг составило 3,5 года, а в группе волонтеров с максимальным воздействием – 10 лет, т.е. в 3 раза более выраженное. Показано, что функциональная зависимость нейронов головного мозга от уровня солнечной активности в пренатальный период во 2-й половине тестового курса, после 7 сеанса значительно уменьшается ($R_{фон} = 0,41$, $R_7 = 0,13$).

Корреляционный анализ показателей при ДИАНЕЛ-диагностике выявил, что различные структуры головного мозга имеют неодинаковую зависимость от интенсивности солнечных и галактических протонных потоков, фиксируемых спутниковой системой GOES (НАСА) в момент исследования и, при этом, реагируют по-разному на 4 и 7 сеансах тестового курса в зеркально-моделированном пространстве (рис. 2).

Характерно, что после 4-го сеанса «зеркального тестирования» у волонтеров проявляется инверсия (изменение вектора) корреляционной зависимости частотных режимов функционирования головного мозга в диапазонах Бета (15–20 Гц) и Гамма (20–25 Гц), рассчитанных по программе «Динамика», от интенсивности (5 мэВ) солнечных протонных потоков (рис. 3).



Рис. 2. Динамика корреляционной зависимости (r) резонансного ответа различных структур головного мозга волонтеров (по данным ДИАНЕЛ-диагностики) от интенсивности потока солнечных нейтронов (30 мэВ) и галактических протонов с энергией (100 мэВ) на различных этапах «зеркального экранирования» /Иванчук, Шимчишина, Трофимов, 2019/



Рис. 3. Динамика корреляционной зависимости Бета – и Гамма ритмов головного мозга волонтеров ($n=24$) от интенсивности потока протонов 5 мэВ на различных этапах зеркального тестирования /Иванчук, Шимчишина, Трофимов, 2019/

Физиологические энергоресурсы организма волонтеров в ходе тестового курса в моделированном пространстве с уплотненной «энергией-временем» после 4 и 7 сеансов претерпевают значимые изменения: к 4 сеансу энергопотенциал во всех центрах максимально увеличивается, затем несколько уменьшается, но остается значимо большим, по сравнению с фоном ($p < 0,05$) (табл. 3).

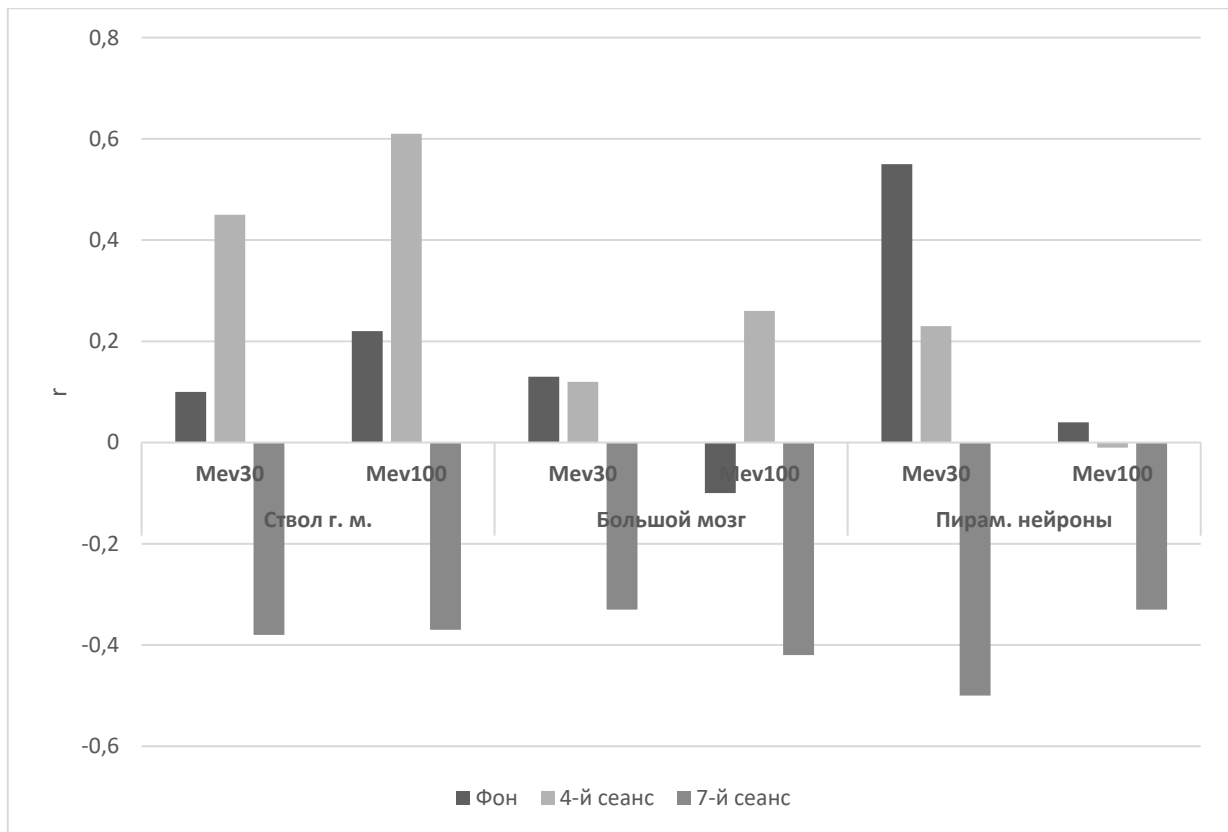
Динамика расчетных энергетических показателей (M+/-m) у волонтеров (n=24) на различных этапах курсового зеркального тестирования

Энергоцентры			1 центр	3 центр	4 центр	7 центр
№						
1	Фон	M	26,16	32,04	33,16	34,91
		m	3,55	3,38	4,71	3,44
2	4-й сеанс	M	40,75	44,54	54,54	46,33
		m	5,16	4,59	5,75	4,54
3	7-й сеанс	M	39,16	42,83	47,58	43,04
		m	3,81	3,91	4,35	3,64
p		1*2	0,025*	0,033*	0,006*	0,051*
		1*3	0,016*	0,042*	0,03*	0,11

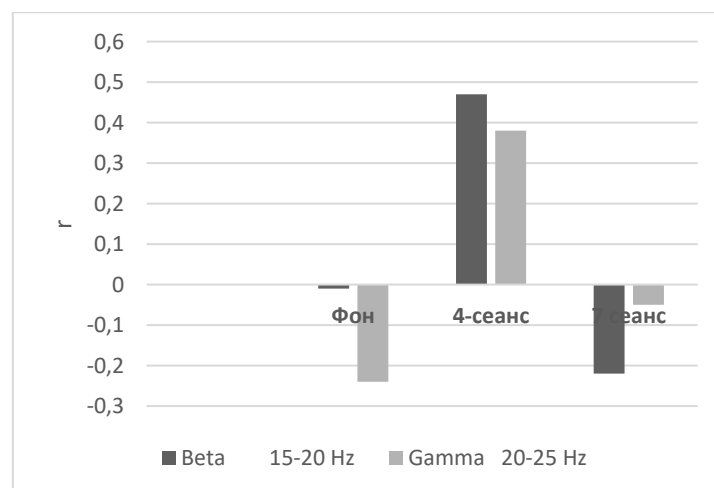
Примечание: * – значимые различия ($p < 0,05$) Примечание: чакры 1 – Муладхара, 3 – Манипура, 4 – Анахата, 7 – Сахасрара /Иванчук, Шимчишина, Трофимов, 2019/

Динамика корреляционной зависимости энергообеспечения функциональных систем организма волонтеров от солнечных протонов малых энергий в процессе пролонгированного пребывания в зоне зеркально уплотненной «энергии-времени» подтверждает нашу рабочую гипотезу – человека в «пространстве Козырева» можно рассматривать как «функцию активного Времени» (рис. 4). Солнечные корпускулярные, они же, «энерго-временные потоки», усиливают активность всех энергетических центров. Впервые показан подобный механизм автотрофного /по В.И.Вернадскому/ энергопитания человека!



Рис. 4. Динамика корреляционной зависимости (r) активности энергоцентров организма волонтеров (n=24) от интенсивности потоков солнечных протонов с энергией 5 мэВ в течение 7 сеансов пребывания в «зеркальных концентраторах «энергии-времени» (Примечание: энергоцентры (чакры) 1 – Муладхара, 2 – Свадхистана, 3 – Манипура, 4 – Анахата, 5 – Вишуддха, 6 – Аджна, 7 – Сахасрара /Иванчук, Шимчишина, Трофимов, 2019/)

Обсуждение

Представлены данные, подтверждающие авторскую гипотезу о том, что при продолжительном нахождении человека в моделированном «пространстве Козырева» происходит процесс «насыщения» организма «энергией-временем», показан механизм транспортировки от Солнца и других звёзд к биосистемам на Земле энерго-временных потоков – через протоны солнечно-галактического происхождения м, в дальнейшем, широкие «атмосферные ливни» вторично ионизированных частиц (Трофимов, 2018).

Подтвержден один из важнейших выводов Н. А. Козырева: «Активные свойства времени могут противодействовать обычному ходу процессов, ведущих к разрушению организованности, быть началом, препятствующим смерти биосистем и поэтому имеют особое значение в биологических процессах» (Козырев, 1991, с.145-146).

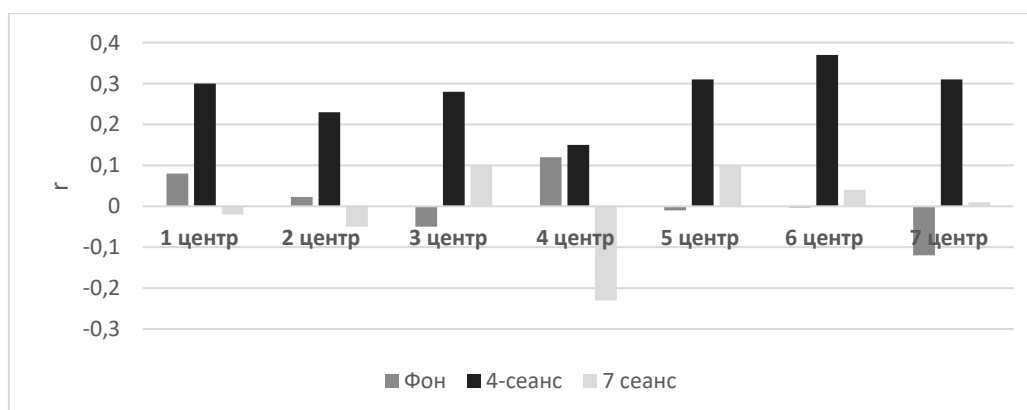
Выводы

1. Показаны значимые улучшения расчетных показателей вегетативной регуляции, психоэмоционального состояния, адаптации, ресурсов здоровья и биологического возраста испытуемых при их дискретно-продолжительном нахождении в зоне зеркально-уплотненной «энергии-времени»;

2. В ходе тестовых курсов в зеркальных установках происходят значимые изменения функциональных сопряжений организма человека с протонами солнечного и галактического происхождения через вторично ионизированные в атмосфере Земли частицы, представляющие собой трансформированные потоки «энергии-времени»;

3. Степень усвоения организмом «протонно-энерго-временных потоков» во многом зависит от гелио-восприимчивости различных отделов головного мозга (большой и средний мозг, ствол, пирамидальные нейроны и др.), сформированной под воздействием энергетики Солнца на 9-м месяце пренатального развития организма человека (Казначеев, Трофимов, 2004);

4. Полученные данные подтверждают, что живое вещество Земли и Человека в «Пространстве Козырева» допустимо рассматривать как «Функцию активного Времени» нашего мироздания.

Благодарим за участие в исследовании и обработке данных: Никитину Ирину Викторовну, Порядкину Наталию Алексеевну, Ромашечкину Александру Николаевну, Юртаеву Галину Александровну, Кочурова Владимира Сергеевича и всех волонтеров г.Москвы и г. Санкт-Петербурга.

Список литературы

1. Козырев Н.А. Избранные труды. – Л.: Издательство Ленинградского университета, 1991.
2. Казначеев В.П, Трофимов А.В. Очерки о природе живого вещества и интеллекта на планете Земля. – Н.: Наука, 2004.
3. Трофимов А.В. Зеркала в голографической Вселенной. – СПб.: РКО, 2018.

ЖИЗНЕННЫЙ ПУТЬ, СПОРТИВНАЯ КАРЬЕРА И АНАТОМИЧЕСКИЕ ОСОБЕННОСТИ ДИЕГО АРМАНДО МАРАДОНЫ

Михалкина Марина Владимировна

ассистент кафедры анатомии человека,
Уральский государственный медицинский университет,
Россия, г. Екатеринбург

Михалкин Антон Павлович

ассистент кафедры физической культуры,
Уральский государственный медицинский университет,
Россия, г. Екатеринбург

Статья посвящена великому аргентинскому футболисту Диего Армандо Марадоне, ушедшему из жизни 25 ноября 2020 года. В статье освещены основные этапы его жизненного пути и спортивной карьеры, проанализированы анатомические и физиологические особенности, лежавшие в основе выдающегося футбольного таланта Марадоны.

Ключевые слова: Диего Армандо Марадона, футбол, спортивная анатомия.

Прошло уже более двух лет со дня ухода из жизни великого аргентинского футболиста Диего Армандо Марадоны, но память о нем не угасает. На прошедшем в конце 2022 г. чемпионате мира (ЧМ) по футболу имя его неоднократно упоминалось, приводились в пример его приемы игры и забивания голов, его бурный темперамент и неукротимая воля к победе. Может быть, в связи с этим авторам захотелось еще раз написать об этом необыкновенном футболисте, больше делая акцент на его анатомических и физиологических особенностях, приведших к формированию феноменального футбольного дара.

Диего Армандо Марадона родился 30 октября 1960 г. в маленьком городке Ланус неподалеку от столицы Аргентины Буэнос-Айреса. Его отец, тоже Диего Марадона, был потомственным рабочим и на момент рождения сына служил на мельнице Тритумоль. Мать, урожденная Далма Сальвадора Франко, занималась детьми и домашним хозяйством. Старшими в семье были 4 дочери – Рита, Ана, Эльза, Мария. Диего родился пятым по счету и первым мальчиком, после него появились еще два сына Рауль и Уго, последней была дочь Клаудиа. Семья жила бедно, бытовые условия оставляли желать лучшего.

Видимо, Диего от природы обладал мощным вестибулярным аппаратом и хорошо выраженными мышцами ног, потому что уже в 10 месяцев начал самостоятельно ходить. И тяга к футболу, вероятно, была заложена в нем самой природой, но свои первые футбольные навыки Диего оттачивал на фруктах: прохожие на улице с интересом наблюдали, как 3-летняя кроха катает ножкой апельсин. Свой первый настоящий мяч Диего получил только в 7 лет, в подарок от двоюродного брата. А в 9 лет он уже начал выступать за детскую футбольную команду «Las Sebolitas», название которой переводится очень забавно – «Луковки». Мастерство юного футболиста росло так быстро, что

вскоре его пригласили в национальную сборную Аргентины, где он стал самым молодым игроком. Уже в 16 лет Диего считался звездой. Однако, когда в 1978 г. в Аргентине был разыгран Кубок мира по футболу, Марадона оказался в запасе и не принимал участие в играх, поэтому и не разделил радость победы своей команды, которая выиграла эти соревнования. Правда, в следующем году именно он привел юношескую команду страны к победе в Кубке мира. Тогда же он был назван игроком года среди спортсменов стран Южной Америки. Очевидно, Марадона уже не мыслил свою дальнейшую судьбу без футбола. Конечно, в спорте не бывает побед без поражений, они идут чередой, сменяя друг друга. В 1982 г. вместе с взрослой сборной Аргентины Марадона разделил горечь поражения: им не удалось отстоять Кубок мира [1, с. 240].

Некоторое время, с 1982 по 1984 год, он выступал за профессиональный испанский футбольный клуб в Барселоне, потом, в 1984 г., его пригласили в клуб «Наполи» в Италию. Итальянцам пришлось заплатить Марадоне крупную сумму, но они не прогадали: ведь только благодаря его игре, «Наполи» выиграл титул чемпиона страны. Произошло это в 1989 г. и стало настоящим событием не только для самой команды, но и для всей Италии, поскольку такое случилось впервые.

Играя в другой стране, Марадона время от времени выступал и за национальную сборную Аргентины. Он помог своей команде вернуть титул чемпиона чемпионов после победы в первенстве 1986 года. На ЧМ-1986 Диего приехал капитаном сборной Аргентины. В четвертьфинале аргентинцы должны были встретиться с англичанами. За 4 года до этого Британия унизила Аргентину в войне за Фолклендские (Мальвинские) острова, поэтому игра имела политический подтекст. На 51-й минуте матча Марадона забил свой самый знаменитый гол. В столкновении с вратарем англичан Питером Шилтоном он кулаком левой руки подправил мяч в сетку ворот. Однако судья ничего не заметил и засчитал гол. «Я не коснулся мяча, это была рука бога», – заявил Марадона впоследствии [5, с. 39]. Разозленные англичане ринулись отыгрываться, и тут случилось вообще невероятное. Завладев мячом в центре поля, Диего обошел 6 соперников и направил мяч в ворота. «Это был гол из области фантастики», – сказал позднее тренер англичан Бобби Робсон [4, с. 127]. Сам же Марадона пояснял: «Мне понравился этот гол. Но это был всего лишь один гол. Им не завоеешь чемпионат...». В конце игры англичане отыграли один мяч, но игра завершилась в пользу Аргентины 2:1. Марадону за игру в этом матче окрестили «Микеланджело от футбола». Выиграв у англичан в четвертьфинале, аргентинская команда победила в финале французов и стала чемпионом мира. Но главной игрой для сборной Аргентины в этом чемпионате было все-таки сражение с Англией. Марадона потом объяснил это так: «Для нас, для страны, которую мы представляли, игра с Англией была финальной. Мы защищали не просто честь сборной, но честь страны. Конечно, до матча мы говорили, что футбол никак не связан с войной за Мальвинские острова, но мы знали многих ребят, которые погибли там, подстреленные, как птицы. Это была месть. Как будто мы отвоевали несколько островов. В предматчевых интервью все мы говорили, что футбол и политику нельзя мешать, но это была

ложь. Мы не могли не думать об этом... Для нас победа значила больше, чем просто выигрыш, выход в следующий круг и вылет Англии из чемпионата. В какой-то мере мы винили английских футболистов за все, что произошло, за все страдания аргентинского народа. Это чувство было сильнее нас: мы защищали цвета флага, погибших ребят и тех, кто уцелел. Думаю, потому-то мой гол так много значил. Собственно, оба гола. В обоих была своя прелесть» [2, с. 38].

После победы сборной Аргентины на ЧМ-1986 Диего Марадона оказался в зените славы. Его стали называть достойным преемником другого великого футболиста, бразильца Пеле. Марадона встречался и беседовал с Пеле в 1990 г., но в конце жизни он не любил вспоминать об этом.

В чем же все-таки причина невероятных спортивных успехов Диего Марадоны? Конечно, у него был яркий природный талант, в основе которого лежали врожденные и, возможно, генетически обусловленные анатомо-физиологические особенности. Несомненно, у Марадоны был высоко развитый мозжечок, который на бессознательном уровне руководит работой вестибулярного аппарата и координацией движений. В анатомии есть такое понятие как «мозжечковая поправка произвольных движений» [3, с. 57], которая убирает излишнюю инерцию, делает произвольные движения более плавными и точными. У Марадоны и эта функция мозжечка, естественно, работала прекрасно. У него были короткие толстые ноги с мощно развитыми мышцами, и это являлось причиной того, что на футбольном поле Диего не падал, даже если его били по ногам. Один из первых тренеров Марадоны, Франсиско Корнехо, говорил: «Диего Марадона был похож на деревянную куклу-неваляшку: сколько его ни толкай, он всегда остается на ногах» [4, с. 126]. Диего был левшой, как и его отец, с раннего детства учивший сына бить по мячу с левой ноги. Диего мог бить по нему с любых положений, он обладал точнейшим пасом и отличным ударом с левой в игре и со штрафных, которые тренировал с детства. У Марадоны было прекрасное боковое зрение, отсюда отличное видение поля, благодаря чему он мог делать голевые пасы на других нападающих своей команды. Марадона был настоящий страстишник: он выделялся своей нацеленностью на борьбу и даже при потере мяча «опекал» соперника, пока мяч не вернется к его команде. Марадона был чрезвычайно трудолюбив и настойчив на поле, он обладал феноменальной техникой, пользовался различными нефутбольными приемами: подкидываниями, перебрасываниями, катаниями мяча, причем делал это все на очень высокой скорости, благодаря чему обводил многих соперников. Марадона обладал необыкновенной выносливостью, он мог бегать без усталости оба тайма. Очень интересную характеристику Марадоне дал Антонио дель Монте, профессор римского Института спорта, специалист по адаптации спортсменов к высокогорью, готовивший Марадону к мундиалу по просьбе тренера сборной Аргентины Билардо. Он писал: «Я работал не над Марадоной, а с Марадоной. Более того, в этой работе принимал участие фактически весь факультет. И Марадона был не пассивным клиентом, а активным, заинтересованным участником этой работы, человеком, который стремится как можно больше узнать о самом себе. Это очень чувствительный, с

тонкой нервной деятельностью и острым умом человек. И еще я бы отметил одержимость, преданность любимому делу – футболу. Уже тогда мне казалось, что Марадона один способен победить всех. Упорство, воля, терпение сделали свое дело. Я поверил в способности этого молодого человека. Низкий центр тяжести и крепкие ноги делали его богатырем на футбольном поле. Эластичность мышц, мощь мускулатуры удачно сочетались с прекрасной реакцией и необычайной выносливостью. В физическом плане его можно сравнить с Аполлоном. В моральном – это Овод, человек, всегда готовый сражаться за победу. Такой спортсмен нужен любой команде. Его маленькие ноги – чудесный механизм. Марадона похож на автомашину, обладающую мощным мотором и маленькими колесами. Такой автомобиль раньше других набирает ускорение. Природа наградила его способностью быстро напрягать и расслаблять мышцы, мгновенно менять направление движения. Во время тренировок на футбольном поле в Мексике я с коллегами следил за всеми его движениями с хронометром, и было видно, что его организм действовал как совершенная машина. Ни один футболист, участвовавший в чемпионате, даже из привыкших к высоте мексиканцев, не сумел превзойти его ни в мастерстве, ни в спортивной форме. В течение подготовки Марадона посвящал все свое время футболу, не ходил на вечеринки, даже избегал встреч с друзьями. По графику вставал в 8 и ложился в 10, а также выполнял ежедневный капитанский ритуал: перед сном обходил своих партнеров по команде и желал им доброй ночи, считая, что капитан должен быть душой команды».

Перед финальным турниром ЧМ-1986 по футболу Марадона сказал: «Этот чемпионат будет мой!». И он действительно пережил тогда триумф. Но Марадона блестяще играл и в финале ЧМ-1990, хотя аргентинцы уступили тогда команде из Западной Германии [1, с. 241].

Добившись достаточно высокого общественного положения в Европе и высоких показателей в мировом спортивном рейтинге, Марадона стал вести эксцентричный образ жизни. Чтобы ничем не ограничивать свою свободу, он долго не обзаводился семьей и на своей невесте женился уже после того, как у них родилось двое детей. Но и после этого знаменитый футболист не изменил свой образ жизни.

Марадона был замешан в нескольких драках, а в 1991 году, после того, как его обвинили в употреблении наркотиков, возникли серьезные проблемы в его профессиональной карьере.

В том же году он перестал играть в «Наполи», а вскоре за использование наркотиков его на 15 месяцев отстранили от международных соревнований. В сентябре 1992 г. Марадона вновь восстановил свои контракты, выступив в составе испанской футбольной команды «Севилья». Однако всего через сезон контракт был снова прерван. Причиной этого стало необузданное поведение звезды, в результате чего в команде постоянно вспыхивали ссоры и столкновения. Вот тогда Марадона впервые заговорил о том, что хочет уйти из большого спорта. Однако в 1993 г. он попытался вернуться и подписал новые контракты. Но, очевидно, без допингов играть он уже не мог. В 1994 г., во время ЧМ по футболу, Марадону вновь отстранили от международных

соревнований, поскольку у него оказались положительными тесты на применение запрещенных анаболических препаратов. На некоторое время Марадона стал тренером аргентинской сборной по футболу – «Racing Club», но уже в середине 1995 г. он покинул и этот пост. 25 октября 1997 г., за 5 дней до своего 37-летия, он объявил о завершении карьеры игрока. Совсем расставаться с футболом Диего не хотел, он пробовал себя на административных, затем опять на тренерских должностях, но без особого успеха.

Наркотики, алкоголь и лишний вес подорвали здоровье великого футболиста. 14 января 2012 г. Марадона был госпитализирован по поводу мочекаменной болезни, 15 января прооперирован. В период пандемии коронавирусной инфекции, оказавшись в изоляции, Марадона регулярно злоупотреблял алкоголем. 3 ноября 2020 г. он был госпитализирован с подозрением на инсульт, но уже 11 ноября его выписали из клиники, т.к. этот диагноз не подтвердился. А 25 ноября 2020 г. у 60-летней звезды футбола внезапно остановилось сердце. Вскрытие назвало причиной смерти футболиста острый отек легких на фоне хронической сердечной недостаточности. Также при вскрытии у него подтвердились такие диагнозы, как дилатационная кардиомиопатия, кардиомиофиброз, цирроз печени, хроническая болезнь почек. Президент Аргентины объявил в стране трехдневный траур. Церемония прощания с Марадоной состоялась 26 ноября 2020 г. в Президентском дворце в Буэнос-Айресе. Проститься с Диего пришли миллионы людей, на пути к гробу выстроилась очередь длиной в семь кварталов. Похоронили великого футболиста на кладбище Хардинде-Белья-Виста муниципалитета Сан-Мигель, рядом с могилой его родителей [4, с. 128].

Так до обидного рано закончились спортивная карьера и жизнь Диего Армандо Марадоны. Можно только предполагать, каких еще высот в футболе он мог бы достичь, если бы не связался с наркотиками, не злоупотреблял алкоголем, правильно питался и соблюдал спортивный режим. Но, как говорится, судьба не знает сослагательного наклонения, и нам остается только сожалеть о безвременном уходе из большого спорта и из жизни этого великого футболиста.

Список литературы

1. Все обо всех. Том 7 / Научный редактор В.В. Славкин // Москва: филологическое общество «Слово», АСТ, «Ключ-С», Центр гуманитарных наук при факультете журналистики МГУ им. М.В. Ломоносова. – 1997. – 480 с.
2. Все о спорте / Авт.-сост. Г.П. Михалкин // Москва: ООО «Издательство Астрель», ООО «Издательство АСТ». – 2000. – 160 с.: ил. – (серия «Для мальчиков»).
3. Гайворонский И.В. Нормальная анатомия человека: учебник для мед.вузов в двух томах. – Т.2. – 5-е изд., испр. и доп. – СПб.: ООО «Изд-во СпецЛит». – 2000. – 423 с.: ил.
4. Михалкина М.В., Пономарев А.С., Михалкин А.П., Михалкин К.П. Легенда мирового футбола / Сборник научных трудов по материалам Международной научно-практической конференции «Инновационные результаты современных научных исследований». – 14.01.2022. – Белгород: Агентство перспективных научных исследований (АПНИ). – С.124-129.
5. Ткаченко Святослав. Диего Марадона. Закат звезды / «Дарья Биография». – 2021. – №1. – С.38-39.

СЕКЦИЯ «ТЕХНИЧЕСКИЕ НАУКИ»

ВОЗМОЖНОСТИ ПРИМЕНЕНИЯ БЛОКЧЕЙНА ВНЕ КРИПТОВАЛЮТ

Алюшина Екатерина Романовна

студентка 4 курса направления подготовки «Информационная безопасность»,
Московский государственный лингвистический университет,
Россия, г. Москва

В статье рассматриваются вопросы внедрения технологии блокчейн для различных бизнес-процессов.

Ключевые слова: блокчейн, распределенный реестр, смарт-контракт, цифровой паспорт.

Неоспоримо, что технология блокчейн уже покорила мир. Основная и очевидная область применения этой технологии – криптоиндустрия. Однако благодаря своему высокому коммерческому потенциалу, технология находит себе новое применение в многочисленных отраслях экономики. Она может быть использована для гораздо более широкого спектра активов, таких как автомобили, недвижимость, предметы роскоши, продукты питания и т.д.

Блокчейн сформировал базовую технологию, которая помогла в организации финансовых транзакций. Она представляла собой распределенный выступ в одноранговой сети, общедоступный и анонимный. Иначе говоря, блокчейн обладает всеми функциями, которые были синхронизированы с необходимостью создания системы безопасных и прозрачных транзакций [1].

По мнению Банка Англии, блокчейн – «технология, позволяющая людям, которые не знают друг друга, доверенно и совместно использовать запись событий». Невозможно подделать данные внутри этой системы, поэтому она признана коррупционно-стойкой.

Блокчейн – это неизменяемая структура данных, состоящая из списка блоков, где каждый следующий блок содержит хеш предыдущего блока. В результате такого хеширования цепочка блоков становится неизменяемой: нельзя изменить или удалить блок из середины цепи, не перестроив все блоки выше, потому что малейшее изменение потребует перестройки (пересчета хешей) всех блоков выше изменения. Сочетание сложности подсчета хеша нового блока, а также легкости проверки правильности хеша как раз и обеспечивает блокчейну серьезную устойчивость к неправомерным изменениям [2].

С точки зрения маркетинга, использование блокчейна для создания смарт-контрактов – это способ для бизнеса обеспечить дополнительные меры безопасности и гарантии клиентам. Смарт-контракты обеспечивают повышенную безопасность за счет проверки, записи и шифрования всех транзакций на блокчейне. Эти контракты также могут автоматически создавать резервные копии и дубликаты, обеспечивая дополнительную безопасность, доверие, прозрачность и защищенность. Используя смарт-контракты, цифровые агентства

могут установить большее доверие с клиентами и защитить их данные и конфиденциальность [3].

Распределенные реестры стали актуальны, например, в энергетическом секторе. Крупные оптовые продавцы электроэнергии рассматривают розничных продавцов как источник неэффективности на потребительском рынке. Они владеют небольшой частью сетевой инфраструктуры и управляют только теми видами услуг, которые может выполнять технология блокчейн, а именно выставление счетов и учет энергопотребления. Замена посредников платформой на основе распределенных реестров сократит выплаты пользователей примерно на 40%. Подключившись к сети, потребители смогут покупать энергию по желаемой цене напрямую из энергосистемы. Это приведет к созданию более справедливых и стабильных рынков и снижению стоимости электроэнергии.

Запущенный в мае 2019 года проект Enchain 1.0 немецкой компании PONTON является первым в мире оптовым продавцом энергии на основе блокчейна. Компания предоставляет услуги по передаче данных через децентрализованные платформы. Добыча блока в сети Enchaine составляет 1 секунду. Это очень быстро по сравнению с традиционными Bitcoin (10 минут) и Ethereum (10-20 секунд).

В 2019 году энергетические компании Marubeni и LO3 Energy запустили в Японии пилотный проект, направленный на управление рынком с помощью блокчейна. Для этого была представлена платформа, в рамках которой обычным потребителям предоставляется возможность вырабатывать электроэнергию, а ее излишки продавать обратно в сеть.

В декабре 2019 года «Россети» сообщили о реализации проекта по использованию блокчейна для автоматического учета электроэнергии. Решение напрямую интегрировано с приборами учета электроэнергии, а также с Альфа-Банком, который организовал цепочку транзакций от конечного пользователя до сетевой и сбытовой компаний.

Данные о потреблении электроэнергии конкретным домохозяйством непосредственно со счетчика передаются в блокчейн и отображаются в приложении. Потребитель, в свою очередь, имеет возможность отслеживать потребление электроэнергии в режиме реального времени [4].

Технология блокчейн за последние несколько лет уже неоднократно доказывала свою эффективность и в вопросах, связанных с электронными процессами. На рынке уже работает ряд блокчейн-сервисов дистанционного голосования. Например, был запущен сервис WE.Vote, разработанный российской компанией WavesEnterprise, о которой было упомянуто в предыдущем примере.

Сервис использует для хранения данных блокчейн-сеть, включающая более 40 независимых узлов. Данные голосования принимаются, проверяются и хранятся в неизменном виде в каждом узле. Для наблюдателей предусмотрены технические средства, позволяющие удостовериться в том, что голосование прошло без нарушений. Конфиденциальные данные голосования

хранятся отдельно и доступны только администраторам при авторизации, но они не могут повлиять никаким образом – только остановить его [5].

В феврале 2016 года компания Nasdaq и правительство Эстонии объявили о возможности использования государственной платформы цифрового резидентства e-Residency для упрощения процесса блокчейн-голосования на собраниях акционеров компаний, котируемых на единственной регулируемой в стране бирже Nasdaq's Tallinn Stock Exchange. Платформа e-Residency – электронная система идентификации, широко используемая жителями Эстонии и людьми, которые имеют в стране бизнес-интересы и позволяющая всем владельцам соответствующих идентификационных карт и цифровых ключей получать доступ к широкому спектру правительственных, банковских и других услуг [6].

В контексте розничной торговли контрафакция оказывает особенно негативное воздействие, приводя к отзывам продукции, ущербу репутации бренда, снижению доверия потребителей и, в конечном счете, значительным денежным потерям.

Блокчейн в розничной торговле может помочь компаниям бороться с контрафакцией, надежно идентифицируя документ, подтверждающий происхождение продукта. Он также может быть использован в качестве защищенной системы отслеживания, которая обеспечивает видимость по всей цепочке поставок, от добычи сырья до отгрузки продукта конечному потребителю.

Та же логика может быть применена и к вторичному рынку, поскольку любой покупатель может зарегистрировать право собственности на данный продукт в блокчейне. Когда он или она решит продать этот продукт, второй покупатель также может записать свое право собственности на продукт в блокчейне. В довольно отдаленном будущем, когда блокчейн в розничной торговле получит широкое распространение, это будет стимулировать всех покупателей регистрироваться в реестре, поскольку незарегистрированное владение, скорее всего, снизит стоимость товаров при перепродаже.

Алмазная индустрия – одна из крупнейших отраслей природной добычи, которая является потенциальным клиентом технологии блокчейн. Транспортировка и транзакции являются сложно отслеживаемыми процессами, а каждая продажа при этом позволяет получать прибыль в течение нескольких лет. Бриллианты становятся инструментами в ходе нелегального обогащения и финансирования терроризма в огромных масштабах по всему миру.

Над решением целого ряда подобных проблем работает компания Everledger. Она предоставляет различным заинтересованным участникам доступ к реестру с неизменяемыми данными, позволяющему идентифицировать бриллианты и подтверждать подлинность операций с ними. Сервис выпускает для каждого драгоценного камня «цифровой паспорт» – уникальную метку, сопровождающую его во всех связанных с ним операциях. Помимо алмазной индустрии, любой товар может быть защищен таким образом [7].

Блокчейн может быть применен не только для политических структур. В частности, существует целая международная виртуальная нация

VITNATION со своими гражданами, партнерами и физическими местами по всему миру.

Другим примером является платформа Advocate, созданная для улучшения взаимодействия граждан с государственными представителями, нацеленная на помощь, как рядовым членам общества, так и претендентам на позиции управляющих в местных государственных органах.

Также существует проект Borderless – платформа гражданского управления, позиционирующая себя как коалиция доступных всему миру юридических и экономических услуг на основе умных контрактов и блокчейна Expanse.

Что касается решений для эффективного управления внутри организаций, то для этой цели существуют такие сервисы, как Otonomos, BoardRoom и Colony, которые предоставляют услуги по автоматизированию процесса формирования, финансирования и управления компанией с помощью блокчейн.

Когда дело доходит до будущего, то блокчейн – это динамичная технология, и, подобно Интернету, который изменил мир, ожидается, что блокчейн будет способен совершить то же самое. Все больше и больше компаний сейчас переключают свое внимание на эту технологию. По замыслу, информация, однажды введенная в этот распределенный цифровой реестр, является неизменяемой. Таким образом, повышается доверие к бизнес-сети. Это не только экономит время, но и делает систему еще более прозрачной и безопасной. Это основная причина, по которой биткойн и другие криптовалюты приобрели популярность. Блокчейн также появляется в некоторых других областях, таких как мониторинг цепочек поставок, мониторинг лекарственных препаратов, обмен данными, авторское право, налоговое регулирование и торговля акциями. Если говорить с точки зрения перспективности: блокчейн – это многообещающая развивающаяся область. Прямо сейчас на рынке количество разработчиков, ориентированных на блокчейн, недостаточно для удовлетворения спроса бизнеса, но как спрос на разработчиков, так и количество вариаций применения данной технологии будет продолжать расти.

Список литературы

1. Свон М. Блокчейн: схема новой экономики / М. Свон. – Москва: Олимп-Бизнес, 2017. – 230 с.
2. R.Hunt. PKI and digital certification infrastructure // IEEE Xplore URL: <https://ieeexplore.ieee.org/abstract/document/962346> (дата обращения: 05.01.2023)
3. Блокчейн: архитектура, криптовалюты, инструменты разработки, смарт-контракты / пер. с англ. М. А. Райтмана. – М.: ДМК Пресс, 2019. – 538 с.
4. Все про применение блокчейна в электроэнергетике // Crypto.ru URL: <https://crypto.ru/blokchejn-v-ehlektroehnergetike/> (дата обращения: 03.01.2023)
5. Waves Enterprise Products // Waves Enterprise URL: <https://wavesenterprise.com/products-and-services> (дата обращения: 03.01.2023)
6. Блокчейн и биткойн в Эстонии – как развивается индустрия в стране // Единый портал Электронной подписи URL: <https://iecp.ru/international/news/item/408269-blokchejn-bitkoin-v-ehstonii> (дата обращения: 04.01.2023).
7. A marketplace for blockchain diamonds with verified provenance and sustainability claims // Everledger URL: <https://everledger.io/industry-solutions/diamonds/> (дата обращения: 04.01.2023).

АЭРОДРОМНОЕ ТЕХНОЛОГИЧЕСКОЕ ОБОРУДОВАНИЕ ДЛЯ ТРАНСПОРТИРОВКИ СЪЕМНЫХ ЧАСТЕЙ ГАЗОТУРБИННЫХ ДВИГАТЕЛЕЙ

Келарев Валерий Иванович

старший преподаватель кафедры технической эксплуатации
летательных аппаратов и наземного оборудования,
Донской государственной технической университет,
Россия, г. Ростов-на-Дону

Бекиров Эрвин Эльдарович

студент кафедры технической эксплуатации летательных аппаратов и
наземного оборудования,
Донской государственной технической университет,
Россия, г. Ростов-на-Дону

В статье рассмотрено технологическое оборудование для транспортировки к месту ремонта и обратно наиболее повреждаемых при эксплуатации воздушного судна воздухозаборника и вентилятора газотурбинного двигателя.

Ключевые слова: авиационный газотурбинный двигатель, воздушные суда, транспортировка, повреждения.

Воздушные суда при эксплуатации получают повреждения, причинами которых могут быть как повреждения вызванные износом конструкции и узлов, так и случайные механические повреждения, причиной которых могут быть столкновения воздушных судов при наземной эксплуатации с элементами инфраструктуры аэродрома, другими воздушными судами или с транспортно-технологическими средствами обеспечения полетов авиации [1].

По статистике самыми повреждаемыми частями воздушных судов являются фюзеляж и шасси. Также различного рода повреждения получают и двигатели воздушных судов, например, к наиболее повреждаемым частям газотурбинных двигателей относятся воздухозаборники и вентиляторы. Ремонт данных частей, ввиду того что они являются съемными, осуществляется в специализированных мастерских или в ремонтных предприятиях, при этом для их транспортировки до места ремонта и обратно в настоящее время не предусмотрено технологического оборудования. Наличие специальных технологических средств, для транспортировки крупногабаритных частей газотурбинных двигателей к месту ремонта, позволяет исключить возможность их повреждения при осуществлении перевозки, а также повысить удобство обслуживания снятых конструкций проводимое непосредственно на самих тележках, обладающих высокой маневренностью [2].

В результате проведенного патентного поиска были определены перспективные технические решения, представленные ниже.

Для транспортировки створок вентилятора мотогондолы авиационного турбореактивного двигателя предлагается устройство, представленное на

рисунке 1, представляющее собой модернизированную тележку. Рама 1 тележки представляет собой сварную рамную конструкцию, на которой установлены боковые лестницы 12, 13 с наклонными стойками 14, 15 и поручнями 16, 17, имеющие рабочую площадку 18, предназначенную для удобства доступа к верхним узлам подвески створок. На наклонных стойках 14, 15 установлено коромысло 19 для подвески створок вентилятора мотогондолы авиационного турбореактивного двигателя.

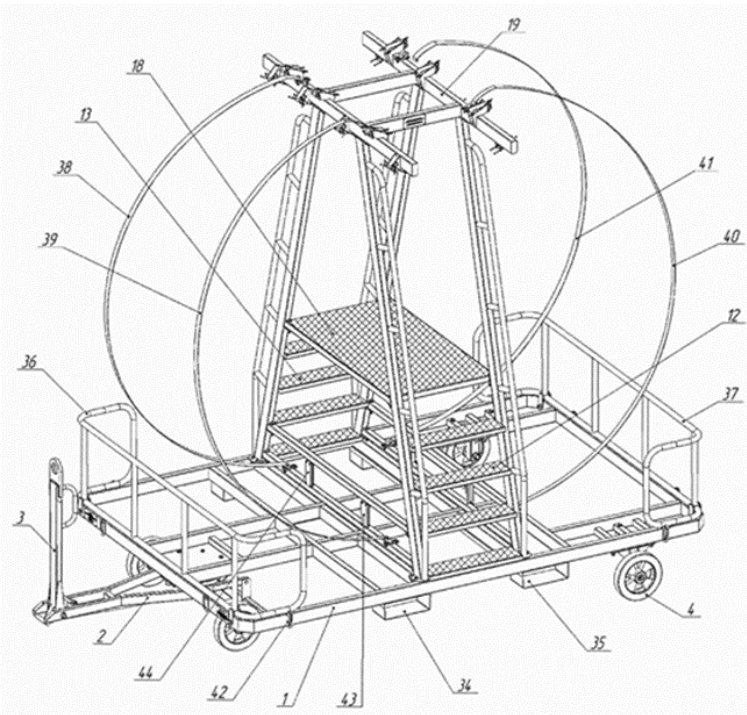

1 – рама; 2 – передний мост; 3 – водило; 4 – колесо; 5 – колодка стояночного тормоза; 6 – балка стояночного тормоза; 7 – тяга стояночного тормоза; 8 – фиксатор водила; 9 – поворотный круг; 10 – верхняя обойма; 11 – нижняя обойма; 12, 13 – боковые лестницы; 14, 15 – стойки лестницы; 16, 17 – поручни лестницы; 18 – рабочая площадка; 19 – коромысло; 20, 21 – балки; 22, 23 – перемычки; 24, 25, 26, 27, 28, 29 – кронштейны верхние; 30, 31, 32, 33 – кронштейны нижние; 34, 35 – направляющие швеллеры; 36 – переднее ограждение; 37 – заднее ограждение; 38, 39, 40, 41 – ремни; 42 – такелажные петли; 43, 44 – мягкие опоры

Рис. 1. Тележка для транспортировки створок вентилятора мотогондолы авиационного турбореактивного двигателя

Рама 1 опирается на передний мост 2 и задние колеса 4. Поворот переднего моста 2 на угол, более 90 градусов осуществляется водилом 3 за счет поворотного круга 9. В передней и задней части рамы 1 имеются ограждения 36, 37, очерчивающие габариты основания рамы 1 тележки, предохраняющие перевозимые створки от повреждения при возможном столкновении тележки с препятствием.

Для удержания тележки во время стоянки используется стояночный тормоз 5, который активируется при поднятии водила 3 в вертикальное положение с фиксацией его при помощи фиксатора 8. Коромысло 19 представляет собой сварную рамную конструкцию, которая содержит балки 20, 21 с поперечными перемычками 22, 23. К балкам 20, 21 сверху приварены верхние кронштейны 24, 25, 26, 27, 28, 29 для фиксации створок вентилятора одного типа

авиационного двигателя, а снизу приварены нижние кронштейны 30, 31, 32, 33 для двигателя, а снизу приварены нижние кронштейны 30, 31, 32, 33 для фиксации створок другого авиационного двигателя. В отверстия кронштейнов вставляются пальцы, на которые подвешиваются левая и правая створки вентилятора мотогондолы. Таким образом, коромысло 19 имеет две группы кронштейнов с фиксирующими пальцами, одна из которых, верхняя, предназначена для фиксации створок двигателя PW1400G, а другая, правая и нижняя – створок двигателя ПД-14. Нижний край створок при этом опирается на площадки на раме 1 тележки, поверхность которых защищена накладками из мягкой резины, предохраняющей створки вентилятора от повреждения при касании. Створки в подвешенном положении на тележке фиксируются ремнями 38, 39, 40, 41. Рама 1 опирается на передний мост 2 и задние колеса 4. Поворот переднего моста 2 осуществляется водилом 3 за счет поворотного круга 9. Поворотный узел обеспечивает маневренность тележки благодаря поворотному кругу 9, который представляет собой шарнирный узел, состоящий из верхней обоймы 10 и нижней обоймы 11, имеющих кольцевую канавку, заполненную шариками. Верхняя обойма 10 поворотного круга 9 закреплена к раме 1 тележки, а нижняя – к переднему мосту 2, что позволяет выполнять поворот переднего моста относительно рамы на 120 градусов в обе стороны, придавая направление движения тележки. При установке водила 3 в вертикальное положение, связанная с ним осью тяга 7 тянет балку 8, на которой установлены две колодки 5, каждая из которых расположена напротив соответствующего переднего колеса переднего моста. При этом колодка 5 нажимает на шину колеса, обеспечивая тем самым стопорение вращения колеса и удерживая тележку от качения. Водило 3 фиксируется в вертикальном положении при помощи фиксатора 8.

Тележка может использоваться как универсальное средство для транспортировки створок вентилятора мотогондолы и других типов авиационных двигателей, для чего коромысло может быть изготовлено с геометрией кронштейнов под конкретный тип двигателя [3].

Для транспортировки воздухозаборника авиационного турбореактивного двигателя предлагается устройство, представленное на рисунке 2, представляющее собой модернизированную тележку, содержащую грузовую платформу в виде сварной рамы 1 трубчатой конструкции, установленную на четырех колесах, водило 3, соединенное тягой 7 с колодками 5 стояночного тормоза управления передними колесами.

Узел управления передними колесами содержит передний мост 2, на который опирается рама 1 тележки, на нем установлен поворотный круг 9, который обеспечивает маневренность представляют собой шарнирный узел, состоящий из верхней обоймы 10 и нижней обоймы 11, имеющих кольцевую канавку, заполненную шариками. Верхняя обойма 10 поворотного круга 9 закреплена к раме 1 тележки, а нижняя обойма 11 – к переднему мосту 2, что позволяет выполнять поворот переднего моста относительно рамы 1 на угол более 90 градусов, придавая направление движения тележки. В конкретном исполнении максимальный угол поворота переднего моста 2 составляет 120

градусов в обе стороны и ограничен только конструктивными размерами переднего моста.

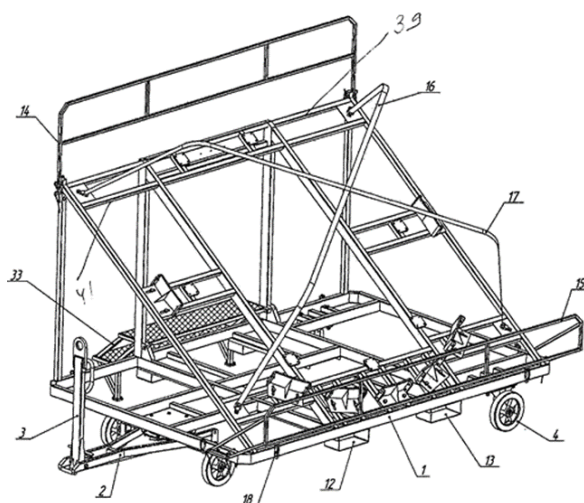

1 – рама; 2 – передний мост; 3 – водило; 4 – колесо; 5 – колодка стояночного тормоза; 6 – балка стояночного тормоза; 7 – тяга стояночного тормоза; 8 – фиксатор водила; 9 – поворотный круг; 10 – верхняя обойма; 11 – нижняя обойма; 12,13 – направляющие швеллеры; 14 – верхнее ограждение; 15 – нижнее ограждение; 16,17 – ремни; 18 – такелажные петли; 19, 20, 21, 22, 23, 24, 25 – мягкие опоры; 26, 27, 28, 29, 30, 31, 32 – упоры; 33 – лестница; 34 – основание упора; 35 – ложемент упора; 36,37 – направляющие отверстия; 38 – мягкая накладка

Рис. 2. Тележка для транспортировки воздухозаборника авиационного турбореактивного двигателя

Грузовая платформа тележки выполнена в виде пространственной сварной рамной конструкции в форме треугольной призмы, наклонная рабочая грань которой имеет каркасно-решетчатую форму, на ней закреплены вокруг центра по периметру в соответствии с опорным контуром воздухозаборника мягкие опоры 19, 20, 21, 22, 23, 24, 25 и упоры 26, 27, 28, 29, 30, 31, 32, упоры выполнены с возможностью изменения их положения относительно центра рабочей поверхности рамы для установки воздухозаборников различных авиационных турбореактивных двигателей. Каждый упор имеет форму уголка, горизонтальная часть 34 которого прилегает к опорной плоскости рамы тележки и имеет продольные пазы 36, 37 через которые фиксируется на раме при помощи болтов, а вертикальная часть 35 снабжена защитной для груза накладкой 38 из мягкой резины. Такая конструкция упоров обеспечивает универсальное применение тележки для транспортировки воздухозаборников двигателей любого типа с различными диаметрами его наружной поверхности.

На противоположной стороне рабочей наклонной грани рамы 1 смонтирована откидная лестница 33, закрепленная на раме 1 при помощи шарнирных осей. Рабочая грань рамы 1 имеет угол наклона 40-50 градусов относительно вертикальной оси, что позволяет уменьшить габариты тележки по ширине для транспортировки воздухозаборника. В комплект тележки входят четыре ремня 16, 17, снабженные крючками на концах для фиксации внешней части воздухозаборника на рабочей поверхности рамы 1 [4].

Применение рассмотренных технологических средств для транспортировки крупногабаритных частей газотурбинных двигателей к месту ремонта, позволит значительно снизить вероятность их повреждения, а также повысит удобство обслуживания конструкций без их снятия с самих тележек.

Список литературы

1. Бодров А.И. Исследование загрязнения и усовершенствование системы промывки проточной части осевых компрессоров ГТУ / автореф. дисс. канд. техн. наук по спец. 05.04.12 // Санкт-Петербург, 1999.
2. Тренин В.М. Система промывки высокого давления для компрессора ГТУ // Турбины и дизели. 2008. №1 С.22.
3. Тележка для транспортировки створок вентилятора мотогондолы авиационного турбореактивного двигателя URL: https://yandex.ru/patents/doc/RU183208U1_20180913
4. Тележка для транспортировки воздухозаборника авиационного турбореактивного двигателя URL: https://yandex.ru/patents/doc/RU183207U1_20180913

АНТРОПОГЕННОЕ ВОЗДЕЙСТВИЕ ЭЛЕКТРОЭНЕРГЕТИКИ НА ОКРУЖАЮЩУЮ СРЕДУ

Литовка Мария Алексеевна

студентка,

Государственный университет аэрокосмического приборостроения,
Россия, г. Санкт-Петербург

Каждому из нас следует задуматься о введении своего быта, ведь экономия энергии приводит к меньшему выбросу CO₂. В статье рассмотрен вопрос влияния стремительного роста диоксида углерода на климат Земли и причастность человека к этому явлению.

Ключевые слова: энергетика, климат, диоксид углерода, угольные тепловые электростанции, «безуглеродная» энергетика.

Энергетика – основа развития производительных сил в любом государстве, обеспечивающая непрерывную и надежную работу промышленности, с/х и транспорта. Начав развиваться во время промышленной революции 1850-х годов и набирая обороты, потребление человеком топлива увеличивается каждый год. Вместе с этим учеными зафиксированы увеличение концентрации метана и CO₂ в атмосфере [1]. Такое же высокое содержание CO₂ в атмосфере, как и сегодня, не наблюдалось последние 750 000 лет. Только в эпоху плейстоцена, которая соответствовала очень теплomu климату с температурой на 3°С выше современной, показатели CO₂ были схожи. Возможность возвращения таких условий вызывает острую тревогу мирового сообщества на фоне уже достигнутого с конца XIX века потепления на 1 °С. Однако на сегодняшний день мнения ученых разделились относительно того, является ли высокое содержание углекислого газа в атмосфере и параллельное усиление современного потепления главным образом результатом деятельности человека, или это очередное глобальное климатическое событие, не зависящее от нас.

Углеродный след человека значимым в экосреде планеты? Какой вред и изменение природы приносит человечество? Какие методы для уменьшения концентрации углекислого газа существуют? Рассмотрим эти вопросы в статье.

Каждый из нас сегодня наблюдает быстрое развитие «производственных сил», ежегодного прироста цифровизации, увеличение потребности в энергетике в каждом государстве. В те времена, когда человек добывал пищу, охотой, ему требовалось в сутки около 8 МДж энергии, а в развитом обществе – 100 МДж. Природа не успевает утилизировать ежесекундно скапливающиеся выбросы человечества. По данным океанологов, только около 30% углекислого газа, выброшенного в атмосферу с 1750 года, поглотил мировой океан, что делает морскую воду всё более кислой [2]. Изменение ледяного покрова на Северном полюсе, нагревание воды в Мировом океане, что несет за собой огромные последствия. Также в океане снижается количество кислорода (происходит деоксигенация), из-за чего многим морским организмам становится тяжелее выживать.

Связанные с преобразованием энергии процессы являются весомым источником антропогенного воздействия на экологию. Одним из главных источников выбросов CO_2 являются угольные тепловые электростанции [2]. Помимо быстрого роста концентрации диоксида углерода, это способствует таким процессам как: загрязнение воздуха и его низкое качество, изменения радиационно-теплового баланса, образование озона и сульфатного аэрозоля в нижних слоях атмосферы, нарушение естественного теплового режима (сброс теплоты); шумовое воздействие; загрязнение водных объектов сточными водами. Хочется отметить, что ряд веществ, образующихся в процессах, связанных с преобразованием энергии органического топлива и поступающих в атмосферу, способен оставаться в ней длительное время, измеряемое даже десятилетиями, переноситься на большие расстояния и вызывать изменения окружающей среды в значительных временных и территориальных масштабах.

Однако, как показало исследование, вулканы и другие вулканически активные образования, такие как трещины в земной коре, выделяют в атмосферу примерно 0,3-0,4 гигатонн углерода в год. Человечество же выделяет углекислый газ в 40-100 раз больше, около 36,7 млрд т за 2021 год. А перегнивание органического материала, такого как мёртвые деревья и трава, приводит к ежегодному выделению 220 млрд тонн диоксида углерода, земные океаны выделяют 330 млрд. Является ли углеродный след человека внушаемым сопоставимо естественному процессу, единого мнения научного сообщества пока нет. Ведь к отрицательное влияние наносят не только искусственные и механические загрязнители, но и естественные климатические колебания (что уже бывало в истории Земли).

Так или иначе, на Земле происходят изменения в климате. Рост в атмосфере парниковых газов, в первую очередь CO_2 и метана, по расчетам ученых, может привести к гораздо более сильному потеплению климата, чем сейчас. В наших интересах замедлить этот процесс. Чтобы успешно бороться с причинами изменения климата из-за выбросов парниковых газов в атмосферу, можно выделить основные категории, наиболее отрицательно влияющие на

атмосферу: электричество (25%), сельское хозяйство (24%), производство (21%), транспорт (14%), прочее (16%). Загрязнение атмосферы проявляется во внесении в атмосферный воздух физических, химических и биологических веществ, которые ведут к изменению естественной концентрации атмосферного воздуха [3]. Здесь важно отметить, что основными источниками загрязнения являются искусственные источники – транспорт и производство. Сюда можно также отнести химические и механические загрязнители, которые также зависят от деятельности человека и производства. Особенность нового этапа развития мировой энергетики обуславливается принципами устойчивого развития, защиты окружающей среды и экологической безопасности, что не может не радовать. Перспективными тенденциями энергетической политики XXI в. в направлении защиты природной среды от загрязнения являются: эффективное использование невозобновляемых и возобновляемых энергоресурсов; увеличение роли экологически чистых энергоресурсов и стимулирование поиска новых источников энергии; развитие исследований по новым энергосберегающим технологиям [3]. Сейчас мы видим тенденцию к сокращению использования угольных ТЭС для выработки энергии. А их более вдумчивая эксплуатация сможет снизить неблагоприятные для климата показатели. Если невозможно остановить явление, надо попытаться его замедлить. Чем дальше мы ждем, тем более глубокие меры придется предпринимать в будущем.

Воздействие технологий хранения энергии на окружающую среду во многом зависит от конкретной технологии. Крупные электростанции, такие как гидроаккумулирующие электростанции, включают в себя крупные строительные конструкции, которые могут вызвать большое количество местных разрушений, особенно во время строительства. Меньшие установки, такие как маховики или суперконденсаторы, оказывают гораздо меньшее физическое воздействие. Материалы, используемые в конструкции некоторых систем хранения, могут вызывать озабоченность, особенно в случае аккумуляторных систем, в которых используются токсичные металлы или другие экзотические ингредиенты. Непосредственное воздействие системы хранения на окружающую среду должно быть сбалансировано с более широкими преимуществами, которые может предложить любое хранилище. Накопление энергии позволяет более полно использовать возобновляемые источники энергии, сокращая выбросы углерода и делая электроэнергию более устойчивой [3]. Они также повышают стабильность и надежность сети, что может иметь жизненно важное значение для работоспособности некоторых современных технологий.

Данная проблема актуальна в наши дни. Люди все больше говорят и интересуются «зеленой» и «безуглеродной» энергетикой. Уже сейчас можно услышать о новых системах альтернативных источников энергии и ее аккумуляции, о «зеленом» водороде, массовом озеленении пустыющих территорий и о заводе в Швейцарии, который улавливает CO₂ из атмосферы. Мир постепенно переходит на электрическую тягу. Все это помогает замедлить изменение климата из-за воздействия энергетики. Климатические аномалии могут поставить под угрозу не только производство продуктов и товаров, но и сам факт существования жизни на Земле [4]. Я думаю, каждому из нас следует

задуматься о введении своего быта, привычках питания, ведь экономия энергии приводит к меньшему выбросу CO₂. Итак, если сейчас начать решать проблему глобального потепления, мы получим чистый воздух и воду, комфортные для жизни города, возобновляемую энергетику, энергетическую независимость и много новых рабочих мест на «зеленых» предприятиях.

Список литературы

1. Кривенко В.Г. Концепция внутривековой и многовековой изменчивости климата как предпосылка прогноза – Климаты прошлого и климатический прогноз. – М., 2000 – С. 39-40.
2. Гриценко А.И., Аكوпова Г.С. Стратегия эмиссии парниковых газов на объектах РАО «Газпром» // Региональная экология, 1998, № 2.
3. Зеленая книга «Европейская стратегия безопасности энергоснабжения». European Commission, 2001.
4. Похмельных Л.А. Прогноз глобального потепления на 10°C. Физика близкодействия. Вестник науки и образования. 2021. №. 13-1 (116). С.112-117.

ПРИНЦИПЫ ГРАМОТНОЙ ВИЗУАЛИЗАЦИИ ПРИ РАЗРАБОТКЕ ПРИЛОЖЕНИЙ

Ситникова Светлана Юрьевна

доцент, Дальневосточный государственный университет путей сообщения,
Россия, г. Хабаровск

Ельцова Валентина Юрьевна

доцент, Дальневосточный государственный университет путей сообщения,
Россия, г. Хабаровск

Статья посвящена актуальной проблеме визуализации информации при разработке мобильных приложений. Авторы исследуют требования к визуальному представлению информации, опираясь на научные труды в области педагогических и технических наук, выделяют предрасположенности к визуальному представлению и определяют основные принципы визуализации.

Ключевые слова: визуализация, мобильные приложения, дизайн, диаграммы, схемы, графики.

Рынок мобильных приложений для расчетов и проектирования растет и развивается. Постепенно это приводит к тому, что пользователь начинает выделять для себя наиболее удобные в использовании продукты, ориентируясь на различные факторы. Одним из ключевых является дизайн мобильного приложения.

Перед разработчиками мобильных приложений стоят несколько одинаково важных задач, направленных на удобство пользования программными продуктами.

Таким образом, и постоянно растущие объемы информации, и существующая задача экономии времени как в учебном процессе, так и

профессиональная деятельность предъявляют требования к представлению и передаче информации в компактном виде. Решение данной задачи сегодня видится в раскрытии и применении различных форм выявления выявленных образований. Следовательно, процесс раннего развития «визуального мышления» становится важным аспектом при работе с информацией [3].

Опираясь на классификацию знаков, генерирующих смысл профессионально-достоверной информации, мы получаем:

- символы – знаки абстрактных референтов: слова, эмблемы, визуальные изображения;
- иконы схем, включающие диаграммы, схемы, чертежи и другие виды «нефигуративных» изображений;
- иконы изображений, а именно фотографии, изображения, повышение полноты представления отображающегося объекта;
- индексы, занимающиеся замещением референта разрешений визуальных сообщений [2].

Визуализированная информация представляется в сжатой форме, в виде внутреннего символа-образа [5]:

- статистическая, в упорядоченном (систематизированном) представлении информации по графическим изображениям (круговым диаграммам или гистограммам, чертежам, блок-схемам);
- активная, осознанная через действие.

Термин «визуализация» в общем понимании в науке трактуют как «представление физических явлений или процесс в форме, удобной для зрительного восприятия» [1], с использованием графических форм, где изображение является извлечением смысловой части вербального (текстового) сообщения, что лучше воспринимается и позволяет быстро и эффективно донести до зрителя собственные мысли и идеи. Физиологически, восприятие визуальной информации является основной для человека. Есть многочисленные исследования, подтверждающие, что:

- 90% информации человек воспринимает через зрение;
- 70% сенсорных рецепторов находятся в глазах;
- около половины нейронов головного мозга человека задействованы в обработке визуальной информации;
- на 19% меньше при работе с визуальными данными используется когнитивная функция мозга, отвечающая за обработку и анализ информации;
- на 17% выше производительность человека, работающего с визуальной информацией;
- на 4,5% лучше вспоминаются подробные детали визуальной информации.

Исходя из вышеизложенного, сделаем вывод, что

- Обычное визуальное представление количественной информации представляется в схематической форме посредством диаграмм, гистограмм и спектрограмм, таблиц.

- Данные при визуализации могут быть преобразованы в форму, усиливающую восприятие и анализ этой информации.

- Концептуальная визуализация позволяет разрабатывать сложные концепции, идеи и планы с помощью концептуальных карт, диаграмм, графов с минимальным путем.

- Стратегическая визуализация переводит в визуальную форму различные данные об аспектах работы организаций. Это всевозможные диаграммы производительности, жизненного цикла и графики структур организаций.

- Графически организовать структурную информацию с помощью пирамид, деревьев и карт данных поможет метафорическая визуализация.

- Комбинированная визуализация позволяет объединить несколько сложных графиков в одну схему.

Как показывают различные исследования, особенно в графических и художественных сферах [4], человек предрасположен обрабатывать именно визуальную информацию, что позволяет:

- Акцентировать внимание на разных аспектах данных.

- Получать эстетические ощущения от привлекательных представлений.

- Избегать искажения в представлении данных.

Тем самым, успешность корректной визуализации напрямую зависит от правильности ее применения.

Цели визуализации – это реализация основной идеи информации, это то, ради чего нужно показать выбранные данные, какого эффекта нужно добиться – выявления отношений в информации, показа распределения данных, композиции или сравнения данных.

В качестве основных визуальных недостатков мобильных приложений пользователи часто выделяют основные:

- Визуальный беспорядок перегружает пользователей слишком большим количеством информации.

- Нечеткая навигация.

- Крошечный текст и функциональные элементы увеличивают количество неправильного ввода данных и делают взаимодействие с приложением менее комфортным.

- Низкоконтрастный текст и функциональные элементы может выглядеть эстетично, но пользователям будет сложно его прочитать.

- Слишком много кликов для выполнения задач, минимизирую которые вы делаете мобильный дизайн более эффективным.

- Плохая обработка ошибок в сочетании с бесполезными сообщениями об ошибках может вызвать у пользователей неудобство.

- Необходимость ввода большого количества данных подвергает наполнение процесса ошибкам.

- Отсутствие визуальной обратной связи может сбивать с толку пользователей и заставить их задуматься, работает приложение или нет.

- Раздражающие уведомления одна из причин неудобства пользования.
 - Раздражающие визуальные эффекты.
- Разрешение представленных недостатков мобильных приложений возможно при учёте основных принципов визуализации:
- Поставьте цель – что вы хотите показать.
 - Сформулируйте конкретную задачу.
 - В зависимости от цели располагайте данные в логическом порядке: от большего к меньшему, или наоборот.
 - Выбирайте подходящий тип визуализации данных, который упростит восприятие информации.
 - Единообразие графиков. При сравнении используйте графики одного типа.
 - Подписывайте данные непосредственно на графике, так мозг воспринимает картину целиком и быстрее делает выводы.
 - Минимум элементов при визуализации – убирайте лишнюю информацию, логотипы, даты, визуальный шум. Чем проще график – тем быстрее информация доходит до мозга.
 - Лаконичный дизайн. 3D-эффекты отвлекают внимание читателя от информации и не решают задачу.
 - Общепринятые цвета: «правильно» выделяется зелёным, а «неправильно» – красным.
 - Придерживайтесь единой цветовой гаммы. Если один график в сером цвете, то другой, в ярких оттенках, перетянет на себя внимание и покажется более значимым.

Список литературы

1. Азимов, Э.Г. Новый словарь методических терминов и понятий (теория и практика обучения языкам) / Э.Г. Азимов, А.Н. Щукин. – М.: Издательство ИКАР, 2009. – 448 с.
2. Бразговская, Е.Е. Семиотика. Языки и коды культуры: учебник и практикум для академического бакалавриата / Е.Е. Бразговская. – 2-е изд., испр. и доп. – М.: Издательство Юрайт, 2019. – 187 с.
3. Каракозова, Е. Н. Визуализация при формировании иноязычной информационной компетенции студентов технического вуза // Проблемы современного педагогического образования. 2022. №74-1.
4. Катханова, Ю.Ф. Творческие способности и их развитие в графической деятельности // монография – Чебоксары: ИД «Среда», 2018. – 140 с. ISBN 978-5-6041637-3-3. doi:10.31483/r-21623
5. Моторная, С.Е. Предварительный просмотр информации о технологии обучения в высшей школе / С.Е. Моторная // АНИ: педагогика и психология. – 2020. – №2 (31). – С. 177-183.

СЕКЦИЯ «ФИЛОЛОГИЧЕСКИЕ НАУКИ»

УПОТРЕБЛЕНИЕ ФРАЗЕОЛОГИЧЕСКИХ ПРЕДЛОЖЕНИЙ С АРАБСКИМИ ЭЛЕМЕНТАМИ В «ХАМСЕ» КИРМАНИ

Додоходжаева Парвинахон Икромовна

преподаватель кафедры грамматики арабского языка,
Худжандский государственный университет имени Б. Гафурова,
Таджикистан, г. Худжанд

В данной статье рассматривается вопрос употребления фразеологических предложений с арабскими элементами в «Хамсе» Кирмони. Отмечено, что в таджикский язык очень много заимствовано арабских слов, и это сочетание слов таково, что иногда люди не различают, арабские они или таджикские.

Ключевые слова: фразеологические предложения, арабские элементы, «Хамса» Кирмони, таджикский язык, словосочетание.

Дар «Хамса» дар баробари истифода аз чумлаи фразеологии тоҷикӣ, чумлаҳои фразеологии, ки бо истифода аз калима ва унсурҳои арабӣ сохта шудаанд, зиёд ба ҷашм мерасанд. Қайд шуд, ки ба забони тоҷикӣ вожаҳои арабӣ хеле зиёд иқтибос шудаанд ва ин омезиши вожаҳо ба гунаест, ки баъзан мардум арабӣ ё тоҷикӣ будани онҳоро аз ҳам фарқ намекунаанд. Зиёд будани вожаҳои арабӣ дар таркиби чумлаҳои фразеологӣ, ки воҳиди яклухти забон мебошанд, куҳан будани решаи ин пайвандро тақвият мебахшад. Масалан, чумлаи фразеологии «ваъда додӣ, вафо кун», ки дар таркибаш калимаи «ваъда»-и арабиро ҷой додааст ва миёни мардум хеле маъмул аст, дар «Хамса» ба таври вофир қорбасти шудааст [6; 7; 8; 9; 10]. Асоси тасвири байти зеро чумлаи фразеологии «ваъда додӣ, вафо кун» ташкил медиҳад, ки бо санъати бадеии талмеҳ пероста шудааст:

Чу коми Хусрав аз Ширин раво гашт,
Зи Виса ваъдаи Ромин вафо гашт [2, с. 733].

Гуфтан ба маврид аст, ки дар адабиёти мо бештар чумлаҳои фразеологии ташбеҳи маъмул ва серистеъмол мебошад ва воҳидҳои фразеологии талмеҳиро хеле кам пайдо кардан мумкин аст, ки намунаи он дар «Хамса» ба ҷашм расид. Дар байти дигар бо «вафо ба аҳду паймон», ки тобиши маънии иҷрои ҳатмии ваъда мебошад, баён шудааст:

Ки «шоҳо, бандаро хочат раво кун,
Кунун он аҳду паймонро вафо кун [2, с. 761].

Дар байти зерин бошад, чумлаи фразеологии «умр вафо надорад» ба гунаи суолу ҷавоб дар назм иштирок дорад:

К-асл ҳаргиз хато кунад? Накунад,
Умр бо кас вафо кунад? Накунад [2, с. 241].

Бо чумлаи фразеологии «қиёмат қоим шудан» – «барпо шудани ҷангу мочаро», «қиёмат кардан»- «ҷангу хархаша кардан», «ба қаҳру ғазаб омадан» мебошад, намунаҳои зебои ифодаи фикрро мушоҳида кардан мумкин аст, ки

каме бо иқтизои вазну қофия ва ё усули баён тағйир намудаанд. Масалан, ба ҷои «қиёмат қоим шудан» «қиёмат баромадан» ва ба ҷои «қиёмат шудан» «қиёмат намудор» омадааст:

Баромад қиёмат зи овои ной,

Магар сур буд он нафас ной-ной [2, с. 528].

«Сари таъзим фуруд овардан» инз, ки ифодакунандаи маънии итоату эҳтирому ихлосро аст, дар мавридҳо ва мавқеъҳои гуногун қорбаст мегардад. Масалан, он дар шакли «аз сари таъзим хурдан» – дар байти / Назми бақо аз сари таъзим х(в)ард, Рӯи фано дар раҳи таслим қард / [2, с. 141], «сари таъзим бар қардун расонидан» – дар байти / Чу ин ҳукми ҳумоюнро бихонанд, Сари таъзим бар қардун расонанд / [2, с. 311], «сари таъзим задан» – дар байти / Зада қарданфарози ҳафт кишвар, Сари таъзим бар нуҳқасри шашдар / [2, с. 853], «сари таъзим аз моҳ гузаронидан» – дар байти / Буд шайхе бузурге соҳибҷоҳ, Сари таъзим бигзаронда зи моҳ / [2, с. 238] ва ғ. дар «Хамса» сабт мешавад.

Умуман истихдоми ҷумалоти фразеологӣ тавассути қорбасти вожаи «сар», ки аз соматизмҳост ва ҷунонки гуфтем ин навъи вожагон дар истифодаи фразеологизмҳо пурбасомад аст, зиёд дида шуд. Дар байте ҷумлаи фразеологӣ «хок бар сар» бо ҷилваи тозаи шоирона омадааст:

Кунам аз дасти нафси қофарқеш

Бар сари хок, хок бар сари хеш [2, с. 182].

Ҷумлаи фразеологӣ «хок бар сар қардан» дар ин мисра маънии эҳтирому арҷгузорӣ ва таассуф хурдан аз қамзарфии худро ифода қардааст:

Хок бар фарқи он ки хок нашуд,

Мурдадил ҳар кӣ ӯ ҳалок нашуд [2, с. 244].

Дар таркиби ҷумлаҳои фразеологӣ ҷузъиарабидори зерин:

Ҷумлаи фразеологӣ «қатра дону дарё бош»:

Хок шав дар тариқу бо мо бош,

Хешро қатра дону дарё бош [2, с. 196].

Ба таъби қасе рост наомадан:

Маро қар ту гӯй, ки сарве равост,

Валекин наёям ба таъби ту рост [2, с. 461].

Ҷон ба лаб омадан:

Чу бигзашт посе аз он тирашаб,

Зи қардиш қадаҳ қонаш омад ба лаб [2, с. 547].

Воқеан воситаҳои тасвири бадеӣ дар ҷумлаҳои фразеологӣ зиёд ба ҷашм мерасад ва асосан ин санъатҳои бадеие ҳастанд, ки бо маҷоз сару қор мегиранд, мисли ташбеҳ, ташҳис ва ғайра. Т.Зеҳнӣ маҷозро яке аз муҳимтарин воситаи қаломии бадеӣ унвон қарда, қайд мекунад, ки маҷоз «натанҳо бо муҳтасарбаёнӣ, инчунин барои пурра ва қозибаноктар тасвир намудани предмет» [1, с. 34] хидмат мекунад. Санъатҳои бадеӣ дар офариниши воҳидҳои фразеологӣ, ҳосатан ҷумлаҳои фразеологӣ нақши муҳим доранд, зеро воҳидҳои фразеологӣ низ барои баёни яқлуҳт буданашон ва маъноии маҷозӣ доштанишон истифода мешаванд. Яъне воҳидҳои фразеологӣ ташбеҳӣ дар заминаи маҷоз ба вучуд омадаанд. Масалан, дар бунёди рехтаи фразеологӣ «монанди муши ба

об афтида» санъати ташбеҳ ба кор рафтааст. Ташбеҳ монанд кардан аст ва монанди инҳо.

Метавон гуфт, ки дар дохили воҳидҳои фразеологии забони адабии ҳозираи тоҷик санъатҳои гуногун ҳобидаанд, ки маъмултарин ва серитеъмолтарини он санъати ташбеҳ мебошад. Дар истифодаи воҳидҳои фразеологии «Хамса» навъи ҷумлаҳои фразеологии ташбеҳӣ хеле фаровон истифода шудаанд.

Биларзид бар хештан шаҳриёр,
Биғуррид монанди абри баҳор [2, с. 410].

Воқеан аз ин дидгоҳ ба баррасӣ кашидани воҳидҳои мазкур барои муҳаққиқон чанд вижаи онро боз мекунад. Чунончи образнок ифода кардани фикр дар воҳидҳои фразеологӣ, махсусан ҷумлаҳо, ки шаклан нисбат ба ибораву таркиб имкони ғунҷоиши унсурҳои бештарро дорад, мавзӯи хубест, ки ба воситаи он шинохти қимати аслии сухани суханвар сурат мегирад. Воҳидҳои фразеологии «аланга гирифта», «чун ҳезум оташ гирифта», ки тобиши фразеологии «дар ғазаб шудан», «қаҳр кардан», «ба ҳаҷм омадан»-ро ифода мекунад аз зумраи чунин воҳидҳо мебошад, дар «Хамса» чунин истифода шудааст:

Барорам дуд аз ин патёраи зишт,
Бисӯзам дар дамаш монанди ангишт [2, с. 743].

Воҳиди фразеологии «дилтанг шудан» маънии «касеро ёд кардан», ба касе саҳт пазмон шудан»-ро ифода мекунад. Дар «Хамса» бо ин ҷумлаи фразеологӣ, ки бо баёни адабӣ ифода шуда, дар таркиби он санъати ташбеҳ мушоҳида мешавад, тасвирҳои хотирмон эҷод шудааст. Мисраи «Дил шуда чун пардаи Ушшоқ танг»-и байти зеринро метавон ба унвони ҷумлаи фразеологии ташбеҳии китобӣ шинохт:

Пираму бо пушти дуто ҳамчу чанг,
Дил шуда чун пардаи Ушшоқ танг [2, с. 96].

Дар «Хамса» монанди дигар осори назму насри классикӣ истифодаи вофир ҷумлаҳои фразеологӣ дида мешавад, ки дар бештарин маворид онҳо аз калимоти аслии забон таркиб меёбад. Аммо бо ин ҳам гуфта бамаврид аст, ки чунин воҳидҳо бо мурури солҳо ва вобаста аз густариши забону адабиёт шаклҳо ва навъҳои дигаре ҳам ба худ гирифтаанд ва баночор ифодаҳои арабиро дар худ роҳ додаанд. Чунин назариёт нишон медиҳад, ки нуфузи забон арабӣ дар тамоми соҳот ва қишрҳои забонӣ маҳсус аст. Дар ин замина ҷумлаҳои фразеологӣ низ истисно буда наметавонад ва ҷузъҳои арабӣ дар ин навъи ҷумлаҳо гоҳо маънои нав дода, гоҳи дигар ба ҷои муродифи форсии худ истиҳдом мешаванд.

Список литературы

1. Зехнӣ, Тӯракул. Санъати сухан. – Душанбе: Адиб, 2007. – 400 с.
2. Кирмонӣ, Хочу. Хамса / Таҳия ва тавзеҳи Баҳром Раҳматов, Оқилбой Оқилов ва Шоира Олимова. – Хучанд: Хуросон, 2017. -880 с.
3. Мачидов Ҳ. Фразеологияи забони ҳозираи тоҷик. – Душанбе: Нашри УДТ. 1982. – 104 с.
4. Мачидов Ҳ. Ҷумлаҳои фразеологӣ // Мактаби советӣ. -1978, – №5. – С. 15-19.
5. Мирзоев А. Осори Рӯдакӣ. – Сталинобод, 1958. – 255 с.

6. Додоходжаева П.И. Использование простых арабизмов в «Хамсе» Ходжу Кирмони (на примере наречия) // In Situ. 2022. № 12. С. 154-157.
7. Ashrapov B.P. Morphological and Semantical Peculiarities and Level of Usage of Suffix -gox/goh in “Tarjumai Ta’rikhi Yamini” by Jurfodiqoni // Stephanos. – 2022. – No 6(56). – P.52-58.
8. Ashrapov B.P. The level of usage of some non-productive verbal prefixes in “Tuhfat-ul-khoni” by Muhammadvafo Karminagi // Рефлексия. №6 – 2021. – P.10-12.
9. Giyosov N.I., Ashrapov B.P. Brief essay on copies of historical production entitled as “tuhfat-ul-khani” by Muhammadwafo Karminagi // Рефлексия. №5 -2021. – P.7-9.
10. Norova G.I., Kuzieva N.M. Comparative analysis of grammatical peculiarities of subordinating conjunctions in Tajik, Arabic and English languages (on the example of causative and purpose conjunctions) // In Situ. – 2022. – No 12. – P.152-154.

СОФИСТИЧЕСКИЕ УЛОВКИ В ТРАКТАТЕ АРИСТОТЕЛЯ «О СОФИСТИЧЕСКИХ ОПРОВЕРЖЕНИЯХ»

Ершова Мария Дмитриевна

студентка, Крымский федеральный университет имени В. И. Вернадского,
Россия, г. Симферополь

В статье описаны ключевые моменты классической риторики: как Аристотель говорит о софистических условиях в своем трактате «О софистических опровержениях».

Ключевые слова: риторика, софистика, Аристотель.

Софисты и софистика

Основная задача оратора – убедить аудиторию в чём-либо. Для этого оратор логически доказывает свой тезис, используя различные аргументы.

К тезису предъявляются некоторые требования. Так, тезис должен быть истинным, тезис должен быть чётко и точно сформулирован, тезис должен быть внутренне непротиворечивым, тезис должен быть единообразен на протяжении всего речевого изложения.

Именно на нарушении единообразия тезиса софисты строят свои высказывания.

Согласно закону тождества, каждая мысль, которая приводится в речи, при повторении должна иметь одно и то же определенное, устойчивое содержание (Формула $A = A$) [6, с. 96].

Софисты намеренно используют многозначность слов, чтобы незаметно подменить в ходе высказывания тезис. Нарушение тождества, подмена тезиса обычно незаметна для слушателя.

Софистами (от греч. «софистэс» – знаток, мастер, умелец, мудрец) назывались люди, которые за деньги учили искусству побеждать противника в спорах. Среди софистов были и такие, которые обучали доказывать и убеждать независимо от того, истинное положение нужно доказывать или нет.

Софизм – рассуждение, кажущееся правильным, но содержащее скрытую логическую ошибку и служащее для придания видимости истинности ложному утверждению. Софизм является особым приемом интеллектуального

мошенничества, попыткой выдать ложь за истину и тем самым ввести в заблуждение. Отсюда «софист» в одиозном значении – это человек, готовый с помощью любых, в т.ч. недозволенных, приемов отстаивать свои убеждения, не считаясь с тем, истинны они на самом деле или нет [2].

Пример софизма:

– Знаешь ли ты этого покрытого человека?

– Нет.

– Это твой отец. Значит, ты не знаешь своего отца.

(Древнегреческий философ Эвбулид из Милета)

В V веке с возникновением в Греции демократии стали появляться народные суды и собрания. Чтобы оправдать себя, необходимо было устно доказать свою правоту. Поскольку в интересах простых людей – не доискаться до правды, а защитить себя, убедить остальных в своей правоте и вине противника. Отсюда и возникли софисты – люди, профессионально обучающие убеждать.

Историю софистики принято разделять на два периода, первый из них связан с деятельностью «старших софистов», а второй – «младших».

Старшие софисты (Протагор, Горгий, Гиппий, Продик, Антифонт) исследовали проблемы политики, этики, государства, права, языкознания. Между тем прежние принципы они подвергали сомнению, все истины объявляли относительными. Релятивизм, перенесенный в теорию познания, привел их представителей к отрицанию объективной истины.

Младшие софисты занимали позицию равенства всех людей, в частности, Алкидамант считал, что «бог сделал всех свободными, природа никого не сделала рабом», Антифонт отрицал различие между эллинами и варварами и не признавал преимуществ знатного происхождения.

Существовала также «вторая софистика» периода Римской империи II–IV вв., расцвет которой пришелся на время правления Юлиана Отступника, покровительствующего софистам. Однако произведения сторонников «второй софистики», стремившихся к изысканности и совершенству речи, были скорее литературными, чем философскими.

Ко вторым софистам относятся Флавий Филострат (ок. 178 – ок. 248), написавший «Жизнеописание софистов», Атений (III в. н.э.), автор сочинения «Софисты за пиршественным столом» и др. Новое движение удостоилось благоволения императоров, которые начиная с Адриана до IV в. покровительствовали риторическим занятиям, оказывая представителям риторики почет и материальную поддержку, содействовали распространению софистики путем открытия в разных городах империи платных кафедр красноречия [5, с. 1].

Биография Аристотеля, его основные труды

Аристотель (384 г. до н. э. – 322 г. до н. э.) – древнегреческий философ и ученый, который и сегодня считается одним из величайших мыслителей. Наследие Аристотеля, дошедшее до нас – около 50 книг. Аристотель – ученик Платона, позже вступивший с ним в полемику, и наставник Александра Македонского.

Аристотель родился в городе Стагира в династийной семье врачей-врачевателей. С юных лет Аристотель обучался основам медицины и философии, чтобы впоследствии стать врачом, как и его отец. Однако отец рано умер, а Аристотель покинул родной край.

В 367 году до н. э. Аристотель обосновался в Афинах, где стал учеником Платона. В общей сложности он пробыл в академии Платона около 20 лет [1].

Сформировавшись как мыслитель, Аристотель отверг учение наставника об идеях бестелесных сущностей всего сущего. Молодой философ выдвинул собственную теорию – первичности формы и материи и неотделимости души от тела.

В Македонии Аристотель воспитывал Александра Македонского. Период биографии мыслителя, который он посвятил обучению будущего знаменитого полководца, продлился почти 8 лет. По возвращении в Афины Аристотель основал собственную философскую школу «Лицей», которая также известна под названием перипатетической школы [1].

Одним из основных трудов Аристотеля является «Органон». В него входят трактаты «О категориях», «Об истолковании», «Аналитики», «Топика», «Опровержение софистических доказательств», в которых философ рассуждает о сущности, о суждениях, выражающих истину или ложь, и о приемах логического мышления. Учение о бытии Аристотеля называется «Метафизикой», где главная тема – взаимосвязь идеального и материального [4, с. 1].

Трактат «Риторика» включает в себя три книги. Трактат направлен на описание теории красноречия как искусства убеждения. В первой книге дается определение риторики, рассматривается место ее в системе наук, приводится классификация речей, которые делятся на совещательные, показательные и судебные. Во второй книге рассматриваются условия убедительности речи, страсти и нравы аудитории, приемы доказательства. В третьей книге речь идет о вопросах стиля и композиции произведений [4, с. 1].

После смерти Аристотеля его школу «Лицей» возглавил ученик Теофраст. Он же позаботился о сохранении трудов Аристотеля.

Выводы

Софисты (в др. Греции первоначально: мудрецы, знатоки) – люди, использующие софизмы для доказательства заведомо ложных мыслей.

С появлением демократии в Греции в спорных ситуациях свою точку зрения необходимо было отстаивать в народных судах. Софисты за деньги обучали людей доказывать свою правоту. Причем важно было не доказать истину, а победить в споре, используя любые средства.

Софизмы строятся на нарушении тождества тезиса, используют многозначность слов для подмены понятий. Они используют синтаксическую омонимию, слова-омонимы, а также слова с ближайшим значением.

Софистическое рассуждение по форме основано на внешнем сходстве явлений, на преднамеренно неправильном подборе исходных положений, на том, что события вырываются из общей связи, на двусмысленности слов и на подмене понятий [6, с. 98].

Аристотель – величайший мыслитель древней Греции. Он – ученик Платона и учитель Александра Македонского. За свою жизнь он успел создать труды по логике, физике, астрономии, биологии, философии, этике, диалектике, политике, поэтике и риторике.

Список литературы

1. 24СМИ. Аристотель : [Электронный ресурс] – URL: <https://24smi.org/celebrity/1295-aristotel.html>
2. Академик. Софизм : [Электронный ресурс] – URL: https://dic.academic.ru/dic.nsf/enc_philosophy/1128/%D0%A1%D0%9E%D0%A4%D0%98%D0%97%D0%9C
3. Аристотель. О софистических опровержениях : [Электронный ресурс] – URL: <https://studfile.net/preview/9833203/>
4. Баткаева, Р. Р. Сочинения Аристотеля. Риторика : [Текст] / Р. Р. Баткаева, А. Р. Каффарова – Саратов, 2017.
5. Бекова, А. Т. Софисты и софистика: [Текст] / А. Т. Бекова – 3 с.
6. Зарецкая, Е. Н. Риторика: Теория и практика речевой коммуникации : [Текст] / Е. Н. Зарецкая – М.: Дело, 2002. – 480 с.
7. Зеленская, Н. С. Исторический прогресс теории аргументации : [Текст] / Н. С. Зеленская // Национальные приоритеты России – Омск, 2010. – С. 3–9.
8. Лисанюк, Е. Н. Правила победы и ошибки поражения с точки зрения логики диалога : [Текст] / Е. Н. Лисанюк – СПб., 2008. – С. 108–113.

СПОСОБЫ ПОВЫШЕНИЯ КАЧЕСТВА ОБРАЗОВАТЕЛЬНОГО ПРОЦЕССА НА УРОКАХ АНГЛИЙСКОГО ЯЗЫКА

Ильина Ольга Николаевна

учитель английского языка, МБОУ «СОШ №4», Россия г. Белгород

Еремина Софья Петровна

учитель английского языка, МБОУ «СОШ №4», Россия г. Белгород

В данной статье рассматриваются способы повышения образовательного процесса в обучении английскому языку на современном этапе. Появляется необходимость постоянного переосмысления ценностей и целей в новом контексте. Качество образования в настоящее время – это способность к действию, способность применять знания, реализовывать собственные проекты, способность социального действия, т.е. компетентность учителя и ученика.

Ключевые слова: качество обученности, участники образовательного процесса, профессиональная деятельность учителя, предметная компетентность, механизмы повышения качества образования.

Становление новой системы образования ориентировано на вхождение России в мировое образовательное пространство. Это сопровождается существенными изменениями в педагогической теории и практике учебно-воспитательного процесса. В настоящее время стратегическая задача развития школьного образования заключается в обновлении его содержания, методов

обучения и достижения на этой основе принципиально нового качества обученности.

В последнее десятилетие аналитики образования слово "качество" повторяют чаще других слов. Отслеживание качества необходимо для сохранения образовательными учреждениями основных ценностей и идеалов образования: свободного поиска истины и бескорыстного распространения знаний.

Образование меняется, и поэтому появляется необходимость постоянного переосмысления ценностей и целей в новом контексте. Качество образования в настоящее время – это не успеваемость, не формирование знаний, умений и навыков, как было ранее, а способность к действию, способность применять знания, реализовывать собственные проекты, способность социального действия, т.е. компетентность учителя и ученика. То есть насколько ученик в своей дальнейшей практической жизни сможет реализовать свои умения и навыки и раскрыть свой творческий потенциал. В связи с этим меняются основные составляющие деятельности педагога, направленные на создание в классе новой образовательной среды. Участниками образовательного процесса являются учащиеся, учителя и родители. Для разных участников образовательного процесса качество образования воспринимается и трактуется по-разному.

Для учителей хорошее качество образования связано:

- с умением подготовить школьника в ВУЗ, глубоким раскрытием наиболее интересных вопросов науки, подготовкой ученика не только умственно, но и нравственно;
- с умением ученика самостоятельно мыслить, анализировать и самостоятельно работать;
- со школой, которая учитывает индивидуальные особенности школьника, способности и потребности детей; где учителя придерживаются гуманистического принципа воспитания, где есть творческие педагоги и мудрое руководство;
- с профессиональной позицией и самоощущением учителя, когда он четко представляет свои цели, знает, как их достичь и чувствует душевный комфорт.

Для учащихся хорошее качество образования связано:

- с глубокими прочными знаниями по всем предметам, когда по окончании школы ученик без проблем может поступить в ВУЗ;
- с возможностями в будущем достигнуть успехов в карьере, достигнуть цели, поставленной в жизни;
- с дополнительными знаниями, обучением, пониманием предметов.

Для родителей хорошее качество образования связано:

- со знанием предметов, с хорошим оснащением школы, с профессионализмом педагогов;
- с умением учащихся применить полученные знания в жизни; с умением педагога увлечь детей своим предметом.

– с получением знаний, умений и навыков, которые позволяют выпускнику школы найти свое место в жизни, добиться уважения окружающих его людей.

Качественным можно считать образование, если определенные достижения имеют не только учащиеся, но и преподаватели как участники образовательного процесса.

Повышение качества образовательного процесса зависит, прежде всего, от:

- качества образовательной программы;
- качества потенциала педагогического состава, задействованного в образовательном процессе;
- качества потенциала обучающихся;
- качества средств образовательного процесса (материально-технической базы, учебно-методического обеспечения, учебных кабинетов);
- качества образовательных технологий.

Современный урок английского языка невозможно представить и эффективно реализовать без применения современных образовательных технологий. Современные технологии обучения английскому языку должны содержать такие признаки системы, как логичность построения процесса, концептуальность, эффективность, гибкость, динамичность, воспроизводимость, целостность и взаимосвязь отдельных частей.

Построение учебного процесса на уроке и во внеурочной деятельности влечет за собой активное применение современных образовательных технологий, учитывая современные требования к качеству образования, к уровню сформированности учебных действий.

Учитель должен максимально точно и полно реализовать сценарий урока. Каждый учитель в своей педагогической деятельности должен стремиться стать мастером своего дела, то есть, ему следует постоянно повышать эффективность и качество урока. Для этого у каждого учителя должен быть целый ряд методов, приемов, способов позволяющих повысить эффективность и качество урока, создание ситуации успеха.

В улучшении качества образовательного процесса большую помощь оказывает использование элементов ИКТ и Интернет-ресурсов, использование интерактивных досок в среде Smart Notebook.

Жизнь в современном обществе требует от школьников развития таких важных познавательных навыков, как умение выработать собственное мнение, осмыслить опыт, выстроить цепь доказательств, выразить себя ясно и уверенно. Повышение качества обучения английскому языку зависит от профессиональной деятельности учителя. Функции профессионализма включают: развивающие, воспитывающие, коммуникативные, гностические, конструктивно-планирующие и организаторские способности. Большую роль в образовательном процессе играет предметная компетентность учителя : способность решать проблемы, возникающие в окружающей действительности, средствами предмета распознавать проблемы, возникающие в окружающей

действительности, которые могут быть решены средствами данного предмета; формулировать эти проблемы на языке данного предмета; решать эти проблемы, используя предметные знания и методы; анализировать использованные методы решения; интерпретировать полученные результаты с учетом поставленной проблемы; формулировать и записывать окончательные результаты решения поставленной цели. Механизмы повышения качества образовательного процесса зависят от: обновления учебных и методических материалов с учетом переориентации системы образования на новые результаты, связанные с новым ФГОС; функциональной грамотностью учащихся и развитием позитивных установок, мотивации обучения и стратегий поведения учащихся в различных ситуациях, готовности жить в эпоху перемен; повышением квалификации учителей через систему подготовки, переподготовки и повышения квалификации учителей, в которых требуется кардинальное обновление содержания и методов обучения, направленное на повышение качества и эффективности работы учителей; введения комплексного мониторинга образовательных достижений учащихся и качества образования с использованием современных измерителей для комплексной оценки предметных, метапредметных и личностных результатов.

Опыт работы в школе показывает, что именно педагогическая система, которая включает приемы, методы и способы в совокупности способна обеспечить высокое качество образовательного процесса.

Список литературы

1. Бережных Н.Ю. Виды и формы контроля на занятиях по иностранному языку / Н.Ю. Бережных, Н.С. Новолодская // Проблемы современного педагогического образования. – 2019. – № 64-3. – С. 30-34.
2. Григорьева Е.Я. Оценка качества обученности учащихся иностранным языкам в общеобразовательной школе // Качественное образование: проблемы и перспективы : сб. науч. ст. / Моск. гор. пед. ин-т. – Москва : МГПУ, 2016. – С. 82-92.
3. Максудова О.Н. Современные тенденции в обучении английскому языку // Молодой ученый-2017. – С.603-604.
4. Полат Е.С. Новые педагогические и информационные технологии в системе образования. – М., 2008.

ОСОБЕННОСТИ КРЕОЛИЗАЦИИ ТЕКСТОВ, РЕПРЕЗЕНТИРУЮЩИХ ЛИНГВОКУЛЬТУРНЫЙ ТИПАЖ «УЧИТЕЛЬ»

Рыбкина Алина Дмитриевна

магистрант, Кубанский государственный университет, Россия, г. Краснодар

В данной статье рассматриваются креолизованные тексты – поздравительные открытки, репрезентирующие лингвокультурный типаж «Учитель». Делаются выводы о стереотипном и нестереотипном воплощении образа учителя.

Ключевые слова: креолизация, визуализация, лингвокультурный типаж, стереотип, поздравительные открытки.

Креолизацией принято называть комплексное сочетание разных средств целого ряда семиотических систем. К средствам креолизации вербальных текстов относятся изобразительные компоненты, оказывающие влияние на интерпретацию текста. К таким моментам можно отнести: все технические моменты, оформление текста, которые влияют на его смысл. К ним можно отнести иллюстрированный или цветной фон, цвет, шрифт, пунктуацию, орфографию, символы, словообразования, графическое оформление вербального текста (в виде фигуры, в столбик и др.) [1, с.128]

Сегодня отмечается большое жанровое разнообразие креолизованных текстов. К ним можно отнести художественные тексты, плакаты, комиксы, листовки, брошюры, рекламные тексты, научные тексты, технические, публицистические, тексты для кино и др. [4, с. 8].

Можно утверждать, что креолизованный текст в широком смысле – это совокупность вербальных и невербальных средств, как единого текста.

Сообщение, которое передается в тексте, представляется перед нами иконически (через изображение) и вербально (через слова). Главной задачей автора является обеспечение реципиента наиболее благоприятными условиями для понимания текста. Поэтому он может видоизменять свое отношение к разным средствам выражения, обращая внимание на характер и специфику текста [2, с.151].

Интернет-коммуникация, как нестандартная площадка коммуникативного пространства дает возможность для создания и функционирования новых видов креолизованных текстов. Активно начинают доминировать способы представления визуальной информации. Из этого следует, что в массовой Интернет-коммуникации все чаще используются составные креолизованные тексты. Данная тенденция возникает, потому что невербальные средства коммуникации более практичны и могут содержать в себе высокий объем информации без потери смысла. В настоящий момент в Интернет-коммуникации появились и активно используются новые виды креолизованных текстов: мемы, комиксы, демотиваторы. Данные тексты имеют популярность, потому что несут в себе развлекательный характер и легко воспринимаются читателем [3, с.18]. Традиционно в Интернет-пространстве пользователи отправляли друг другу различные ссылки, шутки, медиа-объекты, анекдоты и поздравительные открытки.

Целью данного исследования является рассмотрение особенностей креолизации текстов, репрезентирующих лингвокультурный типаж учитель (узнаваемые образы представителей определенной культуры).

В новых креолизованных текстах сочетаются несколько каналов передачи информации: вербальный канал (надпись) и невербальный (изображение, фото, анимация, музыкальное сопровождение и т.д.).

Поздравительные открытки для учителей, по традиции связаны с их профессиональной деятельностью. Они содержат поздравления ко Дню знаний, Дню учителя и Последнему звонку.

Сообщение, которое передается в тексте, представляется перед нами иконически (через изображение) и вербально (через слова). Главной задачей

автора является обеспечение реципиента наиболее благоприятными условиями для понимания текста.

Так мы можем выделить 3 типа поздравительных открыток.

1. Отражающие стереотипные представления о ЛТ учитель.

Классически в центре такой открытки находится вербальная составляющая: выделенная курсивом и крупным шрифтом фраза: «С Днем учителя!» и стихотворный текст, записанный на разлинованном листе, направленный на воспевание лучших качеств истинного учителя и пожелания творческих успехов в профессиональном пути.

Например:

Душою красивы и очень добры,
Талантом сильны Вы и сердцем щедры.
Все Ваши идеи, мечты о прекрасном,
Уроки, затеи не будут напрасны!
Вы к детям дорогу сумели найти,
Пусть ждут Вас успехи на этом пути!

Невербальная часть представлена стереотипными портретными характеристиками учителя и его имиджа. Так, на изображении мы можем увидеть женщину лет сорока, в строгом классическом синем костюме, который украшает белое жабо. Лицо обрамляют причудливые локоны, очки спущены на нос. Мимика четко выражена: выразительная, снисходительная полуулыбка и внимательный взгляд, уголки бровей приподняты. Из школьного инвентаря, в руках у учителя карандаш и блокнот для записей. Складывается явное ощущение, что учитель находится в процессе оценивания ответа ученика. Фон поздравительной открытки украшают невербальные составляющие креолизованного текста, стереотипная школьная атрибутика: доска, мел, карандаши, книги, цветы. Обрамляют данную картину желтые кленовые листья, напоминающие реципиенту о времени года, когда отмечается данный праздник. Так, можно сделать вывод, что открытки данного типа соответствуют стереотипному представлению об образе учителя и включают в невербальную часть узнаваемые атрибуты школьной поры.

2. Открытки, несовпадающие со стереотипным представлением ЛТ учитель.

Сегодня набирает популярность распространение открыток с изображением и другого образа учителя. Отметим следующие портретные характеристики и особенности имиджа: молодая девушка возраста до тридцати лет в классической одежде, наблюдается тенденция изображать учительницу в юбке длиной выше колена. Дополняют образ учительницы аксессуары: серьги, броши, могут присутствовать очки на лице. Волосы красиво собраны или аккуратно уложены. На лице можно заметить следы неброского макияжа. На лице чаще всего сияет широкая улыбка. В целом, образ получается привлекательный и ухоженный. В руках у учителя можем увидеть указку, планшет или букет цветов. В таких открытках сохраняется традиционная тенденция к оформлению вербальной части креолизованного текста. Обычно это стихотворный текст, напечатанный курсивом с добавлением фразы:

«С днем учителя!» или «С днем знаний!»

Также при анализе встречались нетипичные поздравительные открытки с изображением класса учеников, где можно было считать разнообразный коллектив: отличников, модниц, неформалов. Сопровождалась такая открытка пожеланием: «Послушных учеников Вам в этом году». Данный креолизованный текст подчеркивает важность и сложность учительской профессии и показывает, как важно учителю суметь найти индивидуальный подход к каждому ребенку.

3. Открытки с частичной креолизацией.

Такой тип открыток характеризуется тем, что реципиент не видит изображения учителя, его там нет. В центре такой открытки находится полностью самостоятельный текст, записанный посредством различных цветов и шрифтов. Например: «С днем учителя!» – фраза, помещенная в центр, записана красным цветом и выделена жирным шрифтом. Чуть ниже находятся признания, записанные курсивом более светлого оттенка: «Спасибо за ваш труд!» Невербальную часть данной открытки составляет фон и изображения на периферии, которые создают целостную картину и позволяют считать гиперкод. Так, текст записан на школьном тетрадном листе, который обрамляют следующие предметы: ножницы, карандаш, ручка, глобус, маркеры, скрепки, листья. Таким образом, данный тип открыток можно назвать более нейтральными, потому что в них нет отсылок к визуальному воплощению образа учителя.

Итак, поздравительная открытка, как креолизованный текст получает все большее распространение в связи с развитием социальных сетей и мессенджеров. Данное исследование показало, что, поздравляя учителя с профессиональным праздником отправитель может воспользоваться несколькими форматами открыток. Одни, будут отображать стереотипное представление о данной профессии. Отправитель выберет открытку с изображением строгой учительницы, держащей в руках указку, которая внимательно смотрит с экрана. Другой тип открытки будет радовать глаза эстетическим оформлением. Третий тип открытки более нейтральный, потому что не привязан к репрезентации образа учителя, но в ней помимо текстовой информации, мы увидим предметы школьного инвентаря.

Все представленные открытки объединены общей тематикой и функциями креолизованного текста: эстетической, коммуникативной и воспитательной.

Список литературы

1. Анисимова, Е.Е. Лингвистика текста и межкультурная коммуникация (на материале креолизованных текстов) / Е.Е. Анисимова. – М.: Издательский центр «Академия», 2003. – 128 с.
2. Иссерлин, Е.М. Официально-деловой стиль / Е.М. Иссерлин. – М.: ДМК Пресс, 1970. – 305 с.
3. Пономаренко А.И. Особенности креолизованных текстов в интернет-пространстве: Выпускная Квалификационная Работа:42.04.02 / А.И. Пономаренко. – Белгород 2020. – 91 с.
4. Реформатский, А.А. Лингвистика и полиграфия // Письменность и революция / А.А. Реформатский. – М.-Л., 1933. – 58 с.

ФОРМИРОВАНИЕ ЯЗЫКОВОЙ ЛИЧНОСТИ СРЕДСТВАМИ ИНОСТРАННОГО ЯЗЫКА

Федина Мария Васильевна

доцент кафедры филологии,

Академия труда и социальных отношений, Россия, г. Москва

Проблема языковой подготовки студентов рассматривается в рамках коммуникативного образования, ориентированного на повышение уровня языковой коммуникативности студентов – будущих профессионалов. Проблема языковой личности активно рассматривается в разных аспектах: психолингвистическом, социолингвистическом, культурологическом, лингводидактическом, функциональном и др.

Ключевые слова: языковая личность, коммуникативная лингвистика, языковая подготовка, коммуникативная компетентность, язык как способ вербализации человеческого общения, коммуникативно-деятельностные характеристики.

Новейшие исследования в области коммуникативной лингвистики открыли перспективы изучения проблемы языковой личности. Все чаще и убедительнее лингвисты говорят сегодня о языке как способе вербализации человеческого общения в процессе совместной деятельности людей.

Обращение ученых к проблеме языковой личности, включение ее в лингвистическую парадигму в последние два десятилетия связано с общей гуманизацией языкознания, с поворотом к ценностно-ориентированным областям знания, с возвращением антропоцентрической картины мира.

Таким образом, понятие «языковая личность» образовано проекцией в область языкознания соответствующего междисциплинарного термина, в значении которого преломляются философские, социологические и психологические взгляды на общественно значимую совокупность физических и духовных свойств человека, составляющих его качественную определенность. Проблема языковой личности активно рассматривается в разных аспектах: психолингвистическом, социолингвистическом, культурологическом, лингводидактическом, функциональном и др.

Языковая личность – это вид полноценного представления личности, вмещающий в себя и психический, и социальный, и этический, и другие компоненты, преломленные через ее язык, т.е. это углубление, развитие, насыщение дополнительным содержанием понятия личности вообще. Языковая личность включает в себя, с одной стороны, коммуникативно-деятельностные характеристики, а с другой, характеристики индивидуально-дифференцирующие, поэтому требует комплексного подхода к ее анализу в качестве объекта лингво-психологического изучения.

Существуют различные модели образовательной среды и проблема формирования и функционирования языковой личности – в условиях реализации той или иной модели.

Проблема создания благоприятной для развития личности образовательной и социокультурной среды уже давно и основательно разрабатывается в

исследованиях по педагогике и социологии, обсуждается в публицистике и находит известное отражение в официальных документах органов управления образования. При этом как в концепциях, так и практике управления образованием совмещаются, а точнее сказать, находятся в состоянии конфликта три модели, которые условно можно назвать народнохозяйственной, рыночной и социальной.

Социальная модель образовательной среды рассматривает образование как важнейшую общественную ценность и основное средство социализации личности. Максимально возможный уровень образованности как можно большей части общества – главное условие стабильного общественного развития. Дело не только в том, что профессиональные знания нужны в экономике. Образованность является условием общественного благополучия, условием конкуренции компетентных мнений по наиболее значимым политическим вопросам, условием толерантности и взаимопонимания различных общественных групп. Следовательно, образование является ценностью не только для личности (потребителя образовательных услуг) и не только для педагогов (поставщиков образовательных услуг), а для общества в целом. Значит, образование не может рассматриваться как разновидность товара и должно быть сферой социальной ответственности государства.

В рамках социальной модели отношения преподавателя и учащегося рассматриваются как искреннее и заинтересованное сотрудничество в интересах общества и личности. Оценку качества образования осуществляет само образовательное сообщество по существенным признакам. Без доверия к специалистам компетентное управление образовательной средой невозможно.

Социальная модель предполагает заинтересованность всех участников образовательного процесса в развитии образования и высокий социальный статус преподавателей. В любых экономических условиях данная модель является обязательным условием устойчивого развития.

Социальная модель в наибольшей степени соответствует интересам общества и может быть признана универсальной. При этом не исключено, что данная модель может быть дополнена компонентами других моделей. По отдельным направлениям возможен государственный заказ и распределение выпускников (частичная реализация народнохозяйственной модели). В отношении лиц, недостаточно подготовившихся к освоению программ высшего образования, но желающих принять участие в их изучении, возможны элементы рыночной модели.

Формирование личности происходит в коммуникативном пространстве языковой среды. Иногда язык отождествляется с собственно средой, которая, по его мнению, окружает наше бытие, без участия которой ничего не может произойти в нашей жизни, которая не существует вне нас как объективная данность, а находится в нас самих, в нашем сознании, в нашей памяти, изменяя свои очертания с каждым движением мысли, каждым проявлением личности. Все эти умозаключения характеризуют родную языковую среду, где изначально формируется языковая личность. А что происходит с языковой личностью, когда она попадает в иноязычное языковое пространство и шире – в

иноязычную среду? Очевидно, что полная реализация языковой личности в инокультуре и иноязыке не всегда будут соответствовать навыки и умения, которые сформированы на базе родной культуры и языка. И иносреда, особенно на первых порах в ней пребывания, будет скорее вне нас, чем внутри нас.

Социально-экономическая и политическая ситуации в обществе формируют социальный заказ по отношению к подготовке его граждан по иностранному языку. Чем выше общественная потребность в знании языка и специалистах, владеющих одним или несколькими иностранными языками, тем более значимыми становятся прагматические аспекты обучения предмету.

Растущее среди специалистов понимание необходимости практически использовать иностранный язык в своей работе, с одной стороны, и низкие результаты изучения языка у многих студентов, с другой стороны, указывают на то, что при существующей потребности в изучении языков отсутствует возможность для реализации данной потребности. Это явление приобрело достаточно массовый характер. Остроактуальной становится проблема изучения путей оптимизации процесса формирования вторичной языковой личности.

Тесная связь и взаимозависимость преподавания иностранных языков и межкультурной коммуникации настолько очевидны, что вряд ли нуждаются в пространных разъяснениях.

Новое время, новые условия потребовали немедленного и коренного пересмотра как общей методологии, так и конкретных методов и приемов преподавания иностранных языков. Эти новые условия – «открытие» России, ее стремительное вхождение в мировое сообщество, безумные скачки политики, экономики, культуры, идеологии, смешение и перемещение народов и языков, изменение отношений между русскими и иностранцами, абсолютно новые цели общения – все это не может не ставить новых проблем в теории и практике преподавания иностранных языков.

Небывалый спрос потребовал небывалого предложения. Неожиданно для себя преподаватели иностранных языков оказались в центре общественного внимания: нетерпеливые легионы специалистов в разных областях науки, культуры, бизнеса, техники и всех других областей человеческой деятельности потребовали немедленного обучения иностранным языкам как орудию производства. Их не интересует ни теория, ни история языка – иностранные языки, в первую очередь английский, требуются им исключительно ф у н к ц и о н а л ь н о, для использования в разных сферах жизни общества в качестве средства реального общения с людьми из других стран.

Основная задача преподавания иностранных языков в России в настоящее время – это обучение языку как реальному и полноценному средству общения. Решение этой прикладной, практической задачи возможно лишь на фундаментальной теоретической базе. Для создания такой базы необходимо: 1) приложить результаты теоретических трудов по филологии к практике преподавания иностранных языков, 2) теоретически осмыслить и обобщить огромный практический опыт преподавателей иностранных языков.

В настоящее время именно поэтому на уровне высшей школы обучение иностранному языку как средству общения между специалистами разных стран мы понимаем не как чисто прикладную и узкоспециальную задачу обучения физиков языку физических текстов, геологов – геологических и т. п. Вузский специалист – это широко образованный человек, имеющий фундаментальную подготовку. Соответственно, иностранный язык специалиста такого рода – и орудие производства, и часть культуры, и средство гуманитаризации образования. Все это предполагает фундаментальную и разностороннюю подготовку по языку.

Уровень знания иностранного языка студентом определяется не только непосредственным контактом с его преподавателем. Для того чтобы научить иностранному языку как средству общения, нужно создавать обстановку реального общения, наладить связь преподавания иностранных языков с жизнью, активно использовать иностранные языки в живых, естественных ситуациях. Это могут быть научные дискуссии на языке с привлечением иностранных специалистов и без него, реферирование и обсуждение иностранной научной литературы, чтение отдельных курсов на иностранных языках, участие студентов в международных конференциях, работа переводчиком, которая как раз и заключается в общении, контакте, способности понять и передать информацию. Необходимо развивать внеаудиторные формы общения: клубы, кружки, открытые лекции на иностранных языках, научные общества по интересам, где могут собираться студенты разных специальностей.

Максимальное развитие коммуникативных способностей – вот основная, перспективная, но очень нелегкая задача, стоящая перед преподавателями иностранных языков. Для ее решения необходимо освоить и новые методы преподавания, направленные на развитие всех четырех видов владения языком, и принципиально новые учебные материалы, с помощью которых можно научить людей эффективно общаться. При этом, разумеется, было бы неправильно броситься из одной крайности в другую и отказаться от всех старых методик: из них надо бережно отобрать все лучшее, полезное, прошедшее проверку практикой преподавания.

Главный ответ на вопрос о решении актуальной задачи обучения иностранным языкам как средству коммуникации между представителями разных народов и культур заключается в том, что языки должны изучаться в неразрывном единстве с миром и культурой народов, говорящих на этих языках.

Научить людей общаться (устно и письменно), научить производить, создавать, а не только понимать иностранную речь – это трудная задача, осложненная еще и тем, что общение – не просто вербальный процесс. Его эффективность, помимо знания языка, зависит от множества факторов: условий и культуры общения, правил этикета, знания невербальных форм выражения (мимики, жестов), наличия глубоких фоновых знаний и многого другого.

Список литературы

1. Руднева Т.И., Храмцова А.Б., Храмцов Е.Б. Формирование профессиональной компетентности студентов – будущих юристов. Самара: «Самарский университет», 2011, 148 с.
2. Сидоренко С.А., Рыбушкина С.В. Проблемы языкового образования в российском техническом ВУЗе и некоторые способы их решения // Высшее образование в России. 2015. № 6. С.131-138.
3. Гальскова Н. Д., Гез Н. И. Теория обучения иностранным языкам: лингводидактика и методика: учеб. пособие для студ. лингв. ун-тов и фак. ин. яз. высш. пед. учеб. завед. – 2-е изд., испр. – М.: Изд. центр «Академия», 2005. – 336 с.
4. Нефедов О.В. Принципы рациональной методики обучения иностранному языку студентов-нелингвистов // Педагогическое образование в России. 2013. № 5. – С. 162-165.

СЕКЦИЯ «ИСТОРИЧЕСКИЕ НАУКИ»

ИСТОРИЯ ОБРАЗОВАНИЯ И СТАНОВЛЕНИЯ ГОРОДА СОЧИ КАК КУРОРТНОГО ЦЕНТРА

Алюшин Роман Евгеньевич

доцент кафедры социально-культурного сервиса и туризма, канд. пед. наук,
Курский государственный университет, Россия, г. Курск

Ванин Александр Юрьевич

студент магистратуры 3 курса естественно-географического факультета
Курский государственный университет, Россия, г. Курск

В статье раскрываются история образования и становления города Сочи как курортного центра.

Ключевые слова: история, топонимика, курорт федерального значения.

Город Сочи занимает территорию площадью 3,5 тыс. кв. км и простирается вдоль восточного берега Чёрного моря от пос. Магри до р. Псоу на 145 км.

Краснодарский край – это не просто один из субъектов РФ. Это всероссийский бренд, известный даже за пределами страны. На курортах Чёрного моря создана инфраструктура, обеспечивающая максимальный комфорт для отдыхающих. Ежегодно сюда приезжают отдыхать не только из России, но и из других стран. Самый современный и популярный курорт – это Сочи. Туристов привлекают песчаные и галечные пляжи, уникальная природа и санатории, специализирующиеся на лечении заболеваний различного профиля. Одновременно приезжающие могут отдыхать и в морском, и в горном кластере. Сначала купаются в море, а потом поднимаются в горы и катаются на лыжах.

Исследователи считают, что название города – это видоизменённое слово, пришедшее из адыгейского языка. Согласно преданиям адыгов предком кабардинских князей был человек по имени Шаша. У современных адыгов довольно распространена фамилия Шашиевы. История города-курорта довольно интересная и непростая.

Первые поселения здесь появились ещё до н. э. Переселенцы прибыли Малой Азии (территория современной Турции) и из Колхиды (территория современной Грузии). Впервые документарное упоминание здешних мест, местных жителей и их хозяйственной деятельности нашло отражение в трудах философов (Диогена, Геродота, Страбона, Аристотеля и пр.). В первых веках н. э. местность заселили племена зихов и гиниохов. Некоторое время территория современного Сочи входила в состав Колхидского царства, занимавшего значительную часть восточного побережья Чёрного моря (в том числе районы Кавказа). Расцвет местности начался в средние века. В VII-X веках н. э. здесь возвели большое количество городищ, крепостных укреплений и храмов. Остатки некоторых построек хорошо сохранились до наших дней. Например,

руины крепостных стен в Хосте, на хребте Аигба и в Красной поляне. Каждая крепость имела высокие башни, с которых вёлся перекрёстный огонь по нападающим. Все оборонительные сооружения размещены очень обдуманно, с учётом особенностей сложного рельефа. Территория также успела побывать в составе Грузинского царства. Это произошло в начале XIII века. Именно в этот момент Грузия достигла максимального размера за всю историю. Произошло это при правлении царицы Тамары.

Под названием Сочи территория впервые упоминается в записках Эвлия Челеби. Это турецкий государственный деятель и путешественник, прибывший сюда в середине XVII века. Путешествуя в 1641 г. вдоль берега Чёрного моря, он имел несколько стоянок, во время которых общался с местными жителями. В своём сочинении «Книга путешествий» автор описывает несколько приморских обществ, которые он называет племенами, в том числе суджалар (в переводе с английского издания «Книги»), обитавшее западнее племени Арт. Название суджалар интерпретируется как «община (рода) Суджа», где «лар» является показателем множественности в турецком языке, подчёркивающим, в данном случае, близкородственную связь членов общины, а Суджа – именем её родоначальника. В переводе с языка оригинала на русский исследуемый термин получил форму сучалар («сучэлэр»). Звуковая близость двух версий очевидна. В порядке уточнения следует заметить, что суджалар, как и другие племена, упомянутые Челеби, были отдельными сельскими обществами, многие названия которых являлись в то время давно устоявшимися географическими наименованиями (топонимами). Что касается содержания слова «Суджа», то оно, как и «Суча», не имеет смысла в турецком языке, поэтому есть все основания полагать, что за ним скрывается искажённое турецким языком местное название.

Находясь в обществе суджалар, Эвлия Челеби побывал на свадьбе в фамильном поселении Хавдака. Здесь ему и его спутникам преподнесли «сто подносов вареной баранины, суп с фасолью, медовый напиток бузу, пастэ (мамалыгу. – Т.П.), мясную похлёбку, подливки». В местную пристань, пишет Эвлия, летом заходили суда «со всех сторон» для торгового обмена с жителями.

В литературе XVIII – первой половине XIX в., как в русской, так и западноевропейской, в качестве топонимических терминов находят распространение новые варианты указанных выше имен: Сучали, Сучал, Шочу, Соча, Соче, Сочи, Саче и, наконец, Зутша. Наряду с ними для обозначения местности и населения Сочи источники приводят и оригинальные формы названий, а именно: Шаша, Саша, Шаши, Саше, сашинцы. Нередко одновременно употребляются как местные, так и тюркизированные версии. К примеру, в русском военном документе за 1837 г. автор даёт сразу три варианта названия одной местности (долины реки): «Сочи, Сучали или Саша». Обоснованность такого совмещения топонимов подтверждается прямым указанием Джеймса Белла на то, что «черкесы называют эту долину Саша и только турки называют её Зутша» [2].

Однако под Сочи он подразумевал вовсе не находившийся здесь посёлок, а горные массивы. На старой русской карте, датированной 1723-ем годом, фигурирует название Сучи. Исследователи склонны думать, что это могла быть ошибка писаря. В период русско-турецких войн главной целью российского высшего командования было установление господства на Кавказе и вдоль побережья Чёрного моря. Были необходимы кратчайшие морские пути на Ближний Восток и в Южную Европу для установления прочных торговых связей. Весной 1838-го года в устье реки Сочи высадилась эскадра российского флота, которой командовал контр-адмирал Фёдор Артюхов. Спустя неделю, 21-го апреля был заложен форт Александрия, названный в честь императрицы Александры Фёдоровны. Это произошло на высоте Батарейка, где сейчас находится смотровая площадка. Позднее согласно императорскому указу укрепление переименовали в Навагинскую крепость (в честь одного из героических полков). Сегодня на месте бывшего укрепления находится Храм Архангела Михаила. После окончания Крымской войны правительство было не в силах обеспечить комплексное развитие региона (в том числе промышленное). Возлагали большие надежды на частный капитал. И в 1868-ом году братья Александр и Пётр Верещагины создали товарищество, задачей которого было развитие промышленности и сельского хозяйства на территории Сочи. Примерно в это же время после принудительного выселения местных жителей на территорию Османской империи здесь стали селиться казаки. В 1871-ом году появилась первая дачная постройка. Ею стала дача «Вера», которая принадлежала Савве Мамонтову. В 1898 году начала работать комиссия по изучению Черноморского побережья факторов.

В 1917-ом году населённый пункт получил статус города. Активному развитию способствовало строительство Новороссийско-Сухумского шоссе. Статус курорта был присвоен в мае 1905-го года. Главный принцип его создания – город-сад с архитектурой, гармонично вписывающейся в окружающий ландшафт. Парк «Дендрарий» и «Ривьера», созданные в 1892-ом и 1898-ом годах соответственно, существуют до сих пор и являются символами города. В 1933-ем году началась масштабная генеральная реконструкция. Причиной послужил приезд Сталина в Мацесту на лечение. Для проведения работы были выделены рекордные по тем временам средства. Именно тогда начали появляться знаменитые виадуки. С 1937-го года успешно выращивают самый северный в мире чай, который высоко оценили профессионалы из Великобритании. Во время войны свыше 60 здравниц, функционирующих в то время в регионе, были перепрофилированы в военные госпитали. В 1966-ом году началась вторая волна заселения переселенцами из других регионов СССР. Сюда приехали на постоянное место жительства украинцы, белорусы, грузины, армяне, греки, молдаване и эстонцы. Сегодня в Сочи национальный состав довольно пестрый. В начале 1990-х годов Сочи присвоили статус курорта федерального значения. Зимняя Олимпиада запустила новый виток развития. Курорт полностью преобразился. Городу на память остались уникальные олимпийские объекты, обновлённый горный кластер с современной инфраструктурой и полностью преобразённая Имеретинская низменность [1].

Список литературы

1. История города Сочи [Электронный ресурс] / Адыгх Хэку: актуальные материалы черкесского мира – Режим доступа: <http://www.https://aheku.net/articles/russian/istoriya-adyigov/istoriya-goroda-sochi>
2. Почему Сочи называют Сочи: история города-курорта [Электронный ресурс] / «Интересная Россия» – Режим доступа: <https://ptoday.ru/novosti-i-sobytiya/pochemu-sochi-nazyvayut-sochi-istoriya-goroda-kurorta>

СЕКЦИЯ «ЮРИДИЧЕСКИЕ НАУКИ»

ПОНЯТИЕ И СУЩНОСТЬ АРЕСТА ИМУЩЕСТВА

Бубельцова Алина Александровна

студентка 3 курса,

Инжиниринговый колледж НИУ «БелГУ», Россия, г. Белгород

Научный руководитель – преподаватель Инжинирингового колледжа
НИУ «БелГУ», к-т юрид. наук, доцент Жилина Наталья Юрьевна

В настоящей статье проводится анализ понятия и сущности ареста имущества. Автором подробно рассматриваются особенности сущности, которые указывают на арест имущества в исполнительном производстве.

Ключевые слова: арест имущества, исполнительное производство, исполнительный документ, судебный пристав-исполнитель.

Результат исполнительного производства в большинстве случаев зависит от своевременности и быстроты объема выявленного имущества должника и наложенного на него ареста. В этом смысле арест имущества должника является главным аспектом в эффективности работы принудительного исполнения.

Арест имущества представляет собой первоначальный этап обращения взыскания на имущество должника. Без этого этапа нельзя изобразить себе продолжение исполнительного производства. Именно с этого этапа проникновения в жизнь должника и начинаются неприятности, большую часть из которых составляют нескончаемые споры и выяснения отношений с органами принудительного исполнения.

В настоящее время не существуют абстрактные исследования, которые позволяют внести определенность в понимание термина «арест». В правовой литературе арест характеризуется как процессуальное действие и принимает значение юридического факта. Также под арестом понимается публично-правовое отношение, содержанием которого является запрет должнику распоряжаться арестованным имуществом.

Законодательство об исполнительном производстве и правоприменительная практика выделяют два вида ареста имущества должника:

- 1) арест представляется в самостоятельной мере принудительного исполнения;
- 2) арест как исполнительное действие, которое не является составной частью какой-либо меры принудительного исполнения.

Статья 51 Федерального закона «Об исполнительном производстве» развивает и вырабатывает данное понятие, определяя арест имущества должника как список имущества, извещение запрета распоряжаться им, а при необходимости запрет на право пользования имуществом.

Арест имущества должника складывается из действий судебного пристава-исполнителя, которые включают в себя:

- 1) списка имущества;
- 2) извещение запрета распоряжаться данным имуществом;
- 3) ограничение права использования имуществом;
- 4) изъятие имущества или передачи его на хранение.

Таким образом, арест имущества должника представляет собой совокупность названных выше юридически необходимых процессуальных действий, которые совершаются судебным приставом-исполнителем в отношении имущества должника и направленных на обеспечение принудительного исполнения требований исполнительного документа путем ограничения, а в дальнейшем и лишением должника права распоряжения принадлежащим ему имуществом.

В процессуальном плане арест имущества должника является, во-первых, мерой принудительного исполнения, во-вторых, способом обращения взыскания на имущество должника, в-третьих, исполнительным действием, в-четвертых, полномочием, которое судебный пристав-исполнитель должен реализовать по отношению к имуществу должника, в том случае, если должник добровольно не исполнит требования исполнительного документа [3].

Арест имущества должника является основной мерой принудительного исполнения и применяется для обеспечения сохранности имущества, принадлежащее должнику, которое подлежит передачи взыскателю или для дальнейшей реализации.

Статьей 12 Федерального закона «О судебных приставах» наложение ареста на имущество должника относится к отдельной компетенции судебных приставов-исполнителей. Основанием такой меры становится установленная законодательством определенность юридических фактов, которые должны выступать в определенной последовательности. Согласно статьям 9, 44, 46 ФЗ «Об исполнительном производстве», ст. 237 ГК РФ такими фактами служат:

- 1) вступивший в законную силу судебный акт;
- 2) в установленном порядке представляется оформленный исполнительный документ;
- 3) возбуждение исполнительного производства;
- 4) окончание срока для добровольного исполнения.

Акт о наложении ареста на имущество должника подписывается судебным приставом-исполнителем, понятыми (не менее двух), а также лицом, которому судебным приставом-исполнителем передано на хранение или под охрану данное имущество. В случае отказа кого-либо из указанных лиц подписать акт в нем делается соответствующая отметка.

В акте описи и ареста обязательно указываются название каждого занесенного в акт предмета, отличительные его признаки (вес, метраж, степень износа и т.д.), оценка каждого предмета в отдельности и стоимость всего имущества. При наличии на арестованном имуществе серийных (заводских) номеров они также должны быть отражены в акте описи и ареста как один из основных идентифицирующих признаков имущества. Это важное правило

иногда не учитывается судебными приставами-исполнителями, что в итоге порождает немало споров и ведет к подаче жалоб [1].

В некоторых случаях при проведении действий по наложению ареста на имущество отсутствует возможность четко определить кто законным владельцем того или иного имущества. Для таких случаев существует процедура исключения имущества из описи и освобождения его от наложения ареста. Данная процедура доступна только собственнику имущества в судебном порядке (п. 1 ст. 119 Закона «Об исполнительном производстве») [2].

Кроме акта о наложении ареста важнейшим процессуальным документом, который выносится судебным приставом-исполнителем, является постановление о наложении ареста. Постановление судебного пристава-исполнителя в связи с этим является правоприменительным актом, которым накладывается арест. В постановлении судебного пристава-исполнителя должны быть указаны:

- 1) перечень имущества, на которое накладывается арест;
- 2) запреты и ограничения, которые причитаются должнику, по использованию и распоряжению имуществом, на которое наложен арест;
- 3) запреты, адресованные лицам, исполняющим указанные постановления. К таким лицам могут быть отнесены регистрирующие органы (Росреестр, ФНС) или органы, ведущие регистрационный учет того или иного имущества (ГИБДД, Ростехнадзор).

В результате вышесказанного можно сказать, что, целью применения ареста является обеспечение сохранности имущества должника, который подлежит последующей передаче на реализацию или взыскателю.

Список литературы

1. Понятие и сущность ареста имущества. [Электронный ресурс]. URL: https://studbooks.net/846736/pravo/obschie_polozheniya_obrascheniya_vzyskaniya_imuschestvo_dolzhnika (дата обращения 09.01.2023)
2. Порядок наложения ареста на имущество должника. [Электронный ресурс]. URL: <https://r10.fssp.gov.ru/2444825> (дата обращения 09.01.2023).
3. Сущность ареста имущества. [Электронный ресурс]. URL: https://studopedia.ru/21_118345_ponyatie-i-sushchnost-aresta-imushchestva.html (дата обращения 08.01.2023).
4. Федеральный закон от 02.10.2007 № 229-ФЗ (ред. от 29.12.2022) «Об исполнительном производстве» (с изм. и доп., вступ. в силу с 09.01.2023) // СПС «Консультант-Плюс». 2023. (дата обращения 08.01.2023).
5. Шараев Д.М. Меры принудительного исполнения в исполнительном производстве / Шараев Д.М., Ахметова А.Т. – Текст : электронный. // Актуальные вопросы управления, экономики и права. Современное образование и его роль в жизни общества. Материалы международной научно-практической конференции. 2018. С. 60-64 // Научная электронная библиотека Elibrary.ru [сайт]. – https://elibrary.ru/query_results.asp (дата обращения 08.01.2023).

ПРАВОВОЙ МЕХАНИЗМ ЗАЩИТЫ ПРАВ УЧАСТНИКОВ ИСПОЛНИТЕЛЬНОГО ПРОИЗВОДСТВА

Ковалёва Дарина Руслановна

студентка 3 курса,

Инжиниринговый колледж НИУ «БелГУ», Россия, г. Белгород

Научный руководитель – преподаватель Инжинирингового колледжа
НИУ «БелГУ», к-т юрид. наук, доцент Жилина Наталья Юрьевна

В настоящей статье содержатся возможные варианты защиты прав участников исполнительного производства. Лица, принимающие участие в исполнительном производстве, обладают определенными субъективными правами, но в случае нарушения этих прав, существует возможность применения механизма правовой защиты, т.к. это основная функция государства.

Ключевые слова: гражданское право, гражданский процесс, исполнительное производство, право на защиту.

Так, часть 1 ст. 45 Конституции РФ гарантирует государственную защиту прав и свобод человека и гражданина в Российской Федерации. Данная функция должна быть оснащена системой процедур, механизмов, институтов, гарантирующих защиту субъективных прав [2].

Практика формирования правового государства противоречива, но выбор той или иной формы защиты прав в исполнительном производстве зависит статуса и способа [6]. Исполнительное производство предполагает возможность применения мер принуждения и предусматривает случаи привлечения к ответственности, поэтому оно не может обходиться без специальных мер защиты прав и законных интересов участников исполнительного производства [8].

Все механизмы находятся в постоянном движении, улучшаются, приспособляются к изменяющимся общественным отношениям в области исполнительного производства.

Лицами, участвующими в исполнительном производстве, являются:

- 1) стороны исполнительного производства – взыскатель и должник;
- 2) лица, непосредственно исполняющие требования, содержащиеся в исполнительном документе;
- 3) иные лица, содействующие исполнению требований, содержащихся в исполнительном документе (переводчик, понятые, специалист, лицо, которому судебным приставом – исполнителем передано под охрану или на хранение арестованное имущество, и др.) [4].

«Право на защиту – это юридически закрепленная возможность управомоченного лица использовать меры правоохранительного характера, нарушающих право». Обычно, право на защиту определяется большим массивом норм материального и процессуального права, которые устанавливают содержание правоохранительной меры, основания ее применения, процессуальный

порядок применения, а также процессуальные и материально-правовые права субъектов, в отношении которых применяется эта мера.

В исполнительном производстве защита прав сторон и иных лиц осуществляется путем: контроля и надзора за действиями и решениями должностных лиц службы судебных приставов; оспаривания постановлений должностных лиц службы судебных приставов, их действий (бездействия); предъявления исков; предъявления должником регрессного иска к должностному лицу, виновному в неисполнении исполнительного документа; поворота исполнения судебного акта [1].

Следствием специфической природы исполнительного производства являются жалобы на действия судебного пристава-исполнителя. По любому исполнительному производству может быть подана жалоба и не одна на действие или бездействие судебного пристава-исполнителя. Так же может быть подан отказ на совершение им исполнительных действий или же отказ в отводе судебного пристава-исполнителя. Жалобы могут подавать только стороны исполнительного производства, то есть должник или взыскатель.

Федеральный закон «Об исполнительном производстве» устанавливает некоторые возможности защиты прав взыскателя, должника и других лиц при совершении исполнительных действий судебными приставами-исполнителями и организациями, выполняющими поручения, содержащиеся в исполнительном документе [8].

Право на оспаривание постановления пристава предоставлено как сторонам исполнительного производства (должнику, взыскателю), так и иным лицам, если они считают, что (ст. 121 ФЗ № 229 «Об исполнительном производстве»): нарушены их права и законные интересы; созданы препятствия к осуществлению ими прав и законных интересов; на них незаконно возложена какая-либо обязанность. Это могут быть не только физические лица или предприятия, но и государственные органы и учреждения, а также прокурор. Характер постановления значения не имеет – главное, чтобы оно нарушало чьи-либо интересы или было вынесено незаконно [7].

Право на защиту которое гарантировано законом, можно реализовать путем каких-либо активных действий, подачей документов в адрес пристава, направлением жалоб и ходатайств. Способы защиты выбирает сам должник, исходя из ситуации, правомерности действий взыскателя и представителей ФССП. Чтобы выбрать самые эффективные варианты защиты, которые точно принесут результат, можно и нужно обращаться к юристам.

Приставы, как сотрудники государственного ведомства, работают «в пользу» взыскателя. ФССП обеспечивает исполнение судебных актов, может предпринимать различные меры воздействия по отношению к должнику. Однако если посмотреть закон № 229-ФЗ, то большинством вариантов защиты может воспользоваться именно должник, а не взыскатель.

Подразумевается, что именно должник находится в заведомо невыгодной ситуации, поэтому нуждается в дополнительной защите.

Вариантов защиты, которыми может воспользоваться только должник, но не взыскатель:

- получение отсрочек или рассрочек по погашению долгов;
- предоставление 5-ти дней на добровольное исполнение;
- ограничения по времени суток для совершения исполнительных действий;
- возможность сохранить некоторые виды имущества после реализации (например, единственную квартиру);
- право на удержание с зарплаты и других периодических доходов не выше, чем размеры, утвержденные законом.

Защита должника в исполнительном производстве осуществляется в рамках федерального закона № 229-ФЗ. К мерам защиты должника относится подача жалоб, участие в исполнительных действиях, получение отсрочек и рассрочек по выплате долга.

О совершении исполнительных действий должника уведомляют заранее (кроме срочных и исключительных случаев). Но и здесь приставы могут указать только на само действие, но не точную дату (время) его совершения. Поэтому визит сотрудников ФССП домой к должнику может стать полной неожиданностью.

С момента возбуждения производства приставы могут начать исполнительные действия. Со своей стороны, должник может проявить инициативу и предотвратить такие действия [5].

У взыскателя тоже есть право на защиту. Но вариантов возможных действий у взыскателя существенно меньше. Это связано с главным принципом исполнительного производства – приставы, как представители государства, осуществляют все действия в интересах кредитора (взыскателя). Следовательно, защита со стороны взыскателя обычно заключается в обжаловании бездействия сотрудников ФССП, стимулировании их к активным действиям.

В целях недопущения нарушений в деятельности самих судов, рассматривающих дела о защите прав и законных интересов участников исполнительного производства, необходимо: надлежащим образом подготавливать рассматриваемые дела к судебному разбирательству, исключая случаи, как незаконных отказов в принятии заявлений, так и необоснованных заявлений без движения; разрешать эти дела путём изучения всех юридически значимых обстоятельств; на постоянной основе анализировать материалы сходных дел, включая выявление причин отмены вышестоящими инстанциями вынесенных решений и определений [3].

Список литературы

1. Гуреев В. А. Исполнительное производство: Учебник. М.: Эксмо, 2019. С. 339.
2. Защита прав участников исполнительного производства при обращении взыскания на ценные бумаги [Электронный ресурс]. URL: <https://moluch.ru/archive/287/65005/> (Дата обращения 09.01.2023.)
3. Защита прав взыскателя, должника и других лиц в исполнительном производстве [Электронный ресурс]. URL: <https://www.bibliofond.ru/view.aspx?id=795644> (Дата обращения 09.01.2023.)
4. Защита прав взыскателя и должника, а также других лиц в исполнительном производстве. [Электронный ресурс]. URL:

https://studme.org/84644/pravo/zaschita_prav_vzyskatelya_dolzhnika_takzhe_drugih_ispolniteln_om_proizvodstve (Дата обращения 11.01.2022.)

5. Защита должника в исполнительном производстве: когда потребуется помощь специалиста и от чего вас уберезет юрист [Электронный ресурс]. URL: <https://fcbg.ru/zashita-dolzhnika-v-ispolnitelnom-proizvodstve> Дата обращения 11.01.2022.)

6. Исалимова А.О. Актуальные вопросы судебной защиты прав участников исполнительного производства [Электронный ресурс]. URL: <https://moluch.ru/archive/383/84513/> (Дата обращения 09.01.2023.)

7. Оспаривание постановления судебного пристава [Электронный ресурс]. URL: <https://pravoved.ru/journal/kak-osporit-postanovlenie-fssp/change> (Дата обращения 09.01.2023.)

8. Решетникова И. В. Исполнительное производство [Текст]: учебник для среднего профессионального образования / отв. ред. И. В. Решетникова. – М. : Норма : ИНФРА-М, 2019. – 224 с.

ИСТОРИЯ СТАНОВЛЕНИЯ И РАЗВИТИЯ АРБИТРАЖНЫХ СУДОВ В РОССИЙСКОЙ ФЕДЕРАЦИИ

Криниченко Анна Николаевна

студентка 2 курса,

Инжиниринговый колледж НИУ «БелГУ», Россия, г. Белгород

Научный руководитель – преподаватель Инжинирингового колледжа
НИУ «БелГУ», к-т юрид. наук, доцент Жилина Наталья Юрьевна

В данной статье рассматриваются исторические аспекты становления российской системы арбитражных судов, их совершенствования и развития, современное состояние. Также приведена история появления первых арбитражных судов в России во времена Древней Руси, их реформирование во времена российской империи, революции, а также после принятия Арбитражного процессуального кодекса.

Ключевые слова: арбитражный суд, арбитражный процесс, устав, судопроизводство, судебные системы.

Арбитражные суды в Российской Федерации являются основным органом, созданным и призванным осуществлять правосудие в нашей стране в сфере экономических споров. Полномочия и компетенция данных судов устанавливаются законодательными актами Российской Федерации – рассмотрение экономических споров между организациями, индивидуальными предприятиями, гражданами и др.

Привычный на сегодняшний день вид Арбитражные суды приобрели не сразу, они изменялись в процессе исторического развития Российской Федерации. И те этапы развития системы арбитражных судов, через которые они прошли, оказали существенное влияние на современную систему арбитражных судов, в том числе их структуру и компетенцию.

Сам процесс становления и развития системы арбитражных судов имеет довольно длительную историю.

Первое появление такого понятия как арбитражное судопроизводство в древней Руси приходится на 1135 год, во времена упоминания об особых судах в Уставной грамоте новгородского князя Всеволода Мстиславовича. В дальнейшем государство довольно часто предпринимало попытки создания основы (прообраза) арбитражного суда в нашей стране. И таким органом в 1721 г. стал Главный магистрат, в задачи которого входило рассматривать некоторые виды особых споров, торговые в том числе [4].

Торговые дела рассматривались в судах, которые в дальнейшем стали называться таможенными. Петр Великий ввел сословную организацию купечества опираясь на европейские образцы, тем самым признавая торговые суды чуждыми всему историческому прошлому России и поэтому царь не допускал применения в них обычаев и предписывал торговым судам руководствоваться уставами и указами, т. е. нормами права.

В первой половине 19 вв. в Российской Империи уже существовала подобная система коммерческих судов. Производство по коммерческим спорам проводилось в двух видах: либо в виде «словесной расправы» либо посредством письменного производства. В Российской Империи на коммерческие суды возлагалась задача не только по осуществлению правосудия по коммерческим спорам, в частности, но они также были созданы и призваны для того, чтобы регулировать торговые отношения в стране в целом. До Октябрьской революции 1917 года в деятельности коммерческих судов серьезных реформ не проводилось. В период гражданской войны разрешение хозяйственных споров осуществлялось в административном порядке.

Послереволюционное развитие системы российских арбитражных судов отличалось неоднозначностью и прерывистостью – принималось большое количество нормативно-правовых актов, который вносили больше сумятицы, чем порядка: на основе актов то создавались, то упразднялись самостоятельные органы, в обязанности которых входило разрешение арбитражных споров.

В 1922 году в Российской Федерации были образованы арбитражные комиссии. Споры имущественного характера между государственными учреждениями и предприятиями решались Высшей арбитражной комиссией, действующей при Совете труда и обороны и арбитражными комиссиями при областных экономических совещаниях, а в будущем и арбитражными комиссиями при Совете народных комиссаров социалистических республик (автономных), арбитражными комиссиями при исполнительных комитетах областей и губерний. В системе органов управления отдельными отраслями экономики учреждались ведомственные арбитражные комиссии [3].

Первое закрепление статуса арбитража произошло с принятием Конституции 1977, с 1991 года свою работу начали арбитражные суды.

Замена системы арбитражей арбитражными судами была связана с переходом экономики к рыночной в которой существовало несколько форм собственности. Соответственно, применение способов и методов, применяемых в условиях плановой системы хозяйствования, стало невозможно. Система арбитража была преобразована в суд, в котором разрешение споров протекает в

арбитражной процессуальной форме, которая, в свою очередь, создает равные гарантии защиты прав всех участников процесса.

С принятием Конституции 1993 года система арбитражных судов Российской Федерации была подвержена реформам и уже с 1995 года появилась современная, действующая система арбитражных судов, хоть и не в своем первоначальном виде. Современная же система арбитражных судов, действующая в нашей стране на данный момент, была заложена с момента принятия в 2002 году Арбитражного процессуального кодекса, действующего и на сегодняшний день [1].

С этого момента в Российской Федерации появилась структура, направленная на решение экономических споров и состоящая из судов первой инстанции, апелляции, кассации и надзорной инстанции, которой выступал Высший Арбитражный суд Российской Федерации, однако данная система постепенно изменялась – реформирование системы арбитражных судов продолжилось и в 2014 году. В этот год было принято серьезное решение – судебная власть стала возглавляться двумя органами: Конституционным судом Российской Федерации и Верховным судом Российской Федерации, а Высший Арбитражный суд был упразднен [2].

В настоящее время система арбитражных судов Российской Федерации состоит из арбитражных судов субъектов, апелляционных арбитражных судов, арбитражных судов округов, суда по интеллектуальным спорам, а во главе системы находится Верховный суд Российской Федерации.

В системе на сегодняшний день также имеются четыре судебные инстанции, направленные на рассмотрение дел в апелляции и кассации – созданы двадцать один апелляционный суд и десять кассационных судов, а также Суд по интеллектуальным правам. Второй кассационной инстанции, появившейся после реформы в 2014 году, выступает Коллегия Верховного суда РФ по экономическим спорам.

Компетенция и полномочия арбитражного суда закреплены в законодательстве Российской Федерации и в международных ратифицированных Российской Федерацией нормах, которые направлены на регулирование деятельности арбитражных судов в нашем государстве.

Арбитражные суды, в целом, и практика ведения их дел в частности, являются экономическим индикатором, которые отражают все процессы, происходящие в экономике. На сегодняшний день система арбитражных судов занимает важное место в существовании и деятельности государства и без ее существования невозможно представить экономику Российской Федерации.

Список литературы

1. Арбитражный процессуальный кодекс Российской Федерации от 24.07.2002 N 95-ФЗ (ред. от 05.12.2022) : [Принят Государственной Думой 14 июня 2002 года: Одобрен Советом Федерации 10 июля 2002 года]. – URL: http://www.consultant.ru/document/cons_doc_LAW_37800/ (дата обращения 07.01.2023) – Текст : электронный.
2. Закон РФ о поправке к Конституции РФ от 05.02.2014 N 2-ФКЗ О Верховном Суде Российской Федерации и прокуратуре Российской Федерации: [Принят

Государственной Думой 22 ноября 2013 года: Одобрен Советом Федерации 27 ноября 2013 года]. – URL: http://www.consultant.ru/document/cons_doc_LAW_158640/ (дата обращения: 08.01.2023 г.) – Текст: электронный.

3. Нестерова, Н. В. История становления и развития арбитражного судопроизводства в России / Н. В. Нестерова // Молодой ученый. – 2020. – № 16 (96). – С. 341-344. – URL: <https://moluch.ru/archive/96/21531/> (дата обращения: 09.01.2023.) – Текст: непосредственный.

4. Сергунин, К. Н. Нормативно-правовые аспекты становления и развития системы арбитражных судов в Российской Федерации / К. Н. Сергунин. // Молодой ученый. – 2018. – № 18 (204). – С. 269-270. – URL: <https://moluch.ru/archive/204/49941/> (дата обращения: 08.01.2023) – Текст : непосредственный.

МЕРЫ ПРИНУДИТЕЛЬНОГО ИСПОЛНЕНИЯ

Ланговая Ксения Александровна

студентка 3 курса,

Инжиниринговый колледж НИУ «БелГУ», Россия, г. Белгород

Научный руководитель – преподаватель Инжинирингового колледжа
НИУ «БелГУ», к-т юрид. наук, доцент Жилина Наталья Юрьевна

В настоящей статье проведен анализ ст. 68 Федерального закона «Об исполнительном производстве». Меры принудительного исполнения применяются судебным приставом-исполнителем после возбуждения исполнительного производства. Автором проведен анализ мер принудительного исполнения, а также изложены основания мер принудительного исполнения.

Ключевые слова: меры принудительного исполнения, основания, исполнительные документы, критерии, пристав-исполнитель.

Исполнительное производство, предусматривающее применение мер принудительного исполнения к должникам, на сегодняшний день является одним из важнейших аспектов судебной системы, а также важной гарантией исполнения судебных решений. Характерной чертой правового положения органов исполнительной власти, в особенности судебных приставов, является то, что они обязаны применять к должникам исполнительные действия. Поэтому в Российском законодательстве особое внимание уделяется сфере принудительного исполнения.

Применение мер принудительного исполнения – центральная стадия исполнительного производства, результатом применения мер принудительного исполнения должна стать реальная защита прав и законных интересов взыскателя, фактическое исполнение требований исполнительного документа (ст. 81) [2].

Одним из важных источников, который регулирует процесс принудительного исполнения, является Федеральный закон от 02.10.2007 г. № 229-ФЗ «Об исполнительном производстве».

Мерами принудительного исполнения согласно ч.1 ст. 68 Федерального закона об исполнительном производстве являются действия, указанные в исполнительном документе, или действия, совершаемые судебным приставом-исполнителем в целях получения с должника имущества, в том числе денежных средств, подлежащего взысканию по исполнительному документу [3].

Меры принудительного исполнения условно можно разделить на группы по следующим признакам:

- конечная цель или результат меры принудительного исполнения.
- временной признак.
- признак целевой направленности мер принудительного исполнения.

Перечень мер принудительного исполнения перечислен в ч.3 ст. 68 Федерального закона «Об исполнительном производстве». Данные меры могут применяться как вместе друг с другом, так и по отдельности. Данные меры должны соотноситься с объемом требований взыскателя (ст. 4 Закона об исполнительном производстве). Например, если у должника несколько автомобилей, пристав должен обратить взыскание на тот, стоимости которого достаточно для погашения долга, а не на самый дорогой из них.

Исходя из вышесказанного, можно определить меры принудительного исполнения как процессуально закрепленные в законе или же в исполнительных документах действия судебного пристава-исполнителя, которые будут направлены на исполнение требований, перечисленных в исполнительном документе.

Следует также отметить, что ограниченный перечень мер не может охватывать все жизненные ситуации и может включать другие меры, исходя из их эффективности в конкретном случае.

Когда судебный пристав определяет меры принудительного исполнения, исходит из нескольких критериев, которые определяются в зависимости от ситуации. Главными критериями являются: выбранная мера должна быть осуществлена в соответствии с порядком, указанным в исполнительном документе; мера должна быть выбрана в соответствии с конкретной ситуацией; мера должна быть наиболее подходящей для надлежащего и комплексного исполнения требований, содержащихся в исполнительном документе.

Основаниями применения мер принудительного исполнения являются: возбуждение исполнительного производства, истечение срока на добровольное исполнение или неисполнение в течение суток требований, подлежащих немедленному исполнению (ст.154) [1]. Когда постановление о взыскании с должника исполнительного сбора вступит в законную силу, пристав-исполнитель сможет приступить к принудительному исполнению требований, указанных в исполнительном документе. То есть он может осуществлять меры принудительного исполнения.

К обстоятельствам использования мер принудительного исполнения закон относит два условия: во-первых, наличие исполнительного производства и во-вторых окончание срока для добровольного исполнения, в случае, если он установлен законодательством (ст. 5) [5].

В целях полного и своевременного исполнения исполнительного документа пристав-исполнитель должен руководствоваться принципом разумности, обоснованности, а также применять меры принудительного исполнения, которые предусмотрены законодательством Российской Федерации.

Также стоит отметить, что в Федеральном законе от 02.10.2007 г. № 229-ФЗ «Об исполнительном производстве» есть важные недостатки. Например, в данном законе нет статьи, которая была бы посвящена основаниям применения мер принудительного исполнения в исполнительном производстве. Но такие основания есть в ст. 44 Федерального закона от 21.07.1997 г. № 119-ФЗ «Об исполнительном производстве». Данными основаниями являются:

- предъявление в установленном федеральным законом порядке надлежаще оформленного исполнительного документа;
- принятие судебным приставом-исполнителем постановления о возбуждении исполнительного производства;
- истечение срока, установленного судебным приставом-исполнителем для добровольного исполнения [4].

Мы считаем, что основания для применения мер принудительного исполнения должны быть регламентированы на федеральном уровне. Это нужно для того, чтобы можно было избежать недоразумений между участниками исполнительного производства.

Данные меры призваны прежде всего обеспечить исполнение имущественных требований распорядительных документов. Они могут применяться на всей территории Российской Федерации и в связи с тем, что судебные решения выданные на их основании исполнительные листы имеют определенную силу на территории нашей страны, а при наличии соответствующего соглашения может распространяться и на территории других государств.

Список литературы

1. Афанасьев С.Ф. Исполнительное производство: учебник и практикум для СПО/ Исаенко О.В., Борисова В.Ф., Филимонова М.В. ; под редакцией С.Ф. Афанасьева, О.В. Исаенкова. – Москва: Издательство Юрайт, 2022 – 410с. – (Профессиональное образование). – ISBN 978-5-534-13211-3 Текст : электронный. // Образовательная платформа Юрайт [сайт]. — <https://urait.ru/viewer/ispolnitelnoe-proizvodstvo-498880> (дата обращения 08.01.2023).
2. Гальперин М.Л. Исполнительное производство: юридическая ответственность : учебное пособие для вузов / М.Л. Гальперин. – Москва : Издательство Юрайт, 2023.- 313 с.- (Высшее образование). – ISBN 978-5-534-11050-0 Текст : электронный. // Образовательная платформа Юрайт [сайт]. — <https://urait.ru/viewer/ispolnitelnoe-proizvodstvo-498880> (дата обращения 08.01.2023).
3. Российская Федерация. Законы. Об исполнительном производстве: Федеральный закон от 02.10.2007 № 229-ФЗ [принят Государственной Думой 14 сентября 2007 года: одобрен Советом Федерации 19 сентября 2007 года]. –URL: https://www.consultant.ru/document/cons_doc_LAW_71450 // (дата обращения 08.01.2023). – Текст: электронный.
4. Российская Федерация. Законы. Об исполнительном производстве: Федеральный закон от 21.07.1997 № 119-ФЗ [принят Государственной Думой 4 июня 1997 года: одобрен Советом Федерации 3 июля 1997 года]. – URL:

https://www.consultant.ru/document/cons_doc_LAW_71450// (дата обращения 08.01.2023). – Текст: электронный. (документ утратил силу).

5. Шараев Д.М. Меры принудительного исполнения в исполнительном производстве / Шараев Д.М., Ахметова А.Т. – Текст : электронный. // Актуальные вопросы управления, экономики и права. Современное образование и его роль в жизни общества. Материалы международной научно-практической конференции. 2018. С 60- 64 // Научная электронная библиотека Elibrary.ru [сайт]. – https://elibrary.ru/query_results.asp (дата обращения 08.01.2023).

ИНСТИТУТ СУДИМОСТИ: ИСТОРИЯ СТАНОВЛЕНИЯ

Лапина Софья Игоревна

магистрант кафедры уголовного права, процесса и криминалистики,
Липецкий филиал Российской академии народного хозяйства и государственной службы при Президенте Российской Федерации, Россия, г. Липецк

Научный руководитель – доцент кафедры уголовного права, процесса и криминалистики Липецкого филиала Российской академии народного хозяйства и государственной службы при Президенте Российской Федерации, канд. юрид. наук Рыжкова Ирина Дмитриевна

В статье подробно рассмотрены предпосылки и этапы становления института судимости. Прослеживаются основные изменения российского уголовного законодательства с XV века до наших дней.

Ключевые слова: преступление, судимость, наказание, история института судимости, последствия судимости.

Законодательство Российской Федерации сравнительно недавно ввело такой термин как «судимость». Впервые данный термин был озвучен в докладе ВЦИК РСФСР от 1 мая 1920 года «Об амнистии к 1 мая 1920 г.» [2, с. 85].

Если изучить историю развития российского законодательства и провести его историко-правовой анализ, можно заметить, что на протяжении всех этапов совершенствования уголовного права существовали институты, схожие по своей природе с настоящим институтом судимости.

Предпосылки к созданию института судимости прослеживаются и в XIV, и в XV веке. В то время очень часто применялась практика ужесточения наказания. В пример можно привести Двинскую уставную грамоту. В ней указывалось, что за совершение кражи впервые назначался штраф, за второй раз – продажа в рабство, а в третий – повешение.

В XV и XVI веках все еще была распространена смертная казнь, как высшая форма наказания. Ее часто применяли к преступникам–рецидивистам.

В 1649 году был издан новый документ под названием «Соборные уложения». В нем также, как и в предыдущих правовых актах предполагалось, что за каждое последующее преступление, совершенное одним и тем же лицом,

наказание ужесточалось. Например, за кражу, совершенную впервые, могло быть назначено наказание в виде битья кнутом и заключением под стражу. За совершение во второй раз, срок наказания в виде тюремного заключения был больше и добавлялись каторжные работы в кандалах, а также оставалось битие кнутом. После отбытия наказания осужденный подвергался ссылке. За дальнейшее повторение преступления, наказанием являлась смертная казнь. Стоит отметить, что учет осужденных не велся [2, с. 86].

Воинский артикул 1715 года устанавливал, что наличие судимости является основанием для ужесточения наказания. Так же, как и в остальных, предшествующих данному артикулу, сводах законодательств, высшей мерой наказания являлась смертная казнь, которая могла быть назначена в случае повторения преступления в четвертый раз.

Свод законов 1832 года предполагал, что решение по назначению наказания принимал судья. Но есть случаи, когда предусмотрен вид наказания в своде законов. Здесь судья обязан назначать наказание в соответствии с правовым актом.

В 1845 и 1892 г. были изданы «Уложения о наказаниях уголовных и исправительных». Главным обстоятельством, ужесточающим наказание, считался рецидив. Но в данном случае, не обязательно было совершать несколько раз одно и то же противоправное деяние, достаточно было при наличии судимости совершить еще одно преступление [3, с. 706].

Относительно близкими по результату к современным последствиям судимости, являлись последствия в Уголовном уложении 1903 г. По сравнению с прежними законодательными актами, данный документ сокращал сроки отбывания наказания. Но имелись и дополнительные последствия, которые похожи на современные. Так, например, судимые не имели права заниматься государственной, земской, сословной, городской профессиональной деятельностью. Такие ограничения можно сравнить с запретом на занятие определенных профессиональных должностей, которые возникают у судимых лиц в настоящее время. С того момента начал вестись учет лиц, имеющих судимость, а также судимость можно было погасить в течение 5-10 лет в зависимости от вида и степени отбытого наказания.

Осужденные имели право подать прошение о том, чтобы сроки для погашения судимости были сокращены. Условия для исполнения такой просьбы были различными. Одним из таких условий являлось то, что поведение судимого должно было быть одобрено. Также такую возможность получали лица после отбытия не менее половины срока и проживания лица по месту жительства не менее двух лет.

Как говорилось вначале, термин «судимость» впервые был упомянут в 1920 году в пункте 2 Декрета ВЦИК РСФСР от 1 мая 1920 года «Об амнистии к 1 мая 1920 г.». Данный документ делал акцент на том, что амнистия не могла быть объявлена лицу, имеющему более одной судимости [3, с. 707].

Большую значимость институт судимости приобрел в 1926 году. Уголовное законодательство с этого момента предполагало, что наличие судимости – этоотягчающее обстоятельство.

Однако примерно в то же время появилась возможность снятия судимости. Такая возможность была:

- у лиц, которым вынесли оправдательный приговор;
- у лиц, срок наказания которым был назначен не более 6 месяцев;
- для лиц, которым в виде наказания был назначен условный срок, и не нарушившим его.

При этом такой возможности были лишены лица, которые были осуждены на срок более 3-х лет. Сроки погашения судимости исчислялись теперь с момента отбытия наказания, а не с момента его назначения.

Новым этапом в становлении институтом судимости можно считать 1960 год. В этот период были внесены очередные изменения в УК РСФСР. В соответствии с ними наличие судимости усиливало вину и, соответственно, наказание за совершенное преступление. К одному из основных последствий судимости относилось то, что лицо признавалось «особо опасным рецидивистом» в случае, если преступление было совершено неоднократно. Но в ст. 57 было указано, что существует возможность снятия судимости, и в отличие от предыдущего свода законов, данная статья расширяла круг лиц, имеющих право на это. Но условия для этого были более строгими, так, например, отбывшие наказание не должны были совершать новое преступление в течение 8 лет. Снять судимость могли лица, совершившие тяжкие преступления.

Согласно ст. 86 УК РФ «Лицо, осужденное за совершение преступления, считается судимым со дня вступления обвинительного приговора суда в законную силу до момента погашения или снятия судимости» [1]. В соответствии с современным законодательством, лицо, имеющее судимость имеет право подать ходатайство о ее погашении, и суд принимает решение. Если осужденный вел себя безупречно, не совершал правонарушений, возместил причиненный ущерб, то судимость может быть снята до истечения срока ее погашения.

Сроки погашения судимости напрямую зависят от размера причиненного вреда. Например, для лиц, совершивших тяжкие преступления, срок составляет 8 лет после отбытия наказания.

Наличие судимости влечет за собой определенные последствия, к ним относятся:

- ограничение на приобретение оружия;
- ограничение на занятие определенных должностей в сфере правоохранительных органах;
- невозможность заниматься определенной профессиональной деятельностью (педагогической, в сфере медицины и др.)

В настоящее время обязательно ведется учет граждан, имеющих судимость. Это позволяет выявлять преступников–рецидивистов. Соответственно, за вновь совершенное преступление наказание будет более суровым, чем для лица, которое совершило преступление впервые. А также это позволяет работодателям узнать о ее наличии.

Погашение и снятие судимости аннулирует все ее последствия.

На основании всего вышесказанного можно сделать вывод, что институт судимости прошел длинный путь становления, чтобы мы смогли увидеть его в таком виде, как сейчас. На всех этапах он обладал высоким значением в пресечении преступлений. С самого начала определить наличие судимости можно было только по наличию следов от предыдущих наказаний в виде причинения физических травм. С течением времени законодательство совершенствовалось и привело к ведению учета лиц, имеющих судимость. Появилось такое понятие, как рецидив, который во многом помогает предотвратить повторность преступлений, так как с каждым последующим правонарушением наказание становится более суровым. Очень часто именно этот фактор влияет на преступников и является мотивацией для того, чтобы не совершать новые преступления.

Помимо вышеперечисленных последствий судимости необходимо указать, что судимость влечет за собой правовые и социальные последствия, например, в виде того, что судимый не имеет права занимать определенные должности.

Все это характеризует судимость как явление многогранное и сложное, которое, несомненно, будет совершенствоваться вместе с уголовным законодательством в целом.

Список литературы

1. Уголовный кодекс Российской Федерации от 13.06.1996 № 63–ФЗ (с изм. и доп.) // Собрание законодательства РФ. 17.06.1996. № 25. Ст. 2954.
2. Зими́на С.В. Предпосылки становления и история развития судимости в российском уголовном праве // Юридический факт. 2019. № 46. С. 84–88.
3. Шукшина А.Ю. Становление института судимости в российском уголовном праве // Аллея науки. 2021. Т2. № 6. С. 706-710.

ОСОБЕННОСТИ ОБРАЩЕНИЯ ВЗЫСКАНИЯ НА ЗАРАБОТНУЮ ПЛАТУ И ИНЫЕ ДОХОДЫ ДОЛЖНИКА-ГРАЖДАНИНА

Леонова Алина Игоревна

студентка 3 курса,

Инжиниринговый колледж НИУ «БелГУ», Россия, г. Белгород

*Научный руководитель – преподаватель Инжинирингового колледжа
НИУ «БелГУ», к-т юрид. наук, доцент Жилина Наталья Юрьевна*

В настоящей статье рассмотрены и изучены особенности обращения взыскания на заработную плату и иные доходы должника-гражданина (Федеральный закон от 02.10.2007 № 229-ФЗ (ред. от 29.12.2022) «Об исполнительном производстве» (с изм. и доп., вступ. в силу с 09.01.2023)). Применение нового законодательства, подтвердило прежде всего его необходимость, а на практике показало реально возросшие возможности судебных приставов-исполнителей и уже привело к положительным результатам в деле обеспечения принудительными мерами исполнения судебных актов и актов других органов. Автором подробно исследованы особенности обращения взыскания на заработную плату и иные доходы должника-гражданина, а также сделаны соответствующие выводы.

Ключевые слова: заработная плата, денежные доходы, гражданин, взыскание, суд, безопасность, закон.

На решение задачи правильного и своевременного использования судебных актов, актов других органов и должностных лиц направлены установленным законом правила обращения взыскания на заработную плату и иные доходы должника-гражданина.

С учетом закрепленного в Трудовом кодексе Российской Федерации права работника на своевременную и в полном объеме выплату заработной платы следует понимать, как вознаграждение за работу, которую выполняет работник по трудовому договору, которое работодатель должен выплатить в соответствии с количеством и качеством затраченного труда в заранее определенных размерах и сроках, установленные для выплаты заработной платы.

Судебный пристав-исполнитель обращает взыскание на заработную плату и иные доходы должника-гражданина в следующих случаях:

- исполнение исполнительных документов, в которых содержатся требования о взыскании периодических платежей;
- взыскание суммы, не более десяти тысяч рублей;
- отсутствие у должника денежных средств и иного имущества для исполнения требований исполнительного документа в полном объеме [1].

В связи с отсутствием у должника заработной платы и иных доходов для исполнения требований о взыскании периодических платежей либо задолженности по ним, взыскание обращается на денежные средства и иное имущество должника.

Лица, которые выплачивают должнику заработную плату или иные периодические платежи, со дня получения исполнительного документа от взыскателя или судебного пристава-исполнителя обязаны удерживать денежные средства из заработной платы и иных доходов должника в соответствии с требованиями, которые прописаны в исполнительном документе. Лица, которые выплачивают должнику заработную плату или иные периодические платежи, в трехдневный срок со дня выплаты обязаны выплачивать удержанные денежные средства взыскателю [2].

В соответствии со статьей 101 Федерального закона «Об исполнительном производстве» взыскание не может быть обращено на следующие виды доходов [4]:

- 1) денежные суммы, выплачиваемые в возмещение вреда, причиненного здоровью;
- 2) денежные суммы, которые выплачиваются возмещением вреда в связи со смертью кормильца;
- 3) денежные суммы, выплачиваемые лицам, которые получили увечья при исполнении ими служебных обязанностей, и членам их семей в случае гибели указанных лиц;
- 4) компенсационные выплаты за счет средств федерального бюджета, бюджетов субъектов Российской Федерации и местных бюджетов гражданам, пострадавшим в результате радиационных или техногенных катастроф;

5) компенсационные выплаты за счет средств федерального бюджета, бюджетов субъектов Российской Федерации и местных бюджетов гражданам в связи с уходом за нетрудоспособными гражданами;

6) ежемесячные денежные выплаты и ежегодные денежные выплаты, начисляемые в соответствии с законодательством Российской Федерации отдельным категориям граждан.

7) денежные суммы, выплачиваемые в качестве алиментов, а также суммы, которые выплачиваются на содержание несовершеннолетних детей в период розыска их родителей;

8) компенсационные выплаты, установленные законодательством Российской Федерации о труде:

- в связи со служебной командировкой, с переводом, приемом или направлением на работу в другую местность;

- в связи с изнашиванием инструмента, принадлежащего работнику;

- денежные суммы, которые выплачиваются организацией в связи с рождением ребенка, со смертью родных и с регистрацией брака.

9) страховое обеспечение по обязательному социальному страхованию, за исключением пенсии по старости, пенсии по инвалидности и пособия по временной нетрудоспособности;

10) пенсии по случаю потери кормильца, выплачиваемые за счет средств федерального бюджета;

11) выплаты к пенсиям по случаю потери кормильца за счет средств бюджетов субъектов Российской Федерации;

12) пособия гражданам, которые имеют детей, выплачиваемые за счет средств федерального бюджета, государственных внебюджетных фондов, бюджетов субъектов Российской Федерации и местных бюджетов;

13) средства материнского капитала, предусмотренные Федеральным законом от 29 декабря 2006 года N 256-ФЗ «О дополнительных мерах государственной поддержки семей, имеющих детей»;

14) суммы единовременной материальной помощи, которые выплачиваются за счет средств федерального бюджета, бюджетов субъектов Российской Федерации и местных бюджетов, внебюджетных фондов, за счет средств иностранных государств, российских, иностранных и межгосударственных организаций, иных источников:

- в связи со стихийным бедствием или другими чрезвычайными обстоятельствами;

- в связи с террористическим актом;

- в связи со смертью члена семьи;

- в виде гуманитарной помощи;

- за оказание содействия в выявлении, предупреждении, пресечении и раскрытии террористических актов, иных преступлений.

15) суммы полной или частичной компенсации стоимости путевок, за исключением туристических, выплачиваемой работодателями своим работникам и членам их семей, инвалидам, не работающим в данной организации, в

находящиеся на территории Российской Федерации санаторно-курортные и оздоровительные учреждения, а также суммы полной или частичной компенсации стоимости путевок для детей, не достигших возраста шестнадцати лет, в находящиеся на территории Российской Федерации санаторно-курортные и оздоровительные учреждения;

16) суммы компенсации стоимости проезда к месту лечения и обратно, если такая компенсация предусмотрена федеральным законом;

17) социальное пособие на погребение [3].

Указанный перечень является исчерпывающим и расширительному толкованию не подлежит.

Можно сделать вывод о том, что заработная плата относится к доходам гражданина и в то же время является объектом обращения взыскания. Судебный пристав-исполнитель обращает взыскание на заработную плату и иные доходы гражданина при исполнении исполнительных документов, в которых содержатся требования о взыскании периодических платежей; взыскание суммы, не превышающей десяти тысяч рублей; отсутствие или недостаточность у должника денежных средств и иного имущества для исполнения требований исполнительного документа в полном объеме.

Список литературы

1. Исполнительский сбор: как уменьшить и когда можно не платить приставам [Электронный ресурс]. URL: <https://ria.ru/20220128/sbor-1770084108.html> (дата обращения 13.10.2022).

2. Настольная книга // Настольная книга судебного пристава-исполнителя [Электронный ресурс]. URL: <https://studfile.net/preview/6747714/> (дата обращения: 13.10.2022).

3. Постановление Правительства РФ от 23 апреля 1999 г. № 459 «О реализации конфискованного и арестованного имущества» // СЗ РФ. 1999 г. № 29. ст. 3561.

4. Федеральный закон Российской Федерации от 02.10.2007 № 229-ФЗ «Об исполнительном производстве» // СЗ РФ. 2009. № 41. ст. 4849.

ПОНЯТИЕ И СУЩНОСТЬ ОСОБОГО ПОРЯДКА СУДЕБНОГО РАЗБИРАТЕЛЬСТВА

Мирошниченко София Романовна

студентка 3 курса,

Инжиниринговый колледж НИУ «БелГУ», Россия, г. Белгород

Научный руководитель – преподаватель Инжинирингового колледжа
НИУ «БелГУ», к-т юрид. наук, доцент Жилина Наталья Юрьевна

В настоящей статье проведен анализ раздела X УПК РФ: «Особый порядок судебного разбирательства». Автором выявлены и раскрыты особенности и специфика двух самостоятельных процедур: особого порядка принятия судебного решения при согласии обвиняемого с предъявленным ему обвинением (гл. 40 УПК РФ) и особого порядка принятия судебного решения при заключении досудебного соглашения о сотрудничестве (гл. 40.1 УПК РФ).

Ключевые слова: судебное разбирательство, особый порядок, уголовный процесс, досудебное соглашение о сотрудничестве, процессуальная экономия.

Современное российское уголовно-процессуальное законодательство определило порядок рассмотрения и разрешения уголовных дел, направленный на упрощение и ускорение процедуры судебного разбирательства. Основной целью введения упрощенной формы судебного разбирательства была процессуальная экономия, которая позволила сократить силы, время и средства на рассмотрение и разрешение части уголовных дел без ущерба для установления истинных обстоятельств совершенного преступления, назначения справедливого наказания и защиты, без осложнения для вынесения законного и обоснованного решения, а также снизить загруженность судов.

При проведении судебного разбирательства в общем порядке суд выносит решение на основании тех доказательств, которые были предоставлены сторонами и рассмотрены в судебном заседании. Сущность особого порядка проведения судебного разбирательства заключается в том, что суд принимает решения по делу без проведения изучения и оценки собранных доказательств.

Суд должен установить необходимые условия при решении вопроса о возможности принятия судебного решения по ходатайству обвиняемого о постановлении приговора без проведения судебного разбирательства в общем порядке. К таким требованиям относятся: заявление обвиняемого о согласии с предъявленным обвинением в совершении преступления; понимание обвиняемым существа обвинения и согласие с ним в полном объеме; заявление такого ходатайства в присутствии защитника добровольно и после консультации с ним в период, установленный ч. 2 ст. 315 УПК РФ; осознание обвиняемым характера и последствий заявленного им ходатайства; обвинение лица в совершении преступления небольшой и (или) средней тяжести; отсутствие возражений у государственного или частного обвинителя и потерпевшего против рассмотрения уголовного дела в особом порядке (ч. 1 ст. 314 УПК РФ); обоснованность обвинения и его подтверждение собранными по делу доказательствами (ч. 7 ст. 316 УПК РФ); отсутствие оснований для прекращения уголовного дела [2].

Обвиняемый вправе подать ходатайство в момент ознакомления с материалами дела и на предварительном слушании. Судебное разбирательство проводится с участием подсудимого и его защитника. Назначение защитника состоит в том, что он разъясняет обвиняемому характер и последствия заявленного ходатайства о проведении разбирательства в особом порядке.

Согласно ч. 4 ст. 316 УПК РФ, судья опрашивает подсудимого, понятно ли ему обвинение, согласен ли он с обвинением и поддерживает ли свое ходатайство о постановлении приговора без проведения судебного разбирательства, заявлено ли это ходатайство добровольно и после консультации с защитником, осознает ли он последствия постановления приговора без проведения судебного разбирательства. При участии в судебном заседании потерпевшего судья разъясняет ему порядок и последствия постановления приговора без

проведения судебного разбирательства и выясняет у него отношение к ходатайству подсудимого [3].

При проведении судебного разбирательства в особой форме как отмечалось выше не исследуются предоставленные доказательства, но могут быть исследованы смягчающие или отягчающие наказание обстоятельства, а также личность подсудимого. Если же подсудимый согласен с предъявленным ему обвинением, то судья выносит приговор и назначает подсудимому наказание, которое не может превышать две трети максимального срока или размера наиболее строгого вида наказания, предусмотренного за совершенное преступление. Но подсудимый имеет право на обжалование приговора в апелляционном порядке за исключением случая, предусмотренного п. 1 ст.389.15 УПК.

Досудебное соглашение о сотрудничестве – это двухсторонняя судебная договоренность стороны защиты и обвинения, которая состоит в том, что подозреваемый (обвиняемый) в совершении преступления фактически становится лицом, которое обязуется совершить ряд действий, необходимых для раскрытия и расследования преступления, изобличения соучастников преступления, для того чтобы в отношении него был смягчен приговор. Согласно разъяснению Верховного Суда РФ, досудебное соглашение о сотрудничестве может быть заключено одновременно с несколькими обвиняемыми (подозреваемыми), которые привлекаются к ответственности по одному уголовному делу. При этом заключение досудебного соглашения о сотрудничестве с одним или несколькими из них является правом прокурора. Не будет являться основанием для принятия решения в особом порядке с применением положений главы 40.1 УПК, если содействие заключается в сообщении подозреваемым или обвиняемым информации о его собственном участии в преступлении. Необходимо обратить внимание на то, что заключение такого соглашения является правом подозреваемого (обвиняемого).

По смыслу главы 40.1 УПК РФ заключение досудебного соглашения о сотрудничестве допускается только на предварительном следствии и невозможно при проведении расследования в форме дознания и по делам частного обвинения.

Особый порядок принятия судебного решения при заключении досудебного соглашения о сотрудничестве применяется ко всем уголовным делам вне зависимости от степени тяжести совершенного преступления. Для заключения досудебного соглашения необходимо соблюдать необходимые процессуальные действия. Подозреваемый (обвиняемый) заявляет ходатайство о заключении досудебного соглашения о сотрудничестве, данное ходатайство адресуется прокурору, но предоставляется ему через следователя. Затем следователь в течение трех суток либо выносит мотивированное постановление о возбуждении пред прокурором ходатайства о соглашении с согласия руководителя следственного органа, либо выносит постановление об отказе в заключении такого соглашения. С момента поступления постановления следователя к прокурору он выносит решение либо об удовлетворении данного ходатайства, либо об отказе в удовлетворении [4].

Согласно ч. 1 ст. 317.3 УПК, прокурор, приняв постановление об удовлетворении ходатайства о заключении досудебного соглашения о сотрудничестве, приглашает следователя, подозреваемого или обвиняемого и его защитника. С их участием прокурор составляет досудебное соглашение о сотрудничестве [3].

После окончания предварительного следствия уголовное дело, а также материалы, подтверждающие соблюдение обвиняемым условий и выполнение обязательств, предусмотренных досудебным соглашением о сотрудничестве, в порядке ст. 220 УПК РФ направляются прокурору для утверждения обвинительного заключения и принятия решения о вынесении представления об особом порядке проведения судебного заседания и вынесения судебного решения (ст. 317.5 УПК РФ).

В российской правовой системе досудебное соглашение о сотрудничестве оправданно не только с позиции ценности для доказательственной деятельности (обвиняемый содействует следствию в раскрытии и расследовании преступления, розыску и изобличению других соучастников преступления, розыску имущества, добытого в результате совершения преступления), но и с позиции пресечения преступной деятельности иных лиц, процессуальной экономии при соблюдении основополагающих прав личности, вовлеченной в орбиту уголовного судопроизводства, достижения назначения уголовного судопроизводства при активном содействии лица, осознавшего характер своего преступного деяния и ставшего на путь исправления [1].

Список литературы

1. Особый порядок судебного разбирательства в уголовном судопроизводстве Российской Федерации: учебное пособие / Е.В. Саюшкина – Оренбург: Оренбургский институт (филиал) Университета имени О.Е. Кутафина (МГЮА), 2021. – 89 с. – ISBN 978-5-6047158-0-2. – Текст: электронный.
2. Постановление Пленума Верховного Суда РФ от 5 декабря 2006 года № 60 (ред. от 29.06.2021) «О применении судами особого порядка судебного разбирательства уголовных дел». – URL: https://www.consultant.ru/document/cons_doc_LAW_64549/ (дата обращения 10.01.2023). – Текст: электронный.
3. Уголовно-процессуальный кодекс Российской Федерации: ред. от 21 ноября 2022 года : [Принят Государственной Думой 22 ноября 2001 года : одобрен Советом Федерации 5 декабря 2001 года]. – URL: https://www.consultant.ru/document/cons_doc_LAW_34481/ (дата обращения 14.12.2022). – Текст : электронный.
4. Уголовно-процессуальное право (Уголовный процесс): учебник для вузов / под ред. Э. К. Кутуева ; Санкт-Петербургский университет министерства внутренних дел Российской Федерации. – 3-е изд., перераб. и доп. – Москва ; Берлин : Директ-Медиа, 2020. – 529 с. – ISBN 978-5-4499-0856-8. – Текст : электронный. – URL: <https://biblioclub.ru/index.php?page=book&id=575462> (дата обращения: 10.01.2023).

СОСТОЯНИЕ ИНСТИТУТА НАСЛЕДОВАНИЯ ПО ЗАКОНУ

Насирова Татьяна Асимовна

магистрант,

Московский финансово-промышленный университет «Синергия»,
Россия, г. Москва

В статье рассматриваются значения, особенности и проблемы современного института наследования по закону и приводится ряд предложений по совершенствованию законодательства, направленных на обеспечение гарантий прав граждан при наследовании по закону.

Ключевые слова: наследственное имущество, наследник, наследование по закону, срок принятия наследства.

Наследование по закону является актуальной темой, поскольку ежегодно судами рассматривается огромное количество дел из-за споров между наследниками.

К числу проблем в действующем законодательстве, касающемся права наследования по закону, отнесен вопрос достаточно широкого круга наследников. Число очередей наследования, установленных законодательно, превышает количество очередей, участники которых в реальности становятся наследниками.

Достаточно сложным вопросом является проблема соблюдения сроков принятия наследства, которые в общем случае по законодательству Российской Федерации составляют шесть месяцев со дня смерти наследодателя.

Источники наследственного права – это Конституция Российской Федерации, Гражданский кодекс, Основы законодательства о нотариате и другие нормативно-правовые акты. Эти источники взаимосвязаны и дополняют друг друга. Так, Конституция говорит нам о том, что право наследования – гарантия прав гражданина, а Гражданский кодекс регламентирует и определяет эти гарантии.

Парадокс нашего законодательства в очередности наследования. Следует отметить и крайне широкий круг наследников.

К первой очереди относятся: переживший супруг, дети (в том числе усыновленные), родители. Внуки и их потомки наследуют по праву представления. Если нет наследников первой очереди, призываются к наследованию полнородные и неполнородные братья и сестры, дедушка и бабушка как со стороны отца, так и матери. Племянники наследуют по праву представления.

Если нет наследников первой и второй очереди, наследниками третьей очереди по закону являются полнородные и неполнородные братья и сестры родителей наследодателя (дяди и тети наследодателя). Двоюродные братья и сестры наследодателя наследуют по праву представления.

Если нет наследников первой, второй и третьей очереди, право наследовать по закону получают родственники наследодателя третьей, четвертой и пятой степеней родства, не относящиеся к наследникам предшествующих

очередей. Степень родства определяется числом рождений, отделяющих родственников одного от другого. Рождение самого наследодателя в это число не входит.

В качестве наследников четвертой очереди призываются прадедушки и прабабушки наследодателя. В пятую очередь наследуют дети родных племянников и племянниц наследодателя (двоюродные внуки и внучки) и родные братья и сестры его дедушек и бабушек (двоюродные дедушки и бабушки).

Наследники шестой очереди – дети двоюродных внуков и внучек (двоюродные правнуки и правнучки), дети его двоюродных братьев и сестер (двоюродные племянники и племянницы), двоюродные дяди и тети.

Если нет наследников предшествующих очередей, наследниками седьмой очереди являются пасынки, падчерицы, отчим и мачеха наследодателя. Ну а в качестве наследников восьмой очереди наследуют нетрудоспособные иждивенцы наследодателя при отсутствии других наследников по закону.

Если по каким-то либо причинам наследник пропустил срок принятия наследства, он может обратиться в суд за защитой своих законных прав и интересов. Однако суд может восстановить срок принятия наследства только в случае, когда он был пропущен по уважительной причине, в то же время в законодательстве не указано – какие причины уважительные, а какие нет; также как и не указаны причины, по которым наследник мог бы не знать об открытии наследства. Подобные ситуации являются существенным пробелом в законодательстве. Такие ситуации и причины необходимо конкретизировать и закрепить законодательно.

Согласно статье 1114 Гражданского Процессуального кодекса Российской Федерации, днем открытия наследства является день смерти наследодателя. Поэтому, для правильной и полной реализации прав наследополучателей, необходимо установить положение о том, что днем открытия наследства является не только день смерти, но и момент, когда наследник узнал о смерти наследодателя и о наследстве вообще.

В Гражданском кодексе в приоритет поставлено наследование по завещанию (часть 3 ГК РФ). Если говорить о морали, нравственных устоях, то наследование по закону более нравственное. Зачастую завещание составляется по желанию будущего наследника, именно в его интересах, а иногда и в обход законных прав и интересов других наследников.

В современном законодательстве о наследовании довольно много пробелов, оно не до конца продумано – ситуации с наследованием по очередям (с 4 до 7 степени), крайне короткий срок принятия наследства. Зачастую в силу отсутствия наследников первых очередей и незнания наследников последних очередей не знают о наследстве, имущество наследодателя становится выморочным (а это означает, что имущество переходит в собственность государства). Также и со сроком принятия наследства (не каждый гражданин знает свои права). Зачастую наследники не понимают, как это – принять наследство в шестимесячный срок.

Для решения рассмотренных проблем можно разработать следующие предложения: увеличить срок принятия наследства; упростить процесс

вступления в наследство; обязать нотариусов осуществлять обязательный розыск родственников, в том числе и дальних; не допускать появления выморочного имущества.

Список литературы

1. «Конституция Российской Федерации» (принята всенародным голосованием 12.12.1993 с изменениями, одобренными в ходе общероссийского голосования 01.07.2020)
2. Гражданский Процессуальный кодекс Российской Федерации: федеральный закон от 14.11.2002 N 138-ФЗ, в ред. от 10.03.2022 N 10-П [Электронный ресурс]. – Режим доступа: <http://www.consultant.ru/>
3. Гражданский кодекс Российской Федерации (часть третья): федеральный закон от 26.11.2001 N 146-ФЗ, в ред. от 01.07.2021 N 287-ФЗ [Электронный ресурс]. – Режим доступа: <http://www.consultant.ru/>

КРИМИНОЛОГИЧЕСКАЯ ХАРАКТЕРИСТИКА ЛИЦ, ПРОВОДЯЩИХ ЛЕГАЛИЗАЦИЮ ДЕНЕЖНЫХ СРЕДСТВ И ИНОГО ИМУЩЕСТВА, ДОБЫТОГО ПРЕСТУПНЫМ ПУТЕМ

Рыжкова Ирина Дмитриевна

научный руководитель, доцент кафедры уголовного права, процесса и криминалистики, канд. юрид. наук,
Липецкий филиал Российской академии народного хозяйства и государственной службы при Президенте Российской Федерации, Россия, г. Липецк

Гаврилова Анна Юрьевна

магистрант кафедры уголовного права, процесса и криминалистики,
Липецкий филиал Российской академии народного хозяйства и государственной службы при Президенте Российской Федерации, Россия, г. Липецк

В статье рассматриваются криминологические аспекты преступлений, связанных с легализацией (отмыванием) денежных средств и имущества, которые были добыты преступным путем. Дается характеристика лиц, совершаемых подобные преступления. Отмечается сложность выявления данных преступлений.

Ключевые слова: легализация (отмывание) денежных средств, «беловоротничковая преступность», организованная преступная группа.

Легализация имущества, приобретенного преступным путем – это сложное преступление для его исполнителей. В преступлениях подобного рода задействовано всегда несколько лиц. В одиночку совершить такое деяние практически невозможно. Группу лиц всегда объединяет экономическая основа. Деятельность группы связана с постоянным нарушением уголовного и иного законодательства с целью личного обогащения членов этой группы.

Отмывание денег практически всегда совершается в соучастии. Для легализации имущества необходимым является использование законных механизмов. Так организованная преступность проникает в легальный бизнес для отмывания незаконно приобретенных средств. Проникая в законно функционирующую экономику, преступники не ограничиваются лишь легализацией,

но и совершают иные преступления, к примеру, устранение конкурентов, принуждение к совершению сделки и т.д.

Достаточно велика социальная опасность легализации преступно нажитого имущества. Фактически «легализуясь» в экономической и политической сферах, преступники получают возможность влиять на общественную жизнь, политические и социальные процессы. И, поскольку, они действуют не в одиночку, в этих сферах формируются организованные преступные группы, которые в полной мере влияют на общество.

Подобные явления криминального характера свойственные не только России. Именно из-за рубежа пришел термин «беловоротничковая преступность» (от англ. white-collar crime). Автор данного термина американский криминолог Э. Сатерленд, впервые употребивший его в 1939 году. Именно так была охарактеризована преступность, основные действующие лица которой принадлежат к кругам бизнеса, государственной власти и управления [1].

Легализация (отмывание) преступных средств осуществляется поэтапно. Вначале создается организованная преступная группа, проводится тщательное планирование преступления. Затем полученные преступные доходы проходят процесс легализации. Завершающим этапом является предельное сокрытие следов совершенного преступления.

Если схема является рабочей, то принимаются меры к ее сохранению и, если так можно, выразиться, совершенствованию.

Преступники используют различные способы отмывания незаконных средств. Это может быть составление фиктивных документов, заключение таких же договоров, искажение финансовой отчетности, многочисленные переводы денежных средств с одного счета на другой и т.д. При этом возможны различные комбинации.

Согласно экспертной оценке ООН, процесса легализации преступных доходов, она включает в себя четыре этапа.

Вначале деньги перечисляются на счета подставных лиц. Затем происходит распределение наличных средств. Следующий этап – сокрытие следов преступления. И последний этап – инвестирование легализованных денежных средств в прибыльные сферы бизнеса.

Если говорить об этих этапах совсем кратко, то их суть сведется к следующему: незаконные деньги получают и размещают на счетах или распределяют наличность, затем разбрасывают по счетам и инвестируют. Так денежные средства проходят через определенные процедуры, которые затрудняют найти их начальный путь в «грязном» состоянии.

Следует отметить, что для создания такого сложного пути по отмыванию «грязных» денег нужно создать определенные коммерческие структуры, привлечь или даже создать банки и финансовые организации. Эта деятельность ведется как в России, так и за ее пределами. В преступление вовлекаются работники финансовых структур и банковского сектора, бирж, фондов, брокерских контор и т.п.

Здесь и проявляется себя вышеупомянутая «беловоротничковая преступность». Работники банков и финансовых организаций часто более хорошо

подготовлены в сравнении с сотрудниками правоохранительных органов, имеют, как правило, несколько образований (часто экономическое и юридическое), в настоящее время большинство работников указанных структур имеют законченные магистратуры, а также аспирантуры. Близость к управленческим структурам позволяет иметь связи и, благодаря все еще не побежденной в стране коррупции, быть недоступными для правоохранительной системы.

Рассмотрим качественный состав организованных групп согласно УК РФ. В таких группах обязательно присутствуют организаторы. Они напрямую связаны с преступным бизнесом, их непосредственная задача – добиться легализации денежных средств. В абсолютном большинстве случаев речь идет об очень значительных суммах, поскольку они не видят никакого смысла рисковать и преступать закон из-за имущества (денег), имеющего невысокую материальную ценность. Организаторы привлекают к преступлению исполнителей, которые как раз обладают высоким уровнем профессионализма в экономической и правовой сфере. Также в организованной преступной группе присутствуют пособники. Как правило, это также лица с высокой квалификацией. А.В. Соловьев выделяет также категорию лиц, которые осуществляют покровительство преступной группе. К покровителям он относит должностных лиц органов внутренних дел [3, с.7]. Но здесь возникает обоснованный вопрос: какую роль имеют покровители в данном преступлении? Являются ли они пособниками или нет? Для ответа на этот вопрос в каждом конкретном случае необходим анализ действий такого покровителя. К сожалению, это не всегда представляется возможным. Преступления подобного рода отличаются высочайшей латентностью. Только тогда, когда должностные лица указанных органов теряют бдительность, в поле зрения Федеральной службы безопасности попадает коррупционная деятельность этих лиц. Уголовную ответственность они несут, как правило, по другим статьям УК РФ. Именно пособническая роль в целом не подтверждается.

Значительные трудности представляет собой расследование данного преступления. Круг участников, как мы сказали выше, достаточно широк, поскольку длинна сама цепочка финансовых операций, прохождения денежных средств через банки и счета. Именно эта длина прохождения денежных средств создает возможность «изолированного» участия в преступлении многих лиц, которые не знакомы друг с другом и ничего не знают о деятельности друг друга, а также не имеют представления о предыдущих операциях.

Данная ситуация обозначает для правоприменителя два круга проблем:

1. Являются ли действия этих лиц преступными или они занимаются текущей работой, не подозревая, что являются причастными к отмыванию «грязных» денег?

2. «Классический» сговор, характерный для организованных преступных групп, как признак данного преступления не применим в полном объеме к его квалификации.

Возвращаясь к характеристике криминологической составляющей данного преступления, необходимо отметить, что лица, участвующие в легализации имущества, добытого преступным путем, разделяются на несколько

категорий. В одном случае это лица, которые специализируются на такой легализации, других преступлений они не совершают. Вторая группа – это лица, которые вначале совершили преступление, а потом занимаются легализацией имущества или денежных средств, полученных преступным путем.

Пример такой «специализации» на легализации приводит Я.Ю. Васильева. Изучая проблему, она указывает на раскрытие подпольной группы, в которую входило около четырехсот банкиров. Данная группа действовала пять лет, и ей удалось обналичить более 36 миллиардов рублей. Схема была примерно следующая: создавалось значительное число фирм, которые условно называют однодневками; деньги поступали на расчётные счета этих фирм; счета открывались, естественно, в подконтрольных банках; позже деньги перенаправлялись на счета банков, находящихся на острове Кипр. А уже на Кипре на эти деньги приобреталась недвижимость [2, с. 59].

В приведенном примере обращает на себя внимание длительность осуществления преступной деятельности – целых пять лет. Это еще раз доказывает, что выявить подобное преступление бывает крайне сложно.

Полагаем, что правоохранительные органы РФ должны направить максимальные усилия на пресечение подобных преступлений, создать механизмы для невозможности похищения денежных средств и их последующей легализации.

Список литературы

1. Беловоротничковая преступность. Статья в Википедии. URL: https://ru.wikipedia.org/wiki/Беловоротничковая_преступность (дата обращения: 15.01.2023).
2. Васильева Я.Ю. Легализация (отмывание) преступных доходов: вопросы квалификации и законодательной регламентации // Сибирский юридический вестник. № 4. 2013. С. 59-64.
3. Соловьев А.В. Уголовно-правовые и криминологические меры борьбы с легализацией (отмыванием) денежных средств или иного имущества, приобретенных преступным путем: Автореф. дис. ...канд. юрид. наук. Волгоград, 2003. С. 7.

ПРЕДМЕТ И МЕТОДЫ ИСПОЛНИТЕЛЬНОГО ПРОИЗВОДСТВА КАК ОТРАСЛИ ПРАВА

Саяпина Валерия Михайловна

магистрант, Дальневосточный государственный университет путей сообщения,
Россия, г. Хабаровск

В статье представлен анализ предмета и метода исполнительного производства в российской правовой науке. В соответствии с исследованиями в научной и научно-публицистической литературе выявлены предмет и методы исполнительного производства как отрасли права. Предметом правового регулирования в исполнительном производстве являются процессуальные отношения, складывающиеся по поводу исполнительной деятельности судебного пристава-исполнителя, других органов исполнения, облеченные в особую процессуальную форму. Методы исполнительного производства обладают диспозитивными и императивными признаками.

Ключевые слова: исполнительное производство, судебный пристав-исполнитель, Федеральная служба судебных приставов.

Понятиям предмета и метода в юридической литературе уделяется существенное внимание. Поскольку исполнительное производство и деятельность судебного пристава-исполнителя выступает в качестве нормативно закреплённой реализации общественных отношений, то предмет правового регулирования определяется как совокупность правовых средств и способов воздействия на эти отношения.

В теории права отмечалось, что предмет регулирования процессуального права составляют организационно-процессуальные отношения [3]. Предметом правового регулирования исполнительного производства выделяют процессуальные отношения, возникающие в рамках исполнительской деятельности судебного пристава-исполнителя, иных лиц, наделённых законодательством полномочиями по приведению в действие судебных и внесудебных актов, в рамках особой процедуры.

Таким образом, предмет правового регулирования исполнительного производства предполагает обособление исполнительных процессуальных отношений, складывающихся в рамках исполнительно-процессуальных действий при предусмотренной законодательством процессуальной форме.

Исполнительные процессуальные отношения представляют собой правовые отношения, возникающие по вопросам принудительного исполнения принятого судом решения, а также иных внесудебных актов.

Для каждой отрасли права характерно определение предмета правового регулирования на основе регулируемых правовых отношений. Такой же принцип применим к исполнительному производству.

Особенности правовых отношений, возникающих в процессе исполнения решения суда, устанавливаются процессуальным характером и субъектным составом.

В соответствии со ст. 5 ФЗ от 29.12.2022 № 229 «Об исполнительном производстве» (далее – Закон) *принудительное исполнение* судебных актов, актов других органов и должностных лиц возлагается на Федеральную службу судебных приставов и ее территориальные органы.

Согласно Указу Президента РФ от 13 октября 2004 г. № 1316 «Вопросы Федеральной службы судебных приставов» Федеральная служба судебных приставов (далее – ФССП России) является федеральным органом исполнительной власти, осуществляющим функции по обеспечению установленного порядка деятельности судов, исполнению судебных актов и актов других органов. ФССП России подведомственна Министерству юстиции России.

Непосредственное осуществление функций по принудительному исполнению судебных актов, актов других органов и должностных лиц возлагается на *судебных приставов-исполнителей* структурных подразделений территориальных органов ФССП России (ч. 2 ст. 5 Закона).

Вместе с тем положения судебных и установленных законодательством внесудебных актов подлежат применению органами государственной власти,

органами местного самоуправления, кредитными организациями и др. (ч. 1 ст. 7 Закона).

Непосредственное осуществление функций по принудительному исполнению судебных актов, актов других органов и должностных лиц возлагается на *судебных приставов-исполнителей* структурных подразделений территориальных органов ФССП России (ч. 2 ст. 5 Закона).

С другой стороны, требования, содержащиеся в судебных актах иных органов и должностных лиц, в случаях, предусмотренных федеральным законом, исполняются органами, организациями, в том числе государственными органами, органами местного самоуправления, банками и иными кредитными организациями, должностными лицами и гражданами (ч. 1 ст. 7 Закона).

Субъектный состав исполнительно-процессуальных отношений разграничивается в зависимости от органов приведения в силу решения суда. Так, судебный пристав исполнитель является субъектом исполнительного производства при принудительном исполнении. При непринудительном исполнении судебный пристав-исполнитель в числе субъектов не числится, поскольку при таких условиях исполнительное производство не подлежит возбуждению в рамках ст. 30 Закона, не применяются правила о мерах принудительного исполнения и о стадиях исполнительного производства.

Таким образом, в системе исполнительно-процессуальных отношений нужно обособлять отношения принудительного и непринудительного характера.

Правоотношения непринудительного характера складываются в отсутствие исполнительного производства, и в предусмотренных законодательством случаях могут быть первоочередными в отношениях принудительного характера, то есть в случае отсутствия результата в приведении решения суда.

Правоотношения принудительного характера определяются как базовые и распространяются на порядок исполнения. Право определения формы исполнения исполнительного документа законодательством предоставлено взыскателю и является императивной.

Основную роль в процессуальных отношениях играют процессуальные действия, поскольку именно они, будучи юридическим фактом, влекут возникновение вышеназванных правоотношений.

В рамках исполнительного производства юридические факты определяются как общественные обстоятельства, влекущие за собой возникновение, изменение и прекращение исполнительно-процессуальных правоотношений.

В теории права отмечается, что в зависимости от порождаемых ими юридических последствий юридические факты могут быть классифицированы как правообразующие, правоизменяющие и правопрекращающие [4]. Ряд ученых выделяют дополнительный вид юридических фактов – правовосстанавливающие [1].

В юридической науке имеются иные виды юридических фактов. К примеру, подразделяют на правовые действия и правовые события. Действия рассматриваются как деяния людей. Однако существенным фактом является возникновение при этом юридических последствий.

Вместе с тем правовые действия также классифицируются на правомерные, предпринимаемые в соответствии с законодательством, а также неправомерные, противоречащие законодательству. Законные действия делятся на юридические акты и юридические поступки. Действия, противоречащие законодательству, также классифицируются на правонарушения и объективно противоправные деяния.

В исполнительном производстве процессуальные юридические факты определяют процессуальный порядок деятельности судебного пристава-исполнителя [4], при этом, установление правил деятельности гарантирует законность исполнения судебных решений [7, 9].

Процессуальная регламентация принудительного исполнения судебным приставом-исполнителем определяется Законом об исполнительном производстве. Таким образом, весь порядок деятельности субъекта, осуществляющего принудительное исполнение судебного решения, формируется в исполнительную процессуальную форму.

Принудительное исполнение судебных и внесудебных актов предполагает не только фактически исполнение исполнительного документа, но и соблюдение на всем этапе процессуальной формы [8].

Исполнительной процессуальной форме присущи признаки нормативности, непрерывности, системности и универсальности [6]:

- *Нормативность* выражается в правовом регулировании деятельности органов исполнительного производства.
- *Непрерывность* предполагает принуждение к исполнению требования исполнительного документа определенными в законодательстве средствами.
- *Системность* проявляется в упорядочении исполнительного процессуального права в обособленную отрасль права.
- *Универсальность* предполагает действие исполнительной процессуальной формы на все формы принудительного исполнения.

При этом исполнительное производство выступает, как сфера правоохранительной деятельности может осуществляться как принудительно, так и непринудительно.

Поскольку в науке, в том числе, юридической феномены предмета и метода являются взаимозависимыми, то предмет правового регулирования наряду с методом правового регулирования является системообразующим фактором.

Под методом правового регулирования в общей теории права понимают совокупность юридических приемов и средств, при помощи которых осуществляется правовое воздействие на данную группу общественных отношений.

Существует ряд мнений по определению метода правового регулирования. Ряд ученых в контексте гражданского права определяет его, как способ охраны и защиты гражданских прав судом [10], как систему приемов, основанных на принципах правового регулирования, создающих специфический

правовой режим [5], как способ учета характера выражаемого интереса и метод регулирования общественных отношений [2].

Общим в понимании метода правового регулирования является то, что он регулирует отношение власти и подчинения в гражданских процессуальных отношениях, при этом, суд выступает в качестве органа власти, осуществляющего правосудие.

В юридической литературе выделяют следующие юридические приемы и средства правового воздействия:

- общее юридическое положение субъектов права;
- основания возникновения, изменения и прекращения правоотношений;
- способы формирования содержания прав и обязанностей субъектов;
- юридические меры воздействия, способы, основания и процедуры их применения.

Таким образом, применение судебным приставом-исполнителем наиболее важных правовых средств делает его самостоятельно-процессуальным субъектом исполнительного производства в отношениях с иными участниками, что в свою очередь отражает императивно-диапозитивный метод правового регулирования процессуальных отношений в исполнительном производстве.

Список литературы

1. Антокольская М.В. Семейное право: Учебник. М.: Юристь, 1999. С. 92.
2. Бублик В. Правовое регулирование предпринимательства: частные и публичные начала // Хозяйство и право, 2000. № 9. С. 12.
3. Горшенев В.М. О природе процессуального права // Правоведение, 1974. № 2.
4. Горшенев В.М. Способы и организационные формы правового регулирования в социалистическом обществе. М., 1972. С. 209.
5. Комаров В.В. Метод правового регулирования гражданских процессуальных отношений: Автореф. дис. ... канд. юрид. наук. Харьков, 1980. С. 8–9.
6. Комиссаров К.И. Последовательно прогрессивное развитие советского гражданского процессуального права. С. 5.
7. Мусина В.А., Чечина Н.А., Чечота Д.М. Гражданский процесс. М., 1997. С. 59.
8. Решетов Ю.С. Правовое регулирование и реализация права // Вестник Пермского университета. Юридические науки, 2015. Вып. 3(29). С. 24–19.
9. Тарасова В.А. Юридические факты в области пенсионного обеспечения. М., 1974. С. 5.
10. Щеглов В.Н. К вопросу о методе советского гражданского процессуального права // Актуальные проблемы государства и права. Томск, 1976. С. 71.

ПОРЯДОК ПРОВЕДЕНИЯ РЕГИСТРАЦИИ И УЧЁТА ПРОИЗВОДСТВ И МАТЕРИАЛОВ

Селезнёва Юлия Владиславовна

студентка 3 курса,

Инжиниринговый колледж НИУ «БелГУ», Россия, г. Белгород

*Научный руководитель – преподаватель Инжинирингового колледжа
НИУ «БелГУ», к-т юрид. наук, доцент Жилина Наталья Юрьевна*

В настоящей статье рассказывается об актуальности данной темы. Описывается порядок проведения регистрации и учёта производств и материалов в целом, а также индексы, используемые для материалов, поступивших в порядке досудебного производства. Автором проведён анализ и изложены факты, указывающие на определение порядка проведения регистрации и учёта материалов.

Ключевые слова: регистрация и учёт, цифровые индексы, досудебное производство, материалы, производство.

Материалы, которые поступили в порядке досудебного производства, принимаются отделом делопроизводства суда или судьей, осуществляющим дежурство, в течение всего рабочего дня, кроме материалов, носящих гриф «секретно» [4].

На поступившие и зарегистрированные ходатайство или жалобу заводится дело с присвоением соответствующего номера, который состоит из индекса, порядкового номера журнала учета и года принятия ходатайства или жалобы к производству.

Материалы, поступившие в порядке досудебного производства, имеют цифровой индекс – «3» с дополнительными значками (п. 10.4.6 Инструкции по судебному делопроизводству в районном суде).

Следует обратить внимание на особенности регистрации материалов под грифом «секретно».

Подготовка материалов, назначенных к рассмотрению в судебном заседании, предполагает обязательный учет сроков, предусмотренных в УПК РФ, в течение которых подлежат разрешению ходатайства, и порядок извещения участвующих в судебном заседании лиц.

После рассмотрения ходатайства постановление судьи немедленно вручается лицу, возбудившему ходатайство, прокурору, подозреваемому или обвиняемому, законному представителю несовершеннолетнего, адвокату под расписку, о чем делается соответствующая отметка в справочном листе материала (дела) с указанием даты и времени получения.

Начальнику учреждения, куда доставляется лицо для содержания под стражей, направляется соответствующим образом оформленная копия постановления судьи [3].

После совершения всех действий по оформлению материала, но не позднее следующего рабочего дня после его рассмотрения, секретарь судебного

заседания передает материал в отдел делопроизводства суда для проверки и внесения в регистрационный журнал отметок о дате и результатах рассмотрения ходатайства.

До вступления постановления судьи в законную силу, а также до направления материалов в кассационную инстанцию в связи с поступлением кассационных жалоб или представлений материалы хранятся в отделе делопроизводства суда.

Поступившие в суд жалобы и представления регистрируются в журнале учета входящей корреспонденции.

Учет материалов ведется в журнале дел, направленных на рассмотрение кассационной инстанции [2].

Дата направления материала в кассационную инстанцию и дата возвращения его в суд, а также результаты кассационного рассмотрения отмечаются в указанном журнале.

Обращение к исполнению решений по материалам досудебного контроля возлагается на суд, их постановивший.

Вся переписка по обращению к исполнению решения суда возлагается на отдел делопроизводства суда и выполняется уполномоченным на то сотрудником отдела делопроизводства.

О действиях, связанных с обращением к исполнению решения суда, делается отметка в справочном листе по материалу и в соответствующем журнале.

После рассмотрения материала заинтересованным лицам направляется или вручается копия решения суда, оформленная в установленном Инструкциями порядке.

Когда немедленное изготовление копии полного текста решения суда является невозможным, допускается выдача выписки из его резолютивной части. В этих случаях копия решения суда должна быть изготовлена и направлена не позднее следующего рабочего дня.

Контроль за обращением к исполнению решений суда осуществляется председателем суда и судьями, под председательством которых рассматривались материалы.

Материал, оконченный производством, может быть сдан в архив только в соответствии с резолюцией председателя суда, лица, исполняющего его обязанности, или судьи, председательствующего в судебном заседании при рассмотрении данного материала.

Материалы, поступившие в верховный или областной суд для рассмотрения по первой инстанции, регистрируются в Журнале учета материалов, разрешаемых в порядке судебного контроля (форма № 10), и в Алфавитном журнале к материалам, разрешаемым в порядке судебного контроля (форма № 11).

Материалы, поступившие в верховный или областной суд для рассмотрения в кассационной инстанции, регистрируются на учетно-статистических карточках (форма № 7) (отдельно от уголовных дел) и в алфавитном журнале (форма № 5). Учетно-статистические карточки хранятся в отдельных картотеках (ящиках) в хронологическом порядке.

Для учета движения материалов на складе по каждому сорту, виду и размеру применяют карточку учета материалов (форма № М-17). Ее заполняет на каждый номенклатурный номер материала материально ответственное лицо (кладовщик, заведующий складом). Записи в карточке ведут на основании первичных приходно-расходных документов в день совершения операции.

Важный момент: для сокращения количества первичных документов отпуск материалов можно оформить непосредственно в карточках учета материалов [1].

Нужно отметить, что вместо карточек складского учета допустимо вести учет в книгах складского учета.

Список литературы

1. Гражданский процессуальный кодекс Российской Федерации от 14.11.2002 № 138-ФЗ (ред. от 03.08.2018) // Собрание законодательства РФ. – 18.11.2002. – № 46. – ст. 4532.
2. Кодекс Российской Федерации об административных правонарушениях от 30.12.2001 N 195-ФЗ (ред. от 29.12.2022) (с изм. и доп., вступ. в силу с 11.01.2023) // СПС КонсультантПлюс.
3. Приказ Судебного департамента при Верховном Суде РФ от 29.04.2003 N 36 (ред. от 22.12.2021) "Об утверждении Инструкции по судебному делопроизводству в районном суде" // СПС КонсультантПлюс.
4. Приказ Судебного департамента при Верховном Суде Российской Федерации от 4 марта 2019 года N 42; // СПС КонсультантПлюс.
5. Трудовой кодекс Российской Федерации от 30.12.2001 N 197-ФЗ (ред. от 19.12.2022) (с изм. и доп., вступ. в силу с 11.01.2023) // СПС КонсультантПлюс.
6. Федеральный конституционный закон от 07.02.2011 N 1-ФКЗ (ред. от 16.04.2022) "О судах общей юрисдикции в Российской Федерации" // СПС КонсультантПлюс.
7. Хайбуллина А.Н. Современные подходы к определению материально-производственных запасов / А.Н. Хайбулина // Современные тенденции развития науки и технологий. 2017. № 3-12 (24). С. 136-138 (дата обращения 08.01.2023).
8. Шлапунова Н.И. Совершенствование учета товарно-материальных ценностей // Научно-образовательный потенциал молодежи в решении актуальных проблем XXI века. 2019. № 6. С. 111-114 (дата обращения 10.01.2023).

СЕКЦИЯ «ЭКОНОМИЧЕСКИЕ НАУКИ»

АУДИТ В РОССИИ: ЭТАПЫ РАЗВИТИЯ, ПРОБЛЕМЫ ФУНКЦИОНИРОВАНИЯ И ПЕРСПЕКТИВЫ

Агапова Елена Андреевна

Волгоградский государственный университет, Россия, г. Волгоград

Чухнина Галина Яковлевна

доцент, кандидат экономических наук,

Волгоградский государственный университет, Россия, г. Волгоград

В данной статье рассматриваются этапы становления аудита в России. Определены основные препятствия в развитии аудиторской деятельности. Выделены проблемы функционирования аудиторской деятельности, в частности по определению уровня существенности, рекомендованы основные мероприятия, по решению выявленных проблем. Акцентируется внимание на необходимости анализа навыков аудиторов и привлечении экспертов.

Ключевые слова: этапы развития, аудитор, аудиторская деятельность, уровень существенности, стандарты, контроль.

Развитие аудита в настоящее время очень актуальная тема, связанная с преобразованиями в стране, когда стало острой необходимостью в осуществлении разных методах контроля. В настоящее время в России аудит не сформирован, и этому стоит уделить особое внимание, следовательно, имеются некоторые важные для его становления и укрепления проблемы. Для того чтобы выявить основные проблемы молодого направления, необходимо определить основные этапы становления аудита. Становление Аудита в России происходило в четыре этапа. Первый этап был одним из важных, где так таковой нормативной базы не было, но начинается создание уже первых аудиторских фирм. Вторым этапом – уже начали проводиться первые экзамены, при получении квалификации, которые соответствуют требованиям и лицензиям. На третьем этапе развития уже четко сформулирована и определена нормативная база, что очень упростило порядок проведения и качество проведения проверок. И в конечном итоге на четвертом этапе произошло внедрение строгого государственного регулирования.

История развития аудита в Российской Федерации показывает, что к аудиторам требования предъявляются достаточно высокие, они регламентируются как на государственном уровне, так и на уровне общественных аудиторских объединений, и в этих условиях нужно совершенствовать теоретико-методологический аппарат аудита в целях повышения его качества [3, с.309].

В последнее время появились законодательные и другие нормативные акты, заявления руководителей отдельных аудиторских учреждений о регулировании аудита, которые не соответствуют и не противоречат действующей правовой базе аудита в нашей стране. Это нарушает основные принципы аудита, изменяет цели и ставит под сомнение критерии оценки качества

аудита. Это подрывает доверие ко все еще зарождающейся в России системе регулирования аудиторской деятельности, дезориентирует аудиторов, снижает их ответственность и авторитет.

Первая проблема заключается в том, что различные вопросы, касающиеся анализа уровня существенности, рассматриваются как инструмент для правильного проведения экзамена. Пример: работаете ли вы с материальным уровнем, единым для всех сегментов бухгалтерского учета, или вводите свой собственный для каждого сегмента? В какой степени сотрудники проверяемого хозяйственного предприятия ознакомлены с методами, принятыми в аудиторской организации для определения материального уровня и с этим уровнем? Возможно, лучшим решением здесь является ознакомление заинтересованных лиц с порядком, принятым в аудиторской организации, чтобы найти уровень существенности в соответствии с их требованиями.

Вторая проблема заключается в разработке и анализе различных алгоритмов для расчета уровня существенности. Сюда же присоединяется и вопрос о возможности, причинах, характере (а также отражении в документации) коррекции уровня материальности во время экзамена. Наконец, демпинг остается одной из самых серьезных и нерешенных проблем в развитии аудита. Следует подчеркнуть, что в настоящее время на рынке все еще есть много малых предприятий, которые предлагают аудиторские услуги по очень низким ценам, при этом качество этих услуг оставляет желать лучшего. Также необходимо отметить, что, проводя некачественный аудит, эти компании не только наносят ущерб своим клиентам, снижая общее развитие отрасли, но и подрывают доверие к аудиту.

Можно составить основные мероприятия, чтобы решить данные проблемы.

1. Для определения способности проверяемого лица продолжать свою деятельность в ближайшее время аудитор должен использовать аналитические процедуры (рассчитать коэффициенты и сравнить их значения с ожидаемыми или нормальными значениями), то есть оценка устойчивости компаний с помощью аналитических процедур является одним из способов подтверждения применимости предположения о непрерывности;

2. Лучшей организационной формой решения технологических задач аудита является Научно-исследовательский институт аудита с единым всеобъемлющим аудиторским сообществом в нашей стране; это может быть фундаментальной, но не единственной функцией (наряду с ведением и анализом статистики аудита);

3. Чтобы бороться с такими проявлениями, как демпинг, необходимо повлиять на осведомленность самих клиентов, убедить их в том, что дешевого и качественного аудита не существует. Люди, входящие в состав организации, должны быть уполномочены выполнять свою работу. Иерархические уровни необходимы для принятия решений и контроля. Полномочия по принятию решений будут централизованными и децентрализованными.

Сформированная рыночная экономика в России требует кардинальных изменений в работе контрольных органов, в том числе перестройку в её

управлении и функционирования и контроль таким образом является одним из важных элементов рыночной экономики [1, с 256].

До сих пор в России присутствуют препятствия в развитии аудиторской деятельности основные представлены в таблице.

Таблица

Препятствия в развитии аудиторской деятельности

1) Недостаточная методологическая база.	Существующий метод экспертизы в настоящее время имеет типовую форму, которая представляет подходы к тестированию.
2) нехватка квалифицированного персонала.	Мало совсем опытных и квалифицированных сотрудников дисбаланс между зарплатой (неравномерный рост). Организация должна провести надлежащий анализ навыков своих сотрудников и на основе этой оценки сосредоточиться на совершенствовании знаний и способностей человеческих ресурсов компании.
3) разнообразие контрольных мероприятий с ограничениями ресурсов.	Важными задачами аудита в отличие от классического контроля являются: <ul style="list-style-type: none"> • Вскрытие и устранение всех возможных источников потери ресурсов; • Оценка того, как достигаются промежуточные результаты.
4) этнические проблемы.	Из практики многих людей очевидно, что доверие ответственности к качеству предоставляемых профессиональных услуг повышается только при наличии высоких стандартов поведения в профессиональной деятельности. Определение этических и поведенческих ценностей позволяет поддерживать постоянство контрольной среды. В связи с этим организация должна обеспечить, чтобы ценности компании были обязательными для всех сотрудников. Они должны распространяться на все организационные подразделения и связанные с ними компании. Он также должен быть направлен на продвижение социально ответственного бизнеса и поддержание доверия заинтересованных сторон.

В настоящее время есть много путей устранения вышеперечисленных проблем для более эффективного использования в будущем:

- Организовать обучение квалифицированного персонала с привлечением экспертов;
- Разработать методологическое обеспечение для области аудита;
- Организовать аудит на основе четко разработанного плана предстоящей работы.

После формирования основных проблем аудита необходимо провести ряд мероприятий и теорий, создать курсы для повышения квалификации персонала, для повышения эффективности работы аудиторов целесообразно привлекать экспертов, где требуются специфические знания. Организация должна провести надлежащий анализ навыков своих сотрудников и на основе этой оценки сосредоточиться на совершенствовании знаний и способностей человеческих ресурсов компании. Установление практики заключения контрактов, руководства, обучения, наставничества и вознаграждения является

фундаментальным процессом среды внутреннего контроля. Аналогичным образом организации должны определить механизмы и правила применения санкций за несоблюдение требований членами аудиторской организации.

Список литературы

1. Галузина, С. М. Международный учет и аудит [Учебник] // Учет и аудит- Санкт-Петербург, 2015. – 272 с.
2. Развитие аудиторской деятельности в Российской Федерации [Электронный ресурс]. – URL: <http://bbest.ru/finmng/aydit/ayddeal/> (дата обращения: 26.05.2022).
3. Чухнина Г.Я., Сухова А.Н. Анализ эффективности работы аудиторов в России // Материалы в всероссийской научно-практической конференции «Влияние новой геополитической реальности на государственное управление и развитие Российской Федерации (г. Грозный, 18 ноября 2022 г.) Грозный – 2022, С.308-312.

БАНКРОТСТВО ФИЗИЧЕСКИХ ЛИЦ: ПРОБЛЕМЫ СУДЕБНО-АРБИТРАЖНОЙ ПРАКТИКИ

Долаев Ахмед Мусаевич

магистрант, Университет «Синергия», Россия, г. Москва

В статье рассматривается такая категория как банкротство физических лиц. Проанализированы проблемы судебно-арбитражной практики.

Ключевые слова: банкротство, Верховный Суд РФ, арбитражный суд, должник.

Несмотря на разъяснения о банкротстве граждан в постановлениях Пленума Верховного Суда РФ, очень много проблемных вопросов осталось не решенными на практике, что создает трудности при регулировании споров судами первой и апелляционной инстанций. С целью решения данных проблем, возникающих в ходе правоприменения, арбитражные суды округов выпускают рекомендации научно-консультативных советов (далее – НКС), обзоры практики, утвержденные Президиумом арбитражного суда округа.

В НКС при арбитражных судах округов входят не только судьи, но и представители научной общественности. Следовательно, в рекомендациях НКС находит отражение консенсус правовых позиций судов и ученых, то есть практики и теории. Безусловно, они носят рекомендательный характер, однако позволяют и судам, и участникам процесса ориентироваться в сложных вопросах правоприменения.

Проблемным моментом статуса должника как субъекта банкротных отношений заключаются в определении границ прав должника и финансового управляющего по совершению юридических актов (например, подача иска в суд).

В правовой позиции, изложенной в Рекомендациях НКС АС Волго-Вятского округа от 29.11.2018, был сделан вывод, что должник не вправе подать заявление о признании дебитора банкротом, это должен делать финансовый управляющий [1].

По мнению НКС АС Волго-Вятского округа, исходя из п. 38 Постановления Пленума ВС РФ от 13.10.2015 №45, всем имуществом должника, признанного банкротом (за исключением имущества, не входящего в конкурсную массу), распоряжается финансовый управляющий (п. 5, 6 и 7 ст. 213.25 Закона о банкротстве) [2]. Финансовый управляющий в ходе процедуры реализации имущества должника от имени должника ведет в судах дела, касающиеся его имущественных прав (абз. 5 п. 6 ст. 213.25 Закона о банкротстве).

НКС АС Волго-Вятского округа советует должнику обжаловать отказ финансового управляющего об обращении в суд с заявлением о признании несостоятельным (банкротом) дебитора.

В свою очередь АС Уральского округа в Обзоре практики от 24.07.2020 развил позицию НКС АС Волго-Вятского округа, добавив возможность должнику самостоятельно подать заявление об оспаривании совершенной им сделки в случае признания обоснованной его жалобы на бездействие финансового управляющего, выразившееся в непринятии мер по оспариванию данной сделки [3].

Надо отметить, что в п. 1 ст. 213.32 Закона о банкротстве определен круг лиц, уполномоченных на подачу в рамках дела о банкротстве гражданина заявления о признании сделок должника недействительными, при этом сам должник-гражданин в состав таких лиц не входит.

АС Уральского округа считает, что в ситуации противоправного поведения (бездействия) финансового управляющего и кредиторов должник в вопросах наполнения конкурсной массы (например, когда посредством контроля над процедурой банкротства должника кредитор намерен получить в собственность его имущество по нерыночной цене; возбуждение дела о банкротстве имело своей целью исключить оспаривание по общегражданским основаниям сделки с кредитором должника и т.п.) не может быть лишен права на судебную защиту в случае признания жалобы на финансового управляющего обоснованной.

Таким образом, позиции АС Уральского округа и АС Волго-Вятского округа показывают два подхода к толкованию норм права (расширительное и буквальное толкование), и поэтому необходимо понять, какой подход в данном случае является более верным с точки зрения права как искусства справедливости. Для этого необходимо понять, будет ли нарушение интересов кредиторов и политико-правовых целей процедуры банкротства в случае оспаривания сделки должником или признания дебитора банкротом. Интересы должника и его действия, направленные на приращение конкурсной массы, не противоречат как интересам кредитора получить удовлетворение его требованиям, так и политико-правовым целям процедуры банкротства, направленных на защиту баланса сторон (должника, кредитора) в процедуре банкротства. Следовательно, позиция АС Уральского округа кажется более оптимальной с учетом обязательности признания жалобы на бездействия финансового управляющего обоснованной.

Отдельные вопросы, возникающие в судебно-арбитражной практике, возникают в отношении конкурсной массы.

Эти вопросы возникают, при учитывании пенсии как источника формирования конкурсной массы, а также при исключении из конкурсной массы неликвидного имущества.

По данной теме выразили свою позицию НКС АС Поволжского округа, Уральского и есть обзор практики АС Дальневосточного округа.

Для начала изучим позиции НКС АС Уральского округа и обзор практики АС Дальневосточного округа по проблеме, возникающей в ходе включения пенсии в конкурсную массу.

В арбитражном суде Приморского края встал вопрос о переводе пенсии на основной счет должника, открытый в целях расчета с кредиторами, суд, руководствуясь положениями ч. 12 и ч. 13 ст. 21 ФЗ от 28.12.2013 № 400-ФЗ "О страховых пенсиях", отказал финансовому управляющему в удовлетворении заявления о переводе средств на основной счет должника [4].

Суд указал, что перечисление сумм пенсии и иных выплат Пенсионным фондом на банковский счет, открытый для гражданина-банкрота, может производиться только по заявлению самого пенсионера или по заявлению его представителя по доверенности.

Суд апелляционной инстанции поддержал выводы суда первой инстанции [5].

Перед арбитражным судом Дальневосточного округа встала проблема определения применимых норм в деле о банкротстве гражданина. Суд округа принял решение об отмене решения суда первой инстанции и Постановления суда апелляционной инстанции и удовлетворении заявления финансового управляющего [6]. Позиция суда исходит из того, что Закон о банкротстве, регулирующий отношения, связанные с несостоятельностью (банкротством) граждан, содержит специальные нормы, которые имеют преимущественное значение перед иными нормами законодательства Российской Федерации, в том числе перед нормами пенсионного законодательства.

Данная позиция была закреплена в Обзоре практики АС Дальневосточного округа за I квартал 2020, также подобную позицию изложили в Рекомендациях НКС АС Уральского округа от 10 – 11.10.2019, где указано, что все права в отношении пенсии (как имущества) осуществляет финансовый управляющий на основании ст. 213.25 Закона о банкротстве [7].

По нашему мнению, изложенные позиции ликвидируют возможность злоупотребления правом у должника и способствуют защите интересов кредиторов.

В норме п. 2 ст. 205 Закона о банкротстве, ранее действующего, было прямое указание на возможность исключения из конкурсной массы имущества гражданина, которое является неликвидным.

В новой норме ст. 213.25 Закона о банкротстве данного положения уже нет. Поэтому на совместном заседании НКС АС Поволжского округа и АС Уральского округа был рассмотрен вопрос о возможности исключения неликвидного имущества из конкурсной массы.

НКС считают, что применение данной нормы возможно в отношении исключения неликвидного имущества, но применение в таком ключе может быть только в целях защиты охраняемых законом интересов должника (членов его семьи) и (либо) интересов его кредиторов [8].

Они указывают следующие критерии, которые должны учитывать суды при решении вопроса о возможности исключения имущества из конкурсной массы:

1. Неликвидность актива (имущества), которая определяется с учетом кредиторов должника, собрания кредиторов должника (в частности, принятия кредиторами решения об отказе в утверждении порядка реализации данного имущества, об отказе в принятии этого имущества в счет погашения требований и пр.).

2. Обстоятельства, свидетельствующие о неоправданности расходов, связанных с мероприятиями по его реализации (несение расходов без вероятности пополнения конкурсной массы), например, стоимость проведения торгов выше, чем возможное пополнение конкурсной массы.

Необходимо отметить, что желательно выработать четкие критерии признания имущества неликвидным, так как сегодняшнее регулирование недостаточно в связи с несовершенством правоприменительной практики. Это связано с определением стандарта добросовестности арбитражных управляющих, ведь, как указал ВС РФ в Определении от 21 января 2021 г. № 304-ЭС16-17267(2,3), управляющий не может бездействовать даже при пассивности кредиторов – именно он, а не кредиторы, отвечает за эффективность процедуры банкротства [9].

С целью снижения проблем судебной-арбитражной практики при рассмотрении дел о несостоятельности гражданина судам необходимо обращать внимание на следующие обстоятельства:

- преимущественного места жительства (места пребывания) должника на территории РФ;
- досягаемости должника для его кредиторов именно в РФ;
- наличия на территории РФ имущества должника;
- места осуществления трудовой или иной экономической деятельности на территории РФ;
- налоговой связи лица с государством.

Список литературы

1. Рекомендации НКС АС Волго-Вятского округа "Проблемные аспекты применения законодательства о несостоятельности (банкротстве)". URL: <https://faswo.arbitr.ru/about/recomendazii>.
2. Постановление Пленума Верховного Суда РФ от 13.10.2015 №45 "О некоторых вопросах, связанных с введением в действие процедур, применяемых в делах о несостоятельности (банкротстве) граждан" // URL: http://www.consultant.ru/document/cons_doc_LAW_187354/.
3. Обзор судебной практики по актуальным вопросам применения законодательства о банкротстве гражданина Ас Уральского округа от 24.07.2020. URL: <https://clck.ru/UhRTP>.

4. Решение Арбитражного суда Приморского края от 13.03.2019 по делу №А51-26725/2018 // СПС "КонсультантПлюс". URL: <https://clck.ru/UkL2k>.

5. Постановление Пятого арбитражного апелляционного суда от 24.05.2019 № 05АП-2814/2019 по делу № А51-26725/2018 // СПС "КонсультантПлюс". URL: <https://clck.ru/UkMur>.

6. Постановление Арбитражного суда дальневосточного округа от 28.10.2019 № Ф03-3752/2019 по делу №А51-26725/2018 // СПС "КонсультантПлюс". URL: <https://clck.ru/UkNDh>.

7. Рекомендации НКС Уральского округа, разработанные по итогам заседания НКС, состоявшегося 10 – 11.10.2019 (вопросы применения законодательства о несостоятельности (банкротстве)). URL: <https://fasuo.arbitr.ru/about/nks/rekom>.

8. Рекомендации совместного Научно-консультативного совета при Арбитражном суде Поволжского округа и арбитражном суде Уральского округа на тему "Проблемы рассмотрения дел о несостоятельности (банкротстве)" (г. Казань, 05.07.2019). URL: <https://faspo.arbitr.ru/about/public>.

9. Определение судебной коллегии по экономическим спорам Верховного Суда Российской Федерации от 21.01.2021 № 304-ЭС16-17267(2,3) по делу № А03-13510/2014 // СПС "КонсультантПлюс". URL: <https://clck.ru/Umq6S>.

АНАЛИЗ ЛЬГОТНОГО НАЛОГООБЛОЖЕНИЯ ВОЛГОГРАДСКОЙ ОБЛАСТИ

Калмыкова Кристина Сергеевна

студентка кафедры финансов, учета и экономической безопасности
Волгоградский государственный университет, Россия, г. Волгоград

Чухнина Галина Яковлевна

доцент, кандидат экономических наук,
Волгоградский государственный университет, г. Волгоград, Россия

На данный момент во всех субъектах Российской Федерации существуют различные виды налоговых льгот как по уровню действия, так и по форме предоставления. В статье проанализированы льготы и нормативно-правовая база по различным видам налогов для юридических лиц, осуществляющие свою деятельность на территории Волгоградской области. В статье определены категории налогоплательщиков, которые имеют право на применение региональной налоговой льготы. Доказано положительное влияние льготного налогообложения на поддержку бизнеса в регионе.

Ключевые слова: налогообложение, налоговый учет, налоговые льготы, региональные льготы, неуплата налогов, ставка налога.

Налоговая политика является одной из частей стратегии развития государства. Согласно налоговой политики государства, формируется перечень налогов и сборов, которые необходимы для выполнения поставленных налоговой политикой целей. Повышение эффективности льготного налогообложения является одним из основных способов развития и совершенствования региональной налоговой системы. Освобождение от налогов всегда означает, что в дополнение к общему порядку налогообложения существует

специальная процедура, в соответствии с которой налогоплательщик освобождается от налогов или же пользуется специальными налоговыми преференциями. Ввиду этого, следует также отметить, что плательщики налогов имеют право на налоговые льготы при соблюдении определенных требований, предусмотренных Налоговым кодексом Российской Федерации (далее – НК РФ) [8, с. 67].

С помощью налоговых ставок или изменения категорий налогоплательщиков государство может влиять на совокупность исчисляемых предприятиями и гражданами страны налогов. Поэтому, регионы, ровно так же, как и государство, упрощают данную налоговую политику путем установления специальных льготных ставок и условий по различным видам налоговых сборов.

В соответствии с НК РФ «Льготами по налогам и сборам признаются предоставляемые отдельным категориям налогоплательщиков и плательщиков сборов предусмотренные законодательством о налогах и сборах преимущества по сравнению с другими налогоплательщиками или плательщиками сборов, включая возможность не уплачивать налог или сбор, либо уплачивать их в меньшем размере» [5].

В настоящее время большинство субъектов РФ применяют региональные схемы освобождения от налогов, реализация которых может существенно не отличаться друг от друга. С одной стороны, плательщики налогов, которые используют такие налоговые меры, как налоговое планирование и уклонение от того или иного налога, с другой стороны государство, которое предотвращает нарушения законодательства и контролирует добросовестность уплаты налогов и сборов [1, с. 403].

Налоги, которые действуют на территории России и ее субъектов делятся на федеральные, региональные и местные [1]. Рассмотрим специфику применения льгот в рамках регионального налогообложения.

Основная часть льгот (примерно 92%) приходится на льготы органам государственной власти Волгоградской области, органам местного самоуправления и, соответственно, бюджетным учреждениям, подведомственным учреждениям органов государственной власти Волгоградской области для осуществления функций управления, социально-культурных, научно-технических или других некоммерческих функций, деятельность которых финансируется из соответствующих бюджетов на основании смет доходов и расходов [8, с. 68-69].

Льготное налогообложение юридических лиц, в части освобождения от налога на имущество организаций, транспортного налога и налога на прибыль в Волгоградской области обычно предоставляется организациям, которые практикуют различные крупные инвестиционные проекты, или деятельность которых реализуется в решении наиболее важных региональных задач. Цель этих данного льготирования – стимулировать рост налогооблагаемой базы, обеспечивая, тем самым, увеличение налоговых поступлений в региональный бюджет в будущем.

В Волгоградской области существуют различные законы по предоставлению налоговых льгот для юридических лиц по различным налогам (рис. 1) [6]:



Рис. 1. Законодательство Волгоградской области, в рамках которого осуществляется льготирование

Законом Волгоградской области от 10.02.2009 N 1845-ОД введены налоговые льготы для ряда юридических лиц и граждан. Для юридических лиц установлены пониженные ставки по упрощенной системе налогообложения (далее – УСН), отсрочка арендной платы для субъектов МСП, налоговые льготы для инвесторов, действующих на территории региона. Данным нормативно-правовым актом на территории региона для налогоплательщиков, применяющих УСН, установлена пониженная налоговая ставка в размере 1%, если объектом налогообложения являются доходы, и в размере 5%, если объектом налогообложения являются доходы, уменьшенные на величину расходов, с условием, если более 70% их доходов в соответствующем отчетном (налоговом) периоде приходится на виды экономической деятельности, указанных в Законе (например, «Деятельность профессиональная, научная и техническая» и др.).

Предоставление пониженной налоговой ставки является мерой государственной поддержки инновационной деятельности, что, в свою очередь,

обеспечивает высокий уровень конкурентоспособности, повышает эффективность, создает основу для устойчивого экономического роста [3].

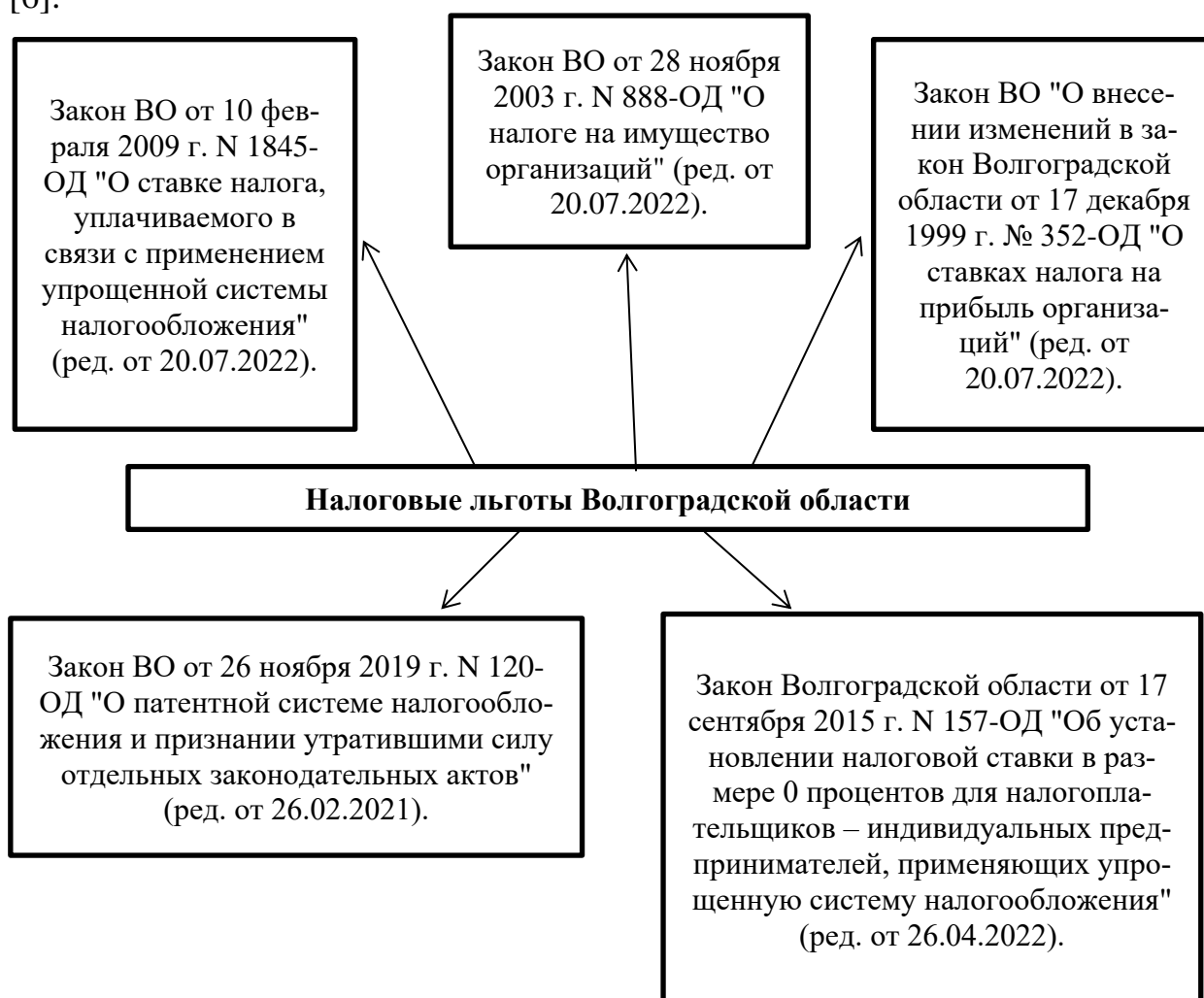
Кроме этого, важно уделить существенное внимание предоставляемым налоговым льготам. Первостепенное значение в бюджете Волгоградской области несут налог на прибыль организаций и налог на доходы физических лиц (НДФЛ).

Налоговая ставка 13,5% по налогу на прибыль организаций устанавливается для следующих категорий налогоплательщиков:

- Редакции СМИ;
- Общественные объединения инвалидов, созданные инвалидами и представителями их интересов, для защиты их прав и законных интересов, предоставления им равных с другими гражданами возможностей и решения проблем их социальной интеграции, в которых инвалиды и их законные представители (родители, приемные родители, опекуны и др.) составляют не менее 80% членов, и союзы (ассоциации), созданные общественными объединениями инвалидов.

Организации, созданные общественными объединениями инвалидов, уставный капитал которых полностью состоит из вклада общественных объединений инвалидов и в которых среднесписочная численность инвалидов составляет не менее 50%, а доля заработной платы инвалидов в фонде оплаты труда составляет не менее 25%.

Региональным законодательством устанавливаются следующие налоговые ставки (рис. 2):



Рис. 2. Улучшение инвестиционного климата путем внедрения специальных налоговых льгот [3]

Следует особо отметить льготу по налогу на прибыль в размере 5% (действует в течение пяти налоговых периодов и 10%, начинается с 6-го по 10-й налоговый период) для организаций, которые получили статус резидентов территории опережающего социально-экономического развития, по прибыли,

полученной от деятельности при исполнении соглашений об осуществлении деятельности на данной территории [2].

Нельзя не упомянуть о так называемых «налоговых каникулах», которые представляют собой законодательно установленный срок, в котором индивидуальные предприниматели, находящиеся на УСН или на патентной системе налогообложения, могут пользоваться льготными ставками, установленными в связи с принятием Федерального закона от 29.12.2014 № 477-ФЗ [7].

Имущественное налогообложение играет значимую роль в формировании местных (региональных) бюджетов большинства государств. В целом, для субъектов РФ по налогу на имущество к льготным категориям относятся, например, пенсионеры, а также граждане 55 и 60 лет, дети-инвалиды, владельцы хозяйственных построек площадью не более 50 кв. м.

Кроме льгот по налогу на имущество физических лиц, предоставлены специальные налоговые ставки по транспортному налогу следующим категориям лиц:

- 1) герои Советского Союза;
- 2) герои РФ;
- 3) инвалиды I и II группы;
- 4) родители, имеющие трёх и более несовершеннолетних детей [4].

Также следует отметить, что недавно были введены несколько социально-значимых поправок в нормативно-правовые акты по льготному налогообложению в части налоговых вычетов по земельному налогу. В соответствии с п. 5 ст. 391 НК РФ налоговая база по данному виду налога снижается на величину кадастровой стоимости 600 кв.м. площади земельного участка, который находится в собственности, бессрочном пользовании или пожизненном наследуемом владении. Данной льготой могут воспользоваться многодетные семьи.

Налоговые обязательства по налогу на имущество физических лиц в отношении квартир, комнат, домов, принадлежащих физическим лицам, имеющим трех и более несовершеннолетних детей, уменьшаются на величину кадастровой стоимости 5 кв. м. общей площади квартиры и 7 кв. м. общей площади жилого дома, в расчете на каждого несовершеннолетнего ребенка.

Кроме того, существуют льготы и особенности налогообложения для самозанятых граждан (рис.3). На Рис.3 представлена последовательность действий самозанятых для получения налоговой льготы.



Рис. 3. Последовательность действий самозанятых граждан при получении налогового вычета

Таким образом, льготные преференции или льготы по налогам и сборам включают в себя возможность не платить или платить меньше налогов и сборов в бюджет того или иного региона. Несмотря на то, что уменьшенные налоговые ставки были приняты давно, в современных условиях в начале пандемии, теперь санкций Евросоюза против России, их применение является существенной поддержкой бизнеса, кроме того, это один из факторов, на основании которого предприятия не уходят в теневую экономику.

Список литературы

1. Глубокова, Л.Г. Налогообложение юридических и физических лиц: учебное пособие / Л.Г. Глубокова, М.М. Богданова. – Москва; Берлин: ДиректМедиа, 2019. – 227 с. – URL: <http://biblioclub.ru/index.php?page=book&id=573679> (дата обращения: 21.12.2022). – ISBN 978-5-4475-2980-2. – DOI 10.23681/573679
2. Государственная поддержка предпринимательства в Волгоградской области по состоянию на апрель 2022 года / Комитет экономической политики и развития Волгоградской области – URL: <https://investvolga.volgograd.ru/gos-support/navigator/files/%D0%9F...> (дата обращения 22.12.2022).
3. Закон от 10.02.2009 № 1845-ОД "О ставке налога, уплачиваемого в связи с применением упрощенной системы налогообложения (в ред. от 20.07.2022 №64-ОД)" – URL: https://www.nalog.gov.ru/rn34/about_fts/docs/4305956/ (дата обращения: 22.12.2022).
4. Кочубей Е. И., Багян Г. А. Актуальные налоговые льготы для малого бизнеса в Российской Федерации // Вестник Академии знаний. 2020. №2 (37). URL: <https://cyberleninka.ru/article/n/aktualnye-nalogovye-lgoty-dlya-malogo-biznesa-v-rossiyskoy-federatsii> (дата обращения: 21.12.2022).
5. Налоговый кодекс Российской Федерации (часть первая) от 31.07.1998 № 146-ФЗ (ред. от 19.12.2022) (с изм. и доп., вступ. в силу с 21.12.2022) / [Электронный ресурс] – URL: http://www.consultant.ru/document/cons_doc_LAW_28165/ (дата обращения: 21.12.2022).
6. Сайт Администрации Волгоградской области. Комитет экономической политики и развития Волгоградской области (налоговые доходы и налоговые льготы ВО) / [Электронный ресурс] – URL: <https://economics.volgograd.ru/about/legal-basis/5420/> (дата обращения: 21.12.2022).

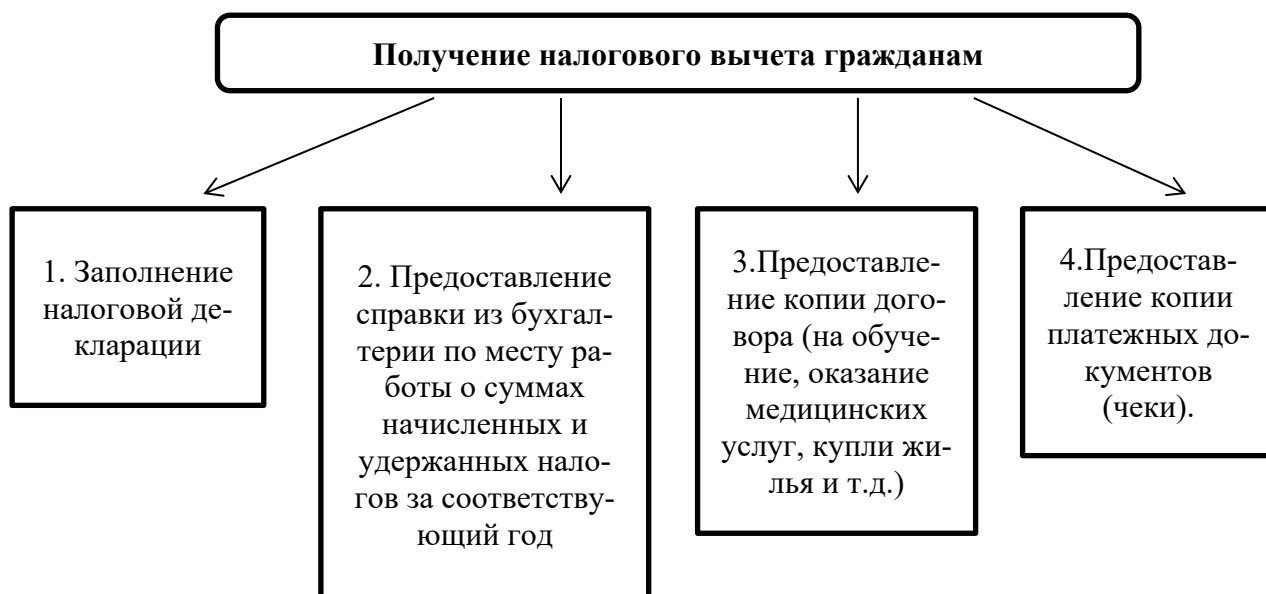
7. Старкова О. Налоговые льготы и доходы регионального бюджета // The Scientific Heritage. 2020. №57-3. URL: <https://cyberleninka.ru/article/n/nalogovye-lgoty-i-dohody-regionalnogo-byudzheta> (дата обращения: 21.12.2022).

8. Чухнина Г.Я. Оценка эффективности предоставления налоговых льгот, предоставляемых образовательным учреждениям // Финансы и кредит- № 10(442) – 2011. С.67-71.

ТОРГОВО-ЭКОНОМИЧЕСКОЕ СОТРУДНИЧЕСТВО НА СОВРЕМЕННОМ ЭТАПЕ МЕЖДУ РОССИЕЙ И БЕЛАРУСЬЮ

Красильников Кирилл Евгеньевич

студент бакалавриата,

Российская академия народного хозяйства и государственной службы при
Президенте Российской Федерации, Россия, г. Москва

Научный руководитель – кандидат политических наук, доцент

Дадаян Давид Степанович

Были проанализированы экономические российско-белорусские отношения, определены ключевые направления сотрудничества. Рассмотрены торговые отношения, сотрудничество в рамках Таможенного союза, ЕАЭС.

Ключевые слова: Таможенный союз, Россия, Беларусь, товарооборот, экономическое сотрудничество.

Торгово-экономическое сотрудничество занимает важное место в отношениях между Россией и Беларусью. Оно проявляется в высокой степени интеграции российских и белорусских предприятий, закупке нефти и газа в России, прямых инвестиций в белорусский бизнес и экономику, предоставлении госкредитов Беларуси.

В 2010 году Беларусь вступает в Таможенный союз, в кодексе которого прописано: «Единую таможенную территорию таможенного союза составляют территории Республики Армения, Республики Беларусь, Республики Казахстан, Кыргызской Республики и Российской Федерации, а также находящиеся за пределами территорий государств-членов таможенного союза искусственные острова, установки, сооружения и иные объекты, в отношении которых государства-члены таможенного союза обладают исключительной юрисдикцией» [1]. Это положительно сказалось на торгово-экономических связях России и Беларуси: активизировалось создание совместных предприятий, облегчились условия взаимной торговли. На рисунке 1 можно увидеть значительное увеличение двустороннего товарооборота после создания Таможенного союза: увеличение экспорта на 3,236 млрд. долларов США и импорта на 1,355 млрд. долларов США в 2010 г. по сравнению с 2009 г. и достижения пиковых показателей в 2012 г.



Рис. 1. Экспорт и импорт Беларуси с Россией с 2009 по 2021 гг. (в тыс. \$) [6]

С 2015 года Беларусь является членом Евразийского экономического союза (ЕАЭС). В рамках участия в данном объединении Беларусь получает дополнительные возможности экспорта своих товаров и кооперации с российскими предприятиями (каждое второе белорусские предприятие связано с российскими кооперационными отношениями), в то же страны-участницы ЕАЭС получают выгоду от транзитных возможностей РБ [2]. Также в рамках ЕАЭС происходят встречи, совещания и заседания на различных уровнях, увеличивается интеграция между Россией и Беларусью.

В 2021 году товарооборот России с Беларусью составил 40,053 млрд. долларов США [3]. По доле российского импорта и экспорта Беларусь входит в первую пятерку торговых партнеров России. Анализируя товарооборот России с Беларусью, можно заметить (рис.2 и рис.3), что основной группой товаров, поставляемых в Республику Беларусь, являются минеральные продукты, тогда как Беларусь поставляет в России в основном продукты животного происхождения.

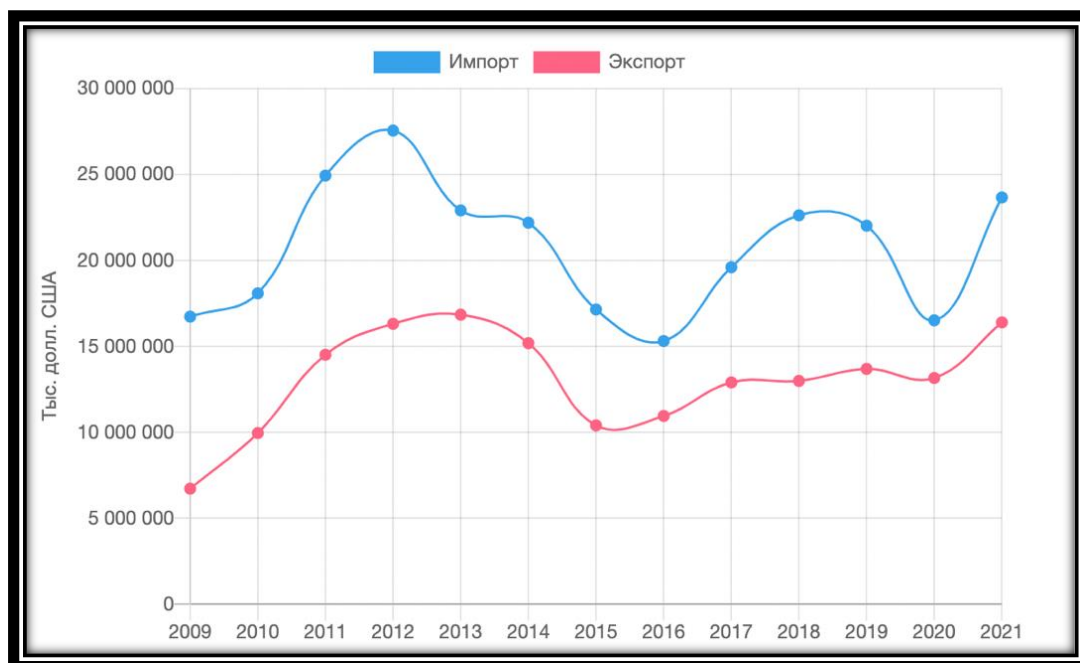

Рис. 2. Основные импортируемые товары Россией в Беларусь в 2021 г. (в %) [7]

Экономическое сотрудничество также происходит посредством прямых инвестиций в экономику Беларуси и предоставления госкредитов на льготных условиях. По данным ЦБ России к 2020 году было накоплено 4,26 млрд. долларов США прямых инвестиций в Беларусь из России, однако эти данные учитывают лишь инвестиции, идущие напрямую из России в Беларусь [4]. Если же посчитать все инвестиции, исходящие из России, то, по данным Национального статистического комитета Белоруссии, то в Беларусь только в 2019 поступило 2,82 млрд. долларов США, что составляет 40 % от общего показателя [5]. Россия на протяжении нескольких десятилетий поставляет Беларуси газ по заниженной стоимости. Это еще один способ субсидирования белорусской экономики помимо инвестиций и льготных госкредитов. При этом низкие цены на углеводороды обусловлены желанием Москвы заполнить лояльность А.Лукашенко во внешнеполитических вопросах.

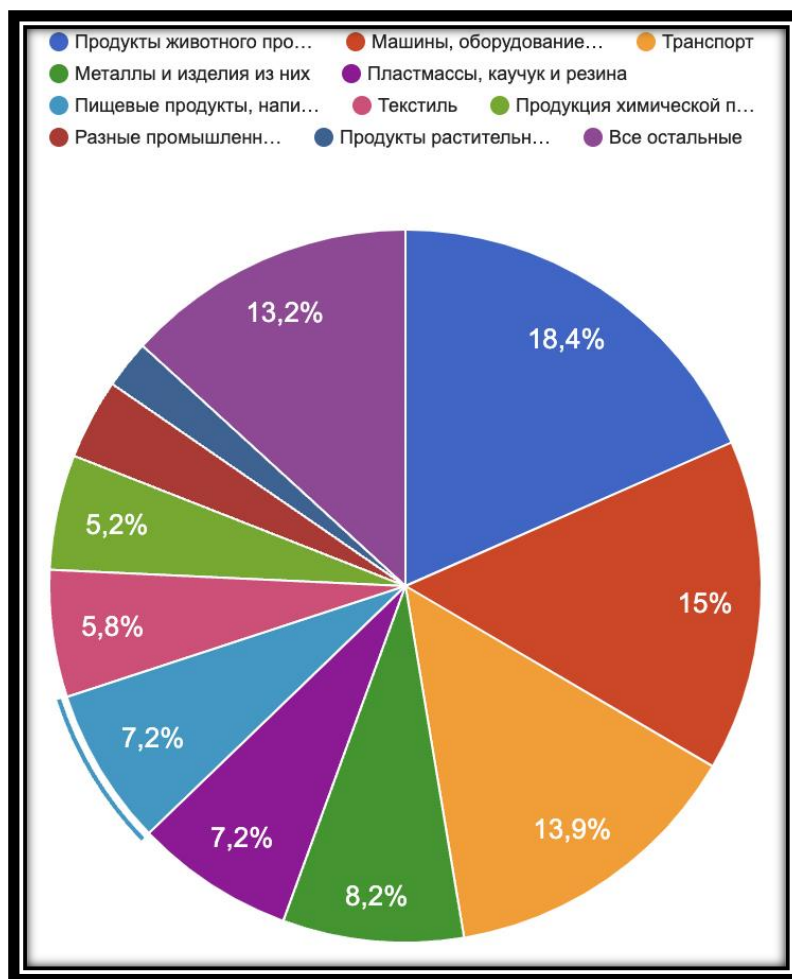

Рис. 3. Основные экспортируемые товары Россией в Беларусь в 2021 г. (в %) [7]

Российско-белорусские экономические отношения основывались в первую очередь на структурных факторах, унаследованных от СССР, и, что наиболее важно, на значительной зависимости Беларуси от России как экспортного рынка, так и поставщика энергоносителей. Россия использовала средства для покупки белорусских предприятий, а также частные российские и белорусские предприятия создают множество совместных предприятий. Экономическое сотрудничество не ограничивается интеграцией российских и белорусских предприятий и экспортом углеводородов по заниженным ценам. Сотрудничество в данной сфере происходит также посредством ЕАЭС, Таможенного союза, предоставления Беларуси льготных кредитов. В целом экономическое сотрудничество Беларуси и России направлены на интеграцию двух государств и увеличения влияния Москвы на РБ.

Список литературы

1. Таможенный кодекс Таможенного союза (ред. от 08.05.2015). URL: <https://clck.ru/ZqdrZ> (дата обращения: 25.12.2022).
2. Хамчуков Д.Ю. Влияние общего рынка государств – членов ЕЭС на развитие обрабатывающей промышленности Республики Беларусь / К.Г. Куликович, Д.Ю. Хамчуков // Белорусский экономический журнал. – Минск. – 2018. – С. 18.
3. Об итогах внешней торговли Беларуси с Россией в 2021 году // Посольство Республики Беларусь в Российской Федерации. URL: https://russia.mfa.gov.by/ru/bilateral_relations/trade/ (дата обращения: 21.12.2022).

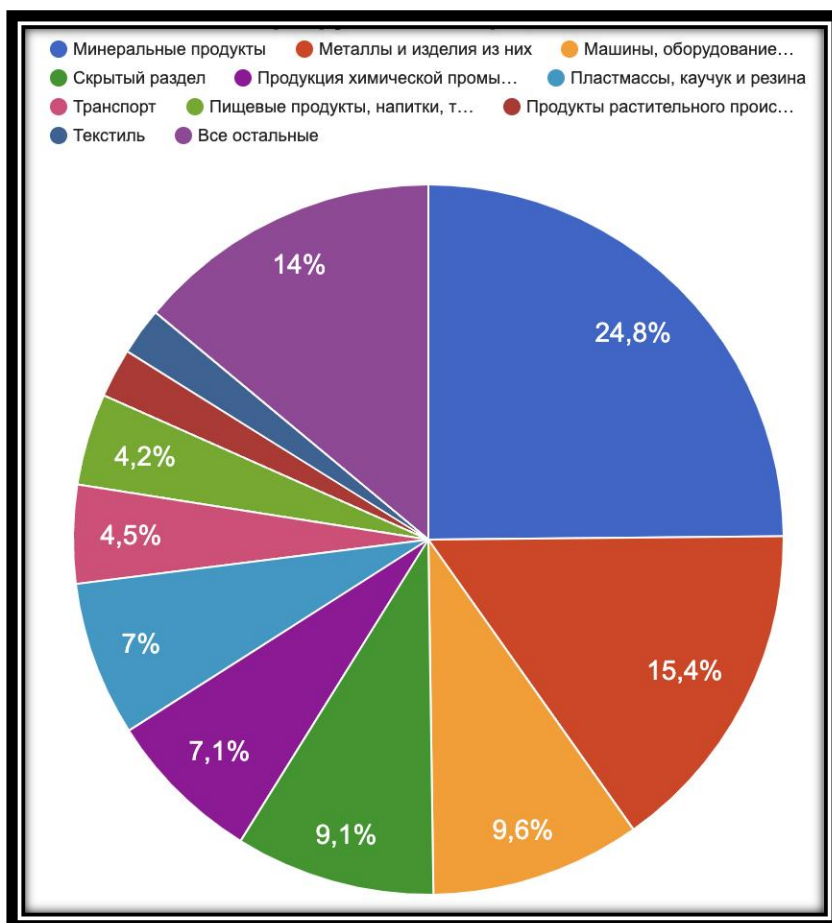
4. Ткачев, И. Как связаны экономики Белоруссии и России. Что важно знать // РБК. – 2020. – 19 августа. URL: <https://www.rbc.ru/economics/19/08/2020/5f3bcfd09a7947dbc3afb76b> (дата обращения: 21.12.2022).
5. Иностраные инвестиции // Национальный статистический комитет Республики Беларусь. URL: <https://www.belstat.gov.by/ofitsialnaya-statistika/realny-sector-ekonomiki/inostrannye-investitsii/> (дата обращения: 22.12.2022).
6. Интерактивная информационно-аналитическая система распространения официальной статистической информации // Национальный статистический комитет Республики Беларусь. URL: <http://dataportal.belstat.gov.by/AggregatedDb> (дата обращения: 26.12.2022).
7. Экспорт и импорт в Беларусь. Аналитика за 2021 год // Россия: Статистика внешней торговли. По данным ФТС России. 2022. 17 февраля. – URL: <https://ru-stat.com/analytics/9243> (дата обращения: 23.12.2022).

НАСТРОЙКА ЭФФЕКТИВНОЙ РЕКЛАМНОЙ КАМПАНИИ В ЯНДЕКС ДИРЕКТ

Турунтаева Диана Турлановна

студентка, Оренбургский государственный университет,
Россия, г. Оренбург

Сорокин Олег Николаевич

канд. ист. наук, Оренбургский государственный университет,
Россия, г. Оренбург

Статья посвящена одному из наиболее эффективных на данный момент направлений рекламы в Интернете – контекстной рекламе. Рассматриваются определение контекстной рекламы и оптимизация рекламных кампаний.

Ключевые слова: контекстная реклама, рекламная кампания, конверсия, оптимизация.

Развитие информационных и коммуникационных технологий повлияло на многие аспекты жизни, в том числе на экономическое состояние. Электронная коммерция – это деятельность по продаже или покупке товаров и услуг через Интернет. Оптимизация электронной коммерции может быть осуществлена с помощью контекстной рекламы. Яндекс Директ – это одна из технологий онлайн-рекламы, которая обеспечивает преимущества в бизнесе электронной коммерции. Целью этого исследования было проанализировать и описать повышение эффективности в электронной торговле с помощью Яндекс Директ.

Контекстная реклама – один из самых популярных источников трафика в последние годы, позволяющий работать не только с правильно подобранной целевой аудиторией, но и с уже разогретыми клиентами. Все это позволяет при должных усилиях получать максимальную прибыль, с этого источника трафика.

Маркетинговая деятельность в поисковых системах чаще всего определяется как маркетинговый процесс с использованием методов поисковой оптимизации и рекламы в сетях для повышения популярности веб-сайта и увеличения продаж. Контекстная реклама позволяет веб-сайту появляться в списках вверху поискового запроса по некоторым определенным ключевым словам. Существует множество различных факторов, которые позволяют веб-сайту продвигаться в топ-результатах. С другой стороны, контекстную рекламу можно определить как платную интернет-форму рекламы, рассчитываемую после клика по объявлению или оплату за целевое действие. Исходя из популярности поисковых систем, рекламодатели выбирают Яндекс Директ.

Принимая во внимание все элементы, влияющие на эффективность кампании в контекстной рекламе, конкретные этапы разработки должны включать такие определяющие факторы, как:

- Подбор ключевых слов.
- Дизайн добавления описаний с расширениями.
- Подбор минус-слов.
- Временной таргетинг и геолокация.
- Оптимизация и дизайн веб-сайта.
- Непрерывная оптимизация кампании.

Выбор ключевых слов зависит от принятой цели кампании. Среди популярных целей выделяются кампании укрепление бренда, увеличение охвата или продаж и обеспечение возможности приобретения так называемых потенциальных клиентов. При выборе правильных ключевых слов (помимо опыта и знаний специалиста по настройке) часто используется инструмент по подбору фраз Wordstat.

Выбор ключевых слов должен осуществляться тщательно, потому что это основа эффективности акции – особенно в контексте конверсионности и качества кампании.

Иногда добавление пользовательских ключевых слов может значительно увеличить число потенциальных клиентов, например, добавление слов с орфографическими или типографскими ошибками.

Второй пункт эффективной настройки объявления – это проект настройки рекламной кампании. В Директ описание объявления состоит из заголовка и текста объявления. Обе части должны соответствовать ожиданиям пользователя.

Одним из ключевых факторов повышения эффективности является использование ключевого слова – как в заголовке, так и в описании. Это действие показывает пользователю, что данное конкретное предложение является ответом на его вопрос. Стоит добавить в описание ободряющее выражение, например, “Позвоните”, “Нажмите”. Получатели обычно склонны реагировать на четкие инструкции и подсказки.

Важным фактором настройки кампании, влияющим на эффективность контекстной рекламы, является включение минус-слов. Это решение позволяет исключить рекламу по ключевым словам, которые звучат аналогичны

релевантным ключевым словам, но указывают на совершенно другие продукты. Это помогает избежать нежелательных кликов пользователей, которые ищут другую услугу или товар. Почти в каждой отрасли существует универсальный список слов, которые следует исключить. Благодаря возможности постоянного наблюдения за рекламной кампанией, на основе анализа полученных результатов добавляется множество минус-слов.

Стоит отметить, что в области исключения ключевых слов нельзя слишком жестко ограничивать параметры, потому что может получиться так, что компания потеряет потенциальных клиентов.

Геолокация позволяет показывать рекламу только пользователям, расположенным в выбранных географических точках. Эта функция очень полезна для компаний, работающих на местных локациях. Рекламные объявления могут отображаться как на основе местоположения пользователя, так и на основе местоположения, представляющего интерес, т.е. ключевых слов, которые указывают на конкретные места, например, названия городов, улиц и т.д. С другой стороны, расписание в Директ позволяет активировать рекламу в определенные часы или дни недели. Чаще всего в настройках кампании оптимально показывать рекламу 24 часов в день 7 дней в неделю. Однако это не всегда нужное решение – например, если компания предоставляет услуги доставки еды, возможно, эффективным действием будет только реклама в ночные часы. Аналогичным образом, если у компании в качестве обратной связи используется только телефонная связь, настройки кампании должны быть установлены соответствии с графиком работы отдела продаж.

Ссылки из рекламных объявлений в обязательном порядке должны быть направлены на определенные подстраницы или домены, так называемые целевые страницы. Целевая страница – это веб-сайт, на который направляется посетитель для того, чтобы инициировать общение и заключить транзакцию.

Пользователь, который решит нажать на рекламное объявление, должен быть перенаправлен на веб-сайт с информацией, тесно связанной с ключевым словом или описанием объявления. Использование целевых страниц увеличивает коэффициент конверсии. Набор разных дизайнов объявлений для разных ключевых слов позволяет более точно оценить CTR.

Последним важным элементом эффективной модели кампании в контекстной рекламе является непрерывный мониторинг и анализ результатов.

Частый мониторинг важен для кампаний. Регулярное выявление всех изменений, касающихся эффективности или меняющихся тенденций, позволяет реагировать заблаговременно и увеличивать конкурентное преимущество. Мониторинг и анализ результатов также являются изменением для выявления неожиданных ошибок, которые часто могут снизить конверсию или увеличить стоимость всей рекламной кампании.

Еженедельное изменение конверсии для отдельного рекламного креатива, динамическое изменение CPC на уровне конкретной кампании или рекламной группы и изменение критических ошибок, которые отключают рекламу, должны быть включены в контроль параметров.

Список литературы

1. Эрдни-Горяев С. Анализ и аналитика поисковых запросов // Блог об интернет-маркетинге [Электронный ресурс]. URL: <https://raiseskills.ru/analiz-i-analitika-poiskovyh-zaprosov/> (дата обращения: 05.06.2019).
2. Дитман Т. А. Ранжирование ключевых показателей эффективности сайта предприятия/Т. А. Дитман, В. В. Нордин // Вестник молодежной науки. 2018. № 1 (13).
3. Бабенкова, Ю. А. Использование теории аукционов при построении оптимальной стратегии рекламодателя на Яндекс. Директ / Ю. А. Бабенкова // Труды МФТИ. 2010. № 1.
4. Сычева А. А. Исследование возможностей интернет-ресурсов для старта работы малого бизнеса / А. А. Сычева // Вопросы науки и образования. 2018. № 4. С. 8-10.

ОСОБЕННОСТИ ТОРГОВОЙ ПОЛИТИКИ РЕСПУБЛИКИ КОРЕЯ В 1960-х ГОДАХ

Ысакова Айнура Ысаковна

студентка 4 курса, направление подготовки «Зарубежное регионоведение»,
Московский государственный лингвистический университет,
Россия, г. Москва

В статье рассматриваются особенности торговой политики Республики Корея в 1960-х годах, периода после Корейской войны, когда у страны были одни из самых низких экономических показателей. Проводится анализ правительственных мер, позволивших начать возрождение корейской экономики, структуры экспорта и тенденции изменения торговых партнеров РК. На основе статистических данных шестидесятих годов можно прийти к выводу, что торговая политика страны и пятилетние экономические планы диктатора Пак Чонхи дали свои плоды и стали отправной точкой дальнейшего быстрого роста экономики.

Ключевые слова: торговая политика, восстановление экономики, Корейская война, экспортно-ориентированная политика, структура экспорта, корейское экономическое чудо.

Республика Корея славится своим стремительным экономическим ростом, и по сей день продолжает показывать высокие результаты. После Корейской войны, продолжавшейся с 1950 г. по 1953 г., страна смогла не только восстановить свою экономику, но и стать одним из международных лидеров по экономическим показателям. Актуальность статьи заключается в необходимости изучения примера восстановления экономики Республики Корея в период экономических санкций, наложенных на Российскую Федерацию, и попыток стран Запада и США изолировать нашу страну.

Объектом исследования является торговая политика РК в шестидесятые годы. Предметом исследования выступают изменения в структуре экспорта страны, а также диверсификация экспортного рынка. В ходе работы были использованы следующие методы: классические методы экономического и политического анализа, дедукции, индукции, исследования причинно-следственных связей, сравнение и наблюдение.

Торговая политика Республики Корея до 1960-х годов ориентировалась на развитие импорта, однако после прихода военного диктатора Пак Чонхи, в

период правления которого случилось корейское «экономическое чудо», страна поменяла направление на развитие экспорта и торговых связей с внешним рынком. Для стимулирования появления экспортно-ориентированных предприятий правительством были предприняты следующие меры: переход к системе единого обменного курса; поддержка в виде налоговых льгот; выделение большого количества кредитов; реформирование законодательства в сфере таможенных тарифов и таможенного оформления товаров; политика ограничения импорта.

Данные меры помогли развитию экспортного производства в стране, и уже можно было фиксировать значительный рост: экспорт, составлявший в 1960 году около 32 млн. долларов, вырос до долгожданных 175 млн. долларов в 1964 году, а в 1969 году уже составлял 622 млн. долларов. Стоит отметить, что в период первого пятилетнего экономического плана РК (1962-1966 гг.) быстрому развитию экспорта способствовала благоприятная торговая обстановка в мире: стремительный рост мировой торговли в рамках системы ГАТТ, а также нормализация дипломатических отношений с Японией. В результате, среднегодовые темпы роста экспорта Республики Корея в 1960-х годах составили 40%, доля страны в мировом экспорте увеличилась с 0,03% в начале шестидесятых годов до 0,26% в 1969 году, а количество торговых партнеров по экспорту выросло с 40 до 100 стран [1, с. 115-116]. Столь быстрое увеличение показателей экспорта невозможно было без сопутствующих структурных изменений экспортной продукции, вызванных индустриализацией страны. Большинство экспорта уже составляли не сырьевые товары, продукция сельского хозяйства и морепродукты, а товары легкой промышленности. Структура экспорта РК представлена в таблице (табл.1).

Таблица 1

Структура экспорта РК по основным статьям в 1960-е годы

	1960	1965	1969
Продукция сельского хозяйства и морепродукты	25 млн. 609 тыс.	60 млн. 374 тыс.	116 млн. 75 тыс.
Товары легкой промышленности (текстиль, фанера, парики, обувь)	5 млн. 62 тыс.	90 млн. 261 тыс.	422 млн. 29 тыс.
Тяжелая химическая промышленность	1 млн. 741 тыс.	24 млн. 446 тыс.	84 млн. 412 тыс.
Общий объем экспорта	32 млн. 412 тыс.	175 млн. 81 тыс.	622 млн. 516 тыс.

Источник: Корейская ассоциация международной торговли (КИТА), статистика по экспорту в соответствующие годы в долларах

Как можно заметить по таблице, доля экспорта товаров легкой промышленности заметно увеличилась с 1960 года по 1969 год. Продукция данной отрасли стала основной статьей экспорта РК, демонстрируя среднегодовые темпы роста в 60%. В случае с текстильной промышленностью, то она стала репрезентативной экспортной продукцией РК на тот период, так как на нее

приходилось около 40% от общего объема экспорта. Стоит отметить, что дополнительным преимуществом в данной сфере стала дешевая рабочая сила молодых корейцев, и в основном, корейнок. Среднегодовые темпы роста экспорта фанеры и париков достигали 100%, а в 1969 году данные товары уже составляли 10% от общего экспорта РК. Снижение экспорта сырьевой продукции и увеличение доли товаров легкой промышленности позволило стране пробудить свой экономический потенциал и перейти на уровень индустриальных стран с точки зрения структуры промышленности. Тем временем, увеличивается доля экспорта тяжелой химической промышленности со среднегодовым темпом роста в 60%, и в конце 1960-х годов начинает свой расцвет электроника РК, которая в будущем станет стратегической статьёй экспорта и драйвером развития экономики страны [2].

Основной целевой регион для экспорта переместился с Азии в лице Японии и Гонконга, которые были основными рынками сбыта в 1950-х годах, на Северную Америку в шестидесятых годах. Экспорт в Соединенные Штаты увеличивался в среднем на 64% в год. Как видно по таблице 2, экспорт Южной Кореи в США превысил 300 млн. долларов в 1969 году, и страна стала крупнейшим экспортным рынком. Больше половины, а точнее 50,7% экспорта РК отправлялось в страну-покровительницу [3, с. 202].

Наряду с увеличением объемов экспорта шла диверсификация экспортного рынка: количество стран-партнеров в 1965 году составляло 60, а в конце десятилетия уже – 100. Значительно увеличился экспорт товаров во Вьетнам после ввода войск Республики Корея, как страны-союзницы США, в 1964 году. Также страна экспортировала товары в Китай, Австралию, европейские страны и государства юго-восточной Азии. Однако, несмотря на то, что была достигнута некоторая диверсификация рынка, в шестидесятых годах сохранялась высокая концентрация экспорта на рынках США и Японии.

Таблица 2

Экспорт РК в основные страны-партнеры

Год	Общий объем экспорта	Япония	США	Другие страны
1960	33	20 (60,6%)	4 (12,1%)	9 (27,3%)
1961	41	19 (46,3%)	7 (17,1%)	15 (36,6%)
1962	55	23 (41,8%)	12 (21,8%)	20 (36,4%)
1963	87	25 (28,7%)	24 (27,6%)	38 (43,7%)
1964	119	38 (31,9%)	36 (30,3%)	45 (37,8%)
1965	175	44 (25,1%)	62 (35,4%)	69 (39,4%)
1966	250	66 (26,4%)	96 (38,4%)	88 (35,2%)
1967	320	85 (26,6%)	137 (42,8%)	98 (30,6%)
1968	455	100 (22%)	237 (52,1%)	118 (25,9%)
1969	623	133 (21,3%)	316 (50,7%)	174 (27,9%)

Источник: Статистическое управление Кореи, статистика по экспорту в соответствующие годы в миллионах долларов

Доля экспорта в Японию, достигавшая 60,6% в начале шестидесятых годов, постепенно снизилась до 21,3% в 1969 г. Доля экспорта в США значительно возросла, и, в основном, это произошло за счет увеличения экспорта

продукции легкой промышленности. В 1970 году экспорт в Соединенные Штаты составил уже 835 млн. долларов, что в 15,2 раза превышает сумму 1962 года. Также стоит отметить, что эластичность корейского экспорта была очень высокой: максимум – 6,64 и минимум – 2,28.

Шестидесятые годы дали старт для бурного развития экономики РК, ведь именно в этот период к власти пришел Пак Чонхи, и страна начала делать упор на экспортно-ориентированную политику. Каждое десятилетие в истории Южной Кореи имеет свои особенности по структуре экспорта и импорта, реформированию законодательства, направлению финансирования правительством отраслей промышленности, по соотношению чеболей (корейских конгломератов) и малого, среднего бизнеса. Поэтому 1960-е годы, аналогично, имеют отличительные характеристики. Для стимулирования экспортного производства правительство в этот период начинает внедрять систему налоговых льгот.

В 1961 году в рамках политики поощрения экспорта продукция, направляемая в другие страны, освобождалась от налога; экспортеры освобождались от налога на предпринимательскую деятельность; подоходный налог был снижен на 30%. В 1962 году был обнародован Закон о содействии экспорту, где отменялись сборы на импортное сырье, которое в дальнейшем использовалось бы для экспортного производства.

Также шестидесятые годы характеризуются началом активного финансирования экспортного производства. В 1961 году комитетом по денежно-кредитной политике было принято Положение о финансировании экспорта. С введением в действие данного положения экспортеры получали низкие процентные ставки на кредиты и преференции при получении дивидендов по привилегированным акциям. Данные преимущества распространялись только на экспортеров, однако с 1965 года их могли получить и отечественные производители сырья для экспорта, чтобы способствовать внутренней закупке сырья [4, с. 232].

Таким образом, 1960-е годы для Республики Кореи стали отправной точкой в стремительном росте экономических показателей страны. Этому способствовали новые меры правительства в связи с приходом жесткого лидера Пак Чонхи, изменение направления торговой политики с импорта на экспорт и упорный труд самих корейцев, которые ставили благо компании и страны на первое место согласно конфуцианской этике.

Список литературы

1. Ким Накён, «Экономический рост Кореи в 1960-е годы и роль правительства»; 1999. С. 115-116.
2. Корейская ассоциация международной торговли (КИТА), данные по структуре экспорта за соответствующие годы.
3. Статистическое управление Кореи; 1998 г. С. 202.
4. Чон Гихва, «Рост корейской экономики и изменения в финансовой системе»; 1997 г. С. 232.

СЕКЦИЯ «ПЕДАГОГИКА И ПСИХОЛОГИЯ»

ФОРМИРОВАНИЕ ТЕХНОЛОГИЧЕСКОЙ ГРАМОТНОСТИ У ОБУЧАЮЩИХСЯ СРЕДСТВАМИ «ТОЧКА РОСТА»

Андреева Дарья Юрьевна

студентка кафедры технологического образования, факультета психолого-педагогического и специального образования,
Саратовский национальный исследовательский государственный университет им. Н.Г. Чернышевского,
Россия, г. Саратов

Актуальность выбранной темы обусловлена тем, что проект «Точка роста» нацелен на предоставление образования в рамках цифрового и гуманитарного профиля, разработанный на базе региональной системы «Современная школа» и формирование технологической грамотности у обучающихся, а также на сокращение разрыва, наблюдаемого между школами, расположенными в городах и селах.

Ключевые слова: технологическая грамотность, цифровая грамотность, центр «Точка роста», «Современная школа».

Технологическая грамотность включает способность понимать, использовать технологию, умение решать проблемы, развивать творческие способности, овладевать умениями, осваивать разнообразные способы и средства преобразования материалов, энергии, информации, учитывать экономическую эффективность и возможные последствия технологической деятельности [1]. Рассмотрим структуру технологического образования. Оно состоит из технологических знаний, технологически важных качеств личности и технологических знаний, умений.

Технологические знания включают:

- такие базовые технологические понятия, как технология, технологическая культура, технологическая среда, способы преобразовательной деятельности, технологическая этика, технологическая эстетика и др.;
- сведения об основных способах, средствах и путях преобразовательной деятельности;
- представление о техносфере как объективной, реально существующей и развивающейся части планетарной системы; представление технике и технологии как результате интеллектуальной, эмоционально-психической и трудовой деятельности человека, информацию об основных применяемых и перспективных технологиях материальной и духовной сфер жизнедеятельности людей;
- технологии профессионального самоопределения и становления карьеры человека [4].

Способствует формированию технологической грамотности у обучающихся центр «Точка роста». Именно на решение части этих проблем и

направлен Федеральный проект «Современная школа» в рамках национального проекта «Образование».

Региональный проект «Современная школа» нацелен на уменьшение разрыва между городскими и сельскими, поселковыми школами.

Центры образования цифрового и гуманитарного профилей «Точка роста» создаются как структурные подразделения общеобразовательных организаций, осуществляющих образовательную деятельность по основным общеобразовательным программам, и расположенных в сельской местности и малых городах, и направлены на формирование современных компетенций и навыков у обучающихся, в том числе по предметным областям «Технология», «Математика и информатика», «Физическая культура и основы безопасности жизнедеятельности» [2].

Центр образования «Точка роста» создается как структурное подразделение школы, в деятельности которого будут применяться ещё более современные информационные технологии, средства обучения, учебное оборудование, высокоскоростной интернет и другие ресурсы Центра, которые послужат повышению качества и доступности образования.

Данная модель позволяет Центру выполнять функцию общественного пространства для развития общекультурных компетенций, цифровой, технологической, инженерной грамотности, проектной деятельности, творческой, социальной самореализации детей [3].

На занятиях все дети не просто получают определенные компетенции по тому или иному направлению, а двигаются по собственной индивидуальной траектории в соответствии с личными предпочтениями. Новая модель образования повышает мотивацию ребят, учит их работать в команде и идти к своей цели до конца. Благодаря «Точкам роста» дети из удаленных уголков страны имеют возможность конкурировать со сверстниками из крупных городов на различных олимпиадах и конкурсах, а также при поступлении в вузы.

Показателями эффективности деятельности Центра являются высокие показатели уровня знаний по предметным областям, как математика, информатика, технология, повышение качества знаний по точным и гуманитарным предметам, активное участие в районных, республиканских, международных конкурсах, олимпиадах и т.д. [5].

В настоящее время центры образования цифровых и гуманитарных компетенций «Точка роста» активно задействованы в учебном процессе: в них проводятся уроки ОБЖ, информатики, русского языка, математики и др. Предметы естественно-научного и гуманитарного циклов проводятся в соответствии с расписанием и календарно-тематическим планированием. В кабинетах центра проходят занятия по внеурочной деятельности: «Безопасность.ру», «Компьютерная гостиная», «Робототехника» и другие, а также реализуется проектная деятельность, организуется подготовка к научно-практической конференции, участию в конкурсах, олимпиадах, фестивалях, семинарах, открытых районных методических объединений.

Изучения детьми таких предметов, как «Технология», «Информатика», «ОБЖ» на новом учебном оборудовании. После уроков они посещают занятия

цифрового и гуманитарного профиля, а также учатся играть в шахматы. В «Точке Роста», что очень важно в современном мире то, что школьники учатся работать в команде [6].

В рамках предметной области «Информатика» школьники приобретают навыки 21 века в IT-обучении, основы работы с облачными сервисами хранения и редактирования файлов в информационных системах, размещенных в сети интернет, визуальная среда программирования и его базовые конструкции. Во время 3D моделирования происходит формирование компетенций в 3D-технологии. Это позволяет значительно расширить возможности образовательного процесса и сделать его более эффективным и визуально-объемным. В будущем полученные знания особенно пригодятся тем ребятам, которые планируют учиться по специальностям технической направленности [7, с. 71-72].

Навыки оказания первой медпомощи отрабатываются в зоне «Основ безопасности жизнедеятельности» при помощи современных тренажеров-манекенов и другого наглядного оборудования.

Можно сделать вывод, что «Точка роста» отличаются высоким уровнем владения технической терминологией, навыками прогнозирования, планирования, личностного общения, также является перспективной программой активного и насыщенного содержания на всех уровнях и этапах ее реализации. Это опора – не только для совершенствования системы образования, но и для всех отраслей экономики. За счет обучения детей в школах и центрах «Точка роста» государство сможет решать кадровые проблемы и обеспечивать регионы специалистами в области цифровых технологий.

Таким образом, сформированность технологической грамотности у обучающихся с помощью «Точек Роста» обеспечивает овладение школьниками ключевыми компетенциями, составляющими основу умения учиться. Своевременно сформированная технологическая грамотность является условием успешного овладения учебным материалом по различным предметам в рамках «Точки Роста», а, следовательно, средством повышения качества и эффективности обучения школьника в целом.

Список литературы

1. Указ Президента Российской Федерации «О национальных целях и стратегических задачах развития Российской Федерации на период до 2024 года» № 204 от 07.05.2018 г. (ред. от 21.06.2020 г.) / Электронная правовая система «Гарант». Электронный ресурс. URL для перехода: <https://base.garant.ru/71937200/>, дата обращения 23.09.2022 г.
2. ФГОС. Раздел о Федеральных государственных образовательных стандартах / Электронный ресурс. URL для перехода: <http://www.irklyc3.ru/index.php/2014-09-11-12-48-40/2014-09-14-07-17-32?layout=blog>, дата обращения 23.09.2022 г.
3. BillMannel, 3D-моделирование и высокопроизводительные вычисления (HPC) в разработке новых продуктов / Электронный ресурс. URL для перехода: <https://habr.com/ru/company/hpe/blog/327222>, (дата обращения 23.09.2022 г.)
4. Концепция развития предметной области «Технология» (2-я версия) [Электронный ресурс]. – URL: <https://www.preobra.ru/improject-1590> (дата обращения: 29.05.2018).

5. Официальный сайт МАОУ «СОШ п. Тепличный» [Электронный ресурс]. – URL: [Электронный ресурс]. – URL: <https://saratov-school.ru/tochkarosta/> (дата обращения: 20.03.2022).

6. Тенденции и перспективы технологического образования / Электронный ресурс. URL для перехода: <http://docplayer.ru/43835229-Tendencii-i-perspektivytehnologicheskogo-obrazovaniya.html>, дата обращения 23.03.2022 г.

7. Огановская, Е.Ю. Робототехника, 3D-моделирование и прототипирование на уроках и во внеурочной деятельности: 5-7, 8 (9) классы / Е.Ю. Огановская, С.В. Гайсина, И.В. Князева – СПб.: КАРО, 2017. – 256 с.

СОВРЕМЕННЫЕ ОБРАЗОВАТЕЛЬНЫЕ ТЕХНОЛОГИИ В НАЧАЛЬНОЙ ШКОЛЕ

Болтовская Татьяна Викторовна

учитель начальных классов,

МОУ «Бобриковская СОШ» Белевского района Тульской области,
Россия, п. Бобрики

В статье рассмотрены актуальные образовательные технологии, применяемые в начальной школе.

Ключевые слова: современные технологии, начальная школа, образование, обучение.

Обеспечение качества образования, повышение его эффективности связано с модернизацией содержания образования, оптимизацией способов и технологий организации образовательного процесса. Ключевой характеристикой такого образования становится направленность обучения на развитие личности учащегося и подготовку его к полноценной жизни в обществе.

Современные технологии рассматриваются как одно из средств реализации данной образовательной парадигмы. При этом важна организация своего рода диалога различных педагогических систем и технологий обучения. В этих условиях качественно меняется содержание деятельности учителя: он должен уметь создавать развивающую социально-культурную среду, проектировать различные виды деятельности ребенка на основе системного, технологического и личностноориентированного подходов. Эти новые функции учителя требуют соответствующей профессиональной подготовки, что приводит к потребности более глубокого изучения и усвоения будущими учителями начальных классов современных образовательных технологий.

И для реализации этих задач на уроках внедряются инновационные технологии: игровые технологии; проблемное обучение; здоровье сберегающие технологии; информационные технологии; технология проектного обучения. Они способствуют формированию у детей ключевых компетенций, способствующих успешности учеников в современном обществе, помогают

эффективно организовать работу на уроке, способствуют повышению качества знаний.

Для повышения эффективности образовательного процесса при проведении уроков в начальной школе использую следующие современные образовательные технологии:

1. Технология проблемного обучения.

Её актуальность определяется развитием высокого уровня мотивации к учебной деятельности, активизации познавательных интересов учащихся, что становится возможным при разрешении возникающих противоречий, создании проблемных ситуаций на уроке.

Эта технология привлекла меня новыми возможностями построения любого урока, где ученики не остаются пассивными слушателями и исполнителями, а превращаются в активных исследователей учебных проблем. Учебная деятельность становится творческой. Дети лучше усваивают не то, что получают в готовом виде и зазубрят, а то, что открыли сами и выразили по-своему. Чтобы обучение по этой технологии не теряло принципа научности, выводы учеников обязательно подтверждаю и сравниваю с правилами, теоретическими положениями учебников, словарных, энциклопедических статей. Технология проблемного диалога универсальна, так как применима к любому предметному содержанию и на любой ступени обучения, легко и доступно изложена Е.Л. Мельниковой в книге «Проблемный урок или Как открывать знания с учениками».

2. Исследовательская работа.

Такой подход позволяет перевести ученика из слушателя в активного участника процесса обучения.

«Исследовательское поведение – один из важнейших источников получения ребенком представлений о мире» [3, с. 62]. Исследовать, открыть, изучить – значит сделать шаг в неизведанное и непознанное. Очень важно научить детей наблюдать, сравнивать, задавать вопросы и выработать желание найти ответы. А, значит, нужно читать дополнительную литературу, учиться ставить эксперименты, обсуждать результаты, прислушиваться к чужому мнению. При проведении исследований дети учатся мыслить, делать выводы.

3. Здоровьесберегающие технологии.

Данная технология предполагает проведение тематических физминуток на каждом уроке, динамических пауз, участие в спортивных соревнованиях школы и района, проведение родительских собраний на тему «Режим дня в школе и дома», «Как сохранить здоровье ребёнка», «У телянянки дитя без друга», «Компьютер и ребёнок», организацию горячего питания в школе для всех учащихся, серию встреч с врачом общей практики, организацию подвижных игр на переменах.

4. Обучение в сотрудничестве (групповая работа).

Групповая работа играет положительную роль не только на первых этапах обучения, но и в последующей учебно-воспитательной работе. Методику

групповой работы можно ввести уже с первых дней обучения ребенка в школе. Это могут быть уроки технологии, окружающего мира, где на первых этапах перед детьми не ставится сложных задач анализа и синтеза изучаемого материала.

5. Игровые технологии.

«Игра – это естественная для ребенка и гуманная форма обучения» [1, с. 107]. Обучая посредством игры, мы учим детей не так, как нам, взрослым, удобно дать учебный материал, а как детям удобно и естественно его взять.

Игры позволяют осуществлять дифференцированный подход к учащимся, вовлекать каждого школьника в работу, учитывая его интерес, склонность, уровень подготовки по предмету. Упражнения игрового характера обогащают учащихся новыми впечатлениями, выполняют развивающую функцию, снимают утомляемость. Они могут быть разнообразными по своему назначению, содержанию, способам организации и проведения. С их помощью можно решать какую-либо одну задачу (совершенствовать вычислительные, грамматические навыки и т. д.) или же целый комплекс задач: формировать речевые умения, развивать наблюдательность, внимание, творческие способности и т. д.

Игровая деятельность используется в следующих случаях:

- Для освоения понятия, темы и даже раздела учебного предмета – урок-игра «Путешествие по стране Знаний», урок – игра «Путешествие по стране сказок» и т. д.;
- В качестве урока или его части (введения, объяснения, закрепления, упражнения, контроля) – игры «в слова», игры «со словами», игра «Дополни слово», игра «Перевернутые слова», игра «Соедини половинки слов», игра «Снежный ком», игра «Арифметическая эстафета» и т. д.

6. Информационно-коммуникативные технологии используются на уроках, во внеурочной и внеклассной деятельности. Многие уроки проводятся с использованием компьютерных презентаций, особенно те, которые требуют наглядного представления материала. Окружающий мир – «Путешествие по городу», «В Ботаническом саду», «Россия – Наша Родина»; русский язык – «Учим буквы», «Занимательная азбука».

При закреплении знаний о гласных и согласных звуках, такие упражнения как «Найди звук», «Составь звуковую схему», «Составь слово»; литературное чтение «Творчество писателей», «Узнай сказку» и т. д. Используются компьютерные презентации при устном счёте, самостоятельной работе в тетради, чтении скороговорок, проведении физкультминуток. Использование компьютерных технологий в обучении позволяет дифференцировать учебную деятельность на уроках, активизирует познавательный интерес учащихся, развивает их творческие способности, стимулирует умственную деятельность, побуждает к исследовательской деятельности. Начиная с начальной школы, обучающиеся нацелены на использование компьютера при подготовке к урокам: докладам, презентациям, выступлениям.

7. Технология проектного обучения используется в работе, как дополнение к другим видам прямого или косвенного обучения. Она не заменяет традиционную систему, а органично дополняет и расширяет ее. Предметные проекты нашли широкое распространение на уроках окружающего мира: «Растения зимой», «Растения нашего класса», «Что растет на клумбе», «Домашние животные»; чтение: «Загадаю – отгадай», «Занимательная азбука», «В дружбе – сила»; математика: «В мире чисел» и многие другие.

В рамках проектной работы учащиеся могут подготовить мини-проекты на темы: «Домашние животные», «Рыбы наших водоемов», «Природа села», «Улицы нашего села», макет «Мой дом. Моя улица» и др.

Проекты выполняются коллективно и индивидуально. Для выполнения каждого нового проекта необходимо решить несколько интересных, полезных и связанных с реальной жизнью задач. Проект ценен тем, что в ходе его выполнения школьники учатся самостоятельно приобретать знания, получают опыт познавательной и учебной деятельности. Данный метод стимулирует самостоятельность учащихся, их стремление к самовыражению, формирует активное отношение к окружающему миру, соперничество и сопричастность к нему.

Таким образом, можно сказать, что применение современных образовательных технологий в начальной школе дают возможность ребёнку развиваться, повышать активность, формировать у ребёнка желание учиться, а, следовательно, повышается качество знаний.

Список литературы

1. Андреев О. Ролевая игра: как ее спланировать, организовать и подвести итоги / О. Андреева // Школьное планирование. – 2018. – №2. – С.107-114.
2. Заболотная, С. М. Использование современных технологий обучения в начальной школе в процессе реализации ФГОС / С. М. Заболотная, С. В. Щербакова. – Текст: непосредственный // Молодой ученый. – 2017. – № 15 (149). – С. 571-573.
3. Захарова Н.И. Внедрение информационных технологий в учебный процесс // Начальная школа. – 2018. – № 1. 318 с.
4. Золотухина А. Групповая работа как одна из форм деятельности учащихся на уроке / А. Золотухина // Математика. Газета Изд. дома «Первое сентября». – 2019. – №4. – С. 3-5.
5. Ягодко Л.И. Использование технологии проблемного обучения в начальной школе / Л.И. Ягодко // Начальная школа плюс до и после. – 2018. – №1. – С.36-38.

ДЕКОРАТИВНО-ПРИКЛАДНОЕ ИСКУССТВО КАК СРЕДСТВО ХУДОЖЕСТВЕННО-ЭСТЕТИЧЕСКОГО ВОСПИТАНИЯ ДЕТЕЙ ДОШКОЛЬНОГО ВОЗРАСТА

Борзенкова Марина Ивановна

воспитатель, Муниципальное автономное дошкольное образовательное учреждение детский сад №11 «Звёздочка», Россия г. Старый Оскол

Смурыгина Татьяна Митрофановна

воспитатель, Муниципальное автономное дошкольное образовательное учреждение детский сад №11 «Звёздочка», Россия г. Старый Оскол

Косова Оксана Александровна

воспитатель, Муниципальное автономное дошкольное образовательное учреждение детский сад №11 «Звёздочка», Россия г. Старый Оскол

Гранкина Ирина Геннадьевна

воспитатель, Муниципальное автономное дошкольное образовательное учреждение детский сад № 11 «Звёздочка», Россия г. Старый Оскол

В наше время интерес к проблеме художественно-эстетического воспитания детей является стабильно устойчивым. Современные исследования (Т.С. Комаровой, О.А. Соломенниковой) в области эстетического воспитания дошкольников подчеркивают необходимость формирования у детей интереса к народной культуре и указывают на возможность использования декоративно-прикладного искусства как средства развития эстетических чувств, формирования начал эстетического отношения к действительности как средства эстетического воспитания детей.

Ключевые слова: декоративно-прикладное искусство, развитие, эстетическое отношение, дошкольник.

В настоящее время особую актуальность приобретает воспитание у дошкольников художественного вкуса, формирования у них творческих умений, осознание ими чувства прекрасного.

Наблюдения за дошкольниками по методике Т.Г. Казаковой, И.А. Лыковой «Комплекс умений и способностей художественно-эстетического воспитания у дошкольников» показали, что большинство детей (46,7%) не владеют основными средствами выразительности и практическими умениями не могут создать художественный образ. 33,3% воспитанников пытаются создать художественные образы, используя разные средства выразительности; отдельные средства выразительности и практические умения не сформированы (не выявлены); иногда испытывают затруднения в тематических и жанровых решениях, эстетических суждениях и оценках. Только 20% участников диагностики создали (соответственно возрасту) разнообразные-тематические и жанрово-художественные образы на основе развитых средств выразительности, сформированных практических умений и высказали эстетические суждения и оценки.

Авторов заинтересовала проблема эстетического отношения дошкольников к окружающему миру. Педагоги считают, что приобщение ребенка к культуре носит воспитательный характер: развивает творческие способности, формирует художественный вкус. Познавая красоту народного творчества, дети испытывают положительные эмоции. Формируются образные представления, развивается мышление, воображение.

Таким образом, приобщение подрастающего поколения к эстетическим взглядам, восприятие произведений декоративно-прикладного искусства побуждает стремление ребёнка передать эту красоту, запечатлеть те предметы, которые ему понравились, содействует развитию созидательной активности, эстетических чувств и художественного вкуса, эстетической оценки результатов труда народных мастеров, становлению художественных и интеллектуальных способностей.

Признаком мира, в котором живет ребёнок, является многообразие социальных ориентиров, представлений и знаний, которые образовались в результате потока информации. В поисках цельности, в стремлении упорядочить эти знания педагоги обращаются к истории, стремятся к осмыслению педагогического процесса в сложных связях не только с настоящим, но и с прошлым. Большое внимание при этом обращается на то, что рождает ощущение вечных ценностей. К таким ценностям относится художественное мышление предков, выраженное в произведениях народного искусства, никогда нестареющее и не утрачивающее своей привлекательности.

Особое внимание к данному виду искусства закономерно, постоянный интерес к достояниям культурного наследия предков обнаруживается как в повседневной жизни, так и в организованном педагогическом процессе дошкольных образовательных организациях. В нынешнее время почти в каждой семье есть произведения народных мастеров – гжельские чашки, хохломские ложки, тканые изделия, городецкие шкатулки, дымковские игрушки. В дошкольных организациях в группах раннего возраста дети знакомятся с народными игрушками (пирамидками, матрешками, каталками, игрушкой-забавой и т.д.). В группах дошкольного возраста педагоги знакомят детей с декоративно-прикладным искусством: дымковской, филимоновской игрушкой, русской матрешкой, городецкой, хохломской, гжельской росписью.

Исследователи детского изобразительного творчества, искусствоведы, А.В. Бакушинский, П.П. Блонский, Т.Н. Доронова, А.А. Грибовская, Т.С. Комарова, Н.П. Сакулина, А.П. Усова, Н.Б. Халезова, Т.С. Шацкий, Т.Я. Шпикалова и др., отмечали важную роль народного искусства в целях воспитания детей. По их мнению, знакомство с произведениями народного декоративно-прикладного искусства способствует воспитанию патриотических чувств, приобщает к миру прекрасного, побуждает в воспитанниках ярчайшие представления о Родине, о ее культуре, и поэтому их нужно включать в педагогический процесс.

За период дошкольного возраста происходят изменения восприятия, от обычных попыток рассмотреть и ощупать предмет, не отвечая на вопрос, каков

он, до стремления более планомерно и последовательно обследовать и описать предмет, выделяя более заметные особенности.

Познание ребёнком системы сенсорных эталонов существенно перестраивает его восприятие, поднимая ребенка на более высокий уровень. В процессе познания дети овладевают систематизированными знаниями о чувственных качествах предметов, главную роль при этом играет формирование у них обобщенных приемов обследования предметов. От приемов обследования зависит структура формируемых образов.

Анализ педагогической деятельности позволил выявить следующие **противоречия**:

- между высоким развивающим потенциалом применения декоративно-прикладного искусства и его недостаточной востребованностью в образовательном процессе;

- между изученностью сущностных и структурных особенностей декоративно-прикладного искусства и слабой теоретико-методической разработанностью возможностей его использования в качестве средства художественно-эстетического воспитания детей дошкольного возраста.

Ведущая педагогическая идея заключается в создании необходимых условий для повышения уровня эстетического восприятия у детей дошкольного возраста посредством декоративно-прикладного искусства.

Название «декоративно-прикладное искусство» происходит от лат. *decoro* – украшаю, а в термине «прикладное» обозначает то, что оно обслуживает практические нужды человека, одновременно удовлетворяя его основные потребности в эстетике.

Выделяют несколько общих художественных принципов, традиционных для народного искусства: утилитарность, тесное, всецелое соединение произведений народного искусства с окружающей действительностью, единство материала и технического приема, традиционность, коллективная природа творчества, близость к детскому творчеству, наглядная декоративность, праздничность впечатления.

Ознакомление детей с народным искусством опирается на принцип общей дидактики – систематичности и последовательности, индивидуального подхода в обучении и художественном развитии детей, связи с жизнью, наглядности. Народное искусство – фактор гармонического развития личности. Посредством знакомства с таким искусством происходит обогащение внутреннего мира ребёнка, у детей пробуждаются патриотические чувства. Искусство народных умельцев хранит и передаёт потомкам национальные традиции и выработанные народом формы эстетического отношения к действительности.

Прямой классификации жанров декоративного искусства не существует. Обычно их различают по признакам материала, техники исполнения и типам назначения.

Когда говорят о декоративно-прикладном искусстве в дошкольной организации, особое внимание обращают на предметы традиционных видов народного декоративно-прикладного искусства. Поистине, изделия народных

мастеров, такие, как резьба и роспись по дереву, лаковая миниатюра и чеканка, стекло и керамика, тканые, кружевные и вышитые изделия, народная игрушка – это проявление таланта, искусства и неиссякаемого оптимизма мастеров из народа. Великолепные образцы народного искусства помогают воспитывать у детей уважение и любовь к культуре своего народа, своему краю.

Народное искусство способствует глубокому воздействию на мировоззрение ребенка, обладает эстетической, нравственной, познавательной ценностью, воплощает в себе исторический опыт многих поколений. Народное искусство, оказывает сильное воздействие на ребенка, который, по образному выражению К.Д. Ушинского, мыслит звуками, ощущениями, формами, красками [20].

Кроме ряда знаний художественных произведений, ребёнок должен приобрести некоторый объём сведений из сферы теории и истории народного искусства. Художественно-эстетическое воспитание средствами народного искусства требует развития в ребёнке способности правильно понимать явления красоты.

За период дошкольного возраста происходят изменения восприятия, от обычных попыток рассмотреть и ощупать предмет, не отвечая на вопрос, каков он, до стремления более планомерно и последовательно обследовать и описать предмет, выделяя более заметные особенности.

В учебнике дошкольной педагогики под редакцией В.И. Логиновой и П.Г. Саморуковой, эстетическое воспитание определено как «систематическое целенаправленное воздействие на личность с целью ее эстетического развития, т.е. формирование активной личности, способной оценивать и воспринимать прекрасное в труде, природе, общественных отношениях с позиции эстетического идеала общества, а также потребности в эстетической деятельности, преобразовании действительности «по законам красоты» [9].

Ветлугиной дано следующее определение эстетическому воспитанию – это развитие способности чувствовать, воспринимать, понимать прекрасное в жизни и искусстве, приобщение к художественной деятельности и развитие творческих способностей, воспитание стремления самому участвовать в преобразовании окружающего мира по законам «красоты» [2].

Только эстетически развитый человек будет испытывать постоянную необходимость в воспитывающем и формирующем личность влиянии большого искусства. Педагоги разделяют точку зрения А.А. Мелик-Пашаева о том, что практически единственную возможность решить серьезные воспитательные задачи становления целостной личности, личности творчески направленной, владеющей опытом созидательного, гармоничного, эстетического отношения к миру, представляет собой интегрированный художественный цикл: литература, музыка, изобразительное искусство. Эти предметы, в силу специфики их содержания, способны оказывать гуманное и духовное воздействие на внутренний мир растущего человека. В данном случае эстетическое воспитание понимается не как развитие у ребенка отдельных качеств (художественных способностей), а «становление целостной личности на основе ее

эстетического опыта, где соприкосновение со сферой эстетического приводит к глубоким позитивным изменениям личности...» [15].

Таким образом, теоретический анализ проблемы позволил сделать вывод, что формирование творчески активной личности, которая обладает способностью эффективно и оригинально решать проблемы в жизни, является условием последующего развития личности индивида, его благополучной творческой деятельности. Поэтому актуальным является поиск наиболее эффективных средств художественно-эстетического воспитания детей дошкольного возраста.

Список литературы

1. Бакушинский, А.В. Художественное творчество и воспитание: опыт исследования на материале пространственных искусств. – М.: Новая Москва, 1925. – 240 с.
2. Ветлугина, Н. А. Художественное творчество и ребенок»: Монография [Текст] / под ред. Н. А. Ветлугиной. М.: «Педагогика», – 1972. – 285 с.
3. Вишнякова, С. М. Профессиональное образование: словарь, ключевые понятия, термины, актуальная лексика. – М.: НМЦ СПО, 1999.
4. Выготский, Л.С. Воображение и творчество в детском возрасте: психологические очерки. – 3-е изд. М., 1991.
5. Выготский, Л. С. Психология искусства. М.: искусство, 1986. 572 с.
6. Грибанова, М. В. Формирование эстетического и художественного восприятия детей старшего дошкольного возраста: на материале изобразительного искусства: дисс. ... канд. пед. наук / М. В. Грибанова; ПГПУ. – Пермь, 1999. – 157 с.
7. Грибовская, А.А. Воспитание творческой активности у детей 4-7 лет средствами народного декоративного искусства: автореф. дисс.. к.п.н. М. 1988.
8. Доронова, Т.Н. Изобразительная деятельность и эстетическое развитие дошкольников [Текст].: метод, пособие для воспитателей дошк. образоват. учреждений / Т.Н. Доронова. 2-е изд. – М.: Просвещение, 2008. – 189 с.
9. Дошкольная педагогика. Учебное пособие / Под ред. А. М Логиновой, П. Г. Саморуковой – М.: Просвещение.1988.-256с.
10. Комарова Т.С. Дети в мире творчества: книга для педагогов дошк. Учреждений / Т. С. Комарова. М.: Мнемозина, 1995. -160 с.
11. Комарова, Т.С. Сакулина, Н.П. Методика обучения изобразительной деятельности и конструированию. – Москва; 1991. – 256 с.
12. Лихачев, Б.Т. Теория эстетического воспитания школьников: учебное пособие по спецкурсу для студ. пед. ин-тов / Б.Т. Лихачев. – М. Просвещение, 1985. – 176 с.
13. Лыкова, И.А. Изобразительная деятельность в детском саду: планирование, конспекты занятий, методические рекомендации / И.А. Лыкова. -М.: Карапуз, 2007. – 140с.
14. Лыкова, И.А. «ЦВЕТНЫЕ ЛАДОШКИ». Парциальная программа художественно-эстетического развития детей 2–7 лет в изобразительной деятельности (формирование эстетического отношения к миру). – М.: ИД «Цветной мир», 2019. – 136 с. 16-е издание, перераб.и доп.
15. Мелик-Пашаев, А.А. Психологические проблемы эстетического воспитания и художественно- творческого развития школьников // Вопросы психологии, 1989, № 1
16. Ожегов, С. И. Толковый словарь русского языка. 80 тыс. слов и фразеологических выражений / С. И. Ожегов, Н. Ю. Шведова. Российская академия наук. Институт русс. яз. Им. В. В. Виноградова. – 4-е изд., дополненное. – М.: Азбуковник, 1999.
17. Соломенникова, О.А. Радость творчества. Ознакомление детей 5-7 лет с народным искусством. М.: Мозаика-Синтез, – 2005. – 168 с.
18. Теория и методика развития детского изобразительного творчества: учеб пособие для студентов вузов, обучающихся по специальностям «Дошкольная педагогика и

психология», «Педагогика и методика дошкольного образования» / Под ред. Т. Г. Казаковой. – М.: Гуманитарный изд. центр ВЛАДОС, 2006. – 255с.

19. Усова, А.П. Русское народное творчество в детском саду. [Текст] – М.: Просвещение, 1972. – 78 с.

20. Ушинский, К.Д. Избранные педагогические сочинения: В 2 т. / Под ред. А.И. Пискунова и др. Сост. Э.Д. Днепров. М.: Педагогика, 1974. Т. 1. 584 е., Т. 2. – 440 с.

21. Халезова, Н. Б. и др. Лепка в детском саду: кн. для воспитателя дет. сада / Н. Б. Халезова, Н. А. Курочкина, Г. В. Пантюхина. 2-е изд., испр. и доп. – М.: Просвещение, 1986. – 144 е., ил.

22. Шацкая, В. Н. Общие вопросы эстетического воспитания в школе. – М.: изд-во «Просвещение», 1979.

23. Шпикалова, Т.Я. Народное искусство на уроках декоративного рисования: пособие для учителя. 2-ое изд., доп. и перераб. М.: Просвещение, 1979. – 192 е.: ил.

ПОТЕНЦИАЛ МУЛЬТИМЕДИЙНЫХ ТЕХНОЛОГИЙ И АНИМАЦИИ В РАЗВИТИИ ВИЗУАЛЬНОГО ВОСПРИЯТИЯ ИНФОРМАЦИИ ОБУЧАЮЩИМИСЯ

Ситникова Светлана Юрьевна

доцент, Дальневосточный государственный университет путей сообщения,
Россия, г. Хабаровск

Фалеев Михаил Дмитриевич

доцент, Дальневосточный государственный университет путей сообщения,
Россия, г. Хабаровск

В статье рассмотрены возможности мультимедиа в визуализации учебной информации, выявлены характерные особенности использования этих технологий в учебных целях, а также их влияние на концентрацию внимания обучающихся на важных аспектах учебной информации, на образное восприятие этой информации, ее осмысление и интеллектуальную оценку. Показано, что мультимедийные продукты в образовательном процессе выступают не только средством визуализации и наглядности учебной информации, но и воздействуют на коммуникативное взаимодействие между участниками образовательного процесса.

Ключевые слова: мультимедиа, цифровые технологии, образовательная среда, мультимедиа технологии, визуальная информация.

Потребности во внедрение в образовательный процесс современных технологий связаны с увеличением и усложнением учебной информации, процессов, связанных с синтезом знаний, культуры, образования и высоких технологий, что направляет образовательное сообщество на овладение и широкое использование в образовательном процессе средств визуализации [5].

В педагогической науке постоянно ведутся дискуссии по поиску новых и потенциальным возможностям традиционных средств обучения. Потенциальные возможности технологий в педагогической литературе систематизируют на воспитательный, эстетический, коммуникативный, познавательно-активный, цифровой, творческий и др.

Достаточное количество исследований на уровне концепций выделяют именно процесс познавательной деятельности, способствующий и определяющий продвижение стихийно создаваемых мысле-образов из внутреннего на внешний план процессов познания, ведущим в котором выступает визуализация, включающая в себя анализ многих процессов посредством наглядности [10].

Демонстрация конкретных предметов, явлений, процессов является основой определенных практических действий. Процесс визуализации представляет проекцию психического образа, возникающего в процессе раскрытия «мысле-формы», и «выдвижение» ее из внутреннего мира во внешний мир, при этом, визуальное средство является продуктом интеллектуальной деятельности субъектов образовательного процесса, в то время как наглядность представляет готовый образ, не связанный с совершением мыслительных операций [3].

Современные исследователи рассматривают проблемы внедрения визуализации информации понимают процесс изображения абстрактных данных в виде иллюстраций, которые обеспечивают раскрытие содержания этих данных.

Моделирование динамики восприятия визуальных образов с целью выявления механизмов восприятия и преобразования визуальной информации в настоящее время достаточно эффективно реализуется путём дискретизации маршрута обучения. Здесь также применяются методики создания модулей и внедрение рекомендаций интерактивной технологии [10]. При восприятии сознанием схватываются и немедленно «запускаются» в анализ-осмысливание вся совокупность смыслов, заложенных в визуальные символы информации с переводом с визуального на вербальное посредством связи между сформированными зрительными образами и словесными структурами.

В настоящее время мультимедиа-технологии – это одно из перспективных направлений информатизации учебного процесса. В совершенствовании программного и методического обеспечения, материальной базы, а также в обязательном повышении квалификации преподавательского состава видится перспектива успешного применения современных информационных технологий в образовании.

Мультимедийные технологии обогащают процесс обучения, позволяют сделать обучение более эффективным, вовлекая в процесс восприятие учебной информации большинство чувственных компонентов обучаемого. Благодаря мультимедийным технологиям устная речь превратилась из статической в динамическую, то есть появилась возможность отслеживать изучаемые процессы во времени.

Мультимедийные курсы могут применяться также как для индивидуального дистанционного обучения с интерактивными свойствами контроля усваиваемых знаний, так и для группового. Мультимедийные технологии позволяют программно соединить слайды текстового, графического, анимационного характера с результатами моделирования изучаемых процессов. Это дает

возможность воплотить на новом качественно более высоком уровне классический принцип дидактики – принцип наглядности.

Мультимедиа и гипермедиа-технологии интегрируют в себе мощные распределенные образовательные ресурсы, они могут обеспечить среду формирования и проявления ключевых компетенций, к которым относятся в первую очередь информационная и коммуникативная. Мультимедиа и телекоммуникационные технологии открывают принципиально новые методические подходы в системе общего образования.

Мультимедиа – это взаимодействие визуальных и аудиоэффектов под управлением интерактивного программного обеспечения с использованием современных технических и программных средств, они объединяют текст, звук, графику, фото, видео в одном цифровом представлении.

Следует определить значение термина «мультимедийная технология». Для этого необходимо объединить значения составных компонентов – «мультимедиа» и «технология». Базовое понятие *технология* – это «система условий, форм, методов, средств и критериев решения поставленной задачи» [12]. *Мультимедиа* называют «многофункциональную компьютерную систему, включающую совокупность компьютерных продуктов в нескольких видах: изображение, звук, анимацию, текст и т.п., совмещаемую в интерактивном режиме с другими системами и используемую для разных целей...» [11]. Согласно другим трактовкам – это «технология, описывающая порядок разработки, функционирования и применения средств обработки информации разных типов» [2], «информационный ресурс, созданный на основе технологий обработки и представления информации разных типов» [1], «компьютерное аппаратное обеспечение, с помощью которого становится возможной работа с информацией разных типов» [4] и т.п.

Обобщая представленные понятия, мультимедийными технологиями можно назвать такой тип информационных технологий, который использует различные виды визуализации для достижения поставленной цели обучения.

Информация в мультимедиа передается следующими способами:

- взаимодействие различных средств обучения при помощи гиперссылок между визуальными образами;
- обучающийся активизирует собственные познавательные способности посредством поиска и обработки наглядных и текстовых материалов, что существенно влияет на усвоение большого количества информации.

Анимация служит катализатором развития, так как способствует самообразованию и приобретению важных жизненных навыков, соответствующих информационному обществу [14], что позволяет ей стать эффективным компонентом электронного образовательного ресурса.

Г.В. Князева выделяет следующие положительные стороны мультимедийных технологий:

- Наглядное представление процессов, явлений, взаимосвязей и др.
- Мотивационная направленность обучаемого на изучение учебных дисциплин посредством наглядности.

- Экономия времени из-за значительного сокращения времени на объяснение сложных процессов и явлений, не представляемых в реальном изучении.

- Устойчивое закрепление и восстановление информации после краткого повторения [8].

Использование мультимедиа технологий в образовании обладает следующими достоинствами по сравнению с традиционным обучением:

- допускает использование цветной графики, анимации, звукового сопровождения, гипертекста;

- допускает возможность постоянного обновления;

- допускает возможность размещения в нем интерактивных веб-элементов, например, тестов или рабочей тетради;

- допускает возможность нелинейности прохождения материала благодаря множеству гиперссылок [13].

Мультимедиа технологии в качестве средства формирования когнитивных способов освоения учебного материала, приводят у обучаемых к пониманию ассоциативных и смысловых связей, взаимодействий и процессов [7]. Они незаменимы, при отсутствии возможности демонстрации в реальных условиях многих физических процессов, при иллюстрации последовательных действий при выполнении опытов, а также, средством наглядного представления невидимых в реальном мире процессов, таких, например, как молекулярное движение, движение планет и многих других.

Анимация, благодаря своей многогранности, добавление к тексту или объекту специального видео- или звукового эффекта, лабильности и открытости способна вобрать в себя различные виды деятельности или даже подстроиться под необходимую коммуникативную деятельность. Наконец, компьютерная анимация – это то, что никого не может оставить равнодушным. Она может использоваться в образовательной среде в самых различных сценариях, презентациях, «оживляя» представление учебного материала. Ценность анимированных визуализаций заключается также в их возможности облегчать восприятие вещей, которые нельзя показать другим способом [6].

Список литературы

1. Андерсен, Б. Мультимедиа в образовании. Специализированный учебный курс / Б. Андерсен, К. Бринк. – М.: Обучение-сервис, 2005. – 216 с.

2. Анисимова, Н.С. Мультимедиа-технологии в образовании: понятия, методы, средства: монография / Н.С. Анисимова; под ред. Е.А. Бордовского. – СПб.: Изд-во РГПУ им. А.И. Герцена, 2002. – 89 с.

3. Вербицкий А. А., Ларионова О. Г. Личностный и компетентностный подходы в образовании. Проблемы интеграции. М.: Логос, 2009.

4. Воронов, М.В. Мультимедийные технологии и дистанционное обучение / М.В. Воронов, В.И. Пименов // Университетское управление. – 2000. – № 12. – С. 48–54.

5. Губина, Т.Н. Мультимедиа презентации как метод обучения // Молодой ученый. 2012. № 3. С. 345-347.

6. Катханова Ю.Ф. Творческие способности и их развитие в графической деятельности // монография – Чебоксары: ИД «Среда», 2018. – 140 с. ISBN 978-5-6041637-3-3. doi:10.31483/r-21623

7. Катханова, Ю.Ф., Кирилов, Д.Ю. К вопросу создания мультимедийного интерактивного образовательного ресурса // Воспитание и обучение: теория, методика и практика: сборник материалов VII Международной научно-практической конференции. М., 2016. С. 189-193.
8. Князева, Г.В. Применение мультимедийных технологий в образовательных учреждениях [Электронный ресурс] / Г.В. Князева // Вестн. Волж. ун-та имени В.Н. Татищева. – 2010.
9. Кондратенко О. А. Развитие визуального мышления студента средствами инфографики // Альманах современной науки и образования. 2013. № 8 (75).
10. Лобашев И.В., Лобашев В.Д. Визуализация информации в образовательном процессе // Вестник Костромского государственного университета. Серия: Педагогика. Психология. Социокинетика. 2021. Т. 27, № 4. С. 299-304. ISSN 2073-1426. <https://doi.org/10.34216/2073-1426-2021-27-4-299-304>
11. Недорезов, Т.М. Использование мультимедийных технологий в обучении иностранным языкам / Т.М. Недорезов, И.В. Авдеева // Управление в социальных и экономических системах: материалы XX Междунар. науч.-практ. конф., Минск, 20 мая 2011 г. – Минск: Изд-во МИУ, 2011. – С. 345–356.
12. Новиков, А.М. Педагогика. Словарь системы основных понятий / А.М. Новикова. – М.: Изд. центр ИЭТ, 2013. – 268 с.
13. Отеген Г.Ж., Акзулла Л., Туреханова С.И. Применение мультимедиа технологий в образовательном процессе // Международный журнал экспериментального образования. – 2017. – № 4-2. – С. 174-175.
14. Цифровизация как драйвер развития науки и образования: Сборник статей II международной научно-практической конференции. 18 марта 2021 года. Петрозаводск: МЦНП «Новая наука», 2021. 113 с.

Подписано в печать 18.01.2023. Гарнитура Times New Roman.
Формат 60×84/16. Усл. п. л. 8,19. Тираж 500 экз. Заказ № 6
ООО «ЭПИЦЕНТР»
308010, г. Белгород, пр-т Б. Хмельницкого, 135, офис 40
ООО «АПНИ», 308023, г. Белгород, пр-кт Богдана Хмельницкого, 135